

B (2:1)

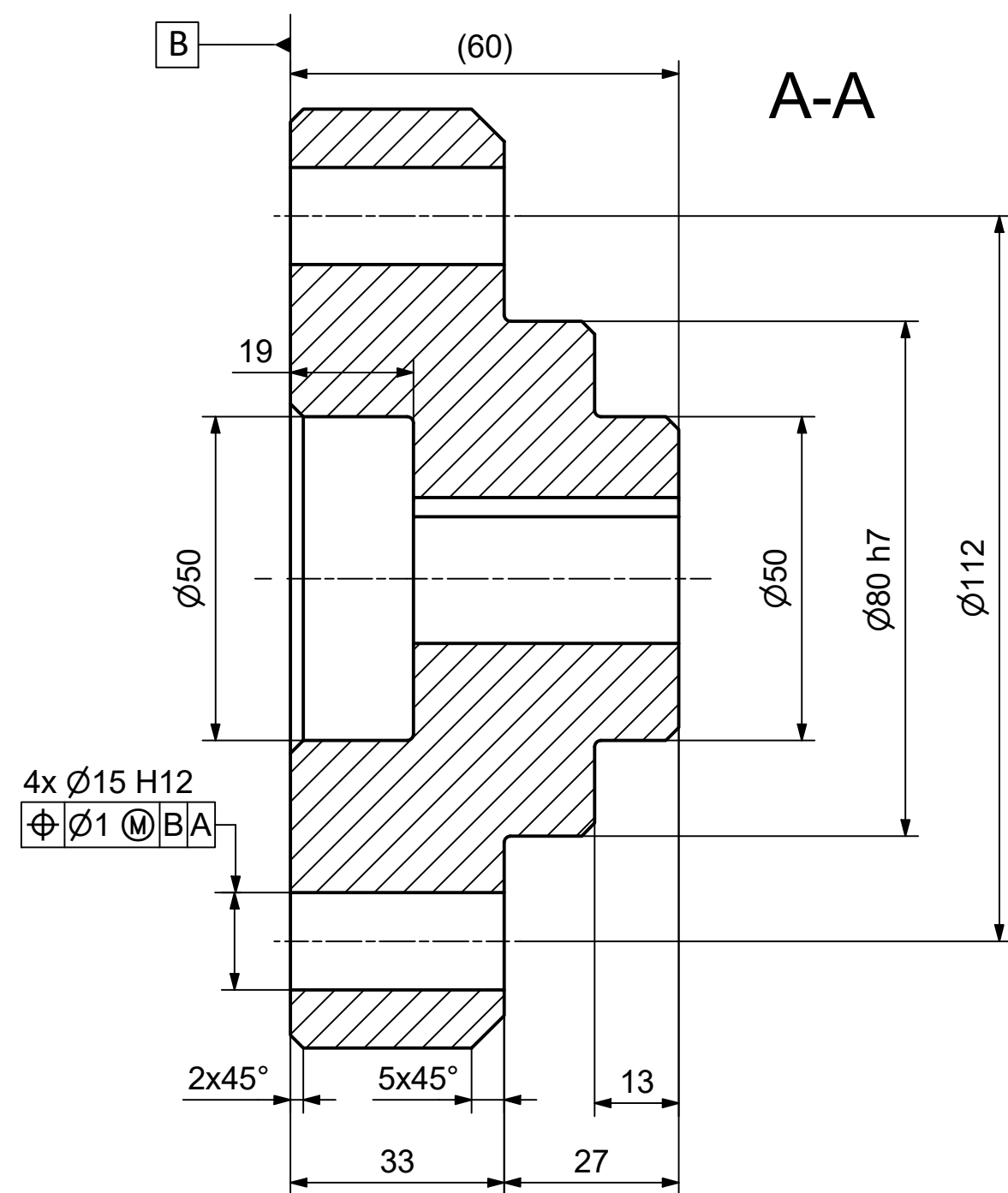

NEOKÓTOVANÁ ZAOBLENÍ DLE RÁDIUSU NÁSTROJE  
NEOKÓTOVANÉ ZKOSENÍ 2x45°

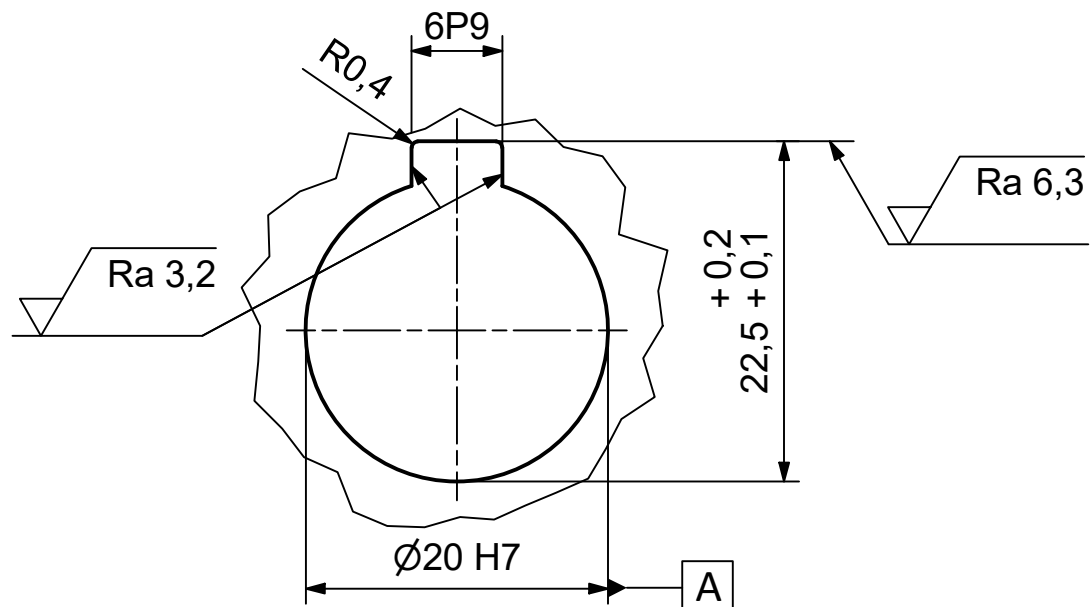
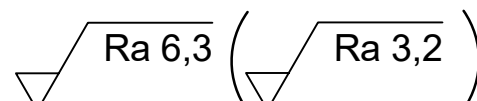

MATERIAL: S235JR (11 375)		ISO 13715		+0,5 +0,1		-0,2 -0,5			
POLOTOVAR: TYČ KRUHOVÁ ČSN 42 5510 - 150x64		ISO 14405-1							
TOLEROVÁNÍ DLE ISO 8015		ISO 14405-3							
PŘESNOST ISO 2768 - mK									
VŠEOB. TOL. ISO 8062 -									
Autor		Datum		Podpis		Datum		HMOTNOST 4,383 kg	
NAVRHL KARAS TOMÁŠ		16.05.2021		PŘEZK.				MĚŘÍTKO 1:1(2:1)	
KRESLIL KARAS TOMÁŠ		16.05.2021		SCHVÁLIL				SESTAVA	
								SEZNAM ČÁSTÍ	
								PROMÍTÁNÍ (ISO E)	

ČESKÉ VYSOKÉ UČENÍ TECHNICKÉ V PRAZE

FAKULTA STROJNÍ

NAZEV: PŘÍRUBA PRO KOLO

ČÍSLO VYKRESU: PVD - 0000 - 01

TYP: VV

LIST: 1/1

CHRÁNĚNO DLE ISO 16016