

NOVÁ BUDOVA PARLAMENTU ČESKÉ REPUBLIKY

diplomová práce

NOVÁ BUDOVA PARLAMENTU ČESKÉ REPUBLIKY

autor **VOJTĚCH KLPAČ**
vedoucí diplomové práce **prof. Ing. arch. ROMAN KOUCKÝ**
odborný asistent **Ing. arch. EDITA LISECOVÁ**

České vysoké učení technické v Praze
Fakulta architektury
Ústav nauky o budovách
ZS 2020/2021

Děkuji Romanovi Kouckému a Editě Lisecové za inspirativní vedení diplomové práce.

obsah

ANALYTICKÁ ČÁST (předplomní seminář)	11
OBRAZ MÍSTA (diplomní projekt)	41
NÁVRH (diplomní projekt)	55
zdroje obrázků	122
zadání	124
prohlášení autora	126

ANALYTICKÁ ČÁST

SÍDLA MOCI

PŘEDDIPLOMÍ SEMINÁŘ, LS 2019/2020

ÚVOD 8 – 9

kapitola **I HISTORIE** 10 – 17

Proměny veřejné správy na čtyřech stěžejních obdobích dějin, a to antiky, středověku, novověku a 20. a 21. století.

kapitola **II SYSTÉM** 18 – 19

Vymezení struktury Parlamentu ČR a jeho funkce.

kapitola **III TOPOLOGIE** 20 – 23

Vztah parlamentu k umístění ve fyzickém světě v měřítku města.

kapitola **IV TYPOLOGIE** 24 – 29

Základní vymezení typologického druhu a jeho specifikace.

kapitola **V MORFOLOGIE** 30 – 31

Srovnání výrazových forem evropských parlamentů různých historických období.

ZÁVĚR 32

ÚVOD

Česká republika je od roku 1993 samostatný stát s politickým systémem zastupitelské demokracie, jejíž kořeny sahají ke vzniku první republiky roku 1918. Téměř 50 let nesvobody však nedaly zaniknout směru a tradicím, které byly tímto obdobím vytvořeny a na něž posléze mohla mladá moderní demokracie navázat.

Moderní demokracie stojí za vznikem veřejné správy, tedy správní činnosti související s poskytováním veřejných služeb, řízením veřejných záležitostí na místní i centrální úrovni a zajišťováním záležitostí ve veřejném zájmu. Znakem veřejné správy je dělení na dvě větve, a to na větev samosprávy a větev státní správy vykonávané prostřednictvím státních orgánů.¹

Přes svobodu a jistotu, kterou nám demokratické uspořádání přináší, však nelze přehlédnout komplexnost celého systému nezřídka spojovaného s pojmem byrokracie, komplexnost, jejíž reprezentace nespočívá pouze v samotných aktech, ale i fyzickém prostředí, které obývá.

Návrh takového prostředí vyžaduje vyřešit složité organizační schéma plné protikladných zájmů, a to vnitřních i vnějších. Správně navržené prostředí pro výkon veřejné správy má totiž bezpochyby významný vliv na její efektivitu stejně jako na obraz, který má reprezentovat. Není pochyb o tom, že formální podoba našich institucí je skutečným obrazem stavu naší společnosti.

Chybějící typologické zpracování tohoto tématu nejen u nás, ale i v zahraničí je na místě. Každá budova parlamentu, na který se zaměřuje tato práce, je unikátním prostředím reprezentujícím požadavky spravované sféry a odlišnosti v systému řízení. Technický a technologický vývoj navíc zapříčiňuje rychlou proměnu fungování veřejné správy a s tím související proměnu uvažovaného stavebního programu. Flexibilita obývaných budov je tedy i zde jedním z aktuálních témat v současné architektuře. Nesmíme ovšem zapomenout na roli veřejné správy v urbanizovaném prostředí, jelikož se nejedná o běžné kancelářské budovy, ale o páteřní objekty organizující města a státy a určující jejich podstatu.

A jaká je budoucnost veřejné správy a jejích budov? Zatímco píšu tuto práci, procesy veřejné správy se přenášejí do virtuálního světa a tím i zanikají tradiční postoje a hodnoty našich správních orgánů, které napříč historií zastávaly.

¹ Veřejná správa. *Wikipedia* [online]. [cit. 23.4.2020]. Dostupné z WWW: < https://cs.wikipedia.org/wiki/Veřejná_správa >

I HISTORIE

ANTIKA

Na začátku vývoje veřejné správy z evropského hlediska je potřeba vyjít z období antiky, která sice nestojí za jejím vznikem, ale dala vzniknout demokratickému státnímu systému, který je základem moderní demokracie většiny svobodného světa.

Počátkem evropské civilizace je z tohoto pohledu minojská kultura v oblasti Kréty v období 2 700 až 1 450 př.n.l. Jednalo se o centrálně řízenou civilizaci s vládci obývajícími rozsáhlé palácové stavby (palác Knossos) obklopené městy. Zde byla shromažďovaná produkce regionu, a jednalo se tedy o významné hospodářské centrum. Právě rostoucí hospodářství dalo impuls ke vzniku administrativy, která produkci rozdělovala, nebo lineárního písma.¹

Po zániku minojské civilizace na přelomu 9. a 8. století př.n.l. se začíná na evropském kontinentu formovat antické Řecko, které vytvořilo mimořádně vyspělou kulturu v nejrůznějších oborech od výtvarného umění, divadla přes architekturu, vědu až po rétoriku a politiku, a je to právě antické Řecko, které se stalo kolébkou demokracie. Antické Řecko se skládalo z autonomních městských států zvaných polis. Znakem každé polis byl hrad (akropolis) a agora – náměstí sloužící jako hospodářské a politické centrum obce. Postupným vývojem došlo k zrovnoprávnění všech občanů (s výjimkou žen, otroků a cizinců), kteří se scházeli na lidovém shromáždění. Zde se každý občan mohl vyjádřit a zde se vydávali zákony. Reprezentativním a výkonným orgánem byla rada „pětiset“, která se scházela v shromažďovacím sále s místem pro řečníka, takzvaným búleuterionem.²

Na tradici Řecka navázal antický Řím, který prošel během své existence obdobím království, republiky i císařství. Během těchto období se formovala jeho velmi propracovaná centralistická veřejná správa. Pozice úředníka Římské říše byla ve společnosti vždy vysoká a plná benefitů. Jedním z největších společenských úspěchů bylo pak povýšení do senátu, který byl zřejmě nejvýznamnější institucí Římské říše. Místem, kde se scházel senát, byla Kurie umístěná na Foru Romanu. I když moc senátu nebyla vždy zákonodárná, jeho vliv na politiku byl značný. Měl za úkol například spravovat finance, jmenovat správce provincií nebo navrhnout diktátory v případě ohrožení státu. Zákonodárná a soudní moc patřily stejně jako v Řecku lidem prostřednictvím lidových shromáždění. Zákony navrhovali kompetentní úředníci.³

- A palác Knossos
- B búleuterion
- C athénská akropolis
- D athénská agora
- E budova Kurie, Forum Romanum
- F obraz Římského senátu



A

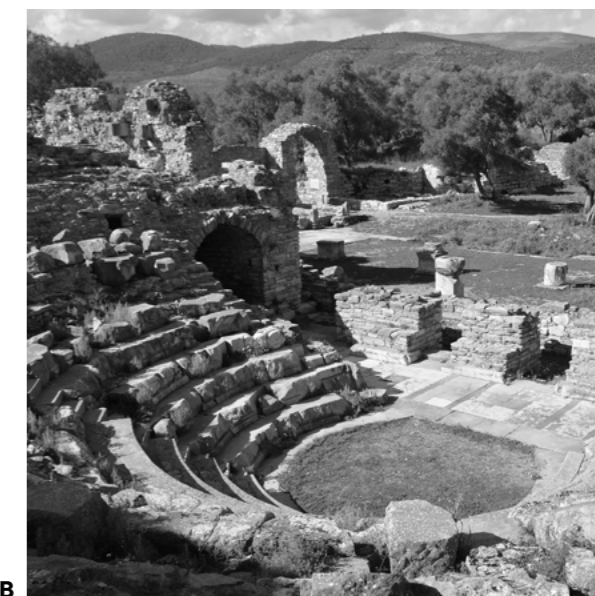

B

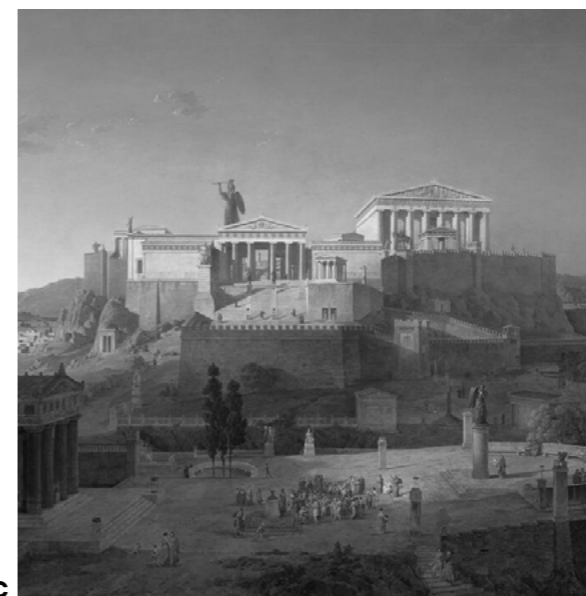

C

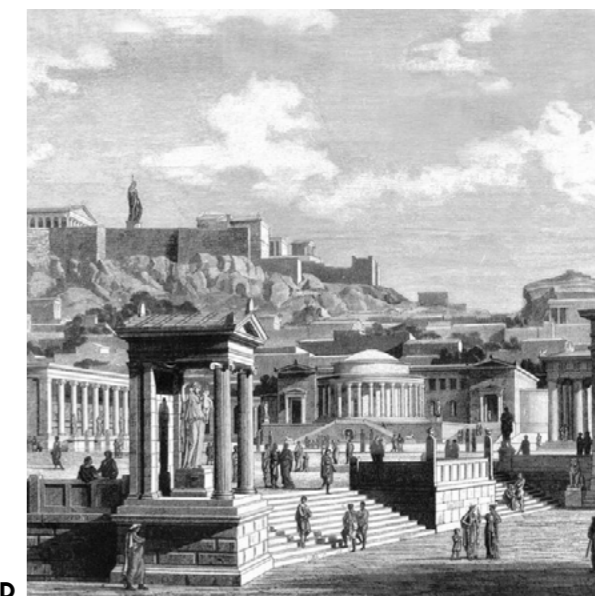

D



E

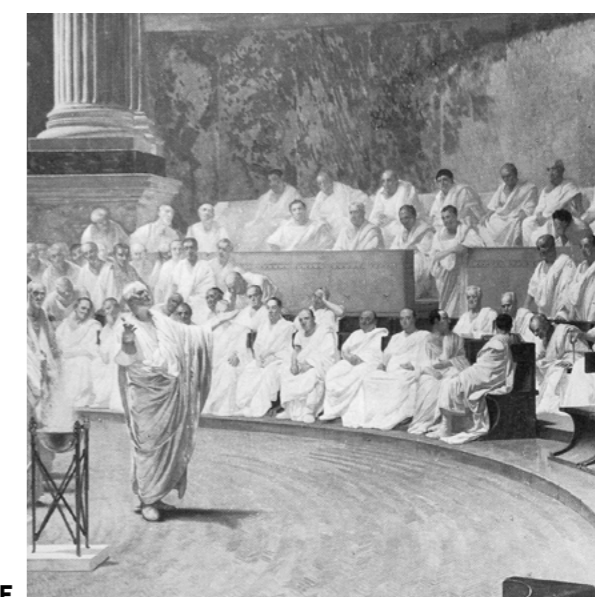

F

¹ Minoan civilization. *Wikipedia* [online]. [cit. 2020-05-27]. Dostupné z https://en.wikipedia.org/wiki/Minoan_civilization

² Ancient Greece. *Wikipedia* [online]. [cit. 2020-05-27]. Dostupné z https://en.wikipedia.org/wiki/Ancient_Greece

³ ZAMAROVSKÝ, Vojtěch. *Dějiny psané Římem*. Vydání páté. Praha: Garamond, 2015. ISBN 978-80-7407-287-1

I HISTORIE

STŘEDOVĚK

Hlavní složkou rané středověké veřejné služby byl kníže jako neomezený soudce, zákonodárce a nositel výkonné moci. Kníže se svou družinou cestoval po území a spravoval svou zemi osobně. Jeho doprovodem byla družina, která se feudalizací od počátku vrcholného středověku měnila na šlechtu, jež dala vzniknout feudálnímu knížecímu dvoru a specializovaným správním orgánům. Projev knížecí moci byl prezentován veřejně před lidem na shromážděních, konajících se dle potřeby a na různých místech. Lidová shromáždění byla nejprve veřejná, ale s rostoucí silou velmožů (členové dynastie, stálí dlužníci a duchovenstvo), kteří se navíc aktivně podíleli na rozhodování, se z nich postupem času stala neveřejná kolokvia.

Pohyblivost knížete vyžadovala určitou decentralizovanou podobu veřejné správy a této roli se zhostili kasteláni (vojenský náčelník), kteří ovládali a spravovali dané území soustředěné především kolem knížecích hradů. Toto řešení ovšem za delší nepřítomnosti knížete nebylo dostatečné, proto se ovládané území štěpilo na menší části spravované nižšími členy dynastie na stejné úrovni jako kníže. Ve 13. století dochází k rozštěpení tohoto systému a dochází ke vzniku stavů s vlastní samostatnou správou s vlastním právním systémem (šlechta, měšťané a duchovenstvo). Půda se stává dědičnou a postavení panovníka postupně klesá stejně jako význam hradů, jejichž roli začala přebírat rychle rostoucí města. Změna systému také umožnila vznik stálého královského sídla, kam se soustředily nejdůležitější státní akty, korunovace, kolokvia a stabilizované instituce.

Ve 13. století na tradici kolokvií navázaly zemské sněmy, které svolával král a účastnili se ho všichni šlechtici. V kompetenci úřadu byly například povolání obecné berně, vojenská tažení za hranice státu nebo volba nového panovníka. K územní samosprávě ovšem přibýly nově i generální a krajské sněmy.

Města tehdejší doby se dělila na královská a samosprávná. Královská města byla spravována rychtáři, zatímco samosprávná města spravovala městská rada s konšely (volení odstupující radou) scházející se na radnici. Mocenský boj mezi stavy a vladařem měl za následek střídání těchto rolí. Na konci středověku ve městech existovala přímá městská pravomoc (hospodářství a vlastní finance) a pravomoci přenesené (soudnictví, veřejná správa).

Důležitou pozici ve správě země zastával hejtman, který byl dosazen do každé králem spravované země a kraje a zastupoval ho v jeho nepřítomnosti. V jeho kompetencích byl veřejný pořádek v kraji a soudnictví.⁴

- A středověký hrad Cimburk
- B Sněmovní jednání
- C radniční domy Staroměstské radnice v Praze
- D zasedání městské rady
- E Pražský hrad na vedutě z roku 1493



A



B



C



D



E

⁴ ŠPAČEK, David. *Vývoj veřejné správy od raného středověku do roku 1620* [online]. [cit. 2020-04-25]. Dostupné z: <https://is.muni.cz/el/1456/jaro2007/PVVESP/3210991/Prednaska.2.podklady.pdf>

I HISTORIE

NOVOVĚK

Doba novověku je pro vývoj veřejné správy v českých zemích spojena s obdobím absolutismu habsburské monarchie, a to od bělohorské porážky v roce 1620 a zániku stavovského systému šlechtické volební monarchie. Nejde tedy o vývoj politického systému, ale o výsledek vojenské porážky.

Porážkou ztratily stavy privilegia, zmenšil se úřednický aparát a bylo opět nastoleno dědictví trůnu. Navíc byla zrušena náboženská svoboda a jediným náboženstvím se stalo katolické vyznání. Zemští úředníci se nyní nezodpovídali zemi, ale přímo panovníkovi.

České země se s nástupem absolutismu staly součástí většího mocenského celku, což znamenalo nezbytná centralizační opatření k prosazení moci a dynastických zájmů. Základní osobou státního aparátu byl absolutistický panovník, který byl nedotknutelný, neodpovědný a nesaditelný. Základem jeho moci byl rozvětvený byrokratický aparát a armáda. Vznikly tři základní úřady – tajná rada, dvorská rada a dvorská komora.

K postupnému přebudování v moderní veřejnou správu dochází až v době osvícenství s vládou Marie Terezie. Stávající instituce byly přebudovány k regulaci sociálních procesů, do nichž stát v čím dál větší míře zasahoval (tolerancní patent, zrušení nevolnictví, berní katastr, povinná školní docházka). Vznikem katastru vznikají katastrální obce s právy volit si vlastního rychtáře, konšele a obecní výbory (středověké uspořádání vedení obcí) s podřízeností krajským hejtmanům. V jejich pravomoci byly rozpisy daní, udržování obecních nemovitostí, mostů a cest, vydržování farářů, obecního pastevce, učitele nebo ponocného.

Důležitým zvratem ve správě země se stalo povstání ve Vídni roku 1848, kdy odstoupil kancléř Metternich a císař slíbil občanské svobody a vydání ústavy, která ovšem následně vedla k vrcholné podobě centralismu monarchie. V ústavě byla zakotvena myšlenka územní samosprávy a rozlišení obcí na místní a tzv. vyššího druhu (okresní a krajské). Kompetence byly rozděleny klasicky na přirozené (vlastní správa obce) a přenesené (věci svěřené státem).

S únorovou ústavou roku 1861 se rakouské císařství stává fakticky konstituční monarchií s dvoukomorovou říšskou radou a vzniká zemské zřízení s volenými řády do zemských sněmů. V čele zemské správy byli místodržící a v jejich kompetencích bylo vyučování, veřejná bezpečnost a orba. V čele okresní správy stál hejtman s kompetencí evidence obyvatel, veřejného pořádku, zdravotní policie apod.

Souhrnně lze říct, že státní úředníci postupně přebírali řadu úkolů ze sféry vrchnostenské, městské a církevní správy. Stát se v širší míře zabýval organizováním veřejných prací, dozorem školství, náboženství, výkonem pořádkové a bezpečnostní policie, jakož i policie zdravotní, stavební či živnostenské. Přibývají mu úkoly v oblasti obchodu, zemědělství, dopravy i poštovníctví.⁵

- A** sídlo Habsburské monarchie, palác Hofburg ve Vídni
- B** dvorská válečná rada Habsburské monarchie (1775)
- C** jednací sál Poslanecké sněmovny Říšské rady ve Vídni
- D** sídlo Říšské rady ve Vídni
- E** schéma sálu Říšské rady
- F** sál Českého zemského sněmu v Praze

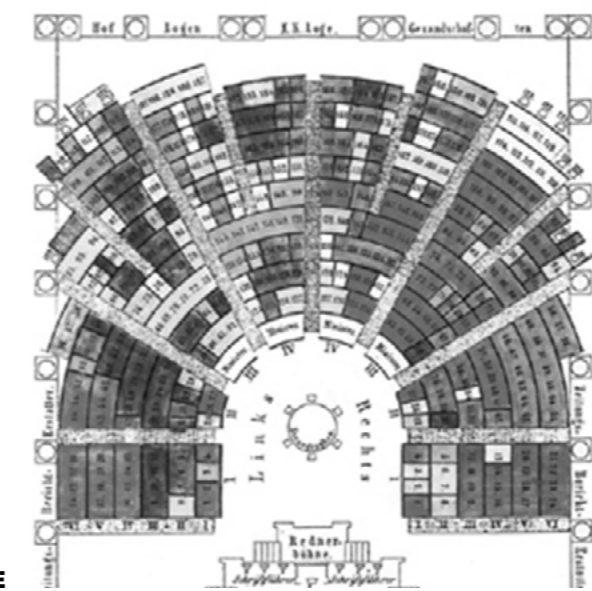
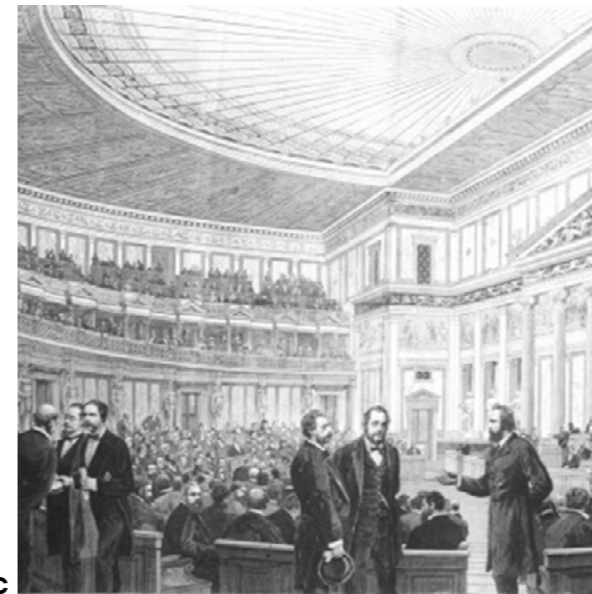
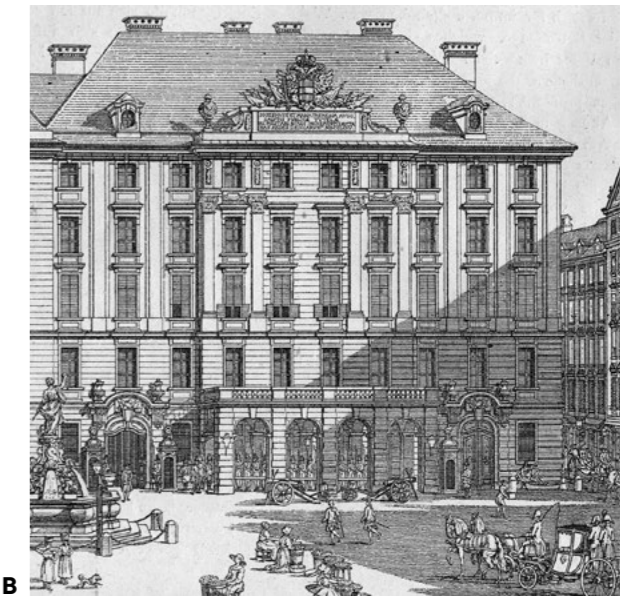
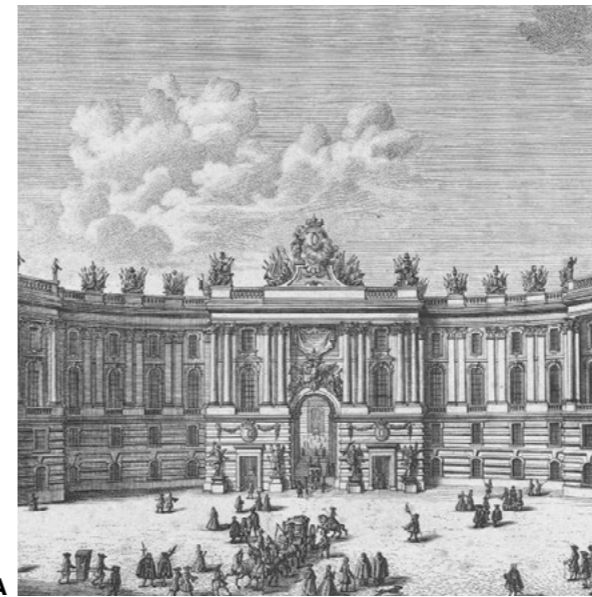

⁵ MALÝ, Ivan. *Veřejná správa z pohledu historie* [online]. [cit. 2020-04-25]. https://is.muni.cz/el/1456/podzim2006/KVTEVS/um/988411/historie_VS2.pdf.

I HISTORIE

20. a 21. STOLETÍ

Vyhlášením samostatnosti 28. října 1918 nastává nová etapa pro československý stát, a to důsledkem porážky Rakouska-Uherska v první světové válce.

Do čela nového státu se postavil jednokomorový národní výbor, který byl vykonavatelem státní svrchovanosti a skládal se z 256 členů. Schválením prozatímní ústavy došlo k zakotvení republikánského státního zřízení. Národní výbor se scházel v Thunovském paláci, který byl předešlým sídlem zemského sněmu.

Roku 1920 byla schválena ústavní listina Československé republiky se zákonodárnou mocí vykonávanou dvoukomorovým Národním shromážděním – poslanecká sněmovna (300 poslanců) a senát (150 senátorů). Národní shromáždění sídlilo v upravených prostorech Rudolfinu. Krátce po vzniku republiky začala výstavba reprezentativních budov ministerstev na nábřeží Vltavy. Toto zřízení bylo ukončeno po mnichovské dohodě vyhlášením protektorátu Čechy a Morava. Formálně zastával roli Národního výboru výbor Národního souručenství, který ovšem nedisponoval prakticky žádnými pravomocemi. Ve válečném období působila v zahraničí exilová vláda pod vedením Edvarda Beneše.

Po skončení druhé světové války došlo k ustanovení Prozatímního Národního shromáždění s jednou komorou s 300 poslanci na základě parlamentních voleb. Shromáždění potvrdilo Beneše ve funkci prezidenta včetně platnosti všech dosud vydaných dekretů. Nicméně při prvních poválečných volbách se k moci dostala komunistická strana, která novou ústavou zcela převzala vládu a Československo se stalo federativním státem. Sídlem Národního shromáždění se stala bývalá budova plodinové burzy. Zde sídlilo i nové Federální shromáždění, které budovu stavebně upravilo.

Nastolená totalita zaniká se sametovou revolucí 29. 11. 1989, kdy byl nastolen pluralitní politický systém. Prezidentem se stává Václav Havel a první svobodné volby se konají 8.–9. června 1990. Krátce na to zaniká Česká a Slovenská federativní republika a 1. 1. 1993 je schválena nová Ústava České republiky. Ústava vychází z koncepce parlamentní formy vlády, kdy zákonodárnou moc vykonává dvoukomorový parlament (Poslanecká sněmovna a Senát). Byla opuštěna budova Národního shromáždění a Poslanecká sněmovna se vrátila do prostor Thunovského paláce a Senát byl umístěn do upravených prostor Valdštejnského paláce.⁶

A jednací sál Revolučního národního shromáždění v Thunovském paláci
B Rudolfinum jako sídlo Národního shromáždění První republiky
C budova národního shromáždění od května 1946 (bývalá Plodinová burza)
D budova Federálního shromáždění
E současný jednací sál Poslanecké sněmovny v Thunovském paláci
F současný jednací sál Senátu ve Valdštejnském paláci.



⁶ Historie parlamentarismu a české ústavnosti. *Poslanecká sněmovna Parlamentu České republiky* [online]. [cit. 2021-01-03]. Dostupné z: <https://www.psp.cz/sqw/hp.sqw?k=697>

II SYSTÉM

DVOUKOMOROVÝ PARLAMENT ČESKÉ REPUBLIKY

Parlament je ústavou označovaný zákonodárný sbor. Podobné označení nesou například zákonodárné sbory Finska, Itálie nebo Francie. Jedná se o souhrnný název pro dvoukomorový ústavní orgán složený z Poslanecké sněmovny (horní komora) a Senátu (dolní komora).

Dvoukomorový parlament je součástí české ústavy od počátku vzniku samostatné České republiky. Zvolení Senátu jako druhé komory slouží v systému fungování parlamentu jako součást dělby moci v pojetí pojistky stability politického systému, pojistky ústavního systému a pojistky kontinuity a kvality zákonodárství. Obě komory jsou reprezentací lidu. Mezi oběma komorami panuje asymetrie nerovnosti ve vztahu k vládě a v běžném zákonodárství.

Poslanecká sněmovna je dominantní ústavní orgán. Vznikl přejmenováním České národní rady 1. ledna 1993. Je tvořena 200 poslanci volenými na čtyři roky poměrovým systémem. Senát byl poprvé naplněn až volbami na podzim 1996. Je složen z 81 senátorů volených na šest let většinovým systémem.

Strukturu a pravomoci parlamentu, způsob jeho rozhodování a způsob voleb jeho členů a podmínky jejich mandátu stanovuje Ústava České republiky č. 1/1993 Sb., přijatá Českou národní radou, zejména v hlavě druhé, tj. v článcích 15 až 53. Některé podrobnosti stanovuje zákon č. 247/1993 Sb., o volbách do Parlamentu České republiky.⁷

ÚSTAVNÍ PRAVOMOCI PARLAMENTU ČR

- vykonává zákonodárnou moc,
- má právo měnit ústavní pořádek České republiky,
- vydává souhlas k ratifikaci mezinárodních smluv,
- vyslovuje důvěru či nedůvěru vládě (pouze Poslanecká sněmovna),
- schvaluje státní rozpočet na příští rok a projednává státní závěrečný účet roku minulého (pouze Poslanecká sněmovna),
- pro vyšetření věcí veřejného zájmu může zřídit vyšetřovací komisi (pouze Poslanecká sněmovna),
- rozhoduje o vyhlášení válečného stavu v případě napadení nebo plnění mezinárodních závazků a rozhoduje o účasti České republiky v obranných systémech NATO,
- vyslovuje souhlas s vysláním armády mimo území státu, jakož i s pobytem cizích vojsk na území České republiky (nerozhoduje-li zde vláda),
- vyslovuje souhlas se jmenováním soudců Ústavního soudu (pouze Senát Parlamentu České republiky).

► schéma přijímání běžných zákonů

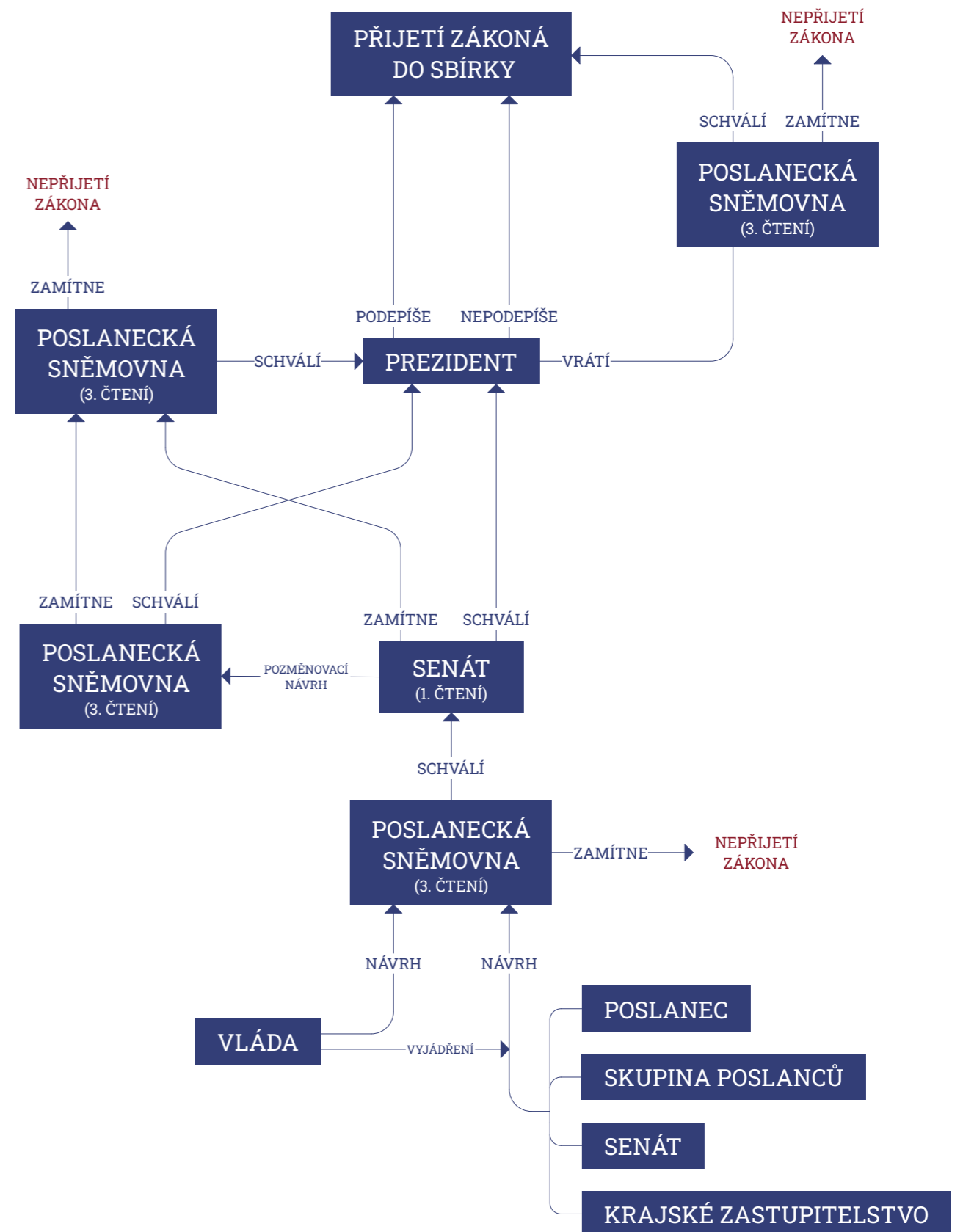

⁷KOLÁŘ, Petr. *Parlament České republiky*. 3., přeprac. a aktualiz. vyd. Praha: Leges, 2013. Extra (Leges). ISBN 978-80-87576-95-3.

III TOPOLOGIE

PARLAMENT A MĚSTO

Důležitá role, kterou budovy veřejné správy hrají, se odráží i v jejich umístění ve veřejném prostoru města, a to nejen z praktických důvodů, jako je jejich dopravní dostupnost. Budovy veřejné správy jsou nositeli národních hodnot a měly by být odrazem politického zřízení i z hlediska umístění v urbánní struktuře.

Stávající Parlament České republiky obývá Thunovský a Valdštejnský palác na Malé Straně v Praze, včetně několika blízkých a propojených objektů. Parlament zde byl umístěn na základě obývání této budovy Národní radou v období před listopadem 1989. Toto umístění však přináší několik zásadních problémů, a to kapacitní nedostatky s nárůstem administrativních procesů a omezeným prostorem, komplikované nebo neexistující propojení spravovaných budov a v neposlední řadě komplikovaná dopravní dostupnost. Z hlediska hodnot vytváří umístění parlamentu nevhodnou symboliku, která není slučitelná se spravováním moderního státu. Komplex je umístěn v podhradí Pražského hradu a formálně stává pozici úřadu pod úřad prezidenta, i když jejich postavení je v současném politickém systému opačné. Umístění v historickém a památkově chráněném jádru Prahy navíc vrhá na tento orgán stín tradiční, patriarchální a feudální společnosti. Pro srovnání bude uveden příklad situace rakouského parlamentu (oba na situaci na protější straně).

Rakouský parlament je umístěn ve vídeňské Ringstraße, okružním bulváru v centru města, který vznikl odstraněním fortifikací v 19. století a byl doplněn novými státními institucemi v klasickém stylu. Známý bulvár i parlament sdílejí období vzniku, a tedy i příkladně odráží proměnu společnosti a národa a vytváří jednotný soubor, který je významným symbolem emancipace, liberalizace, demokracie a modernizace společnosti.

Ačkoliv je stávající budova rakouského parlamentu obrazem už neexistujícího společenského stavu plnění spíše formální roli, je důležitým vzorem pro umístění těchto státních orgánů. Budova parlamentu by měla reflektovat aktuální společenskou situaci a její změny, jako jsou například změny politického systému nebo technologický vývoj a moderní přístupy ke správě státu. Umístění hraje symbolickou roli, má vliv na naše podvědomé vnímání politické situace a zpětně i na formu politické reprezentace stejně jako u jakýchkoliv jiných stavebních druhů. V případě, že jako společnost hledáme cestu ke zvýšení důvěry ve volené orgány a zvýšení jejich důvěryhodnosti, je na místě začít s proměnou fyzické sféry veřejné správy.

Nelze ale zanedbat praktické potřeby současné správy, jako jsou bezesporu potřeba spojení s rychle se měnícím a zmenšujícím se světem nebo symbolická otevřenost a propojení s veřejným prostorem jak fyzickým, tak virtuálním. O to důležitější je to zvláště v dnešní době, kdy globální pandemie omezila osobní kontakt a chod společnosti je řízen „on-line“.

A situace Parlamentu České republiky
B situace Národní rady Rakouska

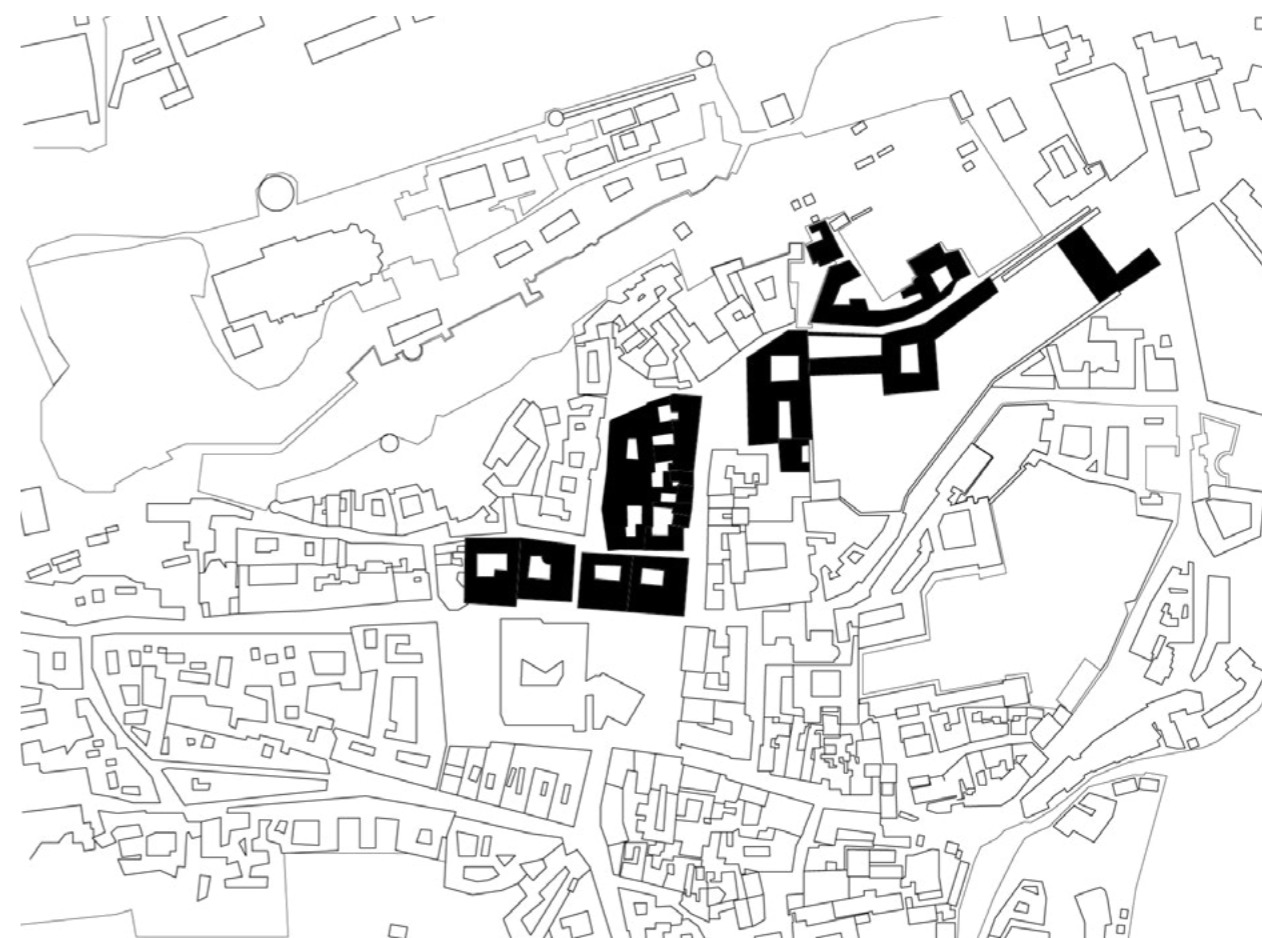

A

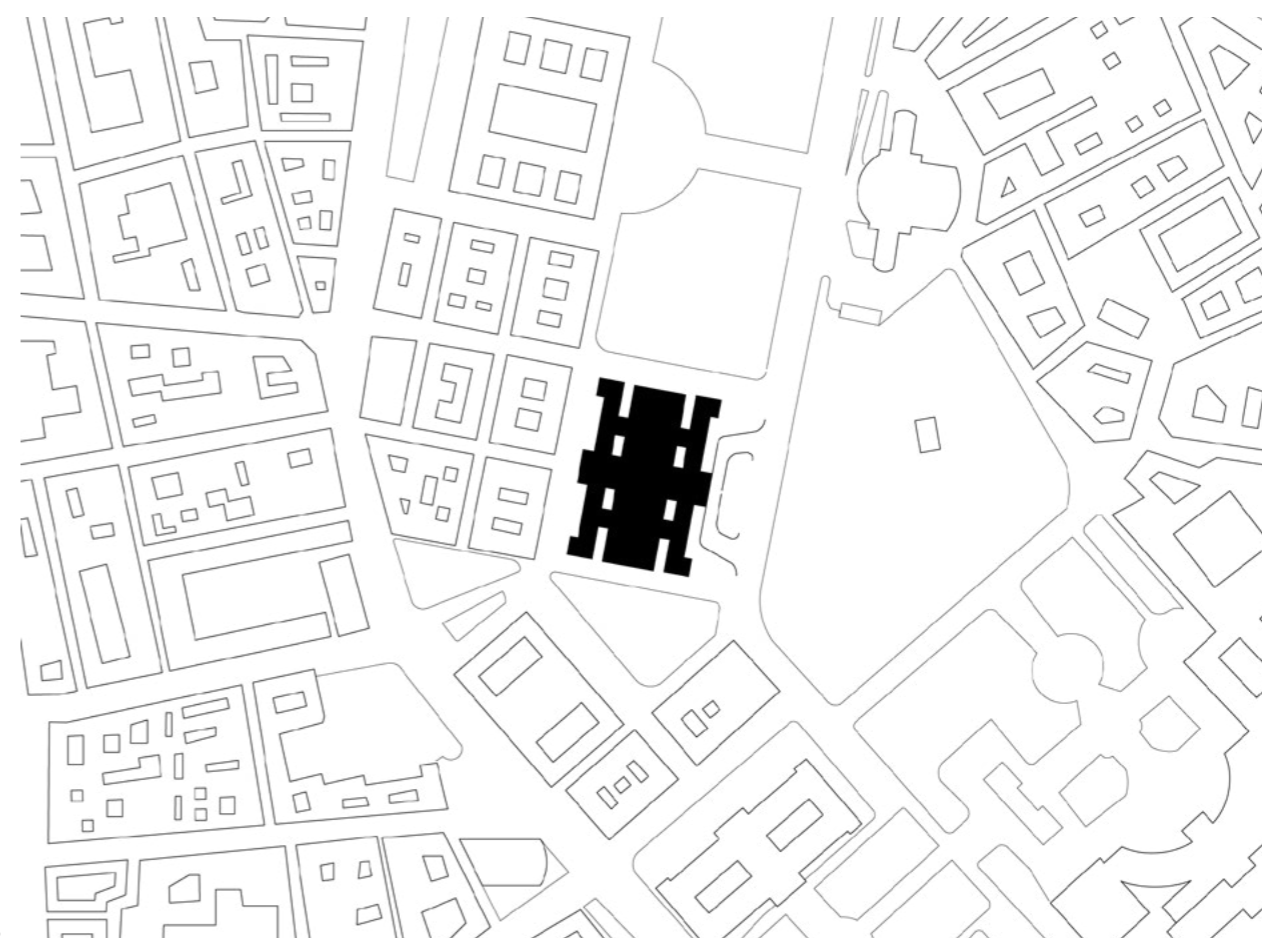

B

III TOPOLOGIE

BUDAVA FEDERÁLNÍHO SHROMÁŽDĚNÍ

V předcházející kapitole byla blíže prezentována stávající situace budov Parlamentu ČR v porovnání s rakouským parlamentem. Z tohoto hlediska nelze opomenout budovu Federálního shromáždění, která plnila funkci Parlamentu za minulého režimu.

Krátce po změně režimu v roce 1947 byl Parlament přesunut z budovy bývalé plodiny burzy v blízkosti Václavského náměstí. Jednalo se o dočasné řešení před vybudováním reprezentačních prostor na Letné, ke kterému ovšem nikdy nedošlo. Budova burzy přestala ještě během 60. let prostorově a technickým vybavením vyhovovat a bylo rozhodnuto o soutěži na stavební úpravy tohoto památkově chráněného objektu. Znovu se objevila myšlenky navazující na idealistické představy z doby bourání pražských hradeb – uvolnit zástavbu ulice v duchu vídeňské Ringstraße a vytvořit soubor významných solitérních staveb obklopených zelenými plochami.

Vítězem soutěže se stal návrh Karla Pragera, Jiřího Albrechta a Jiřího Kadeřábka. Autoři se rozhodli umístit velkorysou moderní nástavbu nad stávající budovu burzy. Toto řešení pomohlo vypořádat se s omezeným prostorem parcely, důstojně zachovat budovu burzy a celý soubor povýšit do měřítka sousedící budovy Národního muzea. Porota ocenila, že vítězný návrh „jasně vyjadřuje základní myšlenku, dociluje mohutného účinku a ve své lapidárnosti obsahuje rysy monumentálnosti. V panoramatu Prahy se prosazuje prostým a ukázněným způsobem (...). Jednoznačnost tohoto návrhu se projevuje také v dobrých předpokladech pro rychlou realizaci, kterou usnadňuje vztyčení ocelové příhradoviny na čtyřech podporách bez větších zásahů do dosavadní budovy“.

Budova sloužila svému účelu do konce minulého režimu a zániku Federálního shromáždění. Následně byl Parlament nové republiky formálně přesunut do Thunovského paláce, a to z důvodu obývání této budovy Národní radou, které převzala funkci zákonodárského orgánu. Následně zde sídlilo do roku 2009 Rádio Svobodná Evropa a od tohoto roku patří budova Národnímu muzeu.

Budova ve své době čelila a dodnes čelí stigmatu z důvodu jejího architektonického stylu a původní navržené funkci a stále čeká na generaci, která plně ocení její přínos naší společnosti.⁸

„Federální shromáždění možná představuje to nejlepší, co vzniklo v druhé polovině 20. století na území celé Evropy.“

Ing. arch. Josef Pleskot

A perspektivní zobrazení návrhu budovy Federálního shromáždění
B situace širších vztahů budovy Federálního shromáždění



⁸ SEDLÁKOVÁ, Radomíra. *Karel Prager: [lidé si na nové věci teprve musí zvyknout]*. Praha: Titanic, 2013. ISBN 978-80-86652-54-2.

IV TYPOLOGIE

OBECNÉ VYMEZENÍ

Ve své podstatě není budova Parlamentu ničím jiným než administrativní budovou veřejné správy, tedy převážně kancelářským pracovištěm. Jde ovšem o komplexní a vysoce specializovanou administrativní budovu doplněnou o řadu specifických prostor.

Parlament České republiky je dvoukomorovým parlamentem složeným z Poslanecké sněmovny a Senátu. I když je jejich pozice vůči sobě legislativně odlišná, struktura nese stejné rysy. Srdcem těchto orgánů je jednací sál, kde dochází k diskusi a rozhodování o zákonech a dalších povinnostech daných Ústavou. Zároveň jde bezpochyby o hlavní obraz celého orgánu zprostředkovávajícího své dění veřejnosti. Orgány jsou tvořeny členy různých politických stran a pro jejich lepší organizaci se schází v jednacích sálech, takzvaných poslaneckých klubech. Poslanci a senátoři mají následně v objektu samostatné kanceláře a kanceláře asistentů.

Jednání Poslanecké sněmovny nebo Senátu předchází často dílčí jednání výborů a komisí, které se skládají z členů těchto orgánů. Společně se věnují projednávání a přípravě různých témat, která jsou následně schvalována všemi členy orgánu v Poslanecké sněmovně nebo Senátu.

Provoz těchto orgánů je zaštiťován kanceláři Poslanecké sněmovny a Senátu. Tyto kanceláře plní úkoly spojené s odborným, organizačním a technickým zabezpečením jejich činností.

Důležitým aspektem provozu Parlamentu ČR je externí přítomnost veřejných a státních médií, která umožňují zprostředkovaně přenést jednání občanům. Je jim zajišťován prostor a zázemí uvnitř Parlamentu pro konání tiskových konferencí, rozhovorů a pro dokumentaci veřejných jednání.

Celkový obraz Parlamentu je potom dokreslen reprezentativními prostory sloužícími státním formálním a neformálním akcím, vzdělávání nebo kultuře. Nelze ovšem opomenout nekancelářské provozy, které zajišťují chod Parlamentu. Řeč je například o zajištění cateringu na prakticky neustále probíhající jednání a konference, koordinace vozového parku, prostor ochrany nebo dostatečné technické zázemí pro údržbu a správu objektu.

SKOTSKÝ PARLAMENT

- 1 jednací sál
- 2 věže výborů
- 3 tisk
- 4 média
- 5 kanceláře poslanců

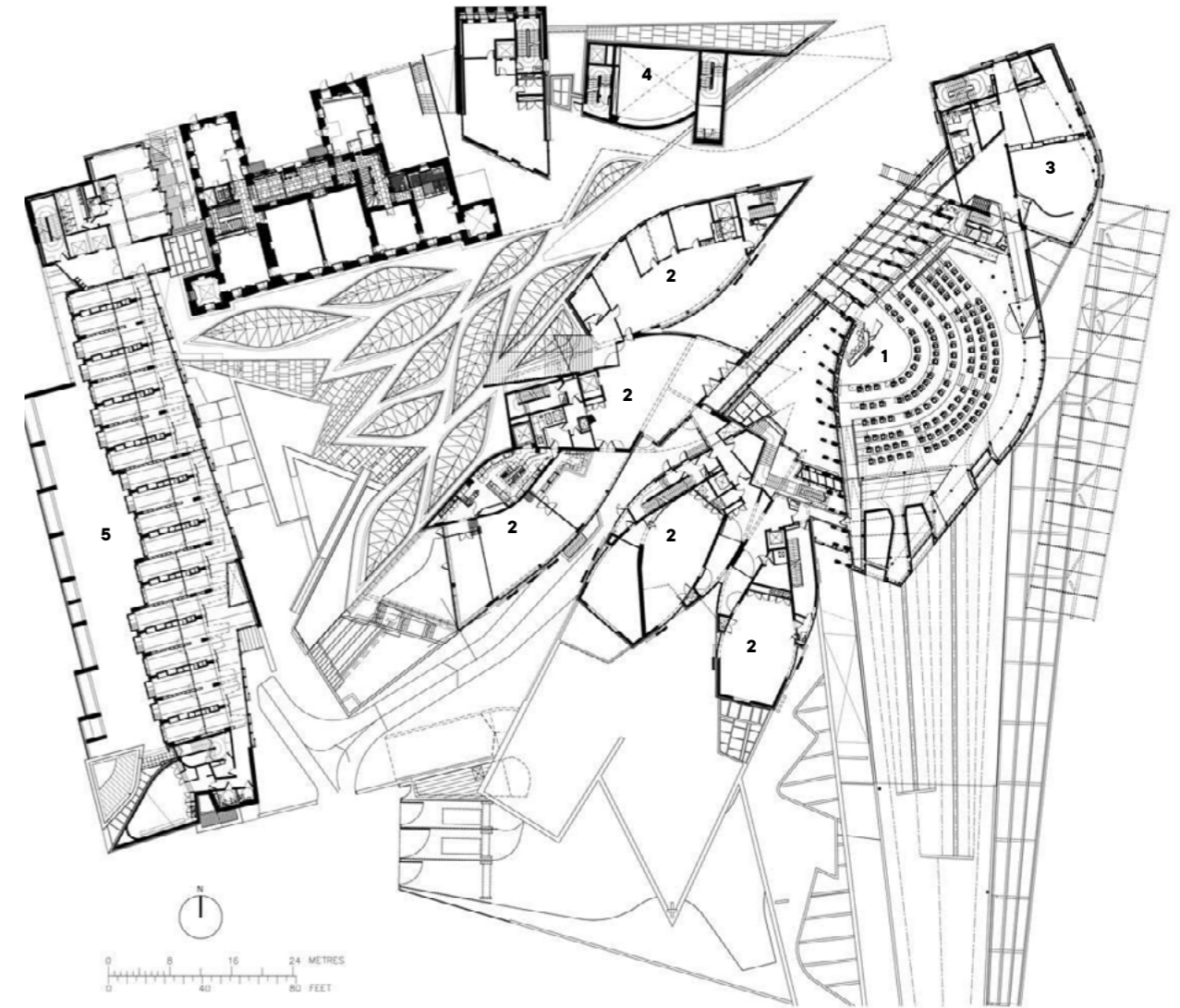

IV TYPOLOGIE

JEDNACÍ SÁL

Jednací sál parlamentu nebo senátu je jádro celé instituce nejen z formálního hlediska. Jednací sál je místo, kde se doslova formuje politika. Kolektivní rozhodnutí zde mají podobu specifického prostředí, kde jsou vztahy mezi politickými aktéry organizovány prostřednictvím architektury. Architektura prostor politického shromáždění není jen výrazem politické kultury, ale také tuto kulturu formuje.

Na přiložených schématech můžeme vidět formy jednacích sálů parlamentu různých národů napříč světem. Schémata jsou výsledkem zkoumání architektonické kanceláře XML, jehož cílem bylo zkoumat vztah prostoru a politiky, a to na všech 193 parlamentech členských států OSN.

Nejobvyklejším tvarem jednacího sálu je půlkruh, který odkazuje na klasickou antiku a jenž byl znovuobjeven během Francouzské revoluce a následně vytvořil Národní shromáždění. V Evropě jde o častou typologii v závislosti na vytváření národních států v 19. století. Na rozdíl od protilehlých lavic půlkruh vytváří z členů jednotnou entitu.

Schéma protilehlých lavic je založeno na královském dvoře a v průběhu let se prakticky nezměnilo ani po zničení Parlamentu Spojených království jako jeho největšího zastávce. Tento model je svázán s vertikálně organizovanou společností a převzalo ho mnoho bývalých britských kolonií (Indie, Bahamy, Zimbabwe, Singapur).

Model jednacího sálu tvaru podkovy je kombinací půlkruhového sálu a sálu s protilehlými lavicemi a je využíván především zeměmi Commonwealthu.

Kruhový jednací sál je velmi vzácný a vyskytuje se pouze v 9 případech na světě. Byl vytvořen v 80. letech v Německu na základě inspirace islandského Althingu a znovuobjeven v poválečném Německu jako reprezentace demokratické rovnosti.

Pátým modelem sálu je třída, kde členové zasedají v přímých řadách s orientací na řečníka. Je hojně využíván především v zemích s nízkým demokratickým indexem, jako jsou Rusko, Čína nebo Severní Korea. Porovnáním velikostí těchto sálů vzniká i určitá paralela, kdy se členové parlamentu nejméně demokratických států scházejí v těch největších sálech.

Většina z těchto typologií byla vytvořena v 19. století a od té doby se jen stěží změnila. Přes velké rozdíly mezi zeměmi, kulturami a tradicemi ukazuje tento neuvěřitelně omezený počet typologií nedostatek inovací v architektuře parlamentů. Zatímco se svět mimo jejich zdi změnil nad rámec poznání, parlamenty reagují na tyto změny ze zasedacího pořádku z 19. století.

Jakmile jsou parlamenty postaveny, jsou zablokovány v čase, zatímco politické systémy se mohou a měly by se přizpůsobit tomu, co se ve světě mění. Je nezbytné přehodnotit naše modely pro kolektivní rozhodování, ale zdá se to neuvěřitelně obtížné. Architektura může být jedním ze způsobů, jak pracovat a experimentovat s novými modely, které jsou více přizpůsobeny současnému životu a výzvám, kterým dnes čelíme.⁹

- A kruhový sál – Severní Porýní-Vestfálsko
- B třída – Rusko
- C podkova – Jihoafrická republika
- D protisedící – Indie
- E půlkruh – Francie
- F půlkruh – Brusel

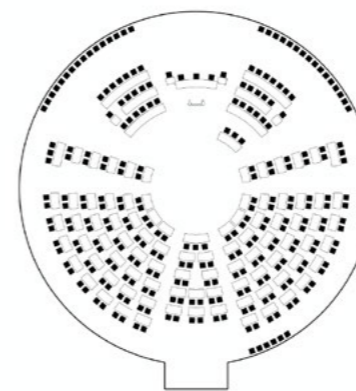

A

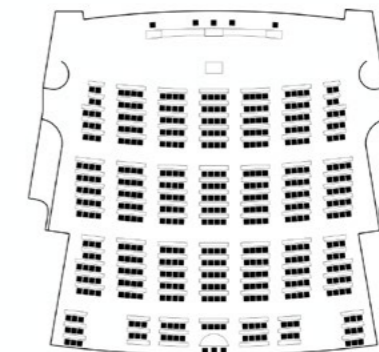

B

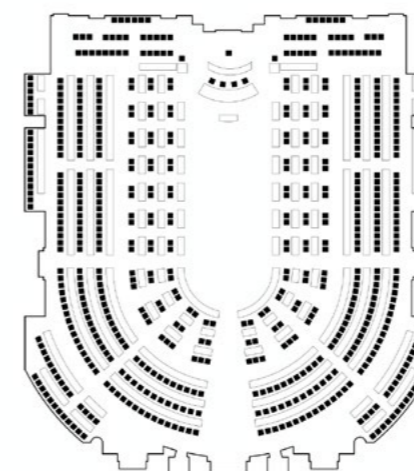

C

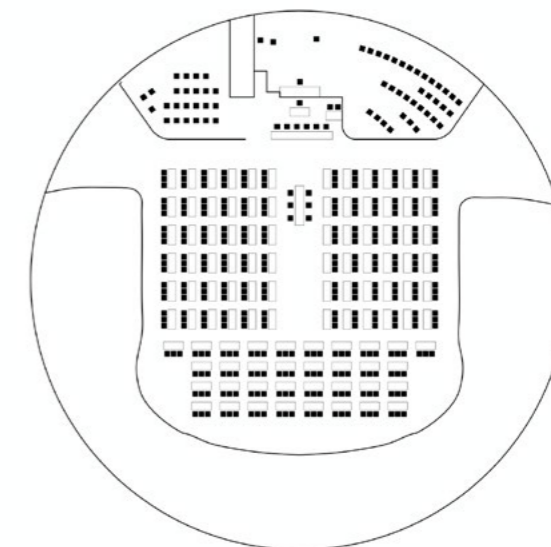

D

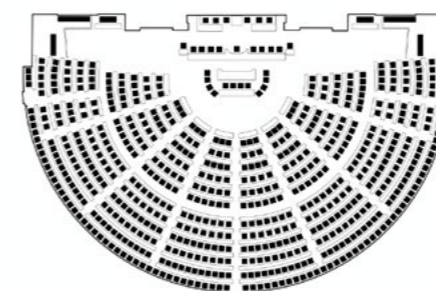

E

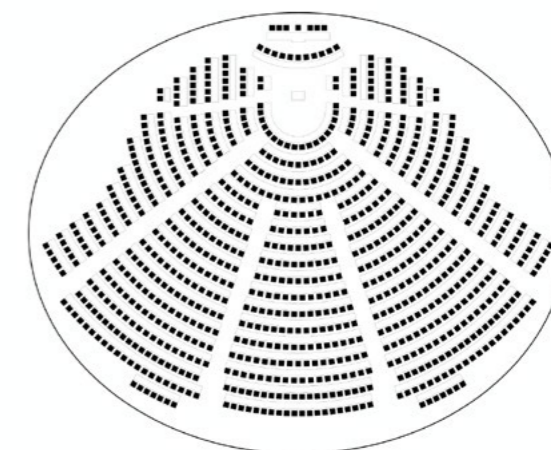

F

⁹XML. *Parliament*. Amsterdam, 2016. ISBN 978-9090297644.

IV TYPOLOGIE

OSTATNÍ TYPOLOGICKÉ PRVKY PARLAMENTU

ORGÁNY POSLANECKÉ SNĚMOVNY SENÁTU

Nedílnou součástí Parlamentu ČR jsou orgány horní a dolní komory, jako jsou například výbory, podvýbory a komise. Tyto orgány jsou základem legislativní a kontrolní činnosti Parlamentu. Stejně jako jednání Poslanecké sněmovny a senátu jsou až na výjimky veřejné. Schůze těchto orgánů probíhá v jednacích sálech s vymezenými místy pro členy těchto orgánů a případně veřejnost.

POSLANECKÉ A SENÁTORSKÉ KLUBY

Poslanecké a senátorské kluby patří vedle orgánů Poslanecké sněmovny k základním jednotkám sdružování poslanců. Jejich funkcí je umožnit skupinám poslanců sdružovat se na základě politické příslušnosti či společného zájmu a organizovat společný postup. Pro chod Poslanecké sněmovny mají kluby význam z důvodu agregace a artikulace zájmů jednotlivých poslanců, což usnadňuje komunikaci uvnitř Sněmovny i celý legislativní proces. Jedná se o jednací sály, které jsou přizpůsobeny počtu členů jednotlivých klubů.

KANCELÁŘ POSLANECKÉ SNĚMOVNY A SENÁTU

Kanceláře po technické a administrativní stránce zajišťují činnost obou parlamentních komor, jejich členů a klubů. Skládají se ze sekretariátů, odborů a oddělení (např. odbor organizační, odbor zahraniční, odbor ekonomický apod.).

TISKOVÉ STŘEDISKO

Spojení parlamentu s veřejností probíhá za pomoci tiskového střediska a dalších pomocných prostor, jako jsou prostory pro tiskové konference a technické zázemí. Do této kategorie spadá také vyhrazené místo pro tisk přímo v jednacích sálech parlamentu. Tiskové středisko poskytuje zázemí pro novináře a pracovníky televizních štábů včetně občerstvení.

REPREZENTAČNÍ PROSTORY

Součástí parlamentu jsou v neposlední řadě formální akce jako ceremoniály, přijímání zahraničních hostů a delegací či neformální akce pro veřejnost. Současné budovy parlamentu pro tyto akce využívají původní reprezentační prostory obývaných paláců.

- A imutní výbor
- B poslanecký klub
- C Sál státních aktů
- D hlavní sál Valdštejnského paláce
- E tiskové centrum Evropského parlamentu
- F tisková koferenční místnost Evropského parlamentu

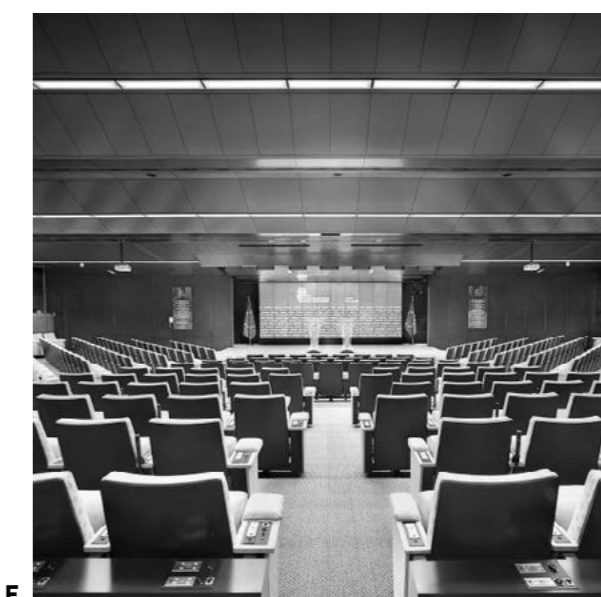
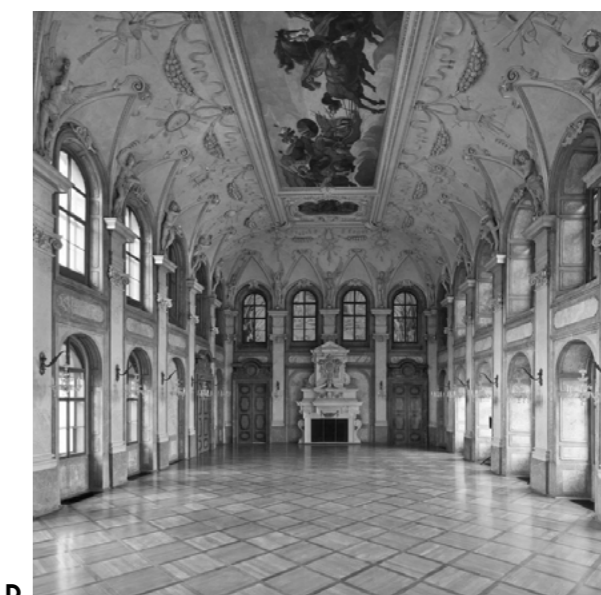

V MORFOLOGIE

FORMY PARLAMENTNÍCH BUDOV

Formy parlamentních budov napříč světem jsou obrazem národních hodnot a jako učebnice dějepisu ilustrují vznik jednotlivých států. Za každou budovou parlamentu se skrývá originální příběh jeho vzniku, vývoje a současného fungování. I když je tento stavební typ vždy unikátní stavbou odrážející formu politického systému, lze rozřadit budovy parlamentu podle doby vzniku nebo historie politického systému.

Nejaktivnějším obdobím pro budovy parlamentů byl přelom 19. a 20. století. V tomto období se s rozkladem tradiční patriarchální a feudální společnosti formovaly moderní národní státy a byla zde postavena většina evropských parlamentů (spousta z nich stále plní svou původní funkci). Nové parlamenty byly stavěny převážně v klasickém stylu s odkazem na monumentální antické prvky spojené s navázáním na tradici řecké demokracie. Budovy parlamentů byly tedy často symetrickými strukturami s centrálním chrámovým průčelím a sochařskou výzdobou. Tento styl však doprovázel nejen všechny budovy veřejné správy, ale i všechny ostatní stavební typy. I když tyto stavby důstojně reprezentují nově vznikající politický systém, unifikací selhávají na poli reprezentace historických hodnot nových národů. Příkladem může být rakouský parlament nebo budova Říšského sněmu v Berlíně.

Důležitým obdobím ve vývoji obrazu parlamentních budov ve vztahu k České republice je nástup komunistických stran k moci a vznik Sovětského svazu. Faktické změny politického systému zapříčinily vznik nových budov veřejné správy, jejichž forma opustila klasické motivy a do popředí se dostala moderní architektura. Příkladem může být bývalá budova Federálního shromáždění nebo litevský parlament postavený v brutalistním architektonickém stylu. Tyto stavby na rozdíl od svých klasických protějšků kladou větší důraz na komplexnost provozů s rostoucí administrativní zátěží těchto budov a lépe vyhovují modernímu řízení státu.

I když většina států prakticky do konce 20. století procházela bouřlivým vývojem, který by v ideálním případě zapříčiňoval vybudování nových budov veřejné správy, většina institucí setrvává v původně obývaných budovách, nebo pro své rostoucí kapacity využívá budovy stávající. Důvodem může být mnoho faktorů, ale nejdůležitějším bude zřejmě nedůvěra ke státnímu aparátu v postkomunistických státech nebo rostoucí tlak na financování veřejného sektoru. Nové budovy parlamentů jsou tedy v Evropě spíše výjimkou. Příkladem mohou být nové budovy parlamentu Malty a Skotska. Obě realizace jsou nositeli silného konceptu s orientací na historii a hodnoty národa.

- A** budova Národní rady Rakouska
- B** budova Říšského sněmu v Berlíně
- C** budova bývalého Federálního shromáždění v Praze
- D** litevský Seimas
- E** budova Maltského parlament
- F** budova Skotského parlament



A



B



C



D



E



F

ZÁVĚR

Sídla moci je práce, která měla sloužit jako popis a prověření stávající situace nejdůležitějšího orgánu veřejné správy této země – budovy Parlamentu ČR. Parlament je výjimečná typologie, která na těchto stránkách byla popsána z mnoha úhlů pohledu, jako jsou historie, topologie, typologie nebo morfologie.

Na základě informací obsažených v těchto kapitolách nemůže být pochyb o tom, že stávající objekt nevyhovuje své funkci z mnoha hledisek, a to jak z praktických, tak morálních. Stávající budova Parlamentu ČR čelí prostorovým problémům, které znesnadňují jeho efektivní organizaci a správu a jeho umístění v historickém centru města znamená výrazné komplikace z hlediska jeho obsluhy. Nejdůležitějším důvodem je ovšem konflikt myšlenky správy moderní demokracie z prostor středověkého města, založeném na tradiční, patriarchální a feudální společnosti, včetně jeho symbolicky nešťastného umístění v podhradí Pražského hradu.

Otázka nové budovy parlamentu by se měla vrátit do naší společnosti, a to alespoň dnes, když ne před třiceti lety, kdy jsme obnovili svou svobodu a začali budovat moderní demokratický stát. A v řešení této otázky fatálně selháváme, přestože forma našeho parlamentu má vliv na obraz a formu naší politické reprezentace a nás samotných.

OBRAZ MÍSTA

DIPLOMNÍ PROJEKT, ZS 2020/2021

OBRAZ MÍSTA

Vybraným místem pro novou budovu Parlamentu České republiky je prostor známý pod názvem Letenské sady. Jedná se společně s Letenskou plání o rozsáhlé a dodnes nezastavěné místo v centru Prahy, o jehož významu z hlediska umístění nejdůležitější budovy veřejné správy nelze pochybovat. V minulosti zde bylo vyhlášeno několik architektonických soutěží na vybudování vládní čtvrti, z nichž se bohužel ani jedna nedočkala své realizace. Monumentální plocha s velkým měřítkem, která shlíží na města z prudkého svahu nad protékající řekou, se lehce může rovnat nejvýznamnějším přírodním dominantám Prahy, jako jsou Hradčany, Vyšehrad, Strahov nebo Vítkov. Tíše shlíží na srdce města a čeká na své dotvoření.

A ortofoto Letenských sadů s vyznačením vybraného místa
B Letenské sady
C pohled na svahy Letenských sadů z Čechova mostu



- A** festival Letní Letná
- B** podstavec bývalého Stalinova pomníku dnes
- C** socha Michaela Jacksona při jeho koncertě v roce 1996
- D** mše papeže Jana Pavla II.
- E** demonstrace na Letenské pláni 25. listopadu 1989
- F** pouštění draků na Letenské pláni
- G** všesokolský slet v roce 1920
- H** olympijský park na Letné

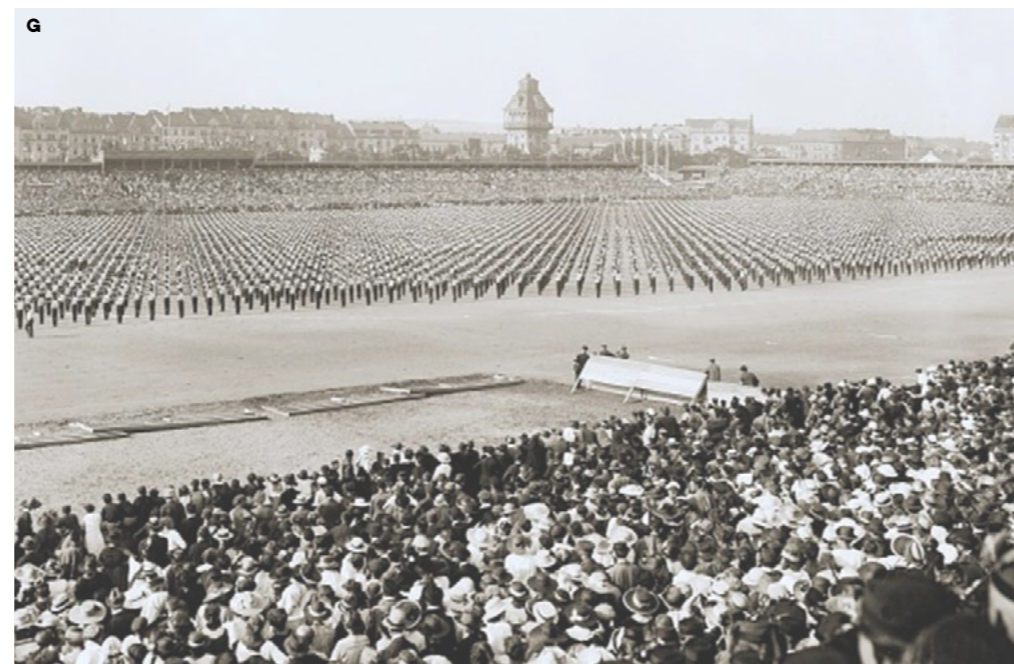

BODY ZÁJMU

- Významná stavba**
 - 1 Kramářova vila
 - 2 Pražský metronom
 - 3 Letenský zámek, Letenský kolotoč
 - 4 Národní zemědělské muzeum
 - 5 Národní technické muzeum
 - 6 Letenská vodárenská věž

- Budovy veřejné správy**
 - 1 Strakova akademie
 - 2 Ministerstvo vnitra

- Sport**
 - 1 Generali arena
 - 2 inline dráha
 - 3 tenisové kurty

- Tramvajová zastávka**

- Stanice metra**

- Vyhlídkové místo**

- Restaurace**

- Dětské hřiště**



HISTORIE

První písemná zmínka o Letné pochází z listiny z roku 1088, kdy český král Vratislav I. obdaroval vyšehradskou kolegiální kapitulou u svatého Petra a Pavla právě Letnou spolu s Bubny. Do této doby patřilo toto území pravděpodobně výhradně českým knížatům. Do počátku 19. století, kdy byly svahy a okraj Letenské pláně osazeny vinou révou, ovocnými stromy a okrasnými dřevinami, nebylo území významněji využíváno ani osídleno (hlavním důvodem byl pravděpodobně nedostatek vody a značný výškový rozdíl). Takto upravené prostranství se tedy stalo lidovým sadem a oblíbeným místem k rekreaci, na jehož podobě se podílel i arch. František Thomayer a jeho vymezení zůstalo stejné dodnes. V polovině 19. století se pak Letná dočkala významnějšího propojení s městem novou silnicí v Jelením příkopě na její západní straně, jež je známa jako Chotkova silnice, a to na počest Karla Chotka, který byl nejvyšším purkrabím a velkým podporovatelem této myšlenky.

Velké nezastavěné prostranství bylo vždy ideálním místem pro konání velkolepých sportovních akcí. Na přelomu 19. a 20. století zde stálo vojenské cvičiště a od počátku

20. století se zde usazovaly různé sportovní kluby, stavěly stadiony (SK Slavia, AC Sparta) a konaly všesokolské slety (celkem 5 sletů v letech 1895, 1901, 1907, 1912 a 1920). Další sportovní akce na Letné byly například I. dělnická olympiáda nebo III. světové ženské hry.

Po druhé světové válce bylo území využíváno jako velký shromažďovací prostor pro masové oslavy 1. máje, svátky pracujících a 9. května (Den osvobození Rudou armádou) a centrální plocha byla upravena pro konání vojenských přehlídek až do konce 80. let 20. století.

Od roku 1989 až do dnešních dnů slouží toto území stále rekreaci a sportu, příležitostně se tu konají významné akce kulturního, náboženského a politického významu. Například zde v roce 1990 vykonal veřejnou mši tehdejší papež Jan Pavel II. a konaly se zde popové a rockové koncerty. Ve dnech 25. a 26. listopadu 1989 se zde konala demonstrace proti upadajícímu režimu nebo v roce 2019 z důvodu střetu zájmů předsedy vlády a jeho trestnímu stíhání. Obě demonstrace byly vyčísleny ve stovkách tisíc účastníků.¹⁰

A pohled z Letná na Pražský Hrad a Malou Stranu (MORSTADT Vincenc, 1831)

B pohled z Letné na Prahu (MORSTADT Vincenc, 1830)



¹⁰ HONEISER, Ladislav. Letná - historie a vývoj prostoru: [Staroměstská radnice v Praze ve dnech 6.4.-30.6.2007]. Praha: Útvar rozvoje hlavního města Prahy, 2007, 128 s.

PROJEKTY

Letná a její budoucí využití byly předmětem úvah od konce 19. století. Jejich stěžejním motivem je často návrh nového dopravního řešení, které by vyřešilo klíčovou problematiku propojení tohoto místa s centrem města, a to zejména díky velkému výškovému rozdílu. Často se tedy setkáváme v projektech 19. a 20. století s návrhy průkopu, tunelu nebo s jejich kombinací. Tyto stavby byly lokalizovány v ose Pařížské ulice, která vznikla vlivem asanačních zákonů Starého Města, jejíž důležitost byla podpořena i vybudováním v té době třetího pražského mostu přes Vltavu. První soutěž na využití Letné se uskutečnila v roce 1901 a její součástí byla regulace umístující na Letenskou pláň Českou univerzitu technickou.

Další významné projekty na Letné byly motivovány vznikem samostatného státu roku 1918. Pro mladý stát bylo nutné vybudovat nové budovy veřejné správy, jako jsou budovy parlamentu a ministerstev, a Letná díky své velikosti a výsostnému umístění v centru města umožňovala vybudování velkolepé vládní čtvrti. Soutěž na regulaci Letné pro tento účel byla uskutečněna v roce 1920 a soutěž na novou budovu Parlamentu Československé republiky v roce 1928. Zajímavostí je, že většina z odevzdaných návrhů opustila myšlenku průkopu nebo tunelu a propojení s městem řešila serpentýnami po hřebeni kopce. Realizaci těchto vizí ale přerušilo vypuknutí druhé světové války.

V roce 1935 byla vypsána soutěž na společnou budovu Národního technického muzea a Národního zemědělského muzea. Vítězný návrh byl realizován v podobě dvou samostatných částí v pozdně funkcionalistickém stylu rozdělených Muzejní ulicí. Současně s tímto záměrem probíhaly i úvahy o umístění Národní galerie na Letnou, a to v západní části jako protipól administrativního komplexu a případného parlamentu podle návrhu Josefa Gočára. Záměr ovšem nebyl realizován.

Po válce v roce 1947 byla vyhlášena soutěž na novou budovu Národního shromáždění v Praze. Hlavní myšlenkou umístění byla ideová souvislost s Hradem jako sídlem prezidenta republiky. Soutěže se zúčastnilo 73 návrhů s různým umístěním této budovy na Letenské pláni (5 soutěžících navrhovalo jiné umístění). Záměr ovšem rovněž nebyl realizován.

Jediná realizace – pomník Josefa Visarionoviče Stalina z roku 1951 – vznikla ze sochařské soutěže, v níž zvítězil sochař Otakar Švec. Díky umístění na hřebeni Letné na ose Pařížské ulice nabylo vítězné sousoší monumentálního postavení se silným podílem na panoramatu města. Politické napětí spojené s přípravou a realizací pomníku vyústilo v sebevraždu autora v den odhalení sousoší. Pomník byl zničen krátce po sametové revoluci.

V moderních dějinách Letnou opustily velkorysé plány na její urbanistické řešení a dodnes byla řešena jen dílčí doplnění jednotlivými stavbami. Příkladem může být návrh památníku obětem totality z roku 1994 nebo návrh nové budovy Národní knihovny (obě od studia Future Systems Jana Kaplického; oba záměry nerealizovány).¹⁰

A návrh průkopu Letnou (KOULA Jan, 1907)

B oceněný projekt regulace Letné (ENGEL Antonín, 1912)

C první skica vítězného návrhu Národní knihovny v Praze (KAPLICKÝ Jan, 2007)

D, E vítězný návrh budovy parlamentu Československé republiky (ŠTĚPÁNEK Josef, 1928)

F vítězný návrh budovy Národního shromáždění (ČERMÁK František, PAUL Gustav, 1947)

G Návrh památníku obětem totalitního režimu (KAPLICKÝ Jan, 1995)

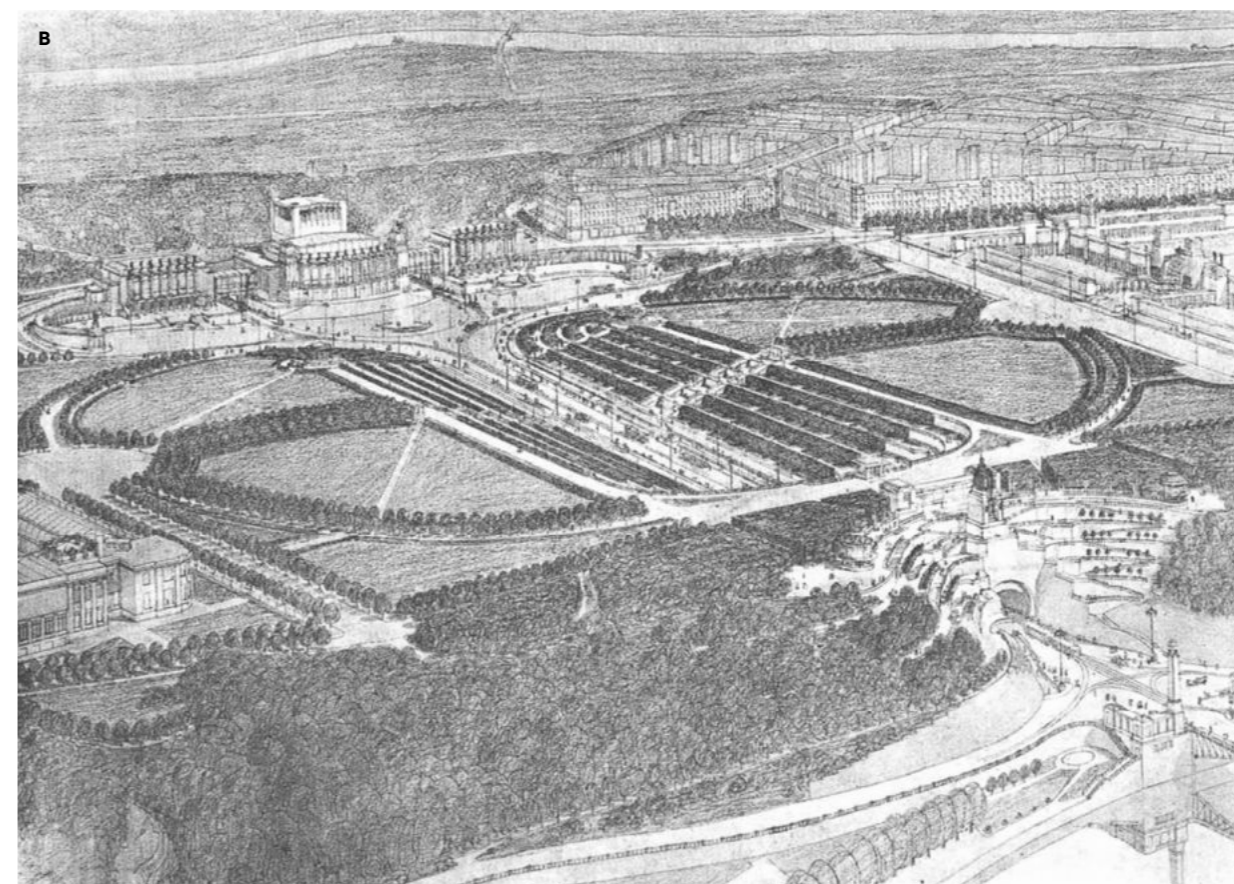
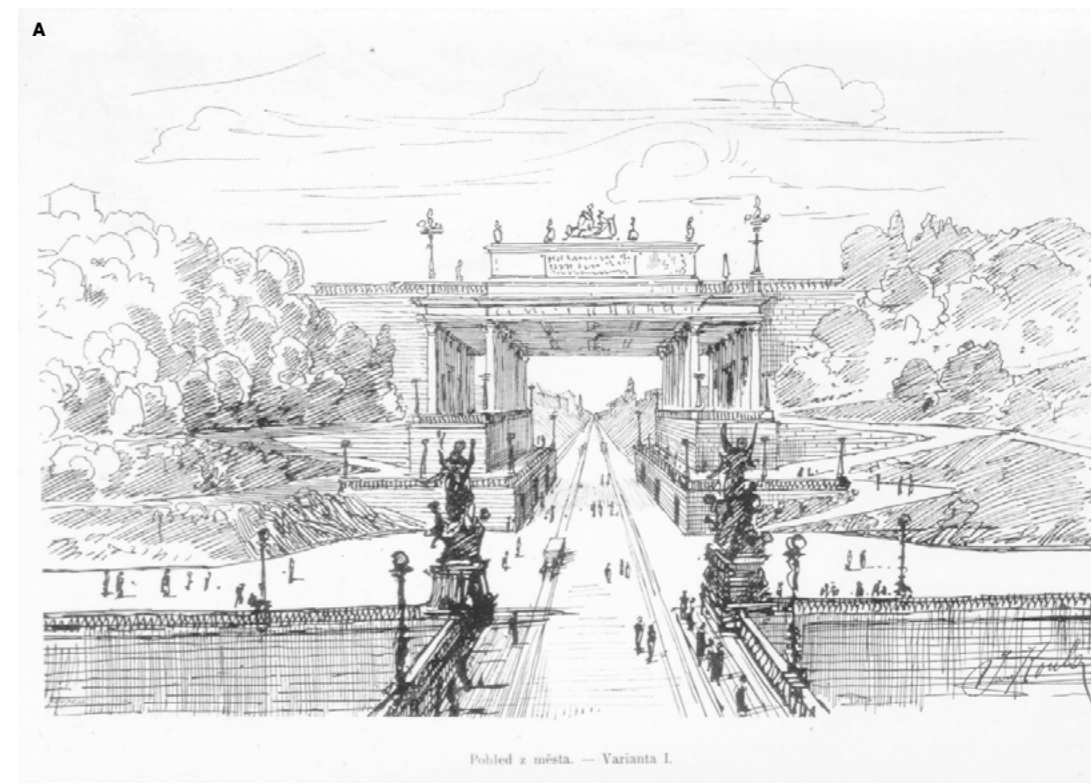

¹⁰ HONEISER, Ladislav. *Letná - historie a vývoj prostoru*. [Staroměstská radnice v Praze ve dnech 6.4.-30.6.2007]. Praha: Útvar rozvoje hlavního města Prahy, 2007, 128 s.

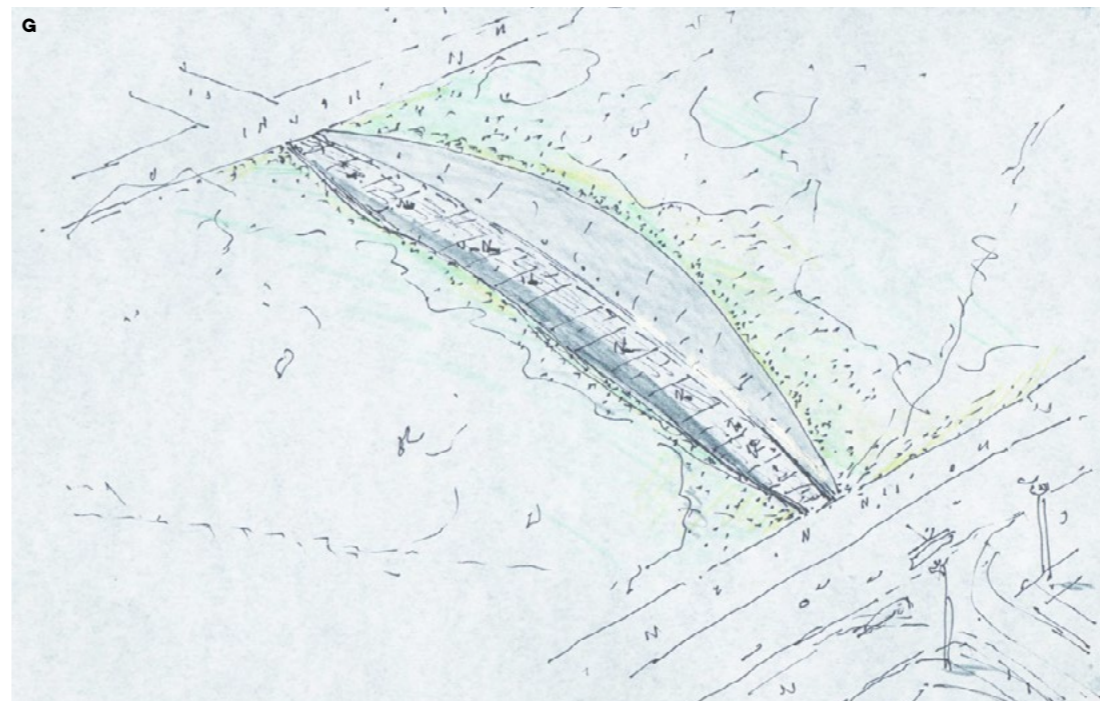
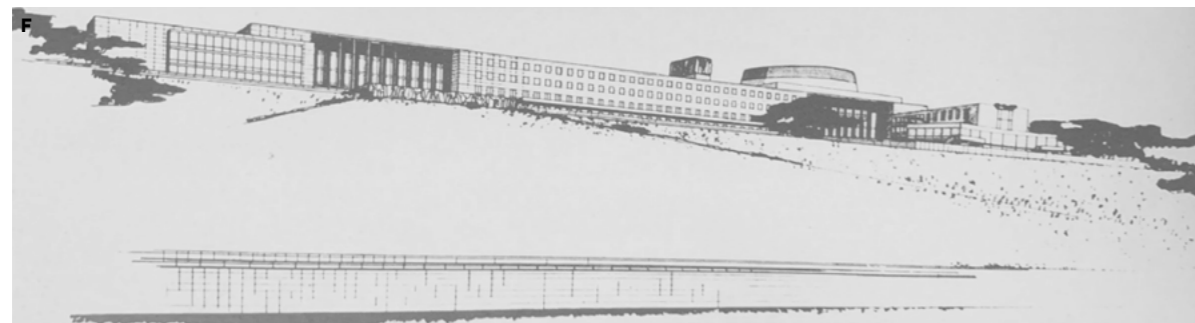
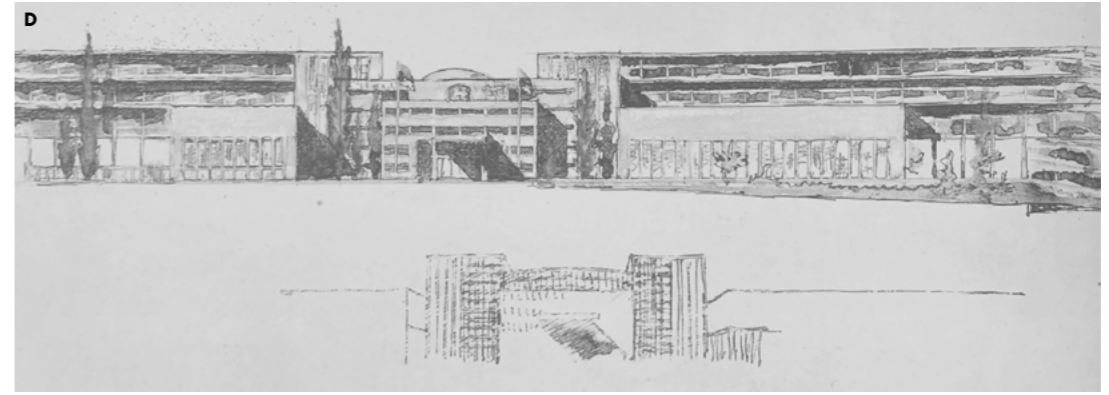
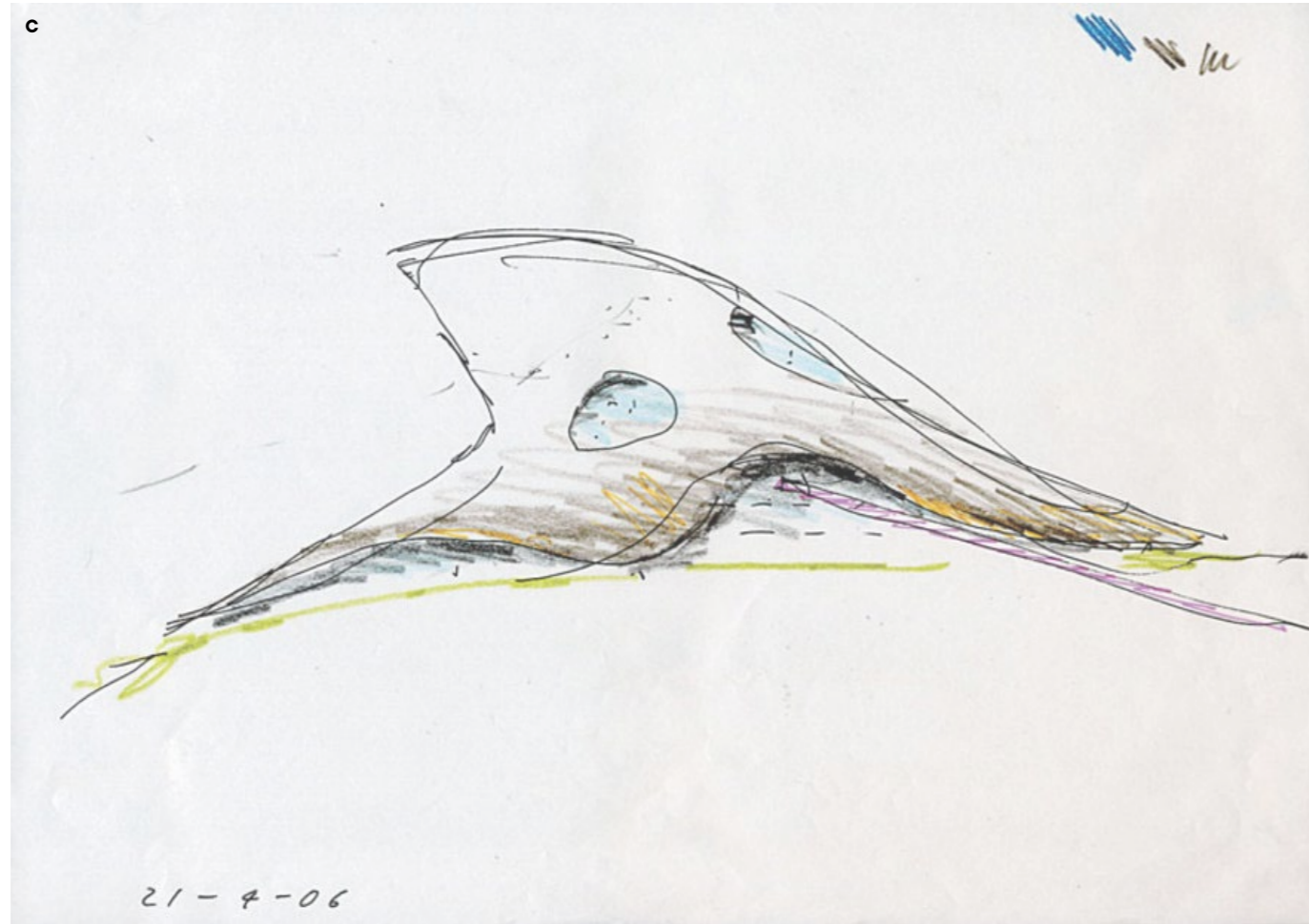

NÁVRH

DIPLOMNÍ PROJEKT, ZS 2020/2021

NOVÁ BUDOVA PARLEMENTU ČESKÉ REPUBLIKY

Zadáním diplomové práce byl návrh nové budovy Parlamentu České republiky, která bude vycházet ze současné tradice demokratického dvoukomorového zákonodárského sboru složeného z Poslanecké sněmovny a Senátu. Nový parlament byl umístěn na letenském hřebeni a stejně jako další významné monumenty v centru Prahy vytvářel novou dominantu v jeho vedutách. Nejdůležitější budova veřejné správy je nyní odhalena společnosti a vymaňuje se ze své skrčené pozice v podhradí.

Hlavním motivem návrhu je kruh. Kruh jako symbol jednoty, kontinuity nebo rovnosti. Mou snahou bylo tímto dokonalým tvarem zanechat silné emoce jak v jejím pozorovateli a uživateli, tak silný otisk v samotném půdorysu města.

Nová budova je definována formálním rozdělením dvou jejích hlavních částí. Nejde ovšem o klasické rozdělení dvou komor zákonodárského sboru. Ve svém návrhu se snažím o splynutí těchto orgánů a budovu místo toho půlím na její veřejnou a neveřejnou část.

Jednání obou komor a dalších výborů a komisí, která jsou z principu veřejná, jsou umístěna při zemi a tvoří zde masivní podstavec Parlamentu, který má v člověku evokovat pocit stability, jistoty nebo tradice. Proti této části vystupují neveřejně přístupné kanceláře členů parlamentu umístěné nad tyto prostory, dochází tedy k jejich odhalení a vystavení. Levitují v prostoru nad zemí jako metafora stále těsnějšího svázání politiky s virtuálním světem.



STAVEBNÍ PROGRAM

Poslanecká sněmovna

- jednací sál pro 200 poslanců, návštěvy a veřejnost
- jednací sál pro 100 osob
- jednací sály poslaneckých klubů (3 x 30 osob, 5 x 20 osob)
- kancelář Poslanecké sněmovny o kapacitě 100 zaměstnanců
- kanceláře členů Poslanecké sněmovny a asistentů (350 buňkových kanceláří)
- kancelář předsedy Poslanecké sněmovny
- sály výborů a komisí (10 x 15 osob a veřejnost)

Senát

- jednací sál pro 81 senátorů, návštěvy a veřejnost
- kancelář Senátu o kapacitě 70 zaměstnanců
- kanceláře členů Senátu a asistentů (80 buňkových kanceláří)
- kancelář předsedy Senátu
- sály výborů a komisí (7 x 15 osob + veřejnost)

společné zařízení

- sál státních aktů pro 300 osob
- tiskové středisko se zázemím pro novináře a pořádání tiskových konferencí
- podatelna a spisovna
- cateringová služba
- zázemí zabezpečení objektu a přilehlých prostranství
- podzemní garáže s kapacitou 350 vozů a 100 jízdních kol.
- ordinace lékaře
- skladové prostory
- centrální šatna a denní místnosti pro personál objektu

V závislosti na principu návrhu lze slučovat shodné body stavebního programu a upravovat jejich počet a společnou kapacitu. Archiv Parlamentu, informační centrum a reprografické studio budou součástí samostatného objektu Parlamentní knihovny, která bude umístěna v blízkosti návrhu.

SITUACE ŠIRŠÍCH VZTAHŮ

1:4000

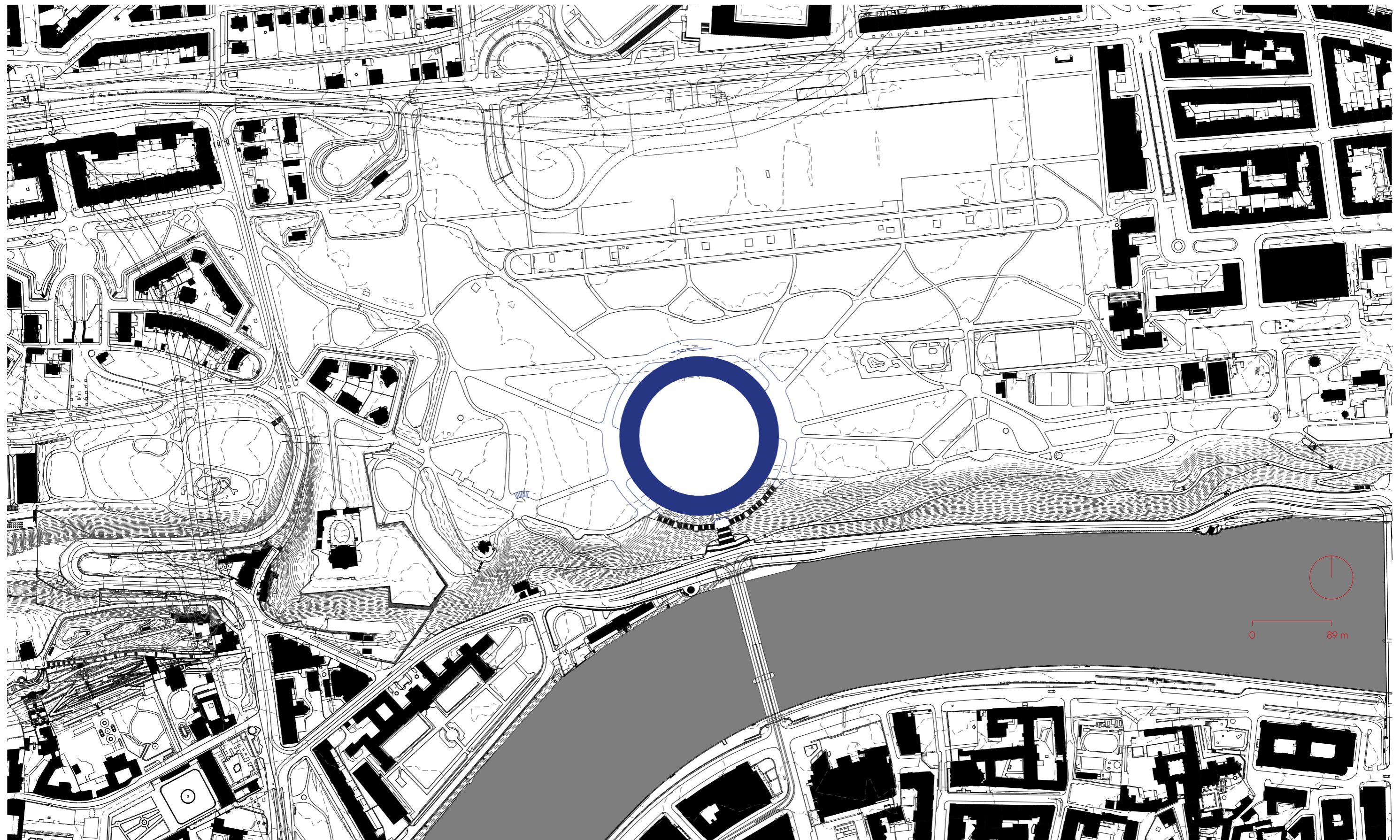

I.

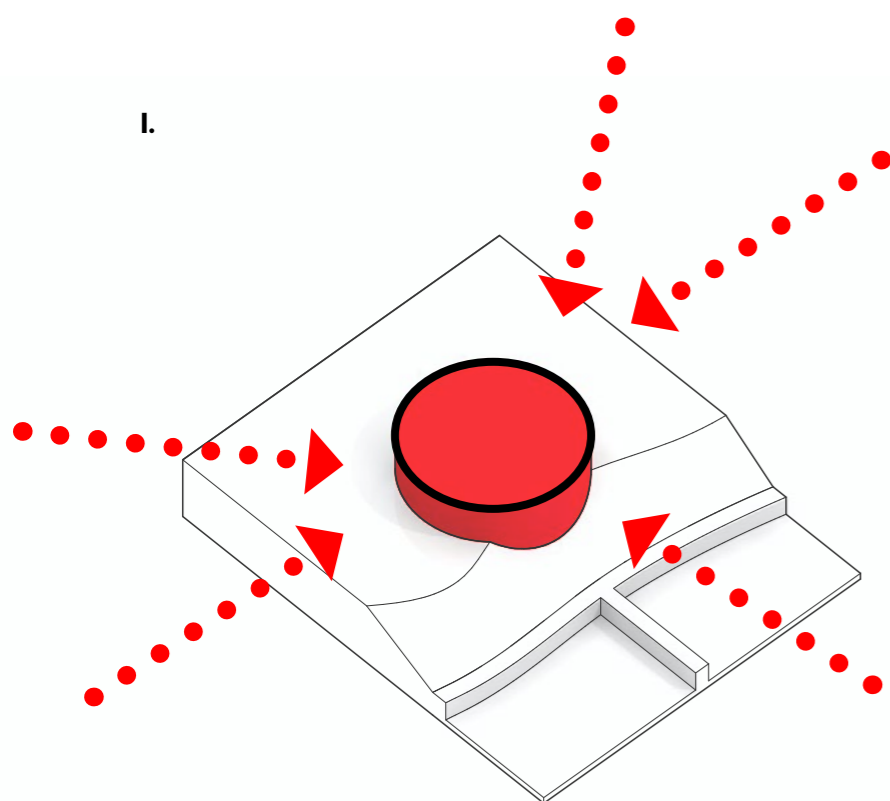

VÝCHOZÍ HMOTA

Výchozí hmotou návrhu je kruh, který svou neurčitou orientací nejlépe reaguje na velké množství různých směrových podnětů ve svém okolí. Je také projevem silného a významného bodu v centru města a symbolem jednoty, kontinuity a rovnosti.

II.

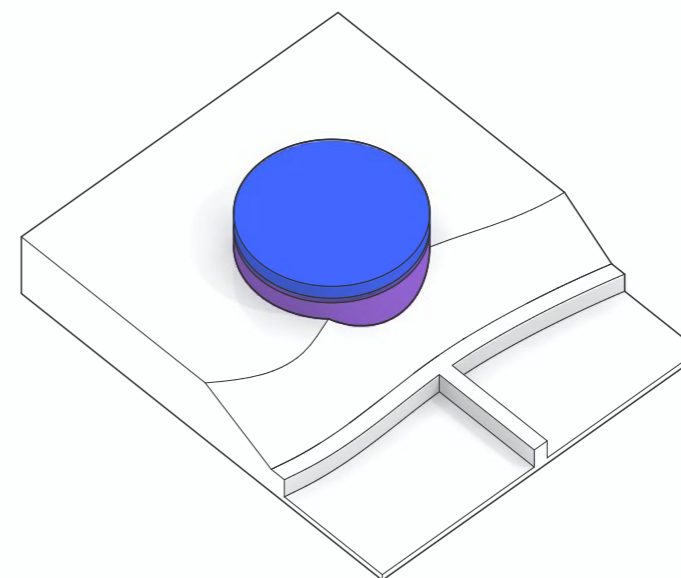

FUNKČNÍ USPOŘÁDÁNÍ

Navržená hmota je vertikálně rozdělena na dvě stěžejní části objektu, a to veřejně přístupnou část (fialová) s jednacími a ostatními sály a neveřejnou část tvořenou především kanceláři členu Senátu a Poslanecké sněmovny (modrá).

III.

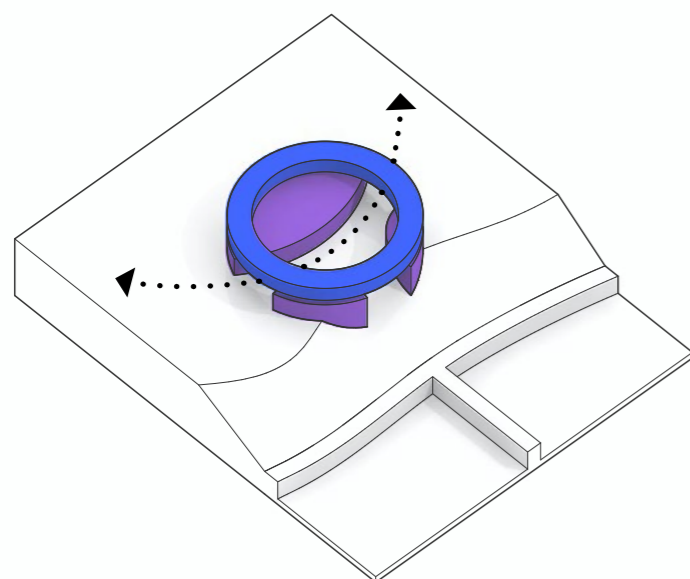

VÝSLEDNÉ DOTVAROVÁNÍ

Výsledným dotvarováním vzniká výrazný prstenec kanceláří podepřený hlavními veřejně přístupnými částmi Parlamentu. Tento podstavec je dále rozdroben na tři samostatné hmoty, které společně vytváří vnitřní nádvoří a předprostor vstupu do parlamentu a umožňují volně procházet hmotou.

IV.

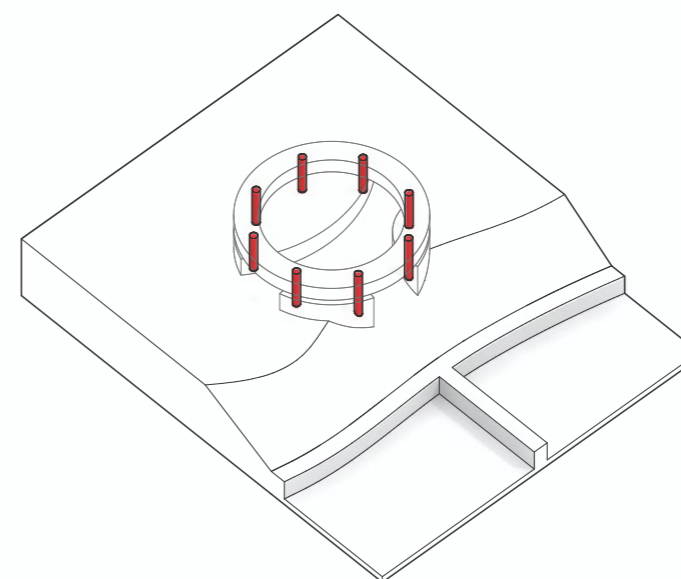

VERTIKÁLNÍ KOMUNIKACE

Prstenec kanceláří je vynášen osmi pilíři, které jsou zároveň i hlavními vertikálními komunikačními osami budovy.

KONCEPT / SITUACE

Koncepční situace zobrazuje rozhodující elementy pro umístění nové budovy Parlamentu. Návrh je umístěn na ose Čechova mostu a Pařížské ulice, a dochází tak k přímému propojení se srdcem města – Staroměstským náměstím. Hranice Letenské pláně a Letenských sadů, která napomáhá jeho ortogonálnímu vymezení, se stává tečnou objektu. Návrh je umístěn na hřebeni Letenského svahu z důvodu jeho odhalení městu z husté vegetace. Rozdrobení podnože parlamentu na tři části potom umožňuje veřejnosti jeho průchodnost a vytvoření nové vyhlídky na centrum města.

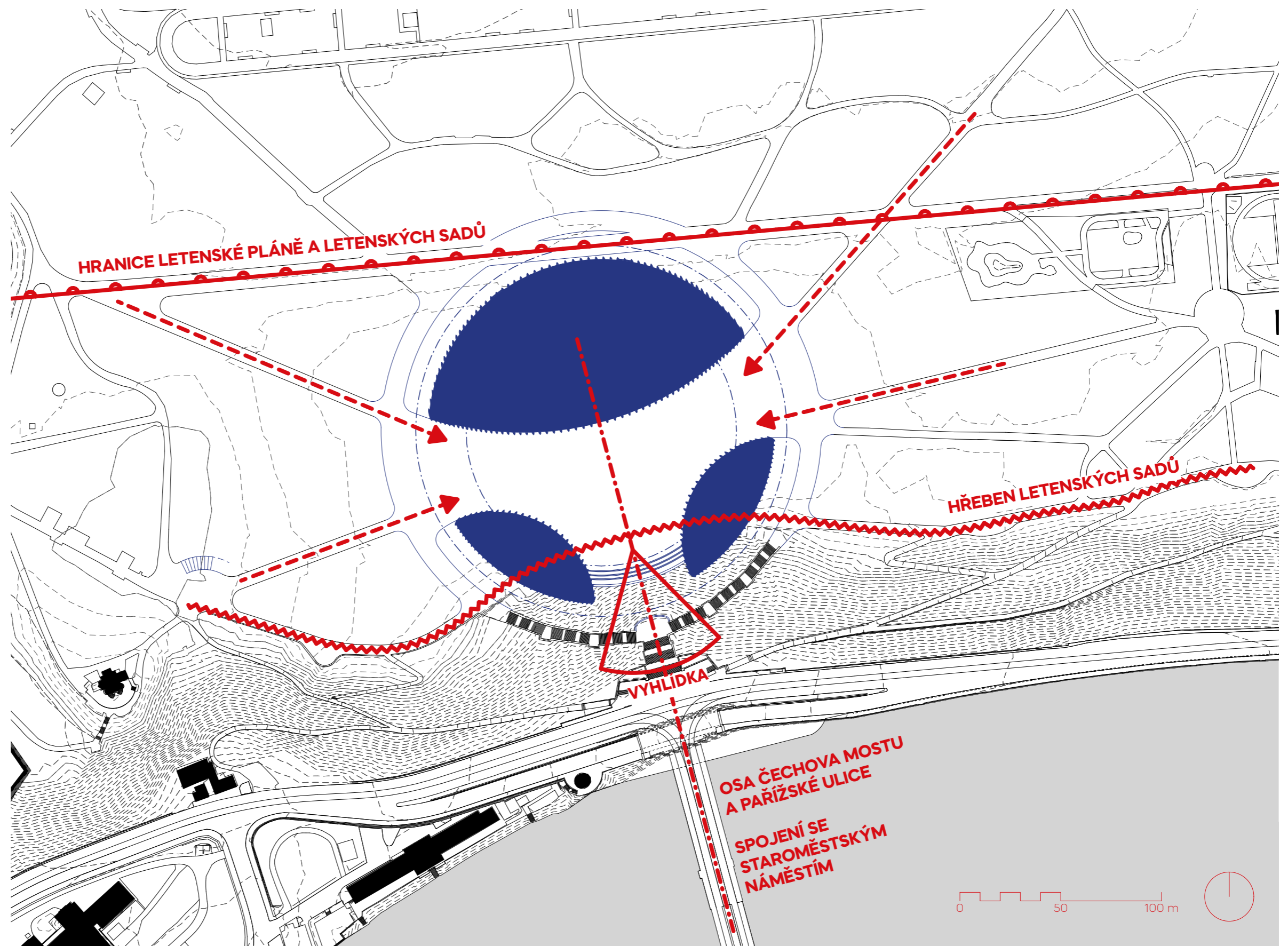

Prstenec kanceláří členů Parlamentu s pobytovou střechou. Nosnou konstrukcí kruhu je prostorová příhradová konstrukce.

Prstenec kanceláří je podpírán osmi železobetonovými pilíři, které zároveň slouží jako hlavní vertikální komunikace skrz celou budovu.

Veřejně přístupné části Parlamentu jsou umístěny v přízemní části objektu. Podnož je rozdělena na tři části. Největší z nich obsahuje jednací sály a místnosti obou komor Parlamentu. Dvě menší hmoty potom slouží kancelářím Senátu a Poslanecké sněmovny se sálem státních aktů a víceúčelovým sálem ve vstupním podlaží.

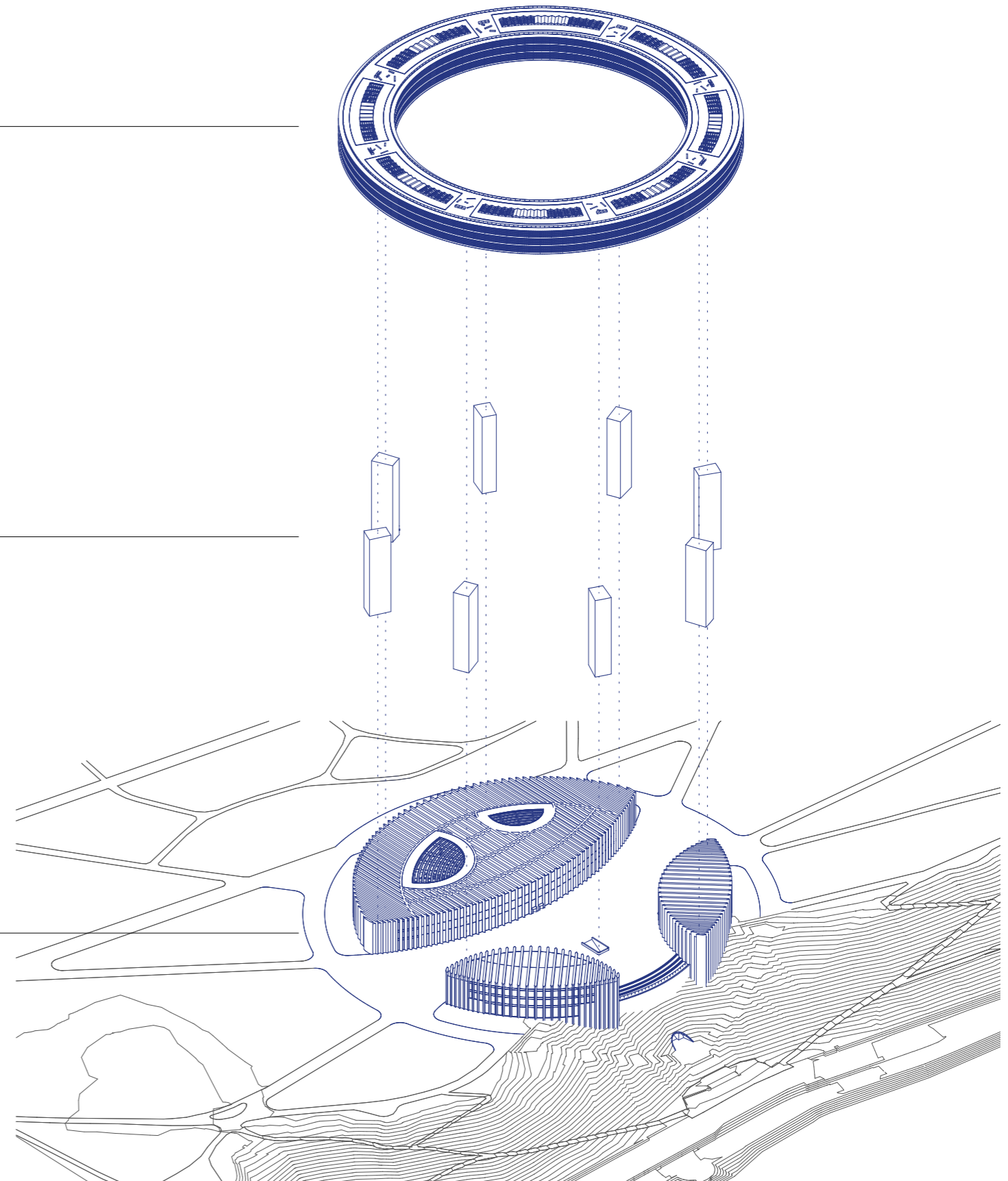



VIZUALIZACE Z PAŘÍŽSKÉ ULICE





MATERIÁLY

- A** hliník – kovové prvky fasády a interiéru
- B** světlý travertinový obklad – žebrová fasádní konstrukce
- C** mléčné sklo – lamelový stínicí systém kruhu
- D** terazzo – podlahy
- E** hladká pravidelná žulová dlažba – veřejná prostranství
- F** dubové akustické interiérové obklady – konstrukce vymežující jednací prostory

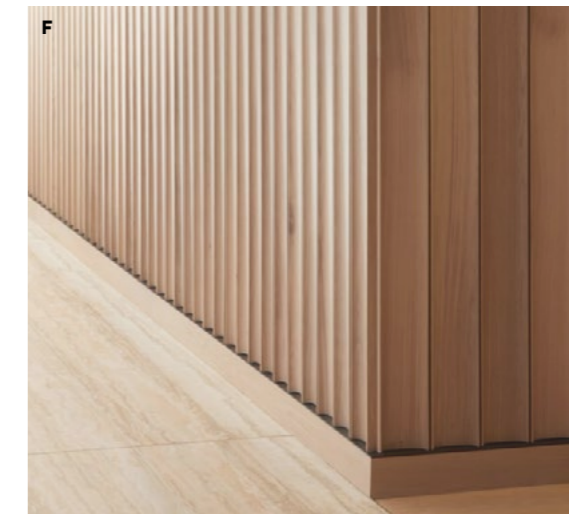
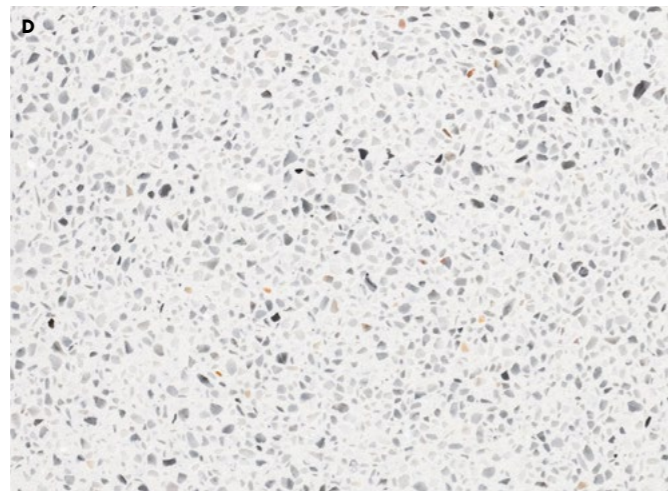





SITUACE NÁVRHU

1:1500

Navržený objekt je umístěn do stávajícího parku, který plně respektuje a navazuje na jeho prostorové uspořádání. Koncept domu umožňuje průchod veřejnosti objektem bez omezení, a nevytváří tedy bariéry pro uživatele parku. Oblast parlamentu je vymezena geometrickým dlážděním zdůrazňujícím hlavní prvky souboru – vstupy do objektu, veřejný eskalátor, vyhlídka apod. Vnitřní nádvoří neobsahuje prvky mobiliáře a ostatního zařízení pro zdůraznění významnosti místa a podpoření funkce veřejné galerie pro umění ve veřejném prostoru, nerušenou vyhlídku na centrum hlavního města nebo místa pro ceremoniály a akce státního významu.

- 1 výstup z eskalátoru z Čechova mostu
- 2 místo pro umělecké dílo
- 3 vyhlídka
- 4 vjezd do podzemních garáží
- 5 vodní prvek
- 6 vstup do eskalátoru z Čechova mostu

-  navrhovaný objekt
-  dláždění nádvoří Parlamentu
-  stávající / nové vegetační plochy
-  zpevněné pěší komunikace
-  řeka

0 25 50 m

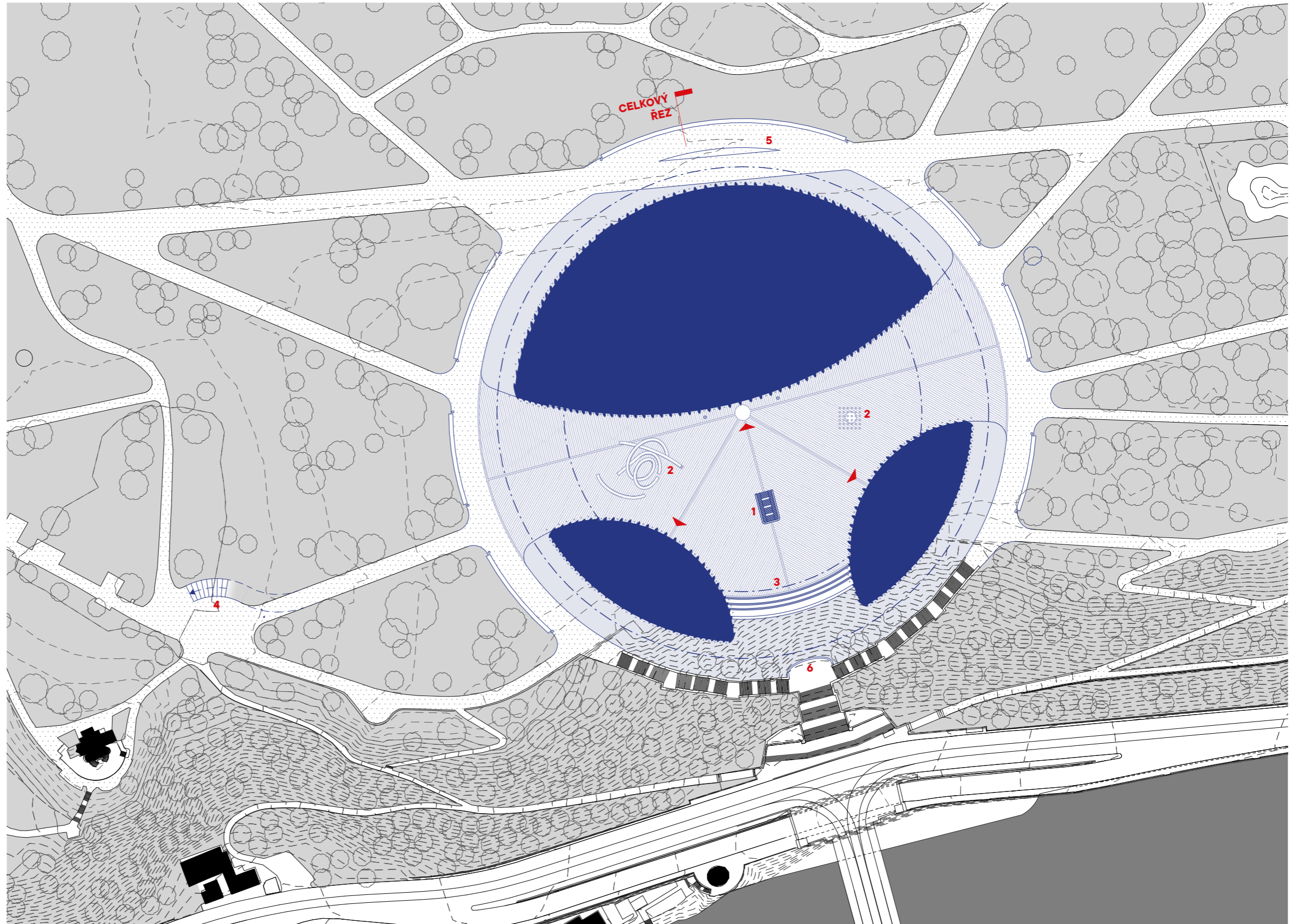

PŮDORYS 1.NP

1:750

Principem vstupního podlaží a podlaží navazujících (2.NP a 3.NP) je umístění velkorysého vstupního prostoru ve vnitřní části kruhu, ze kterého jsou následně přístupné jednotlivé funkce umístěné na vnějším obvodu budovy. Jedinými prvky porušujícími tuto logiku jsou nejdůležitější části parlamentu, tedy hlavní jednací sály Poslanecké sněmovny a Senátu, které jsou umístěny volně do prostoru vstupní haly hlavní části parlamentu.

Do vstupního podlaží byly umístěny nejfrekventovanější části parlamentu (restaurace, největší jednací místnost největší politické strany) a části s častým výskytem veřejnosti (tisková místnost, tiskové středisko, sál státních aktů, víceúčelový sál).

- 1 jednací sál Poslanecké sněmovny
- 2 jednací sál Senátu
- 3 hlavní vstup parlamentu
- 4 šatna
- 5 ochranka a správa budovy
- 6 zasedací místnost s kapacitou 100 osob
- 7 restaurace
- 8 zázemí restaurace
- 9 tisková místnost
- 10 tiskové středisko
- 11 vstupní hala kanceláře Poslanecké sněmovny
- 12 sál státních aktů
- 13 vstupní hala kanceláře Senátu
- 14 víceúčelový sál

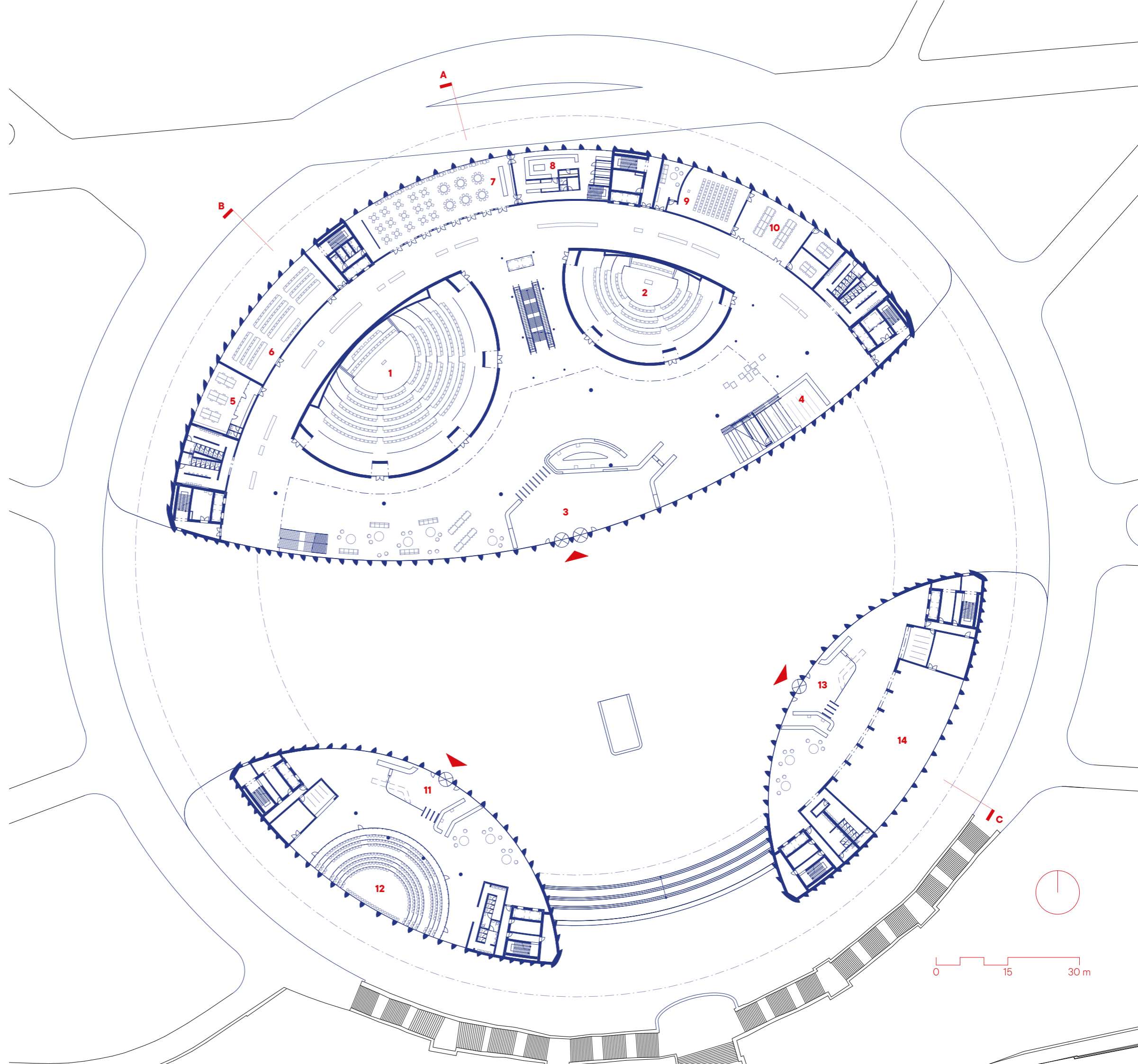

vstupní hala Parlamentu
pohled od hlavního vstupu

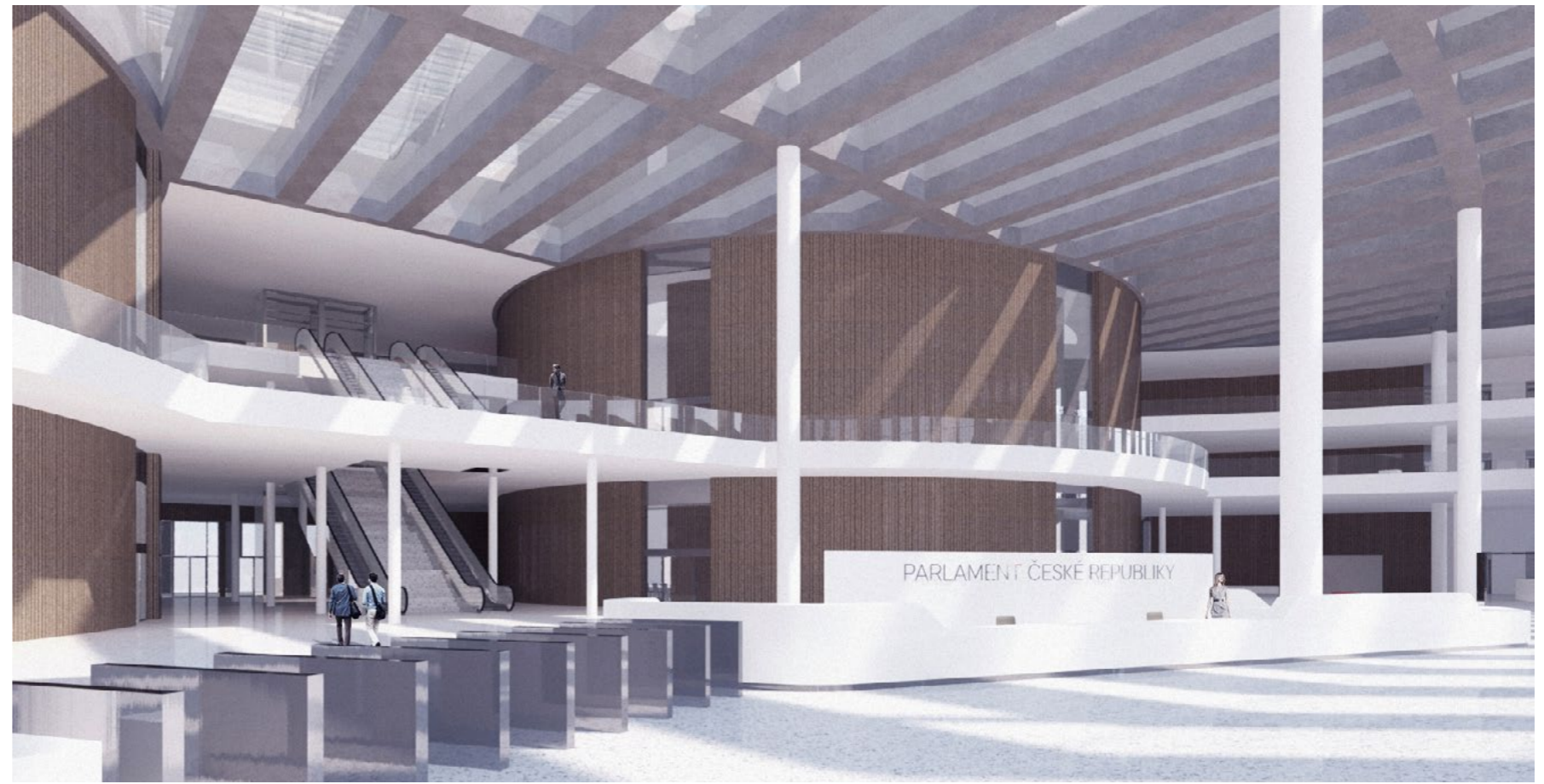

vstupní hala Parlamentu
pohled od tiskového centra



PŮDORYS 2.NP

1:750

Ve druhém a následně třetím nadzemním podlaží se v největší ze zobrazených hmot nachází především jednací sály výborů, komisí a zasedání poslaneckých a senátorských klubů. Jsou přístupné z galerie kopírující tvar hlavního kruhu návrhu. Každá jednací místnost slouží k jednání zhruba 20 lidí s prostorem pro veřejnost.

V obou menších hmotách se nachází kanceláře Poslanecké sněmovny a Senátu společně s kanceláří předsedů obou komor z důvodu provázanosti těchto elementů.

- 1 otevřená galerie vstupní haly
- 2 jednací místnost
- 3 atrium
- 4 kancelář předsedy Poslanecké sněmovny
- 5 kancelář předsedy Senátu
- 6 pracoviště kanceláře Poslanecké sněmovny
- 7 pracoviště kanceláře Senátu

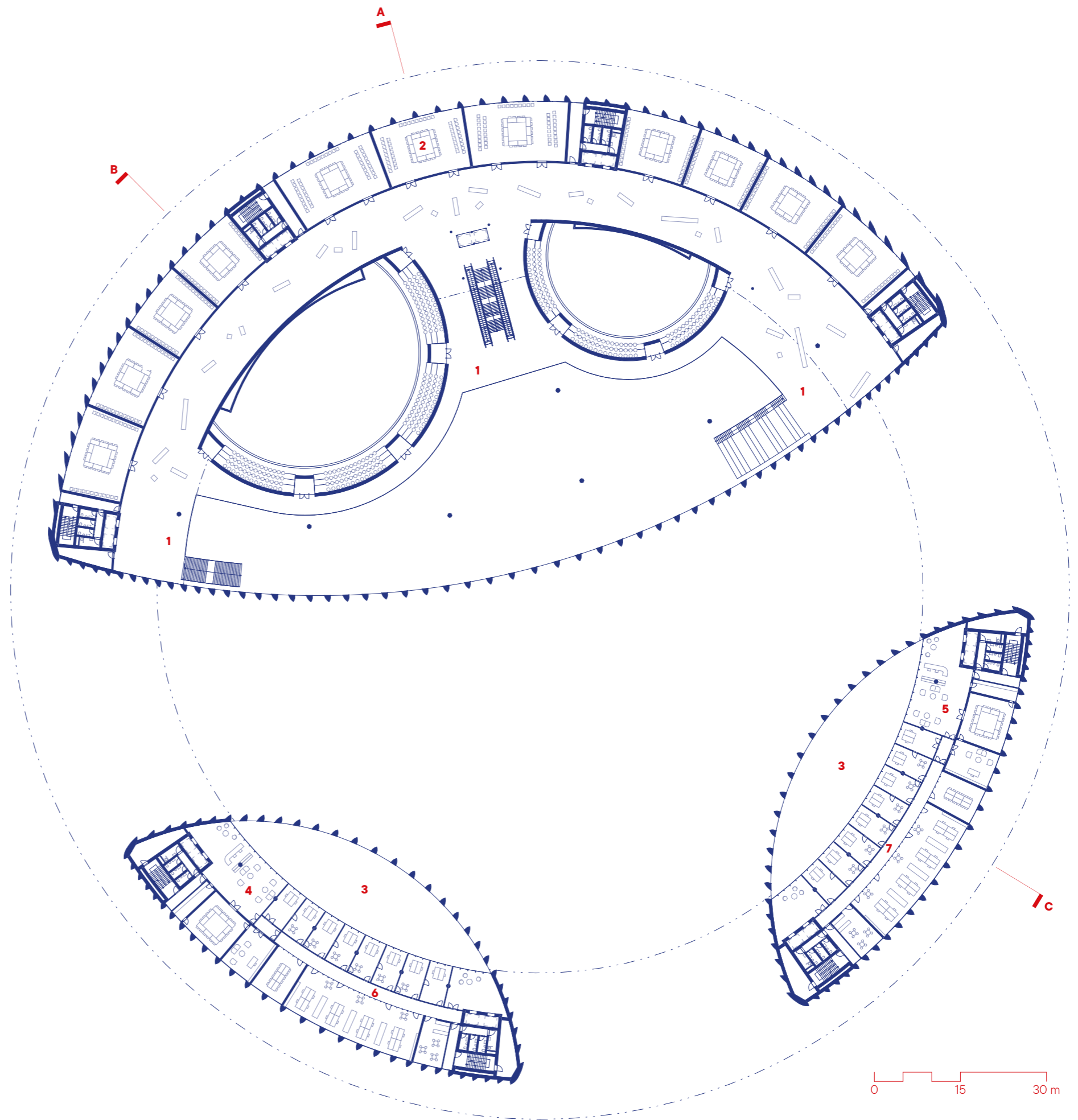

jednací sál Poslanecké sněmovny



jednací místnost výboru



PŮDORYS 3.NP

1:750

Třetí nadzemní podlaží nese shodnou funkční strukturu jako druhé nadzemní podlaží. Výraznějším odlišením je pouze ustupující hranice galerie v největší z hmot z důvodu výškové gradace vstupní haly.

- 1 otevřená galerie vstupní haly
- 2 jednací místnost
- 3 atrium
- 4 pracoviště kanceláře Poslanecké sněmovny
- 5 pracoviště kanceláře Senátu

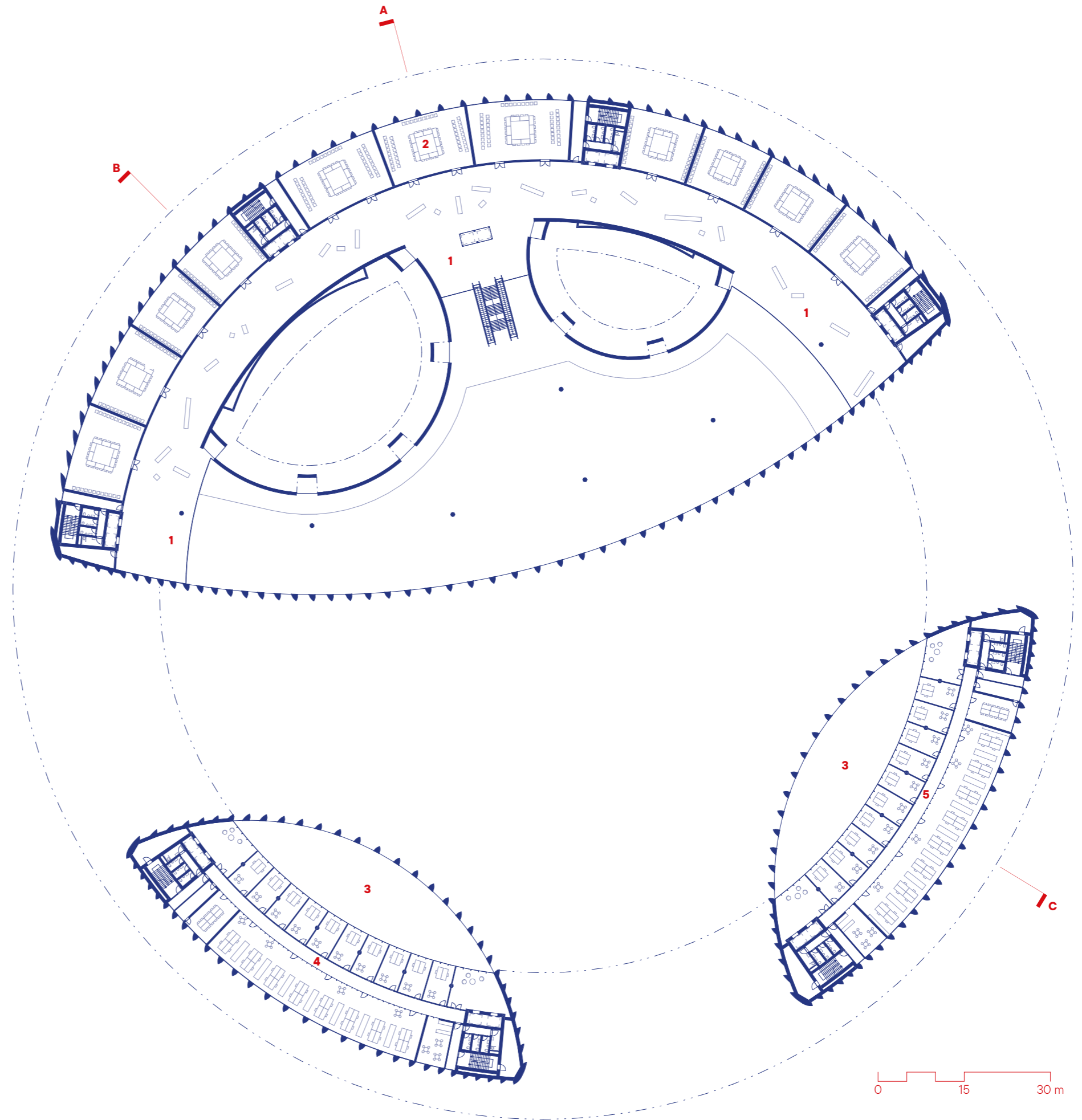

PŮDORYS 4.NP

1:750

Mezi oběma hlavními částmi budovy (podnož a kruh) je umístěno distanční podlaží, kde se nenachází žádné hlavní funkce návrhu. Nachází se zde pouze servisní výstupy na střechu z nosných jader budovy a příslušné skladovací prostory.

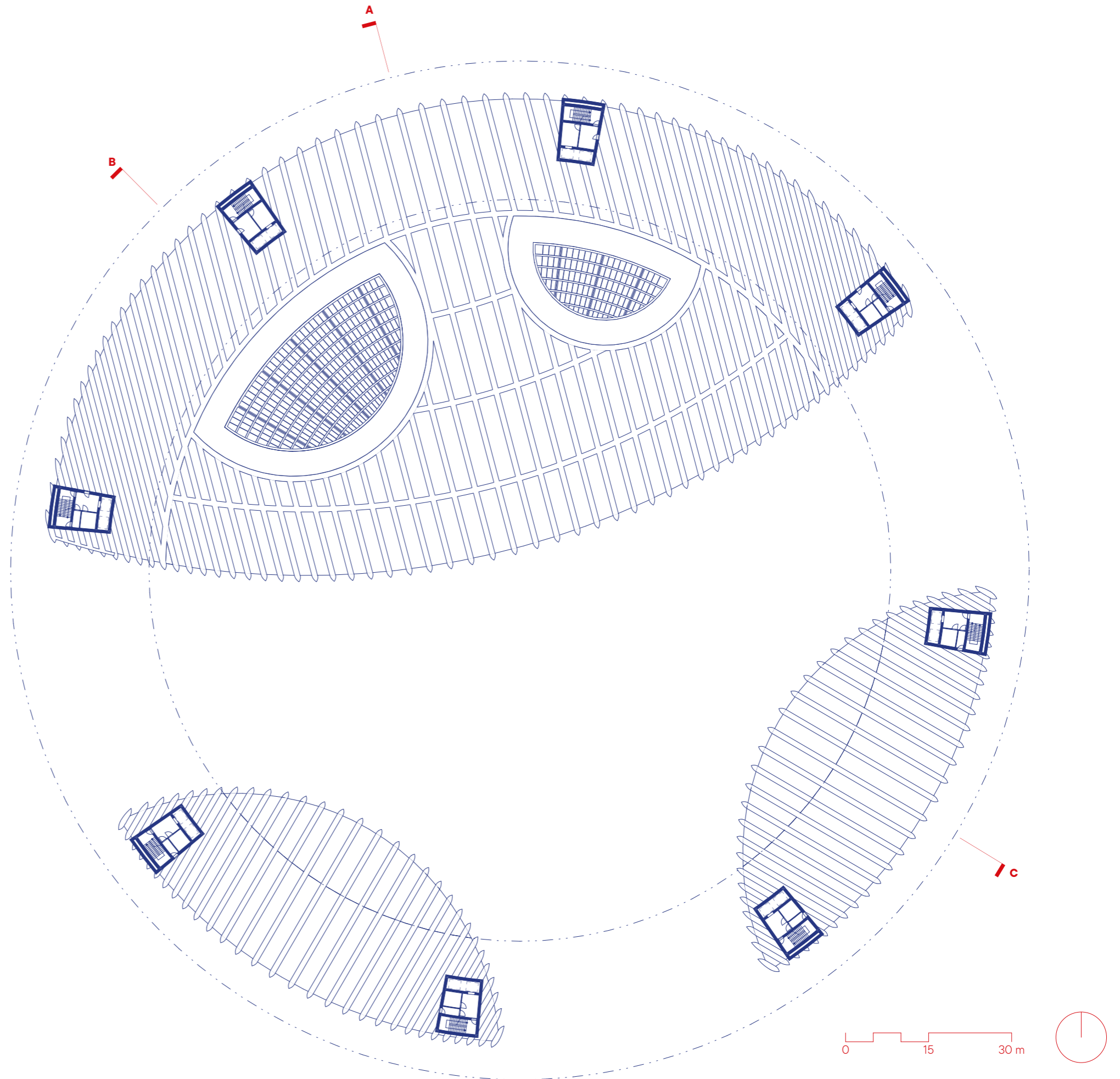

PŮDORYS TYPICKÉHO PODLAŽÍ "KRUHU"

1:750

Kanceláře členů Parlamentu a Senátu jsou umístěny v 5. až 7. nadzemní podlaží, tedy v kruhové hmotě v nejvyšší části parlamentu. Uspořádáním se jedná o pětitrakt s atriem uprostřed pro osvětlení vnitřních komunikací s popínavými rostlinami. Kruh je rozdělen do osmi sekcí předělených vertikálními komunikačními jádry, které plní také hlavní nosnou funkci kruhu. Uprostřed sekce se dále nachází sociální zařízení s unisex toaletami.

- 1 kancelářská jednotka (26 m²)
- 2 kancelářská jednotka (21 m²)
- 3 konferenční místnosti
- 4 atrium
- 5 sociální zařízení
- 6 vertikální komunikace

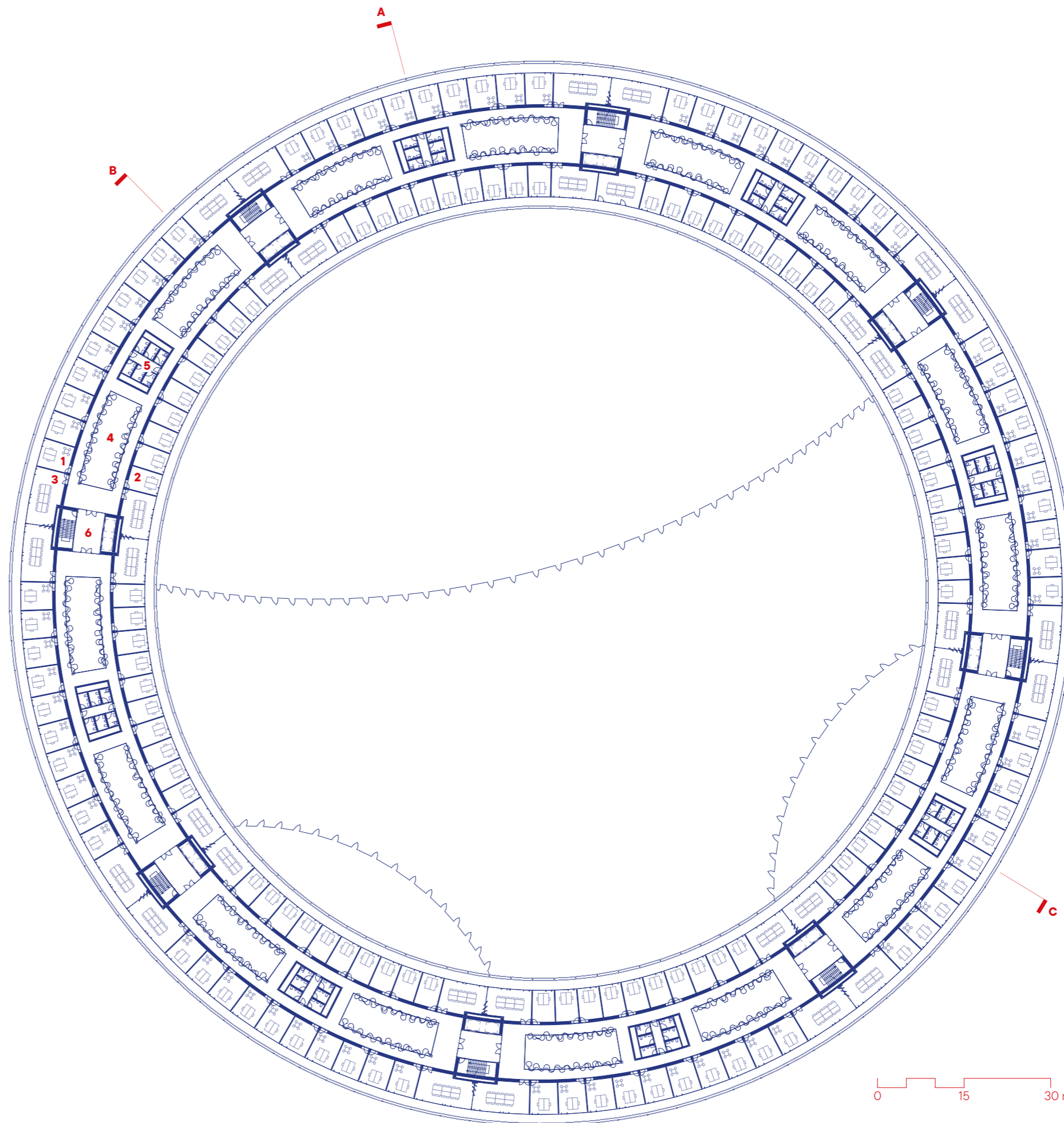

atrium kruhu



jednací místnost kruhu

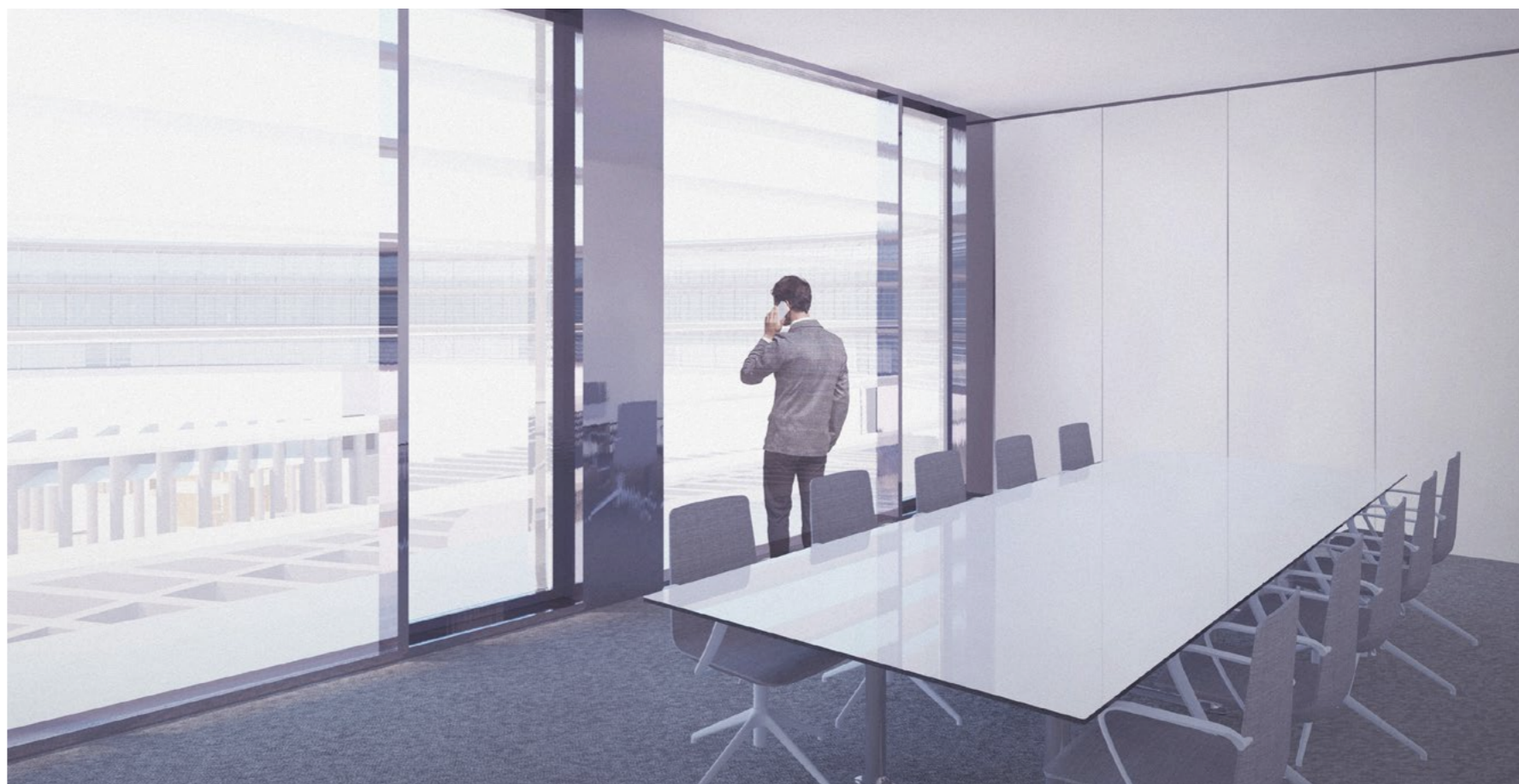

KANCELÁŘE ČLENŮ PARLAMENTŮ

Prstenec členů Parlamentu obsahuje dva základní typy kancelářských jednotek na základě jejich orientace vně či dovnitř kruhu. Větší jednotka (orientace ven) má plochu 26 m². Menší jednotka (orientace dovnitř) má plochu 21 m². Dvě varianty velikostí kancelářských jednotek zajišťují flexibilitu systému při jejich časté obměně a měnícímu se poměru samostatných nebo sdílených kanceláří.

Jednotlivé buňky je možné propojovat dle potřeby a postavení jednotlivých členů parlamentu. Každá jednotka má připravenou přípojku vody a kanalizace pro instalaci čajové kuchyňky. U každé kanceláře mezi primární a sekundární fasádou se nachází lodžie.

Na příkladu na protější straně je ukázka sestavy dvou kancelářských jednotek o 26 m² pro běžného člena poslanecké sněmovny. Jedna buňka je vyhrazena pro poslance a druhá buňka pro dva asistenty. Obě buňky jsou propojeny dveřmi.

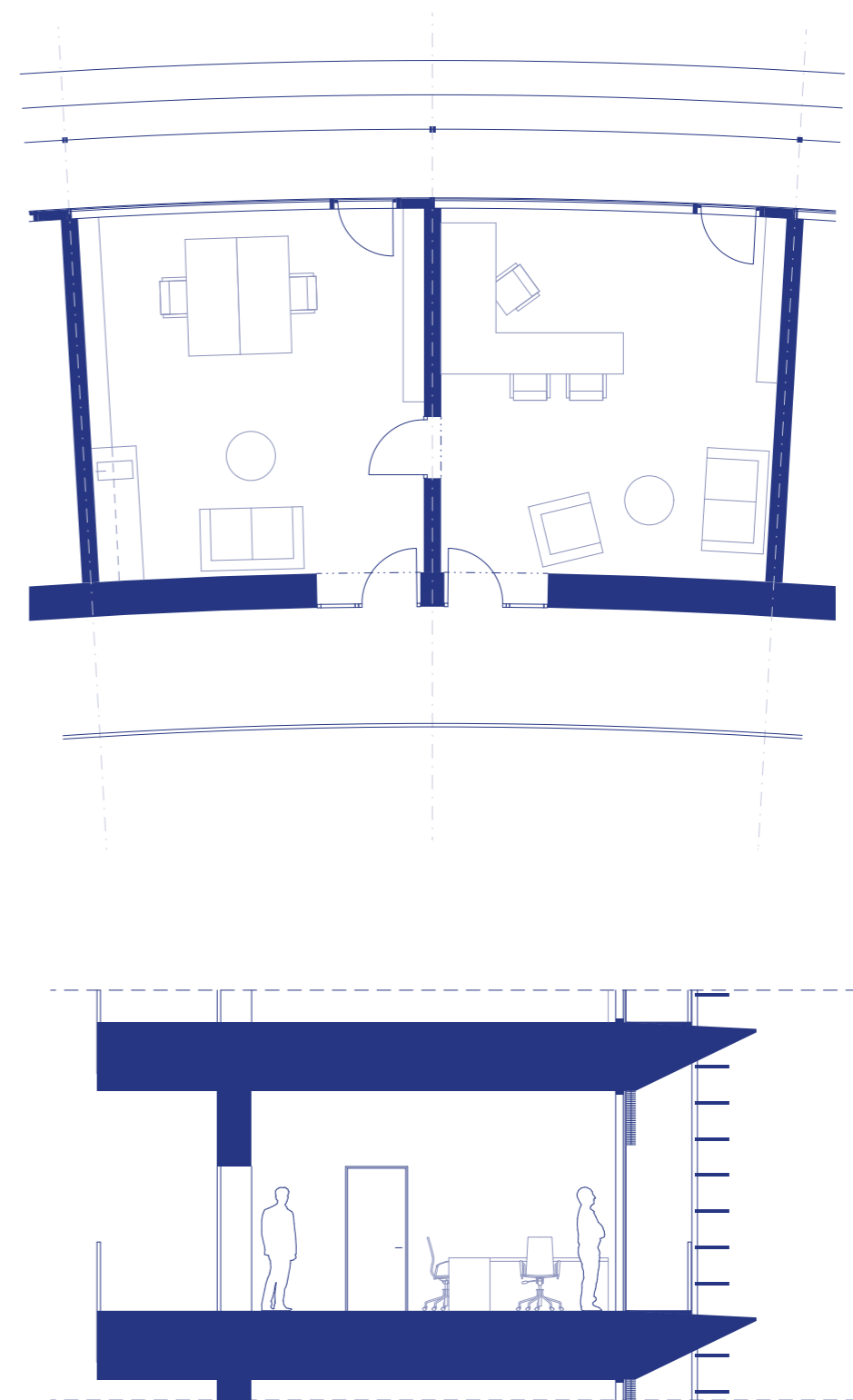

PŮDORYS STŘECHY

1:750

Střecha navrženého objektu je pobytová a umožňuje výhledy na město po celém jejím obvodu. Přístupnost střechy je uvažována pouze pro členy a zaměstnance Parlamentu, ale je možný kontrolovaný vstup veřejnosti při prohlídkách.

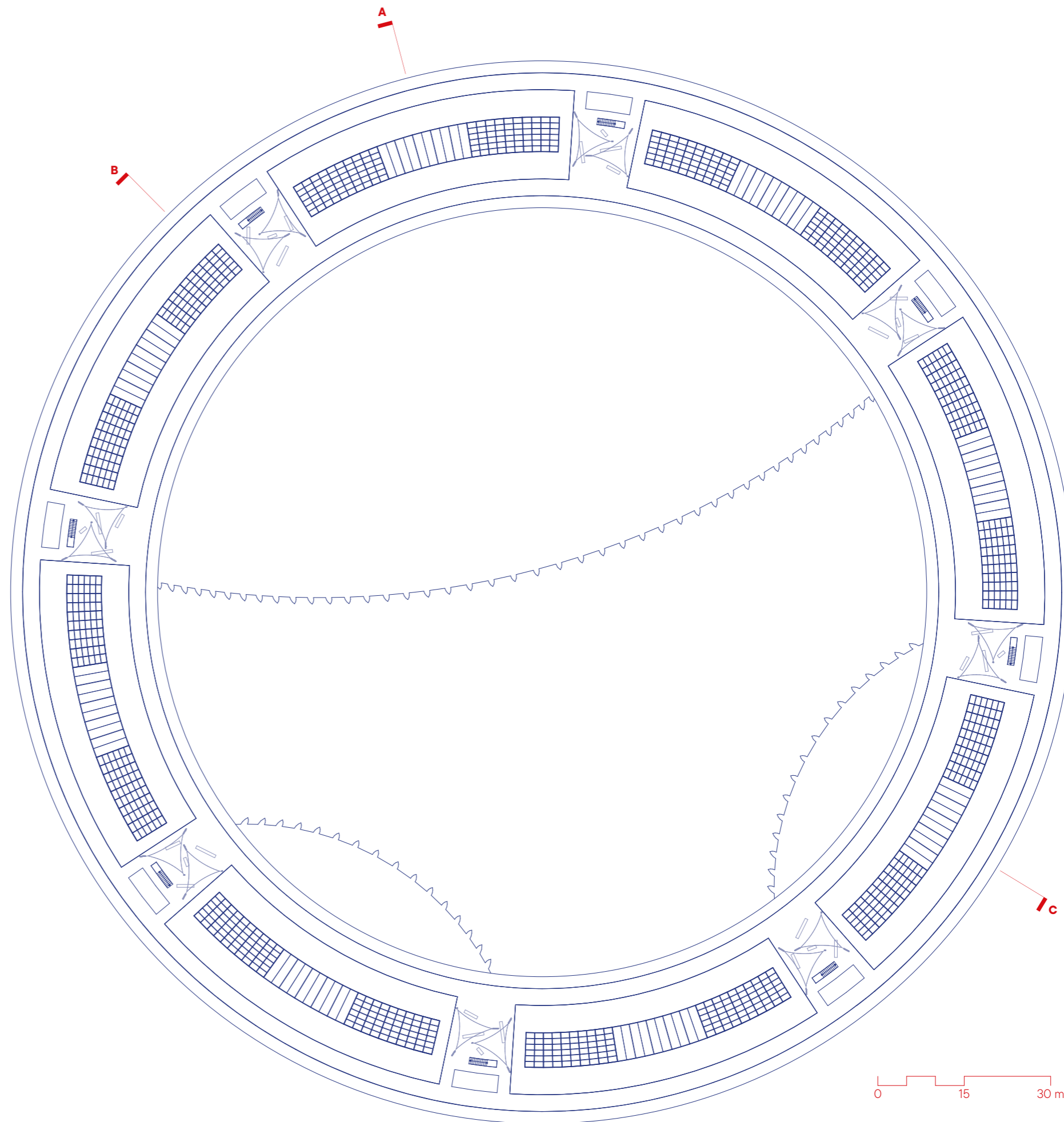

PŮDORYS 1.PP

1:750

Návrh obsahuje pouze jedno podzemní podlaží s kapacitou 350 parkovacích stání a přes 100 stání jízdních kol. Parkovací stání se nachází ve středové části budovy pod vnitřním nádvořím a kopírují zaoblení nadzemních nosných konstrukcí. Po obvodu podzemního podlaží se nachází spojovací chodba a další důležité zařízení objektu, tedy technické zázemí (vzduchotechnické jednotky, kotelny pro vytápění objektu, přípojky sítí, rozvaděče, slaboproudá zařízení apod.), sklady a denní místnost zaměstnanců parlamentu. Pod hlavními jednacími sály Poslanecké sněmovny a Senátu se nachází technické prostory pro podporu jejich provozu (vzduchotechnická zařízení, slaboproude a silnoproudé rozvody) s možností příjezdu automobilu.

- 1 prostor podzemního parkoviště
- 2 technické zázemí jednacích sálů
- 3 parkování jízdních kol
- 4 šatny
- 5 denní místnost zaměstnanců
- 6 šatny zaměstnanců
- 7 zázemí restaurace
- 8 zázemí lékaře
- 9 sklady a technické zázemí

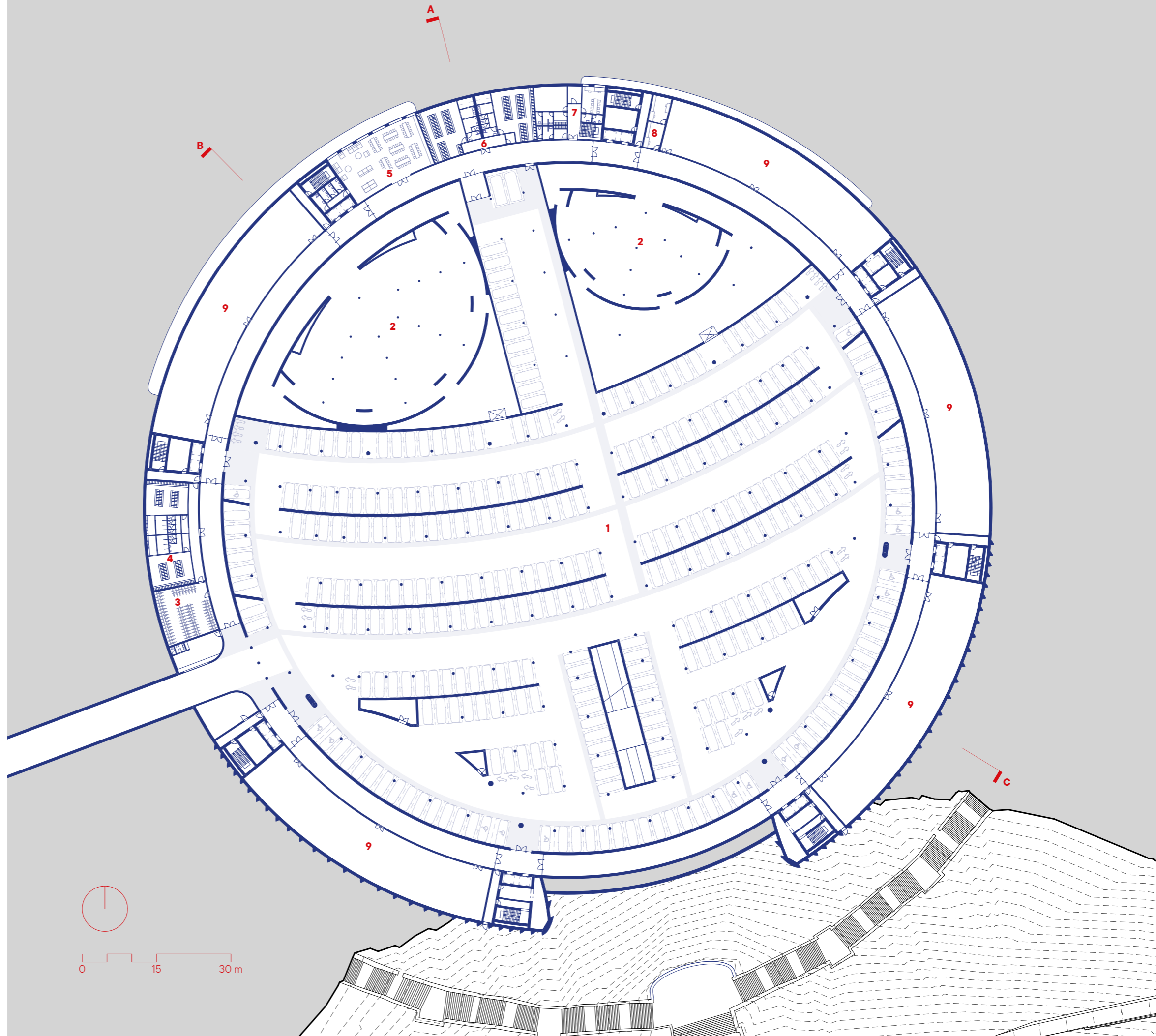

CELKOVÝ JIŽNÍ POHLED

1:2000



HANAVSKÝ
PAVILON

NÁVRH

PLÁNOVANÁ ZÁSTAVBA
V ULICI MILADY HORÁKOVÉ

MOLOCHOV

LETENSKÁ
VODÁRENSKÁ
VĚŽ

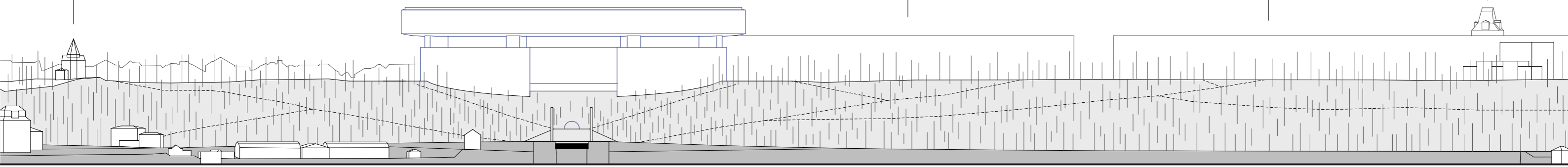

ČECHŮV MOST

CELKOVÝ ŘEZ HLAVNÍ OSOU NÁVRHU
1:2000

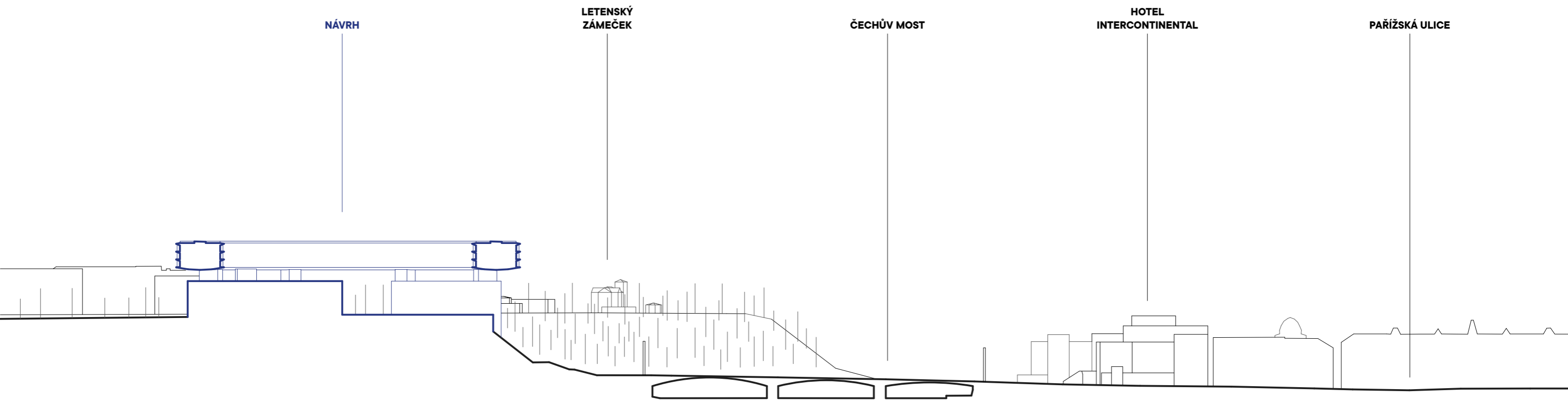

ŘEZ A / HLAVNÍ OSA NÁVRHU
1:750

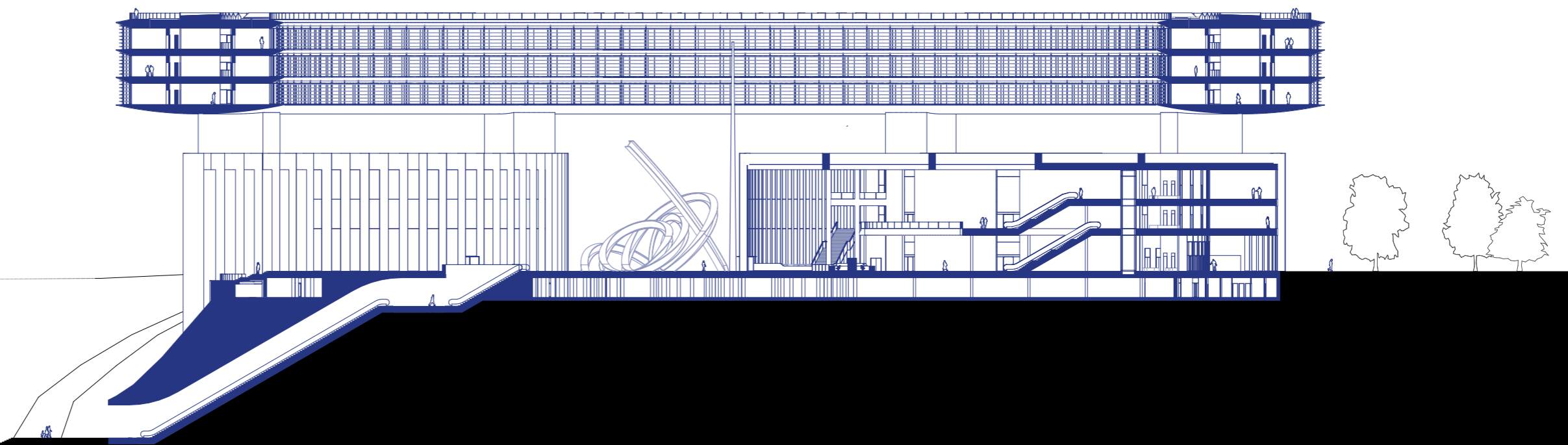

ŘEZ B / ŘEZ VÍCEÚČELOVÝM SÁLEM

1:750

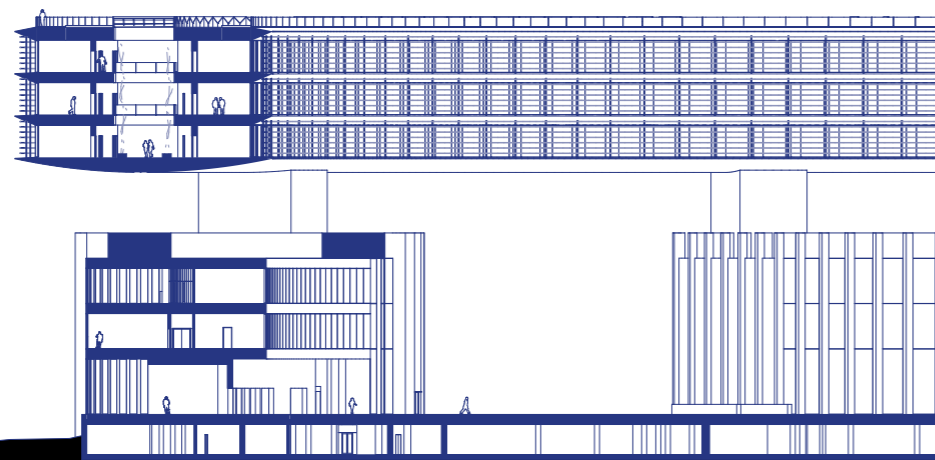

ŘEZ C / ŘEZ JEDNACÍM SÁLEM POSLANECKÉ SNĚMOVNY

1:750

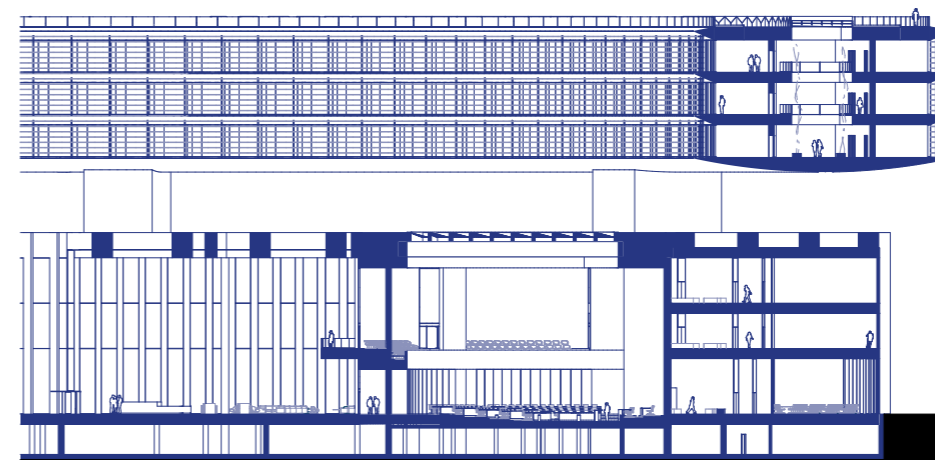

AXONOMETRICKÝ ŘEZ HLAVNÍ OSOU NÁVRHU

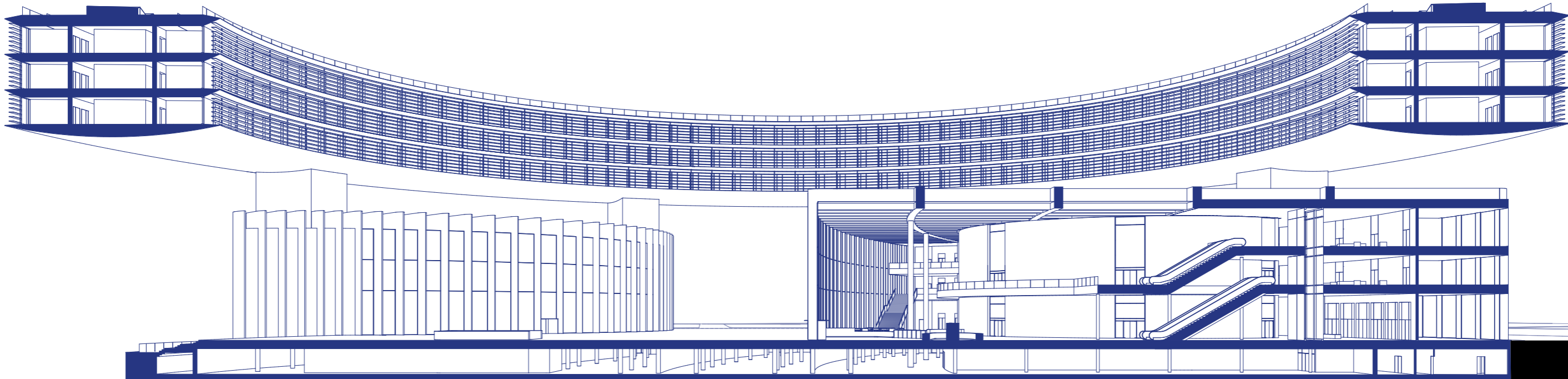

AXONOMETRICKÝ POHLED Z JIHU

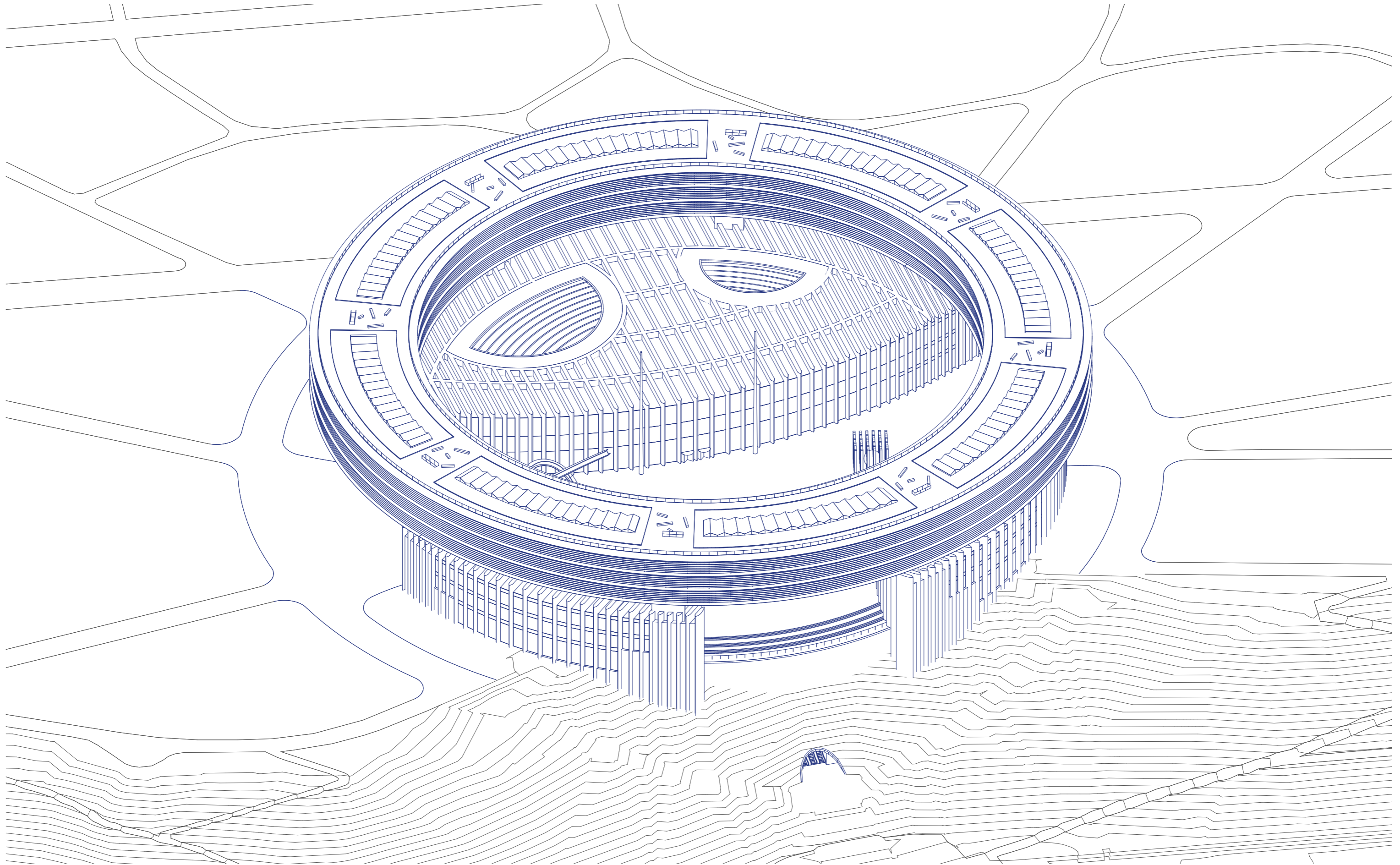

AXONOMETRICKÝ POHLED ZE SEVERU

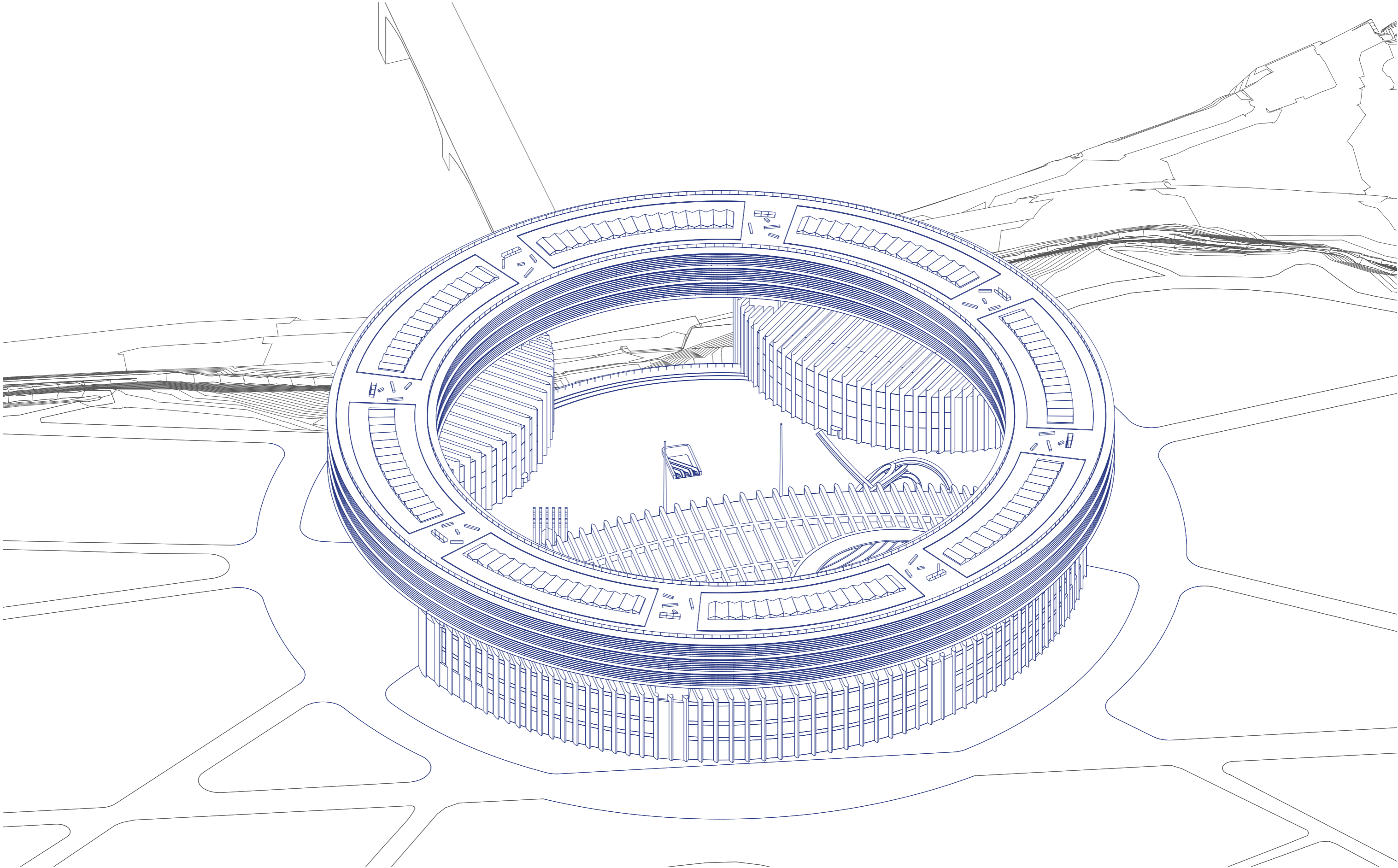

JIŽNÍ POHLED
1:750

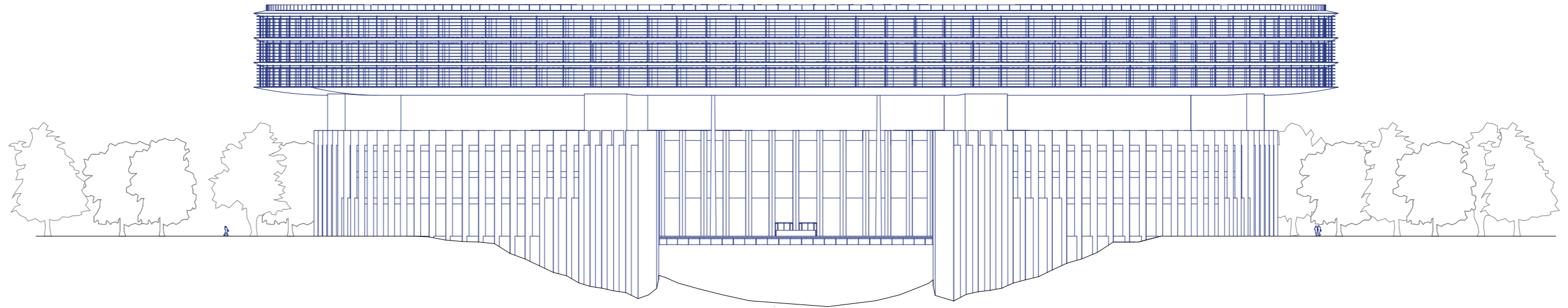

ZÁPADNÍ POHLED
1:750

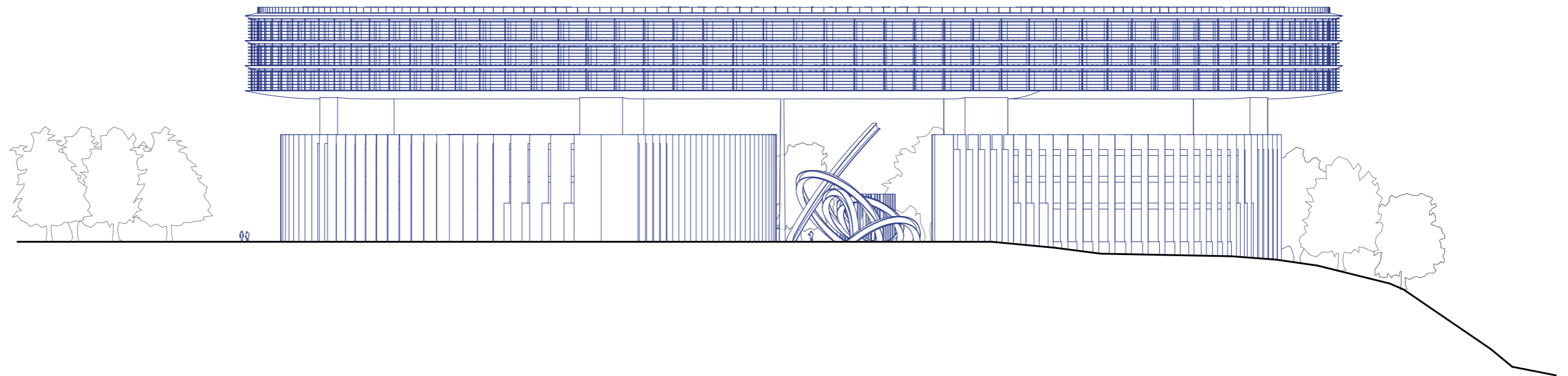

SEVERNÍ POHLED

1:750

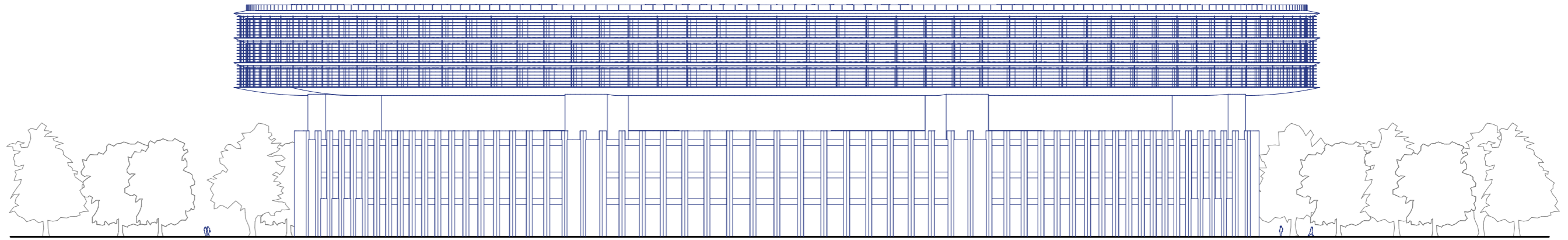

VÝCHODNÍ POHLED

1:750

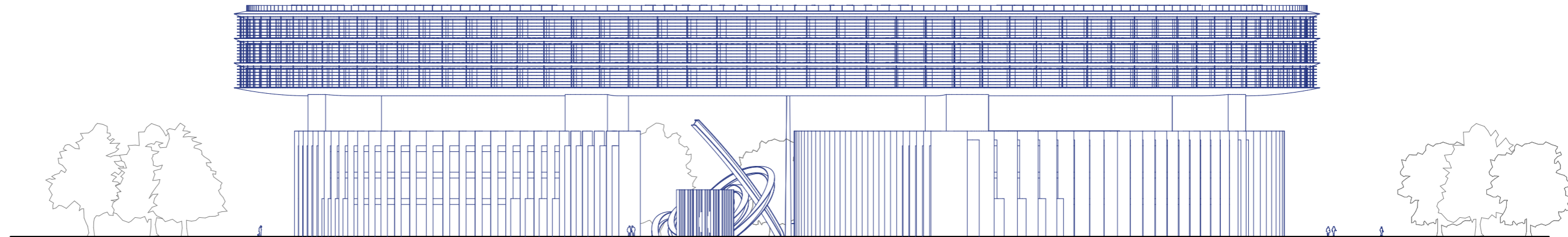

příchod k Parlamentu z Letenských sadů

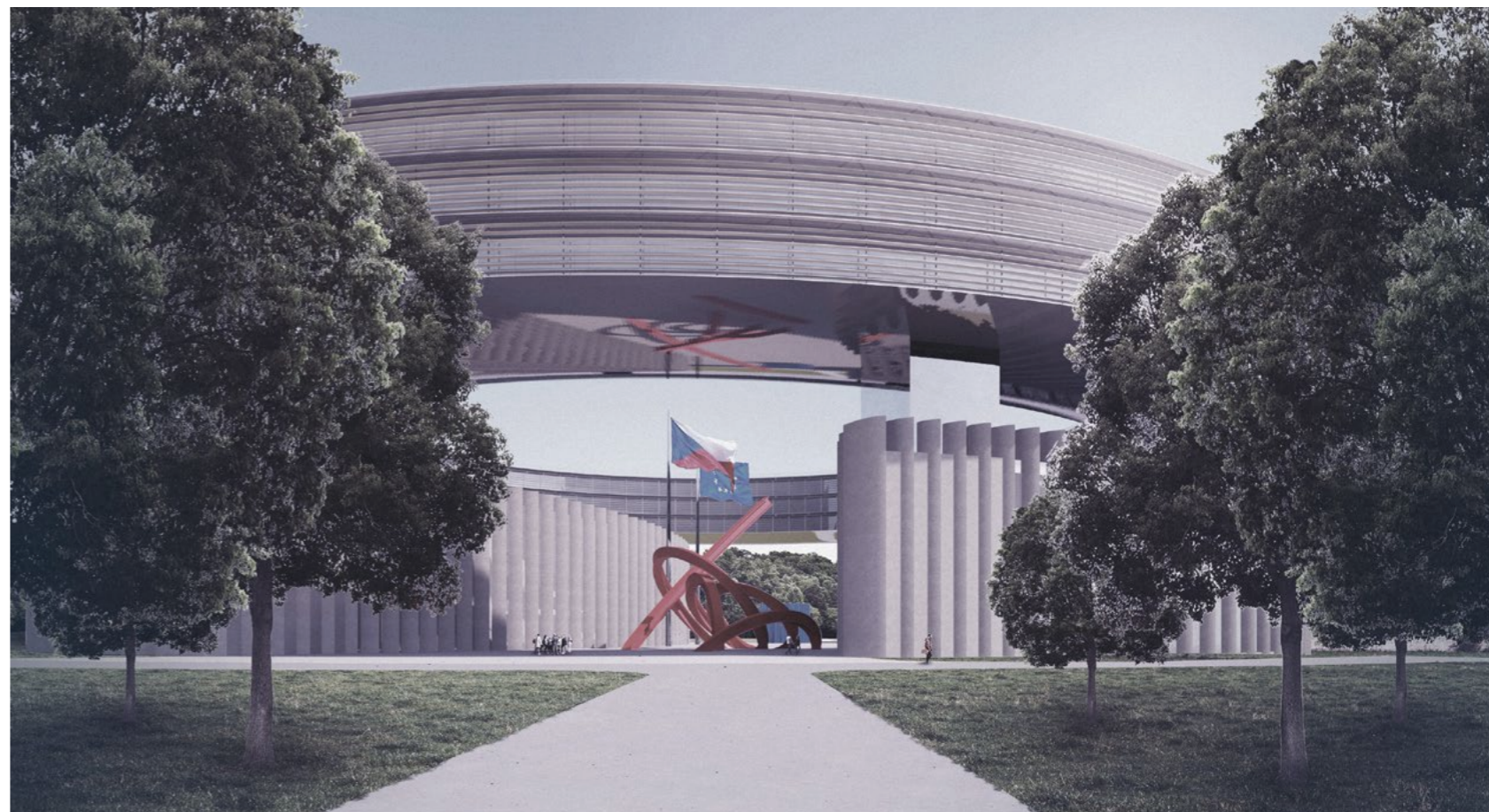

vnitřní nádvoří

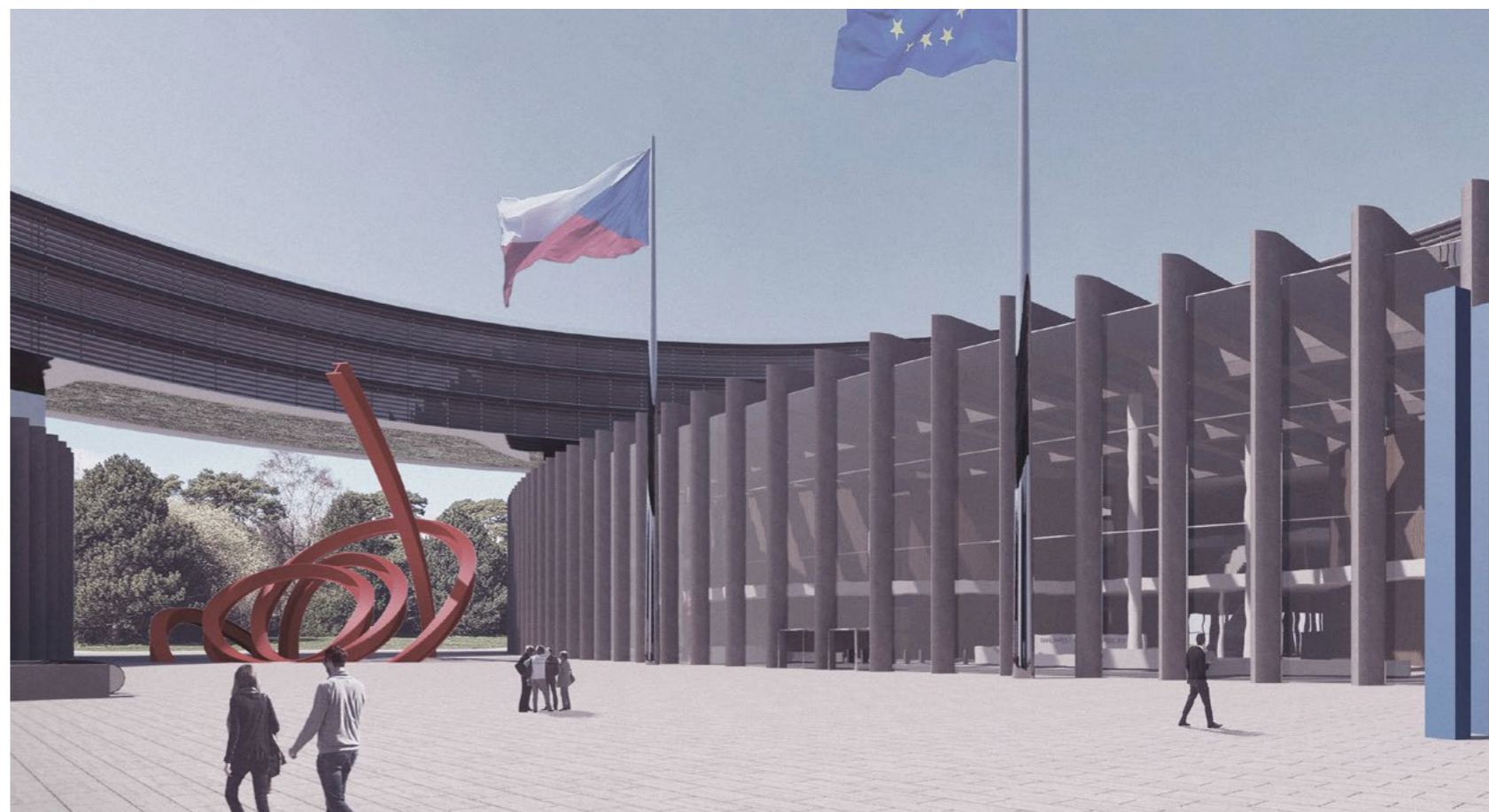

pohled z nádvoří na centrum města

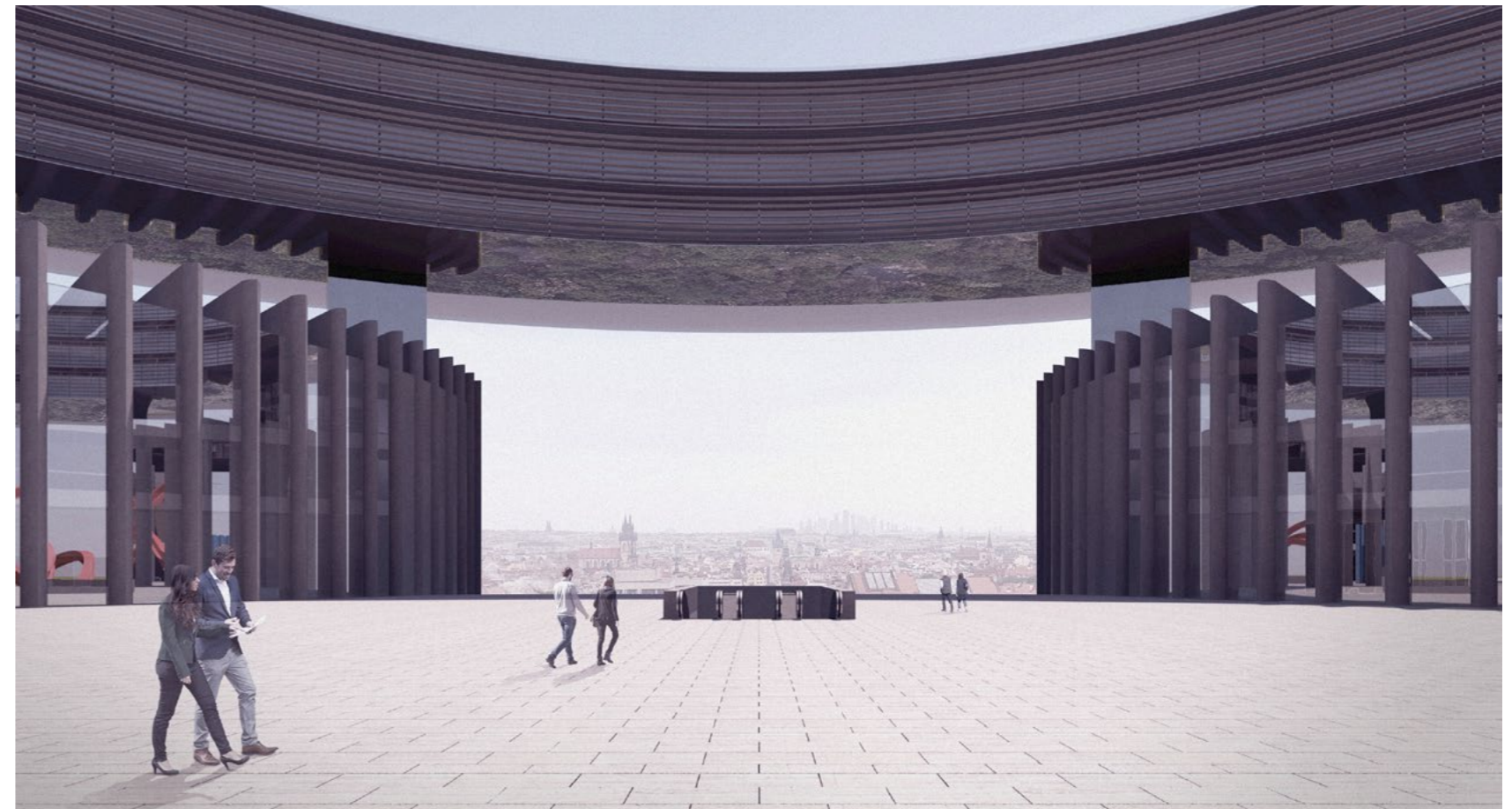

střešní terasa

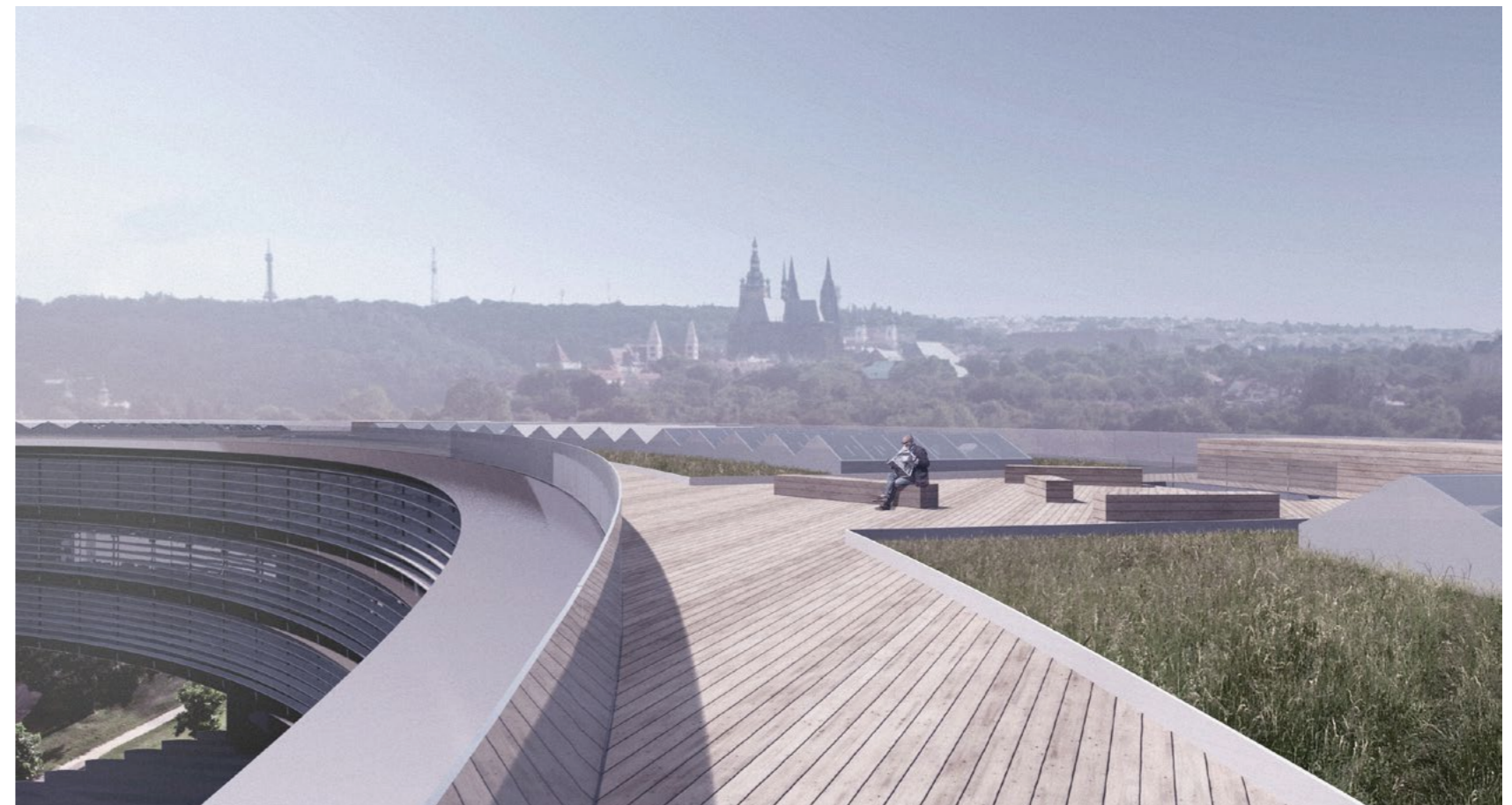

České vysoké učení technické v Praze, Fakulta architektury

2/ ZADÁNÍ diplomové práce

Mgr. program navazující

jméno a příjmení: Vojtěch Klapač

datum narození: 14. 9. 1994

akademický rok / semestr: ZS 2020/21

obor: Architektura a urbanismus

ústav: 15118 Ústav nauky o budovách

vedoucí diplomové práce: prof. Ing. arch. Roman Koucký

téma diplomové práce: Parlament České republiky

viz přihláška na DP

zadání diplomové práce:

1/ popis zadání projektu a očekávaného cíle řešení

Zadáním diplomové práce je návrh nové budovy Parlamentu České republiky, která bude vycházet ze současné tradice demokratického dvoukomorového zákonodárného sboru složeného z Poslanecké sněmovny a Senátu. Nový Parlament bude umístěn v Letenských sadech na hraně nad Vltavou a naváže tak na úvahy o využití návrší z dob počátků demokracie v Čechách.

2/ Pro AU/ součástí zadání bude jasně a konkrétně specifikovaný stavební program

Stavební program:

Poslanecká sněmovna

- jednací sál pro 200 poslanců, návštěvy a veřejnost
- jednací sál pro 100 osob
- jednací sály poslaneckých klubů (3 x 30 osob, 5 x 20 osob)
- kancelář poslanecké sněmovny o kapacitě 100 zaměstnanců
- kanceláře členů Poslanecké sněmovny a asistentů (350 buňkových kanceláří)
- kancelář předsedy Poslanecké sněmovny
- sály výborů a komisí (10 x 15 osob a veřejnost)

Senát

- jednací sál pro 81 senátorů, návštěvy a veřejnost
- kancelář senátu o kapacitě 70 zaměstnanců
- kanceláře členů Senátu a senátu (80 buňkových kanceláří)
- kancelář předsedy senátu
- sály výborů a komisí (7 x 15 osob + veřejnost)

Společné zařízení

- sál státních aktů pro 300 osob
- tiskové středisko se zázemím pro novináře a pořádání tiskových konferencí
- podatelna a spisovna
- cateringová služba
- zázemí zabezpečení objektu a přilehlých prostranství
- podzemní garáže s kapacitou 350 vozů a 100 jízdnicí kol.
- ordinace lékaře
- skladové prostory
- centrální šatna a denní místnosti pro personál objektu

V závislosti na principu návrhu lze slučovat shodné body stavebního programu a upravovat jejich počet a společnou kapacitu. Archiv Parlamentu, informační centrum a reprografické studio budou součástí samostatného objektu Parlamentní knihovny, která bude umístěna v blízkosti návrhu.

3/ popis závěrečného výsledku, výstupy a měřítka zpracování

Odevzdaný návrh bude obsahovat:

- obraz místa
- autorský text návrhu
- popis a analýzy zadaného místa
- koncept vyjádřený textem a schématem (nebo jiným obrazovým materiálem)
- situaci širších vztahů v měřítku 1:5000 a situaci návrhu v měřítku 1:1000
- půdorysy, řezy a pohledy v měřítku 1:200 a celkové řezy a pohledy dokumentující vztah k okolnímu prostředí v měřítku 1:500 až 1:1000
- hlavní zákres do fotografie z Pařížské ulice + dva další zákresy podle povahy výsledného návrhu (např. z Letenské pláně, zákres do leteckého snímku)
- axonometrický řez a pohledy ze dvou stran návrhu
- vizualizace specifických prostor návrhu (jednací sály, vstupní hala apod.)

4/ seznam dalších dohodnutých částí projektu (model)

Specifikace modelu / pracovních modelů návrhu budou stanoveny vedoucím DP v průběhu semestru.

Datum a podpis studenta 3.10.2020 Klapač

Datum a podpis vedoucího DP

Datum a podpis děkana FA ČVUT

prof. Ing. arch. Digitálně podepsal prof. Ing.

Roman Koucký arch. Roman Koucký Datum: 2020.10.05 09:24:01

+02'00' registrováno studijním oddělením dne

27-10-2020

3.10.2020

ČESKÉ VYSOKÉ UČENÍ TECHNICKÉ V PRAZE
FAKULTA ARCHITEKTURY

AUTOR, DIPLOMANT: Vojtěch Klapač
AR 2020/2021, ZS

NÁZEV DIPLOMOVÉ PRÁCE:
(ČJ) NOVÁ BUDOVA PARLAMENTU ČESKÉ REPUBLIKY

(AJ) NEW PARLIAMENT BUILDING OF THE CZECH REPUBLIC

JAZYK PRÁCE:

Vedoucí práce: prof. Ing. arch. Roman Koucký Ústav: 15118 Ústav nauky o budovách

Oponent práce: Tomáš Ctibor

Klíčová slova (česká): Parlament České republiky, Letná, Veřejná správa, Poslanecká sněmovna, Senát, Kruh

Anotace (česká):

Tématem práce je projekt nové budovy Parlamentu České republiky s umístěním v Praze v Letenských sadech na hraně nad Vltavou, a navazuje tak na úvahy o využití návrší z dob počátků demokracie v Čechách. Návrh vychází ze současné tradice demokratického dvoukomorového zákonodárského sboru složeného z Poslanecké sněmovny a Senátu.

Anotace (anglická):

The topic of this Master Thesis is the new building of the parliament of the Czech Republic positioned in Prague on the edge of Letna Park above the river Moldau. As such, it pursues the idea about the usage of this space which emerged at the beginnings of democracy in the Czech Republic. The presented proposal is based on the current traditional democratic two chamber legislature consisting of a House of Commons and the Senate.

Prohlášení autora

Prohlašuji, že jsem předloženou diplomovou prací vypracoval samostatně a že jsem uvedl veškeré použité informační zdroje v souladu s „Metodickým pokynem o etické přípravě vysokoškolských závěrečných prací.“

V Praze dne 1.1.2021

podpis autora-diplomanta



