

PŘÍLOHA I: Výpočty převodů pro převodovky

Kalkulačka zpřevodování						
: Zde zadávejte data						
Šířka kola (mm)	225	* Vložte šířku pneu (např. 225)				
Profil pneu (%)	55	* Vložte profil pneu (např. 55)				
Velikost disku (inch, ")	18	* Vložte průměr disku (např. 18)				
Celkový průměr kola	704,682	Vypočítaný průměr				
Finální převod	4.111	*Vložte finální převod, např. 4.1111				
rychlostní stupeň	1.	2.	3.	4.	5.	6.
převodový poměr						

PŘÍLOHA II: Podklady pro srovnání cen vozidel

mobile.de Deutschlands größter Fahrzeugmarkt

Toyota Supra 3.0 Turbo Sammlerzustand

Inseratsnummer: 291678855, <https://suchen.mobile.de/fahrzeuge/details.html?id=291678855>

Verhandlungsbasis
23.500 €

Fahrzeugzustand	Unfallfrei
Kategorie	Sportwagen / Coupé
Kilometerstand	147.009 km
Hubraum	2.954 cm ³
Leistung	175 kW (238 PS)
Kraftstoffart	Benzin
Anzahl Sitzplätze	5
Anzahl der Türen	2/3
Getriebe	Schaltgetriebe
Schadstoffklasse	Euro2
Umweltplakette	4 (Grün)



PŘÍLOHA III: Výkres setrvačnicku – A3 rozměr

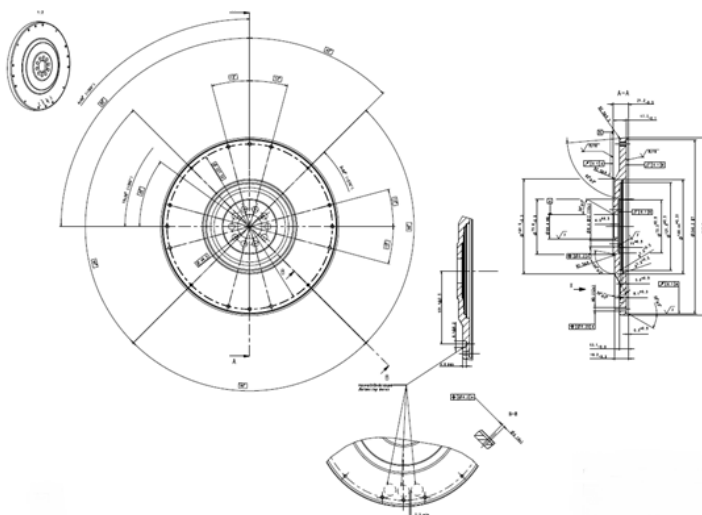

PŘÍLOHA IV: Výkres držáku motoru – A3 rozměr

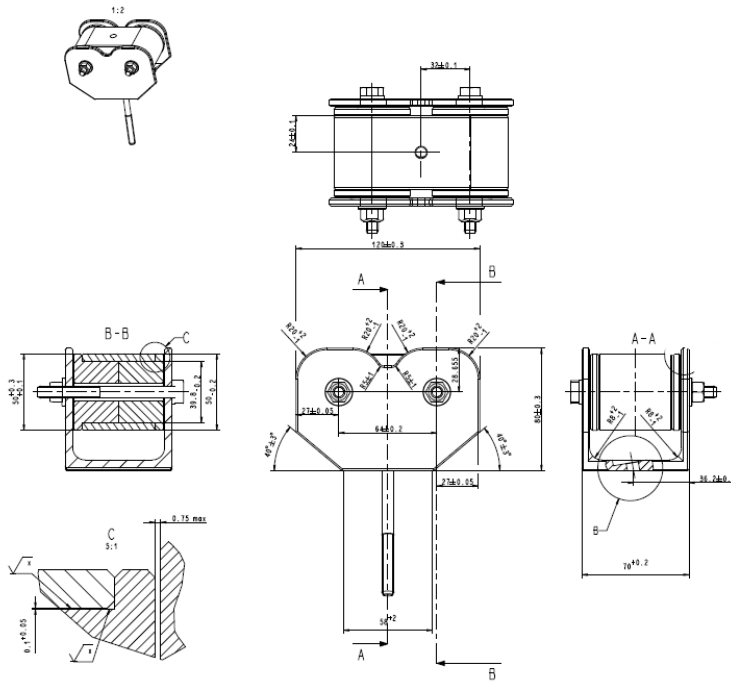

PŘÍLOHA V: Výkres držáku převodovky – A3 rozměr

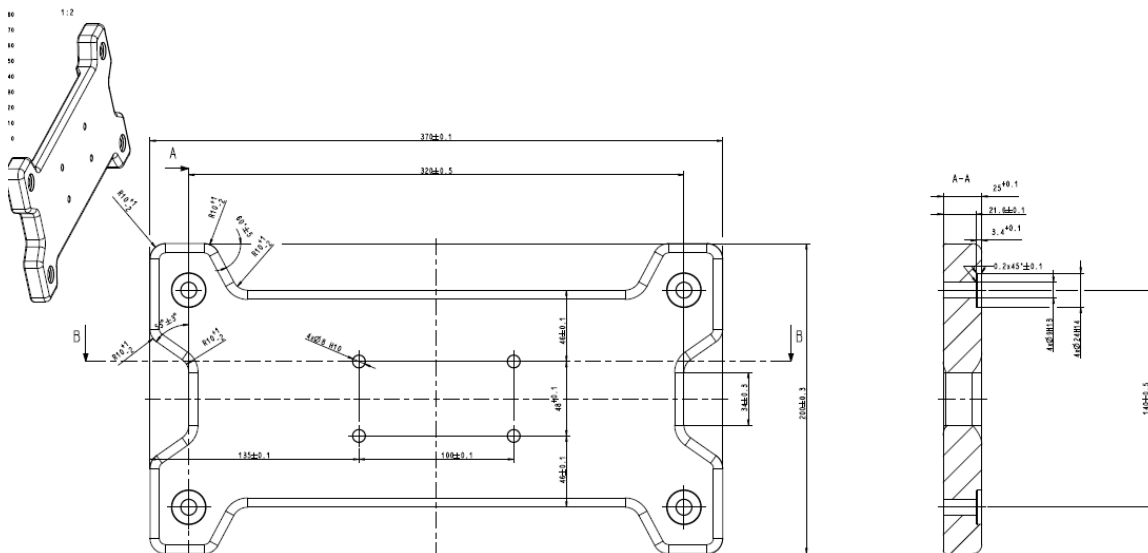

PŘÍLOHA VI: Pilový diagram – A3 rozměr

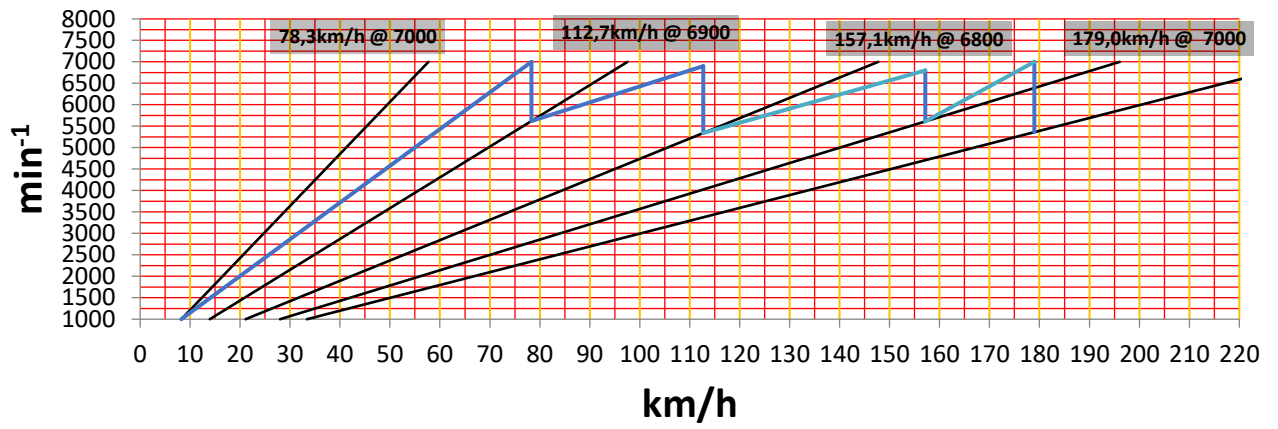

Příloha I: Kalkulačka z převodování GS5-39DZ z BMW 530d e39

: Zde zadávejte data

Šířka kola (mm)	225	* Vložte šířku pneu (např. 225)
Profil pneu (%)	40	* Vložte profil pneu (např. 55)
Velikost disku (inch, ")	19	* Vložte průměr disku (např. 18)
Celkový průměr kola	662,581	Vypočítaný průměr
Finální převod	3,133	* Vložte finální převod, např. 4.1111

Nutná výměna stálého převodu!

rychlostní stupeň	1.	2.	3.	4.	5.	6.
převodový poměr	5,2400	2,9200	1,8200	1,2700	1,0000	0,0000

* zde vpiště převodové poměry

Výpočet:

Otáčky motoru	Rychlostní stupeň						Rychlost vozidla
	1.	2.	3.	4.	5.	6.	
1000	7,6	13,6	21,9	31,4	39,8		km/h
2000	15,2	27,3	43,8	62,7	79,7		km/h
3000	22,8	40,9	65,7	94,1	119,5		km/h
4000	30,4	54,6	87,6	125,5	159,4		km/h
5000	38,0	68,2	109,5	156,9	199,2		km/h
6000	45,6	81,9	131,4	188,2	239,1		km/h
7000	53,2	95,5	153,2	219,6	278,9		km/h
8000	60,8	109,2	175,1	251,0	318,7		km/h
9000	68,4	122,8	197,0	282,4	358,6		km/h
10000	76,0	136,5	218,9	313,7	398,4		km/h

GRAFICKÉ ZNÁZORNĚNÍ PŘEVODŮ

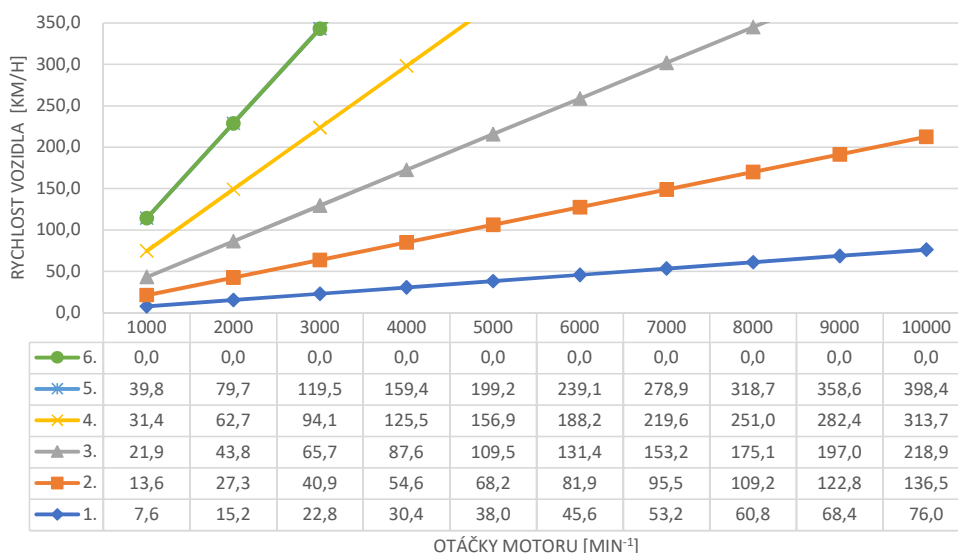

Kalkulačka zpřevodování GS6-53BZ z BMW 335i

: Zde zadávejte data

Šířka kola (mm)	225	* Vložte šířku pneu (např. 225)
Profil pneu (%)	40	* Vložte profil pneu (např. 55)
Velikost disku (inch, ")	19	* Vložte průměr disku (např. 18)
Celkový průměr kola	662,581	Vypočítaný průměr
Finální převod	3,692	*Vložte finální převod, např. 4.1111

rychlostní stupeň	1.	2.	3.	4.	5.	6.
převodový poměr	4,0550	2,3960	1,5820	1,1920	1,0000	0,8720

* zde vpiště převodové poměry

Výpočet:

Otáčky motoru	Rychlostní stupeň						Rychlost vozidla
	1.	2.	3.	4.	5.	6.	
1000	8,3	14,1	21,4	28,4	33,8	38,8	km/h
2000	16,7	28,2	42,7	56,7	67,6	77,5	km/h
3000	25,0	42,3	64,1	85,1	101,4	116,3	km/h
4000	33,4	56,4	85,5	113,5	135,2	155,1	km/h
5000	41,7	70,6	106,9	141,8	169,1	193,9	km/h
6000	50,0	84,7	128,2	170,2	202,9	232,6	km/h
7000	58,4	98,8	149,6	198,6	236,7	271,4	km/h
8000	66,7	112,9	171,0	226,9	270,5	310,2	km/h
9000	75,0	127,0	192,4	255,3	304,3	349,0	km/h
10000	83,4	141,1	213,7	283,6	338,1	387,7	km/h

GRAFICKÉ ZNÁZORNĚNÍ PŘEVODŮ

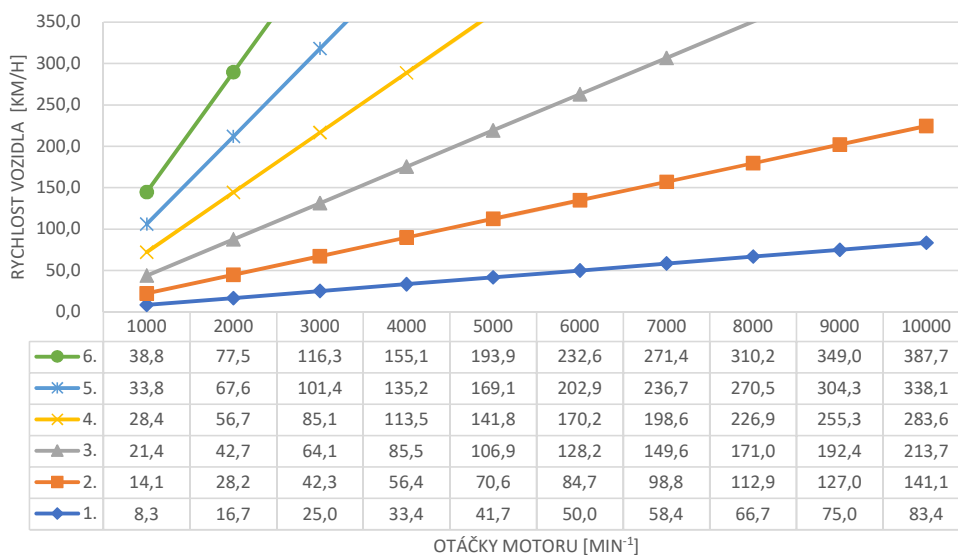

Kalkulačka z převodování GS6-53DZ z BMW 530d e6x

: Zde zadávejte data

Šířka kola (mm)	225	* Vložte šířku pneu (např. 225)
Profil pneu (%)	40	* Vložte profil pneu (např. 55)
Velikost disku (inch, ")	19	* Vložte průměr disku (např. 18)
Celkový průměr kola	662,581	Vypočítaný průměr
Finální převod	3,692	*Vložte finální převod, např. 4.1111

rychlostní stupeň	1.	2.	3.	4.	5.	6.
převodový poměr	5,0800	2,8040	1,7830	1,2600	1,0000	0,8350

* zde vpiště převodové poměry

Výpočet:

Otáčky motoru	Rychlostní stupeň						Rychlost vozidla
	1.	2.	3.	4.	5.	6.	
1000	6,7	12,1	19,0	26,8	33,8	40,5	km/h
2000	13,3	24,1	37,9	53,7	67,6	81,0	km/h
3000	20,0	36,2	56,9	80,5	101,4	121,5	km/h
4000	26,6	48,2	75,9	107,3	135,2	162,0	km/h
5000	33,3	60,3	94,8	134,2	169,1	202,5	km/h
6000	39,9	72,3	113,8	161,0	202,9	243,0	km/h
7000	46,6	84,4	132,7	187,8	236,7	283,4	km/h
8000	53,2	96,5	151,7	214,7	270,5	323,9	km/h
9000	59,9	108,5	170,7	241,5	304,3	364,4	km/h
10000	66,6	120,6	189,6	268,3	338,1	404,9	km/h

GRAFICKÉ ZNÁZORNĚNÍ PŘEVODŮ

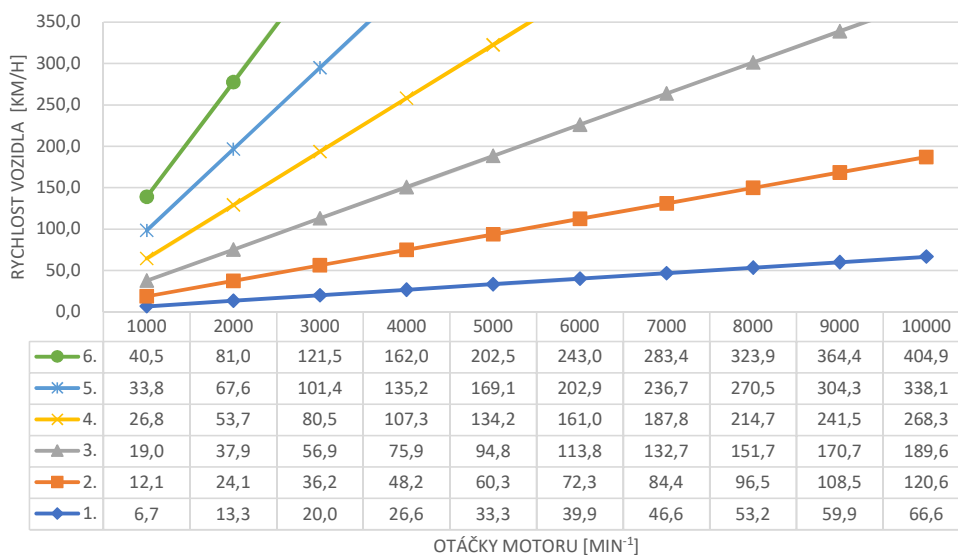

Kalkulačka zpřevodování A651e z Lexusu GS430

: Zde zadávejte data

Šířka kola (mm)	225	* Vložte šířku pneu (např. 225)
Profil pneu (%)	40	* Vložte profil pneu (např. 55)
Velikost disku (inch, ")	19	* Vložte průměr disku (např. 18)
Celkový průměr kola	662,581	Vypočítaný průměr
Finální převod	3,692	*Vložte finální převod, např. 4.1111

rychlostní stupeň	1.	2.	3.	4.	5.	6.
převodový poměr	3,3570	2,1800	1,4240	1,0000	0,7530	0,0000

* zde vpiště převodové poměry

Výpočet:

Otáčky motoru	Rychlostní stupeň						Rychlost vozidla
	1.	2.	3.	4.	5.	6.	
1000	10,1	15,5	23,7	33,8	44,9		km/h
2000	20,1	31,0	47,5	67,6	89,8		km/h
3000	30,2	46,5	71,2	101,4	134,7		km/h
4000	40,3	62,0	95,0	135,2	179,6		km/h
5000	50,4	77,5	118,7	169,1	224,5		km/h
6000	60,4	93,1	142,5	202,9	269,4		km/h
7000	70,5	108,6	166,2	236,7	314,3		km/h
8000	80,6	124,1	189,9	270,5	359,2		km/h
9000	90,6	139,6	213,7	304,3	404,1		km/h
10000	100,7	155,1	237,4	338,1	449,0		km/h

GRAFICKÉ ZNÁZORNĚNÍ PŘEVODŮ

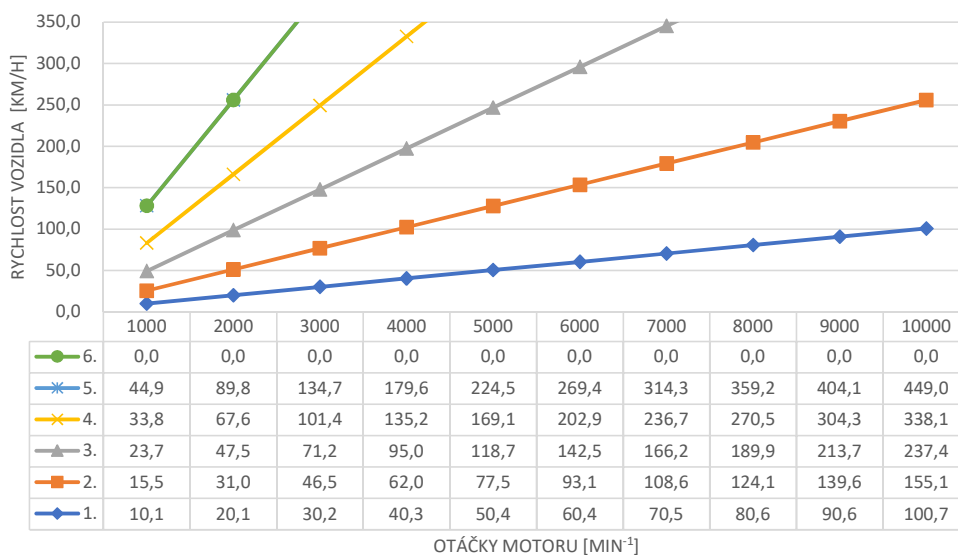

Kalkulačka zpřevodování A761e z Lexusu GS430

: Zde zadávejte data

Šířka kola (mm)	225	* Vložte šířku pneu (např. 225)
Profil pneu (%)	40	* Vložte profil pneu (např 55)
Velikost disku (inch, ")	19	* Vložte průměr disku (např. 18)
Celkový průměr kola	662,581	Vypočítaný průměr
Finální převod	3,692	*Vložte finální převod, např. 4.1111

rychlostní stupeň	1.	2.	3.	4.	5.	6.
převodový poměr	3,2960	1,9580	1,3480	1,0000	0,7250	0,5820

* zde vpiště převodové poměry

Výpočet:

Otáčky motoru	Rychlostní stupeň						Rychlost vozidla
	1.	2.	3.	4.	5.	6.	
1000	10,3	17,3	25,1	33,8	46,6	58,1	km/h
2000	20,5	34,5	50,2	67,6	93,3	116,2	km/h
3000	30,8	51,8	75,2	101,4	139,9	174,3	km/h
4000	41,0	69,1	100,3	135,2	186,5	232,4	km/h
5000	51,3	86,3	125,4	169,1	233,2	290,5	km/h
6000	61,5	103,6	150,5	202,9	279,8	348,6	km/h
7000	71,8	120,9	175,6	236,7	326,5	406,7	km/h
8000	82,1	138,1	200,7	270,5	373,1	464,8	km/h
9000	92,3	155,4	225,7	304,3	419,7	522,9	km/h
10000	102,6	172,7	250,8	338,1	466,4	580,9	km/h

GRAFICKÉ ZNÁZORNĚNÍ PŘEVODŮ

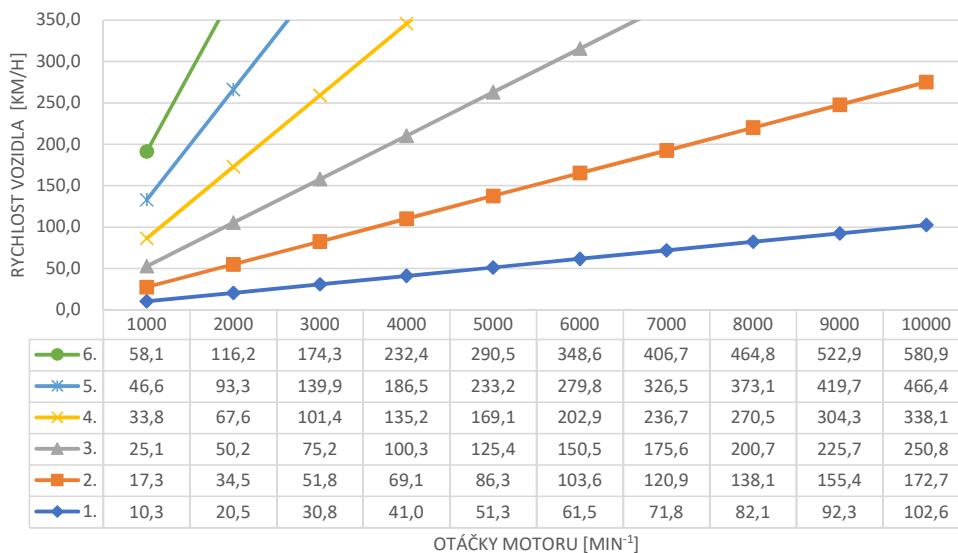

Kalkulačka zřevodování A340e z Toyota Supra a Lexusu LS400

: Zde zadávejte data

Šířka kola (mm)	225	* Vložte šířku pneu (např. 225)
Profil pneu (%)	40	* Vložte profil pneu (např. 55)
Velikost disku (inch, ")	19	* Vložte průměr disku (např. 18)
Celkový průměr kola	662,581	Vypočítaný průměr
Finální převod	3,692	*Vložte finální převod, např. 4.1111

rychlostní stupeň	1.	2.	3.	4.	5.	6.
převodový poměr	2,8040	1,5310	1,0000	0,7500	0,0000	0,0000

* zde vpište převodové poměry

Výpočet:

Otáčky motoru	Rychlostní stupeň						Rychlost vozidla
	1.	2.	3.	4.	5.	6.	
1000	12,1	22,1	33,8	45,1	#####		km/h
2000	24,1	44,2	67,6	90,2	#####		km/h
3000	36,2	66,3	101,4	135,2	#####		km/h
4000	48,2	88,3	135,2	180,3	#####		km/h
5000	60,3	110,4	169,1	225,4	#####		km/h
6000	72,3	132,5	202,9	270,5	#####		km/h
7000	84,4	154,6	236,7	315,6	#####		km/h
8000	96,5	176,7	270,5	360,7	#####		km/h
9000	108,5	198,8	304,3	405,7	#####		km/h
10000	120,6	220,8	338,1	450,8	#####		km/h

GRAFICKÉ ZNÁZORNĚNÍ PŘEVODŮ

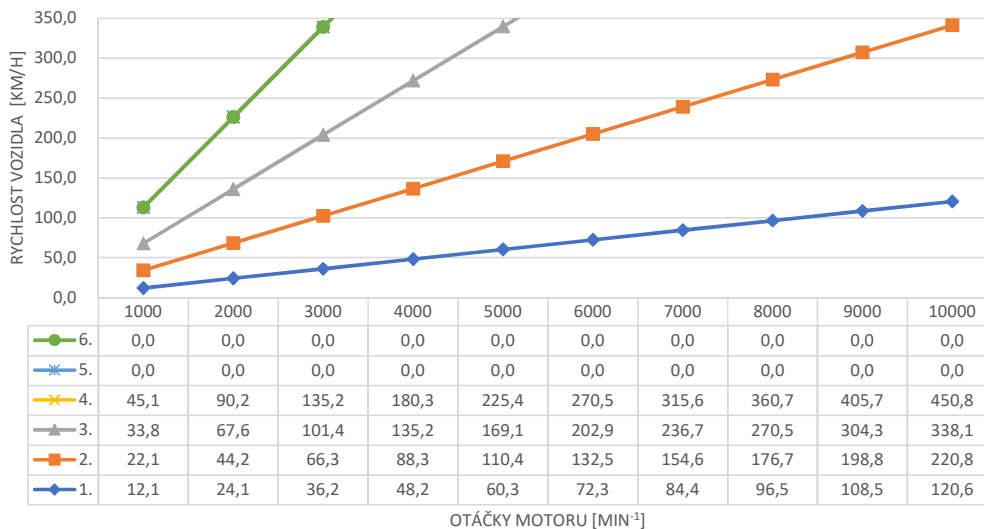

Příloha II: Podklady pro srovnání cen vozidel

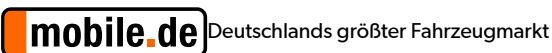

Toyota Supra 3.0 Turbo Sammlerzustand

Inseratsnummer: 291678855, <https://suchen.mobile.de/fahrzeuge/details.html?id=291678855>

Verhandlungsbasis
23.500 €

Fahrzeugzustand	Unfallfrei
Kategorie	Sportwagen / Coupé
Kilometerstand	147.009 km
Hubraum	2.954 cm³
Leistung	175 kW (238 PS)
Kraftstoffart	Benzin
Anzahl Sitzplätze	5
Anzahl der Türen	2/3
Getriebe	Schaltgetriebe
Schadstoffklasse	Euro2
Umweltplakette	4 (Grün)
Erstzulassung	08/1990
Anzahl der Fahrzeughalter	3
HU	05/2021
Klimatisierung	Klimaautomatik
Farbe	Rot
Innenausstattung	Vollleder, Grau



Ausstattung

ABS	Armlehne	Bluetooth
CD-Spieler	Elektr. Fensterheber	Elektr. Seitenspiegel
Freisprecheinrichtung	Lederlenkrad	Leichtmetallfelgen
Navigationssystem	Nebelscheinwerfer	Nichtraucher-Fahrzeug
Reserverad	Scheckheftgepflegt	Scheinwerferreinigung
Servolenkung	Sommerreifen	Sportfahrwerk
Sportpaket	Sportsitze	Tempomat
Touchscreen	Tuner/Radio	USB
Zentralverriegelung		

Fahrzeugbeschreibung

Biete hier meine Toyota Supra im nahezu neuwertigen Zustand zum Verkauf an.
Da die Supra ein reines Sommer und Schönwetter Fahrzeug ist, ist sie komplett Rostfrei.
Verbaut ist ein K Sport Gewindefahrwerk (eingetragen)
K&N offene Ansaugung mit Tüv Österreich papiere (originale Ansaugung vorhanden)
Abgasanlage ab Turbo mit einem 200 zellen Kat mit E Nummer und Rest der Abgasanlage hat eine ABE (originale Abgasanlage vorhanden)

Der Motor wurde 02.2019 revidiert bei km stand 142.000.

Der Motor hat keine Probleme gemacht, da die Motoren aber sehr anfällig auf Zylinderkopfdichtungsschäden sind, habe ich diese gegen eine Metallkopfdichtung ersetzt und den Zylinderkopf planen lassen, Ventile eingeschliffen, Ventilschaftdichtungen erneuert.....
Dabei wurde die Kupplung mit erneuert.

Der Motor verbraucht oder verliert weder Kühlwasser noch Motoröl.

Das gesammte Fahrzeug befindet sich im Mängelfreien Zustand. Sprich anmelden und sorgenfrei losfahren.

Die Bremsscheiben + Beläge der VA sind neu.

Zum Fahrzeug habe ich eine große Historie mit allen Tüv Berichten, womit sich der Km Stand nachvollziehen lässt. Ein Sammlung an Rechnung mit Reparatur des Fahrzeugs sind alle vorhanden.

Das Fahrzeug ist Serviceheft gepflegt und kann im Originalzustand verkauft werden.

Nächstes Jahr bekommt die Supra ihr H Kennzeichen mit einer Top Note.

Gerne können sie das Fahrzeug besichtigen kommen um sich von dem Zustand überzeugen zu lassen.

Bei ernsthaften Interesse ist eine Begutachtung durch einen neutralen dekra gutachter mit dem Interessenten zusammen auf einer Hebebühne möglich.

Bei weiteren Fragen oder Interesse können sie mich gerne Telefonisch oder per Whatsapp kontaktieren.

Es handelt sich hierbei um keinen Notverkauf, da die Supra eine Wertanlage ist und der Wert immer weiter und weiter steigt.

Privatanbieter

DE-44801 Bochum
Tel.: +49 (0)1575 4839757

Toyota Supra Turbo Targa

Inseratsnummer: 282137888, <https://suchen.mobile.de/fahrzeuge/details.html?id=282137888>

19.500 €

Fahrzeugzustand	Unfallfrei
Kategorie	Sportwagen / Coupé
Herkunft	Deutsche Ausführung
Kilometerstand	66.000 km
Hubraum	2.954 cm³
Leistung	173 kW (235 PS)
Kraftstoffart	Benzin
Anzahl Sitzplätze	4
Anzahl der Türen	2/3
Getriebe	Automatik
Umweltplakette	4 (Grün)
Erstzulassung	06/1993
Anzahl der Fahrzeughalter	1
HU	Neu
Klimatisierung	Klimaanlage
Farbe	Rot
Innenausstattung	Vollleder, Schwarz



Ausstattung

ABS	Elektr. Fensterheber	Elektr. Seitenspiegel
Leichtmetallfelgen	Nebelscheinwerfer	Raucherpaket
Servolenkung	Sommerreifen	Tempomat
Tuner/Radio	Zentralverriegelung	

Fahrzeugbeschreibung

Der Toyota Neuwagen Händler hat das sehr gepflegte Fahrzeug im Dezember 1998 mit 64100 km für 24.000 DM gekauft und in seine Sammlung gestellt. Das Fahrzeug war nur 5 Jahre und 5 Monate zugelassen im Straßenverkehr. In den letzten 21 Jahren wurden knapp 3000 km zur Pflege und Erhaltung mit Roten Kennzeichen bewegt. Das Fahrzeug hat nicht eine Delle oder Kratzer. Immer noch Sammlungswürdig.

Händler

Schneider Auktionen

Kempfenstraße
DE-64342 Seeheim-Jugenheim
Tel.: +49 (0)6257 936915873

Händlerbewertung

4.1 Sterne
(3 Bewertungen)

Impressum

Schneider Auktionen

Kempfenstraße 15
DE-64342 Seeheim-Jugenheim

Fax: +496257507833
eMail: SchneiderAuktionen@mobile.de

Vertretungsberechtigt: Jörg Schneider

Toyota Supra

Inseratsnummer: 299895724, <https://suchen.mobile.de/fahrzeuge/details.html?id=299895724>

13.500 €

Kategorie	Sportwagen / Coupé
Herkunft	Deutsche Ausführung
Kilometerstand	98.555 km
Hubraum	2.954 cm³
Leistung	175 kW (238 PS)
Kraftstoffart	Benzin
Anzahl der Türen	2/3
Getriebe	Schaltgetriebe
Umweltplakette	4 (Grün)
Erstzulassung	05/1992
Anzahl der Fahrzeughalter	3
HU	04/2006
Klimatisierung	Klimaanlage
Airbags	Front-Airbags
Farbe	Rot
Innenausstattung	Vollleder, Schwarz



01771532936

Ausstattung

ABS	Elektr. Fensterheber	Elektr. Seitenspiegel
Leichtmetallfelgen	Servolenkung	Sommerreifen
Sportfahrwerk	Sportsitze	Tempomat
Tuner/Radio	Zentralverriegelung	

Fahrzeugbeschreibung

Schöner supra mit scheckheft und 2 Schlüssel auto fährt top.

Händler

Raymond Krehl Motorradhandel

Schillerstr.20
DE-72525 Münsingen
Tel.: +49 (0)7381 756806769

Händlerbewertung

4.6 Sterne
(171 Bewertungen)

Impressum

Raymond Krehl Motorradhandel
Reichenastr. 22
72525 Münsingen
Deutschland

Tel.: +(49) 0177 1532936

Europäische Kommission stellt eine Plattform zur Online-Streitbeilegung (OS) bereit, die Sie unter folgendem Link finden:
<http://ec.europa.eu/odr>

Ray23@gmx.de
Tel.: +(49) 0177 1532936

Geschäftsführung: Raymond Krehl Ust-Id: DE259045509

Haftungsausschluss:

Die Inhalte der Website wurden sorgfältig erarbeitet. Dabei wurde Wert darauf gelegt, zutreffende und aktuelle Information zur Verfügung zu stellen. Wir übernehmen keine Gewähr für Aktualität, Richtigkeit und Vollständigkeit der Informationen.

Abmahnungen:

Die Kostennote einer anwaltlichen Abmahnung ohne vorhergehende Kontaktaufnahme mit uns wird im Sinne der Schadensminderungspflicht als unbegründet zurückgewiesen.