

MATERIÁL: Dural 2024 T6				$\begin{matrix} +0.5 & -0.2 \\ +0.1 & -0.5 \end{matrix} \left(\begin{matrix} \swarrow \\ \searrow \end{matrix} \right)$		INDEX	ZMĚNA	DATUM	PODPIS
POLOTOVAR: -									
TOLEROVÁNÍ DLE ISO 8015									
PŘESNOST ISO 2768 - mK									
VŠEOB. TOL. ISO 8062 -									
	Autor	Datum	Podpis	Datum	HMOTNOST 0,791 kg			MĚŘÍTKO	
NAVRHL	Martin Kadlec	18.2.2020	PŘEZK.		SESTAVA			1:2	
KRESLIL	Martin Kadlec	6.7.2020	SCHVÁLIL		KUSOVNÍK			PROMÍTÁNÍ: $\left(\begin{matrix} \leftarrow \\ \oplus \end{matrix} \right)$ (ISO E)	
ČESKÉ VYSOKÉ UČENÍ TECHNICKÉ V PRAZE FAKULTA STROJNÍ				NAZEV Priruba typ 1				TYP:	
				ČÍSLO VÝKRESU 001					

A-A

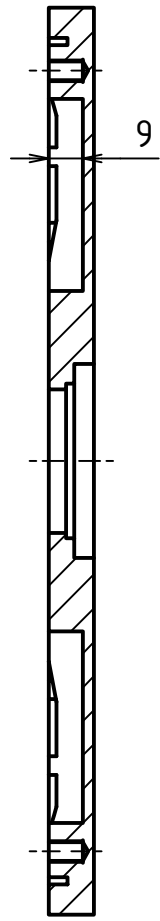

B-B

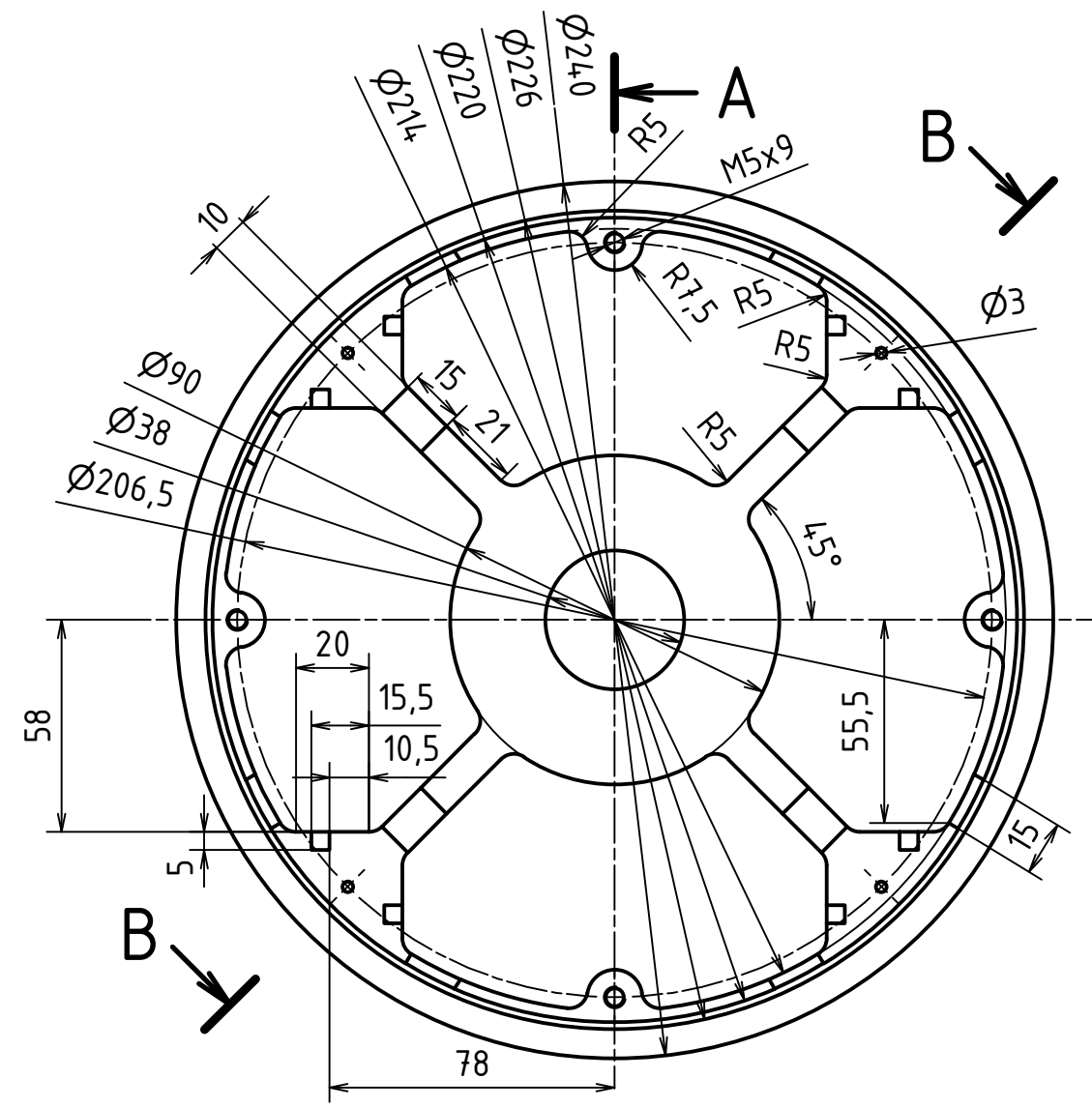
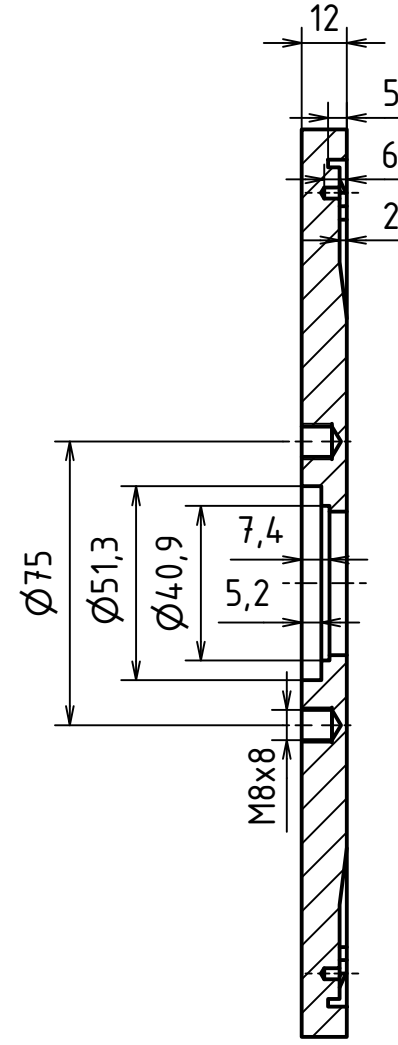

A

MATERIÁL: Dural 2024 T6												
POLOTOVAR: -												
TOLEROVÁNÍ DLE ISO 8015												
PŘESNOST ISO 2768 - mK												
VŠEOB. TOL. ISO 8062 -												
INDEX										ZMĚNA	DATUM	PODPIS
HMOTNOST 0,792 kg										MĚŘÍTKO		1:2
NAVRHL	Martin Kadlec	Datum	18.2.2020	PŘEZK.		SESTAVA		PROMÍTÁNÍ: (ISO E)				
KRESLIL	Martin Kadlec	Datum	6.7.2020	SCHVÁLIL		KUSOVNÍK		TYP:				



FAKULTA STROJNÍ

NAZEV: Priruba typ 2
 ČÍSLO VÝKRESU: 002
 LIST: 1 /

1

2

3

4

A

A

B

B

C

C

D

D

E

E

F

F

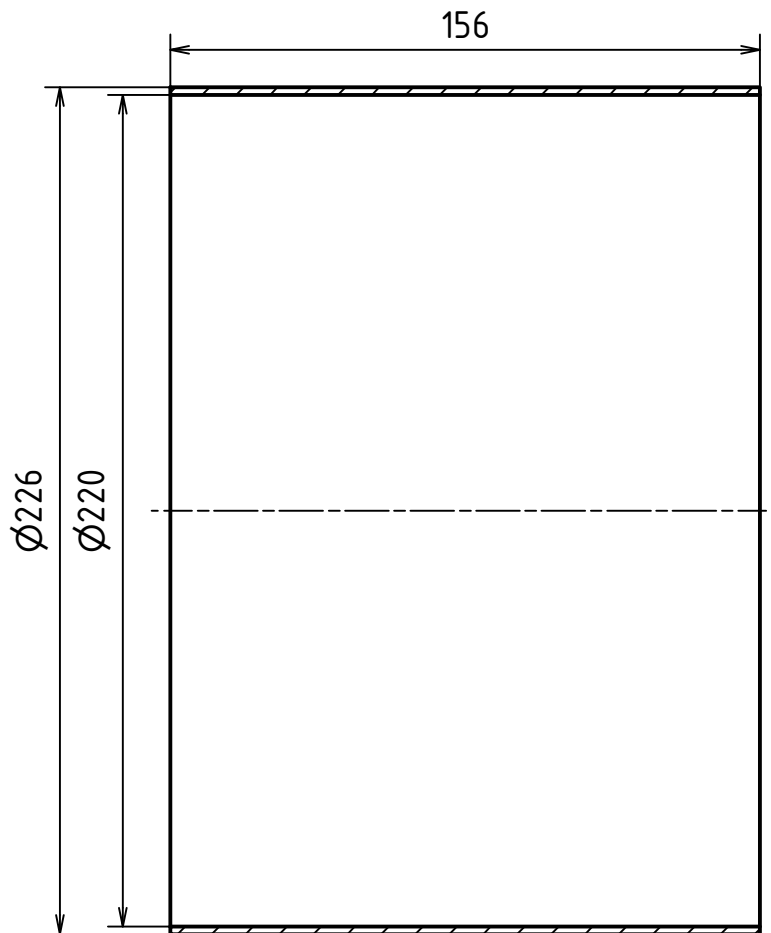

MATERIÁL: Dural 2024 T6

POLOTOVAR: -

TOLEROVÁNÍ DLE ISO 8015

PŘESNOST ISO 2768 - mK

VŠEOB. TOL. ISO 8062 -

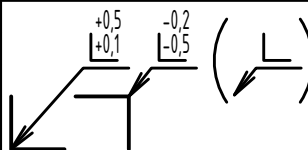

INDEX ZMĚNA DATUM PODPIS

Autor		Datum		Podpis		HMOTNOST 0,609 kg		MĚŘITKO	
NAVRHL	Martin Kadlec	16.12.2019		PŘEZK.		SESTAVA		1:2	
KRESLIL	Martin Kadlec	6.7.2020		SCHVÁLIL		KUSOVNIK		PROMÍTÁNÍ: $\left[\begin{array}{c} \square \\ \oplus \end{array} \right]$ (ISO E.)	

ČESKÉ VYSOKÉ UČENÍ TECHNICKÉ V PRAZE		FAKULTA STROJNÍ		NÁZEV		Plast		TYP:	
				ČÍSLO VÝKRESU		003		LIST: 1 /	

1

2

3

4

1

2

3

4

A

A

B

B

C

C

D

D

E

E

F

F

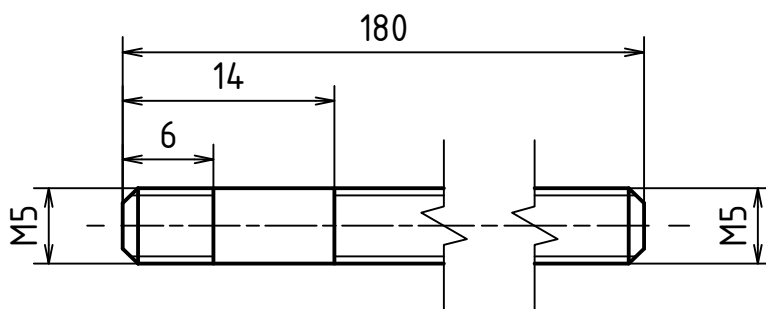

MATERIÁL: Dural 2024 T6

POLOTOVAR: -

TOLEROVÁNÍ DLE ISO 8015

PŘESNOST ISO 2768 - mK

VŠEOB. TOL. ISO 8062 -

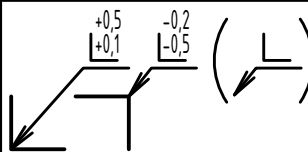

INDEX

ZMĚNA

DATUM

PODPIS

Autor

Datum

Podpis

Datum

HMOTNOST 0,010 kg

MĚŘITKO

NAVRHL Martin Kadlec

16.12.2019

PŘEZK.

SESTAVA

2:1

KRESLIL Martin Kadlec

6.7.2020

SCHVÁLIL

KUSOVNIK

PROMÍTÁNÍ: (ISO E.)

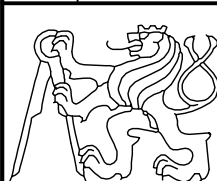

ČESKÉ
VYSOKÉ
UČENÍ
TECHNICKÉ
V PRAZE

FAKULTA
STROJNÍ

NÁZEV

Zavitova tyč

ČÍSLO VÝKRESU

007

TYP:

LIST: 1 /

1

2

3

4

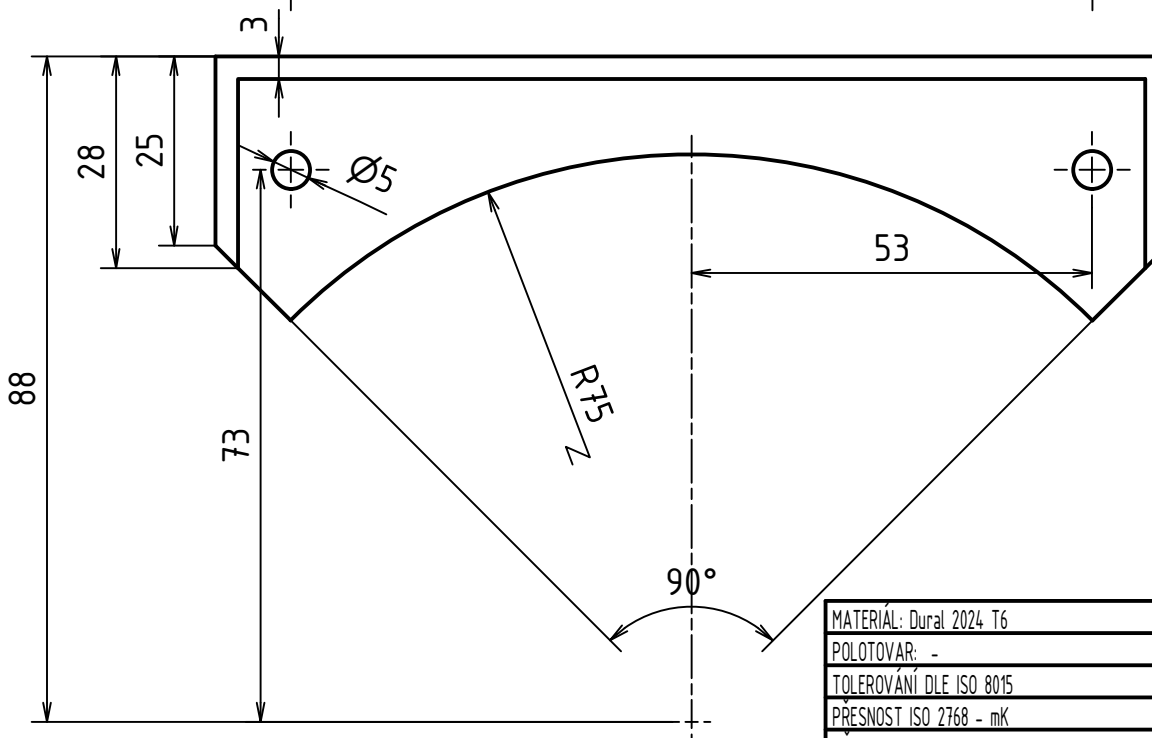
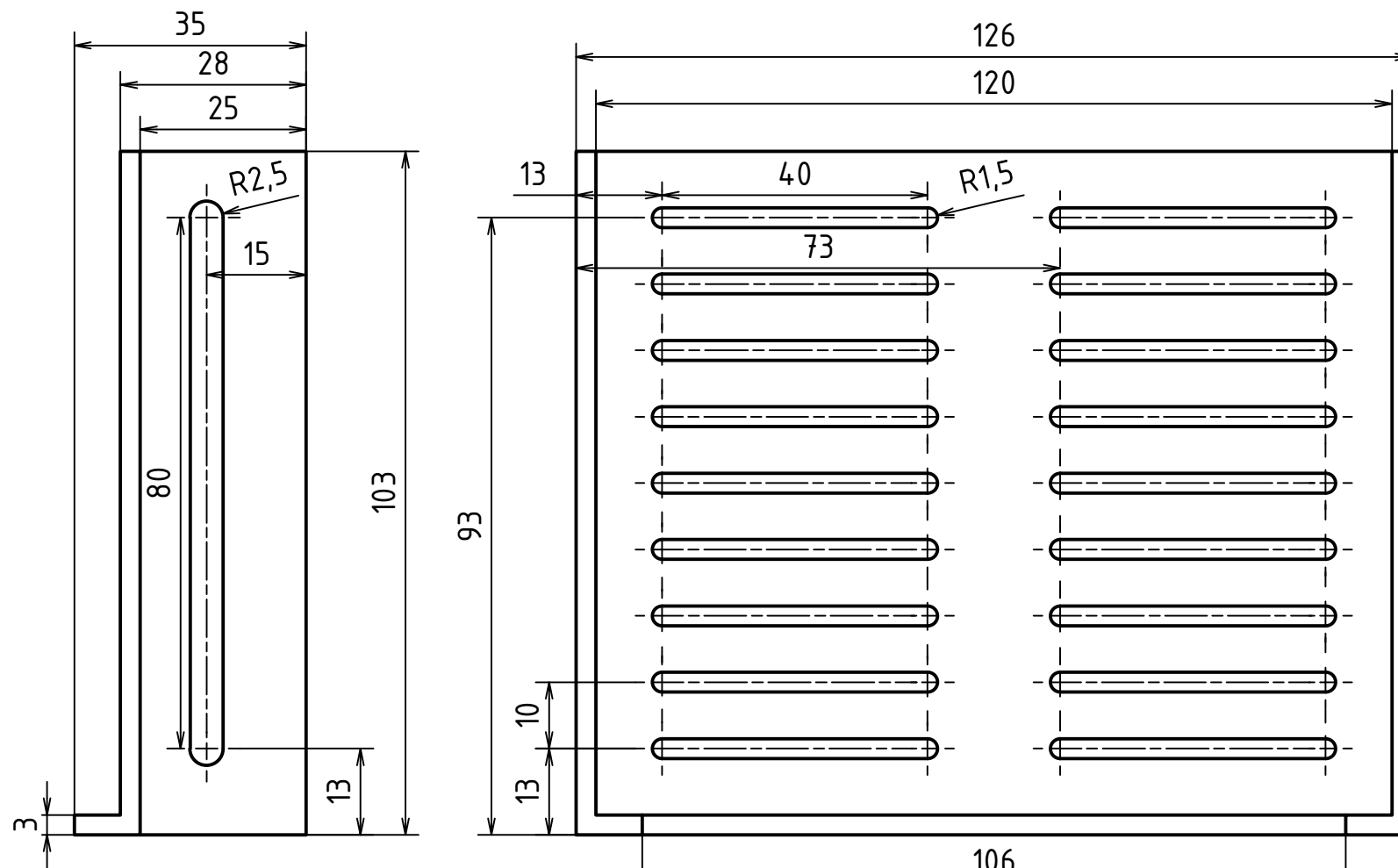

MATERIÁL: Dural 2024 T6								
POLOTOVAR: -								
TOLEROVÁNÍ DLE ISO 8015								
PŘESNOST ISO 2768 - mK								
VŠEOB. TOL. ISO 8062 -								
		INDEX	ZMĚNA	DATUM	PODPIS	HMOTNOST Není k dispozici		
NAVRHL	Martin Kadlec	Datum	30.3.2020	PŘEZK.		SESTAVA	MĚŘÍTKO 1:1	
KRESLIL	Martin Kadlec	Datum	6.7.2020	SCHVÁLIL		KUSOVNÍK	PROMÍTÁNÍ: \perp (ISO E)	



NAZEV Deska typ 3
CÍSLO VÝKRESU 006
LIST: 1 /

1

2

3

4

A

A

B

B

C

C

D

D

E

E

F

F

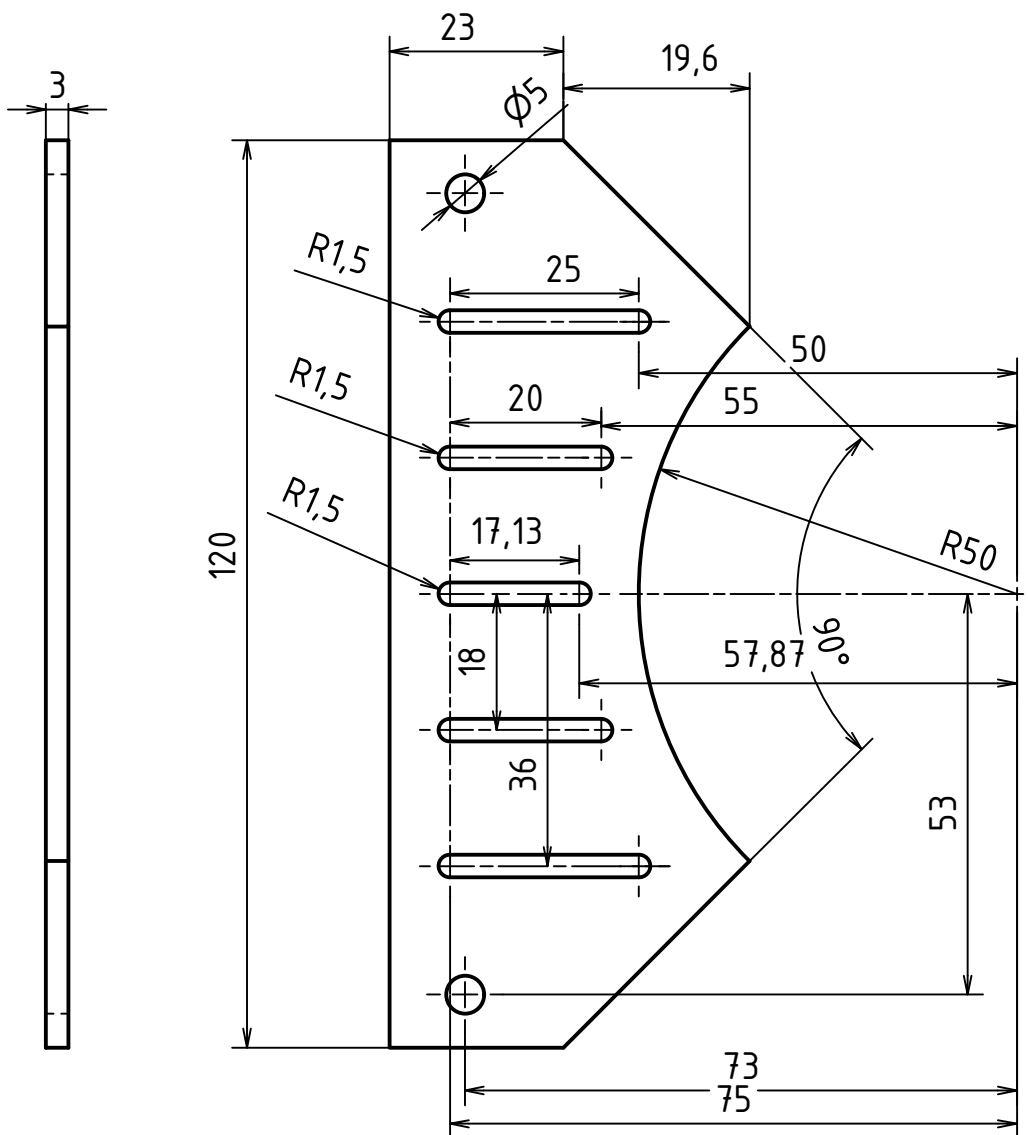

MATERIÁL: Dural 2024 T6

POLOTOVAR: -

TOLEROVÁNÍ DLE ISO 8015

PŘESNOST ISO 2768 - mK

VŠEOB. TOL. ISO 8062 -

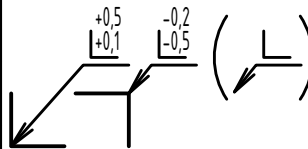

INDEX ZMĚNA DATUM PODPIS

Autor	Datum	Podpis	Datum	HMOTNOST	Není k dispozici	MĚŘÍTKO
NAVRHL Martin Kadlec	30.4.2020	PŘEZK.		SESTAVA		1:1
KRESLIL Martin Kadlec	6.7.2020	SCHVÁLIL		KUSOVNIK		PROMÍTÁNÍ: \triangleleft \oplus (ISO E.)

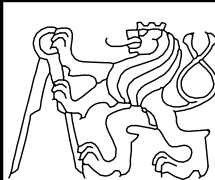
 ČESKÉ VYSOKÉ UČENÍ TECHNICKÉ V PRAZE	FAKULTA STROJNÍ	NÁZEV	Deska typ 2
		ČÍSLO VYKRESU	005

LIST: 1 /

1

2

3

4

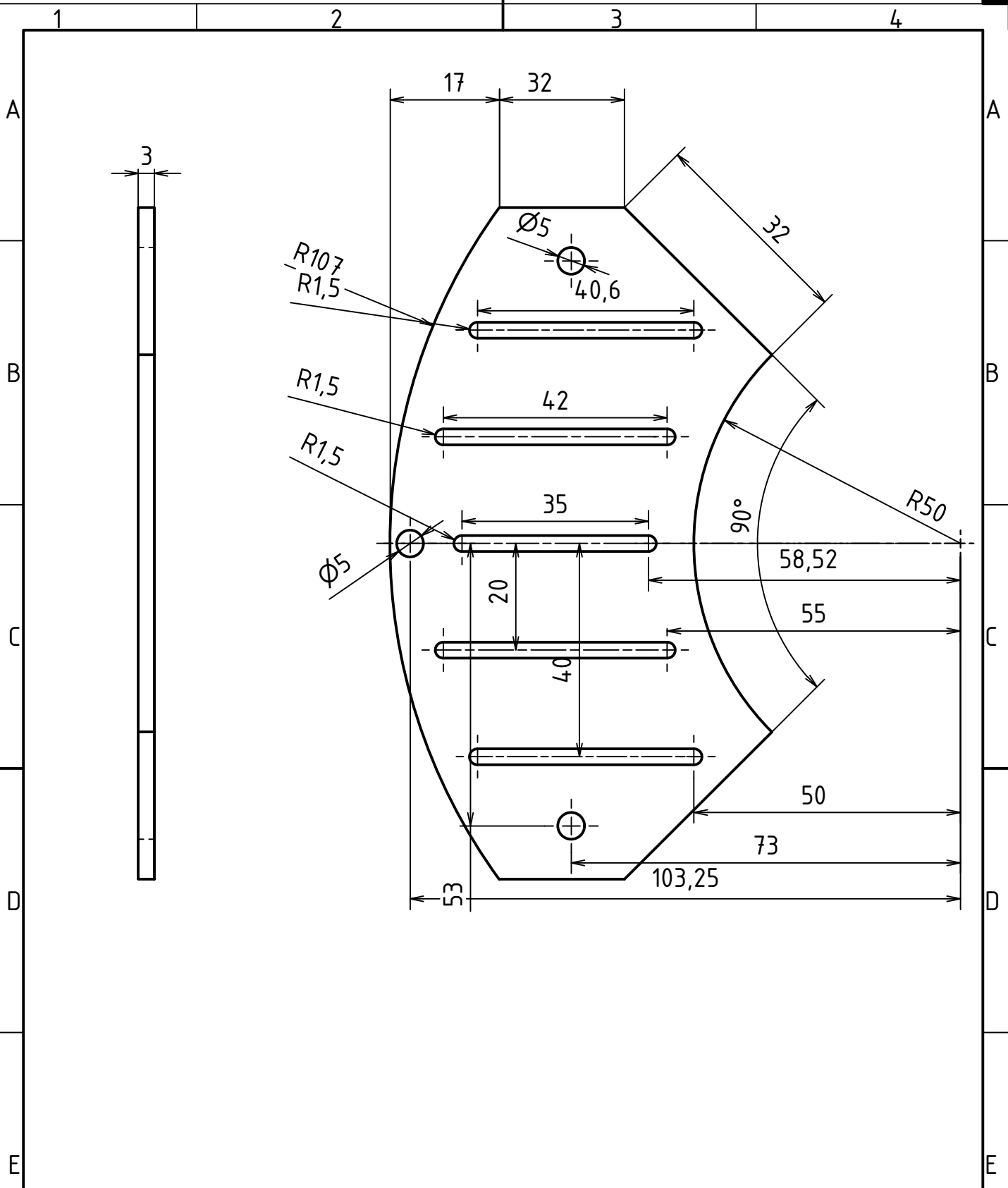

MATERIÁL: Dural 2024 T6		INDEX	ZMĚNA	DATUM	PODPIS
POLOTOVAR: -					
TOLEROVÁNÍ DLE ISO 8015					
PŘESNOST ISO 2768 - mK					
VŠEOB. TOL. ISO 8062 -					

Autor	Datum	Podpis	Datum	HMOTNOST	Není k dispozici	MĚŘITKO
NAVRHL Martin Kadlec	30.4.2020	PŘEZK.		SESTAVA		1:1
KRESLIL Martin Kadlec	6.7.2020	SCHVÁLIL		KUSOVNIK		PROMĚTÁNÍ: (ISO E.)

	ČESKÉ VYSOKÉ UČENÍ TECHNICKÉ V PRAZE	FAKULTA STROJNÍ	NÁZEV	Deska typ 1
			ČÍSLO VÝKRESU	004

1 2 3 4

A A

B B

C C

D D

E E

F F

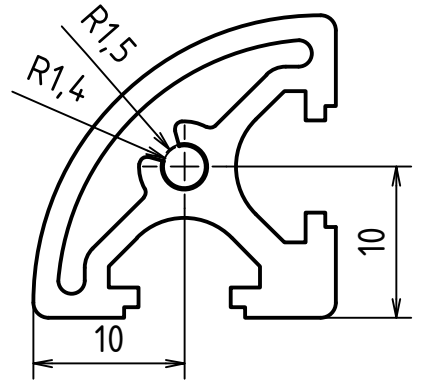
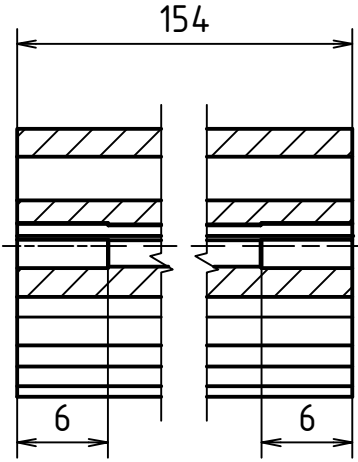
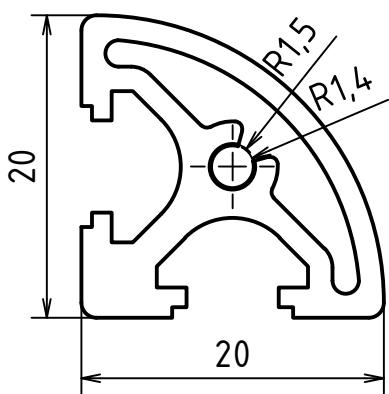

MATERIÁL: Dural 2024 T6					
POLOTOVAR: -					
TOLEROVÁNÍ DLE ISO 8015					
PŘESNOST ISO 2768 - mK					
VŠEOB. TOL. ISO 8062 -		INDEX	ZMĚNA	DATUM	PODPIS

	Autor	Datum		Podpis	Datum	HMOTNOST 0,062 kg	MĚŘITKO
NAVRHL	Martin Kadlec	21.2.2020	PŘEZK.			SESTAVA	2:1
KRESLIL	Martin Kadlec	22.7.2020	SCHVÁLIL			KUSOVNÍK	PROMÍTÁNÍ: (ISO E)

	ČESKÉ VYSOKÉ UČENÍ TECHNICKÉ V PRAZE	FAKULTA STROJNÍ	NÁZEV	Úprava sloupku	TYP:
			ČÍSLO VYKRESU	008	

LIST: 1 /

1 2 3 4