

1 2 3 4

A

B

C

D

E

F

A

B

C

D

E

F

A-A

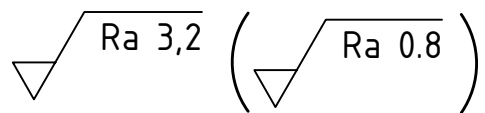
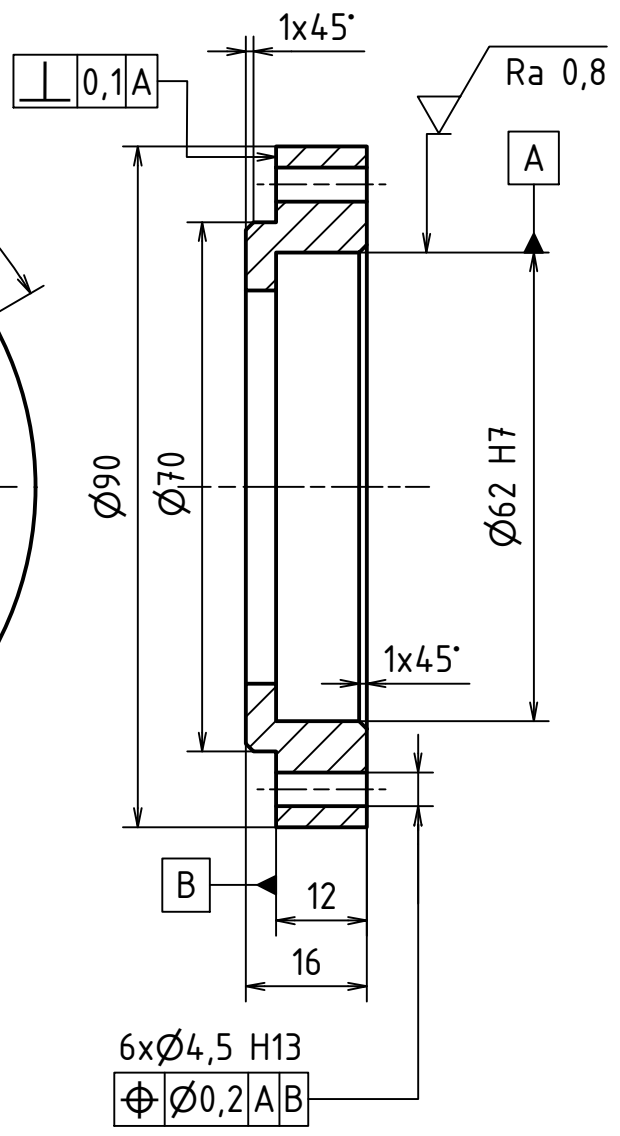
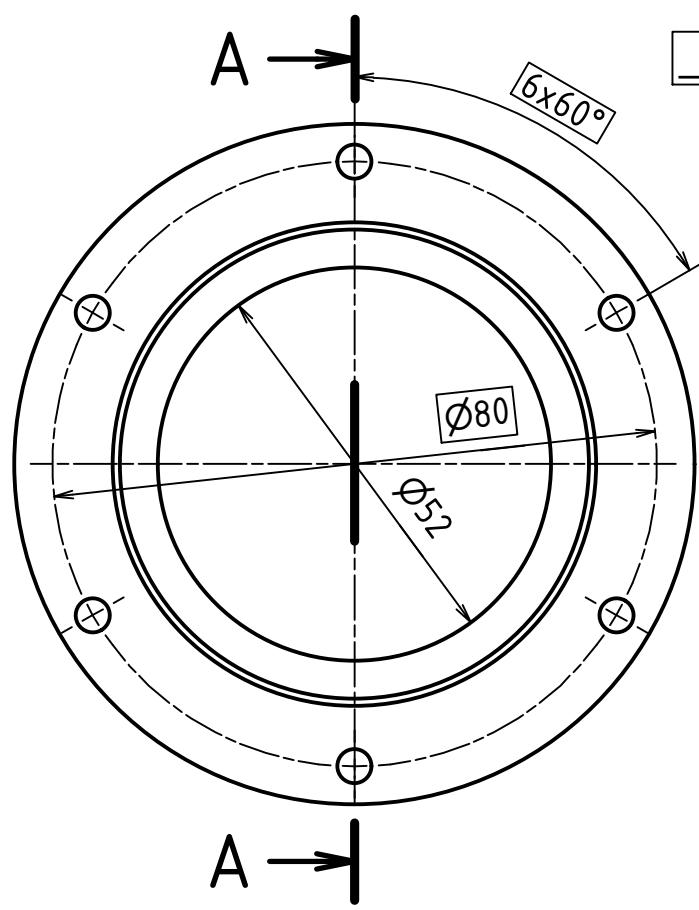

MATERIÁL: EN AW-6082							
POLOTOVAR: TYČ KRUHOVÁ ČSN EN 755-3 - 100-20							
TOLEROVÁNÍ DLE ISO 8015							
PŘESNOST ISO 2768 - mK							
VŠEOB. TOL. ISO 8062 -							
				INDEX	ZMĚNA	DATUM	PODPIS

Autor		Datum		Podpis		HMOTNOST 0,123 kg		MĚŘITKO	
NAVRHL	Martin Novák	29.03.2020		PŘEZK.		SESTAVA BP - S - 10		1:1	
KRESLIL	Martin Novák	27.05.2020		SCHVÁLIL		KUSOVNÍK BP - S - 10		PROMĚTÁNÍ: (ISO E.)	

		ČESKÉ VYSOKÉ UČENÍ TECHNICKÉ V PRAZE FAKULTA STROJNÍ		NÁZEV Pouzdro velké		ČÍSLO VÝKRESU BP - 01 - 006		TYP: 	
--	--	--	--	-------------------------------	--	---------------------------------------	--	----------	--

LIST: 1 / 1

1 2 3 4