

Ra 3,2

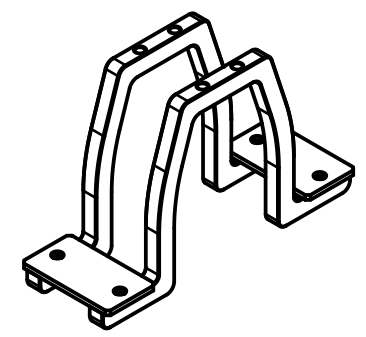
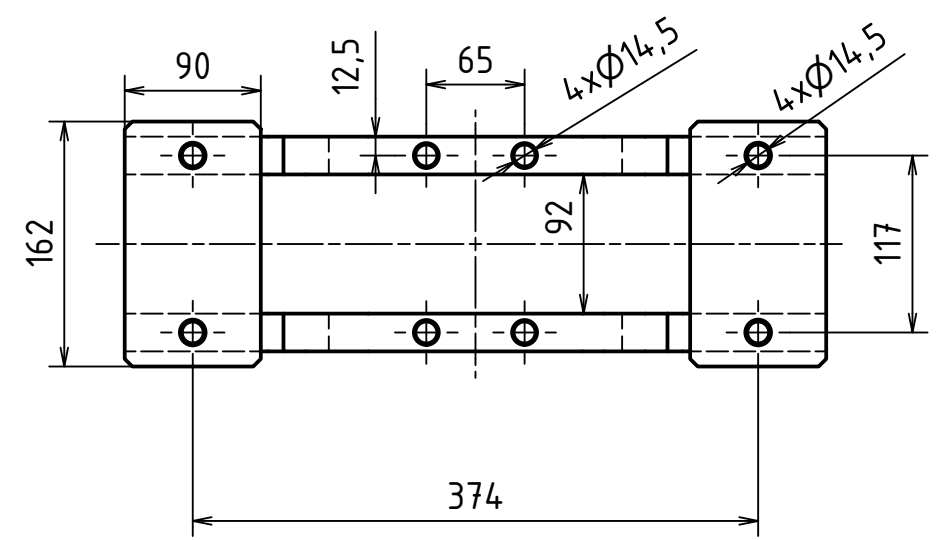
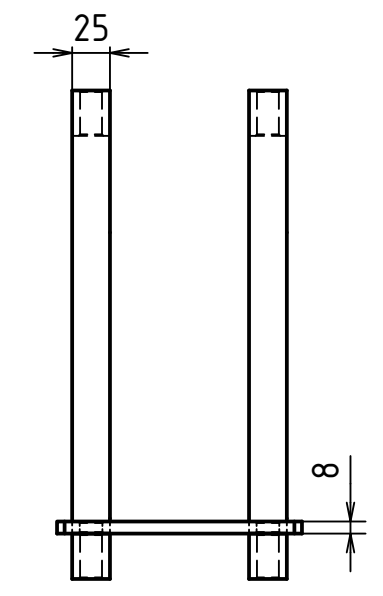
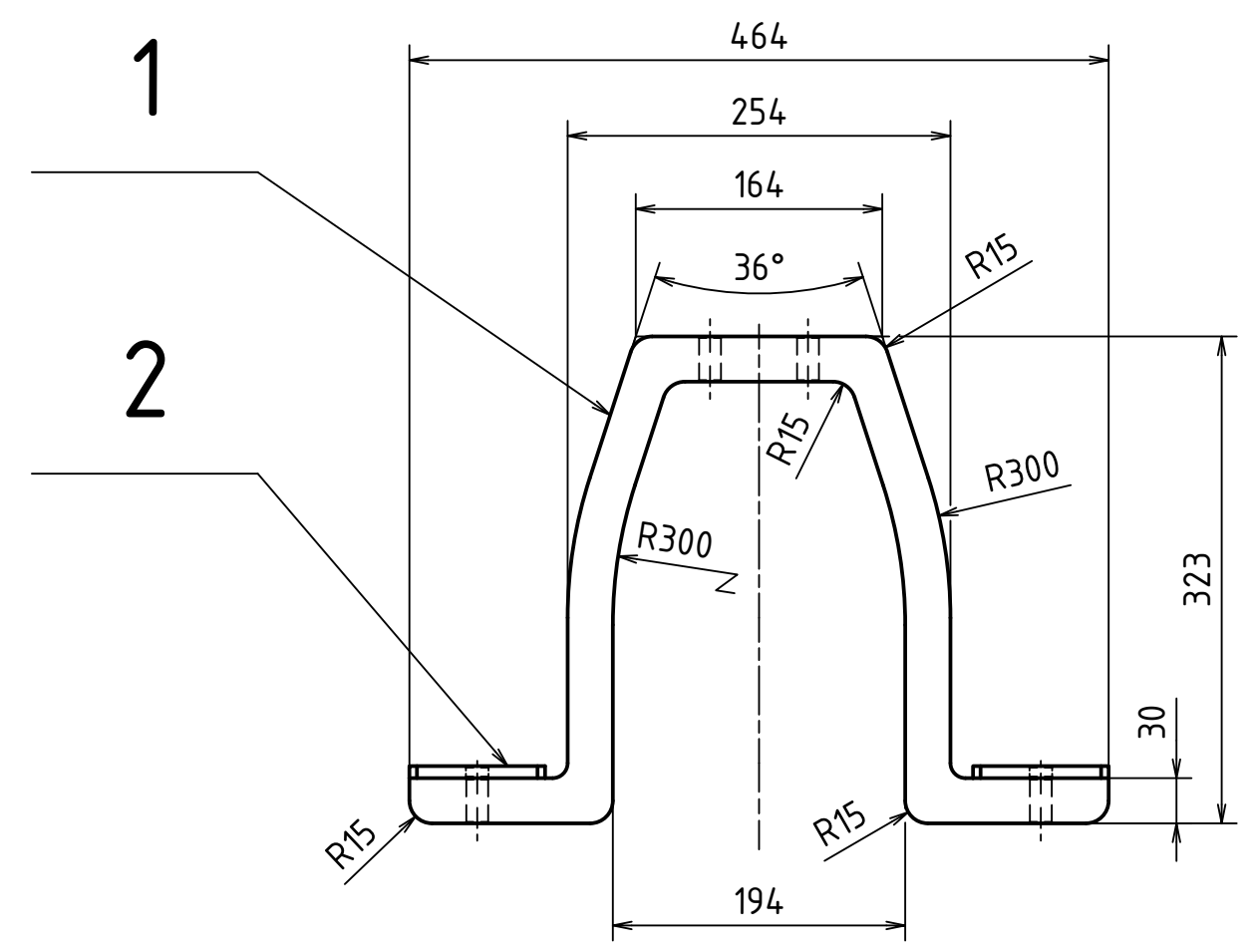

2	DESKA	PLECH 10	S235JR (S355JR)	2
1	KOTVA	PLECH 25	S235JR (S355JR)	2
POZ	NÁZEV	POLOTOVAR	MATERIÁL	KS

MATERIÁL: -							
POLOTOVAR: -							
TOLEROVÁNÍ DLE ISO 8015							
PŘESNOST ISO 2768 - mK							
VŠEOB. TOL. ISO 8062 -							

NAVŘHL	A.BUDÍNSKÝ	Datum	18.06.19	PŘEZK.		Podpis		Datum		HMOTNOST -		MĚŘÍTKO	1:5 1:10
KRESLIL	A.BUDÍNSKÝ	Datum	18.06.19	SCHVÁLIL						SESTAVA -		PROMÍTÁNÍ:	ISO E
										KUSOVNÍK -		TYP:	

- 3. PRÁŠKOVĚ LAKOVAT 0,08mm - RAL 7016 (ANTRACITOVÁ ŠEDÁ)
- 2. OTVORY ZKOSIT 1x45°
- 1. SVRTAT PO SVAŘENÍ

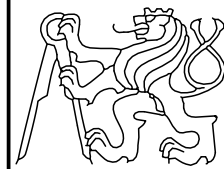
ČESKÉ VYSOKÉ UČENÍ TECHNICKÉ V PRAZE
FAKULTA STROJNÍ
 NÁZEV: **KONZOLE**
 ČÍSLO VÝKRESU: **V-000-0001**
 LIST: 1 / 1