

$Ra\ 12,5$
 $8 \times \varnothing 13,5 H13$
 $\varnothing 1,5 M ABC$

$Ra\ 12,5$

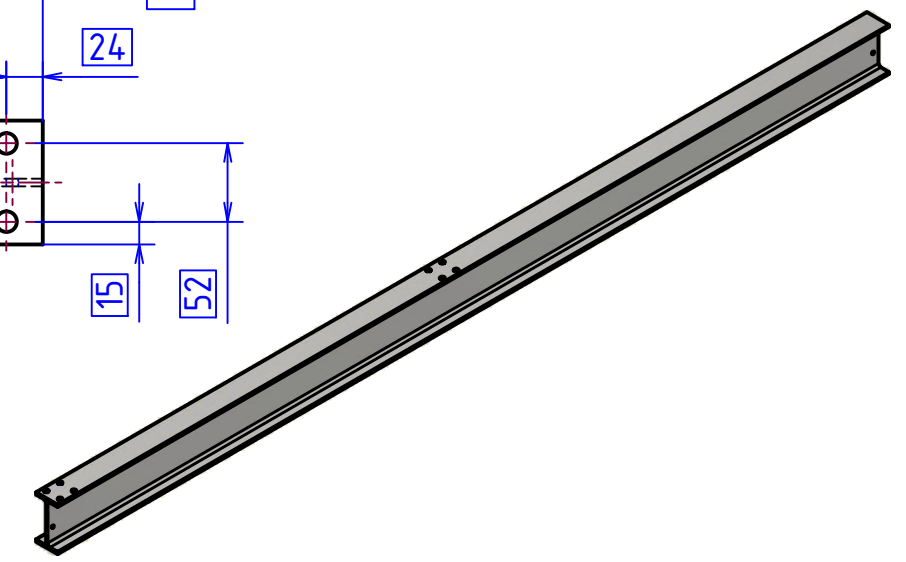

MATERIAL: S235JR (1.0038), dle ČSN 11 375				$\begin{matrix} +0,5 & -0,2 \\ +0,1 & -0,5 \end{matrix}$					
POLOTOVAR: Profil IPE160 - DIN 1025-5									
TOLEROVÁNÍ DLE ISO 8015									
PŘESNOST ISO 2768 - mK									
VŠEOB. TOL. ISO 8062 -									
Autor		Datum		Podpis		Datum		HMOTNOST 49,138 kg	
NAVRHL Karel Šteker		17.10.2018		PŘEZK. SCHVÁLIL				MĚŘÍTKO 1:5 1:2	
KRESLIL Karel Šteker		07.05.2019				SESTAVA KUSOVNÍK		PROMÍTÁNÍ: (ISO E)	

<p> ČESKÉ VYSOKÉ UČENÍ TECHNICKÉ V PRAZE FAKULTA STROJNÍ v5.0 </p>	NÁZEV Krátký pojezdový nosník	
	ČÍSLO VYKRESU IPE160, 3 110mm	
LIST: 1 /		