

DETAIL PE DESKY A ( 1:5 )

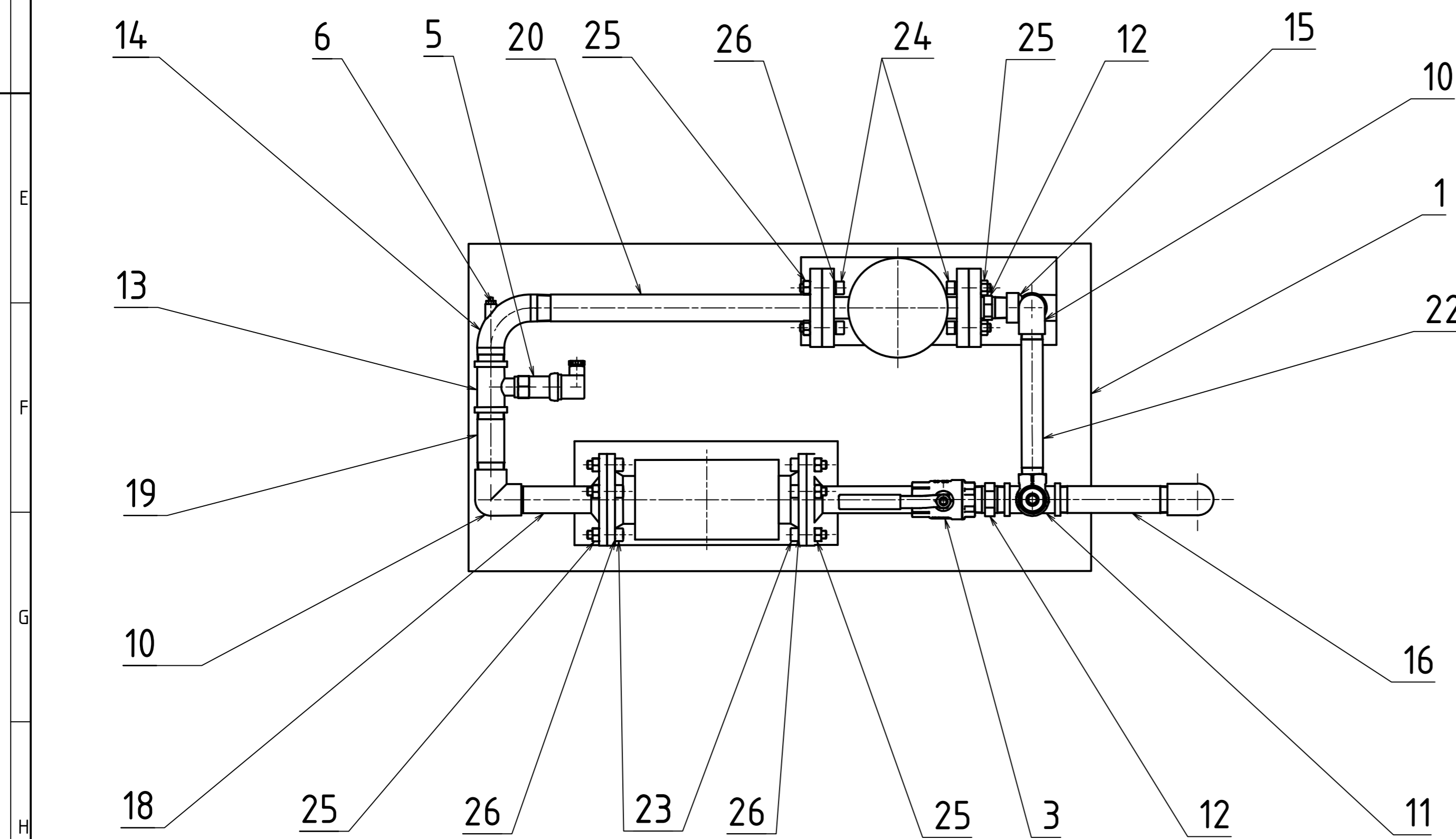

PROVÉST TLAKOVOU ZKOUŠKU NA 10 BAR

26	PODLOŽKA 02 1740 -10			16
25	MATICE ČSN 24032 M10			16
24	ŠROUB ČSN 02 1143 M10x45			8
23	ŠROUB ČSN 02 1143 M10x35			8
22	TRUBKA ISO 1127 26x2,9 - 220			1
21	TRUBKA ISO 1127 26x2,9 - 490			1
20	TRUBKA ISO 1127 26x2,9 - 250			1
19	TRUBKA ISO 1127 26x2,9 - 88			1
18	TRUBKA ISO 1127 26x2,9 - 150			1
17	TRUBKA ISO 1127 26x2,9 - 200			1
16	TRUBKA ISO 1127 26x2,9 - 110			1
15	TRUBKA PROFILU T EN 14383 1'			1
14	KOLENO EN 10242 1'			1
13	TRUBKA PROFILU T ISO 49 B1 1' x 1/2'			1
12	ŠROUBENÍ ISO 49 S VNĚJŠÍM ZÁVITEM 1'			2
11	TRUBKA PROFILU T ISO 49 B1 1'			1
10	KOLENO ISO 4145 A1 1'			3
9	KONCOVKA AGR			1
8	ELEKTRICKÝ POHON AC-HH-500			1
7	ŘÍDICÍ VENTIL RC 210 T			1
6	SNÍMAČ TEPLOTY PR-23-1			1
5	SNÍMAČ TLAKU DMK 331			1
4	ULTRAZVUKOVÝ PRŮTOKOMĚR OPTISONIC 34.00			1
3	KULOVÝ KOHOUT 2XIG			1
2	PŘEPOUSTĚCÍ VENTIL 617+GFO DN25 FKM			1
1	POLYETYLENOVÁ DESKA	DESKA 5x410x780	PE 300	1
POZICE	NÁZEV - NORMA	POLOTOVAR	MATERIÁL	KS

Autorem	Tomáš Zdarsa	Datum	20.03.2018	PREZK.	Tomáš Zdarsa	Podpis		Datum		HMOTNOST N/A		MĚŘITKO	1:5
KRESLIL	Tomáš Zdarsa	01.07.2018	SCHVÁLIL							KUSOVNIK		PRŮMĚTÁNÍ:	ISO E
		<b>FAKULTA STROJNÍ</b>		<b>SESTAVA MĚŘICÍHO OKRUHU</b>		<b>BP_003</b>		TYP:		LIST: 1 / 1			