

B-B
2 : 1

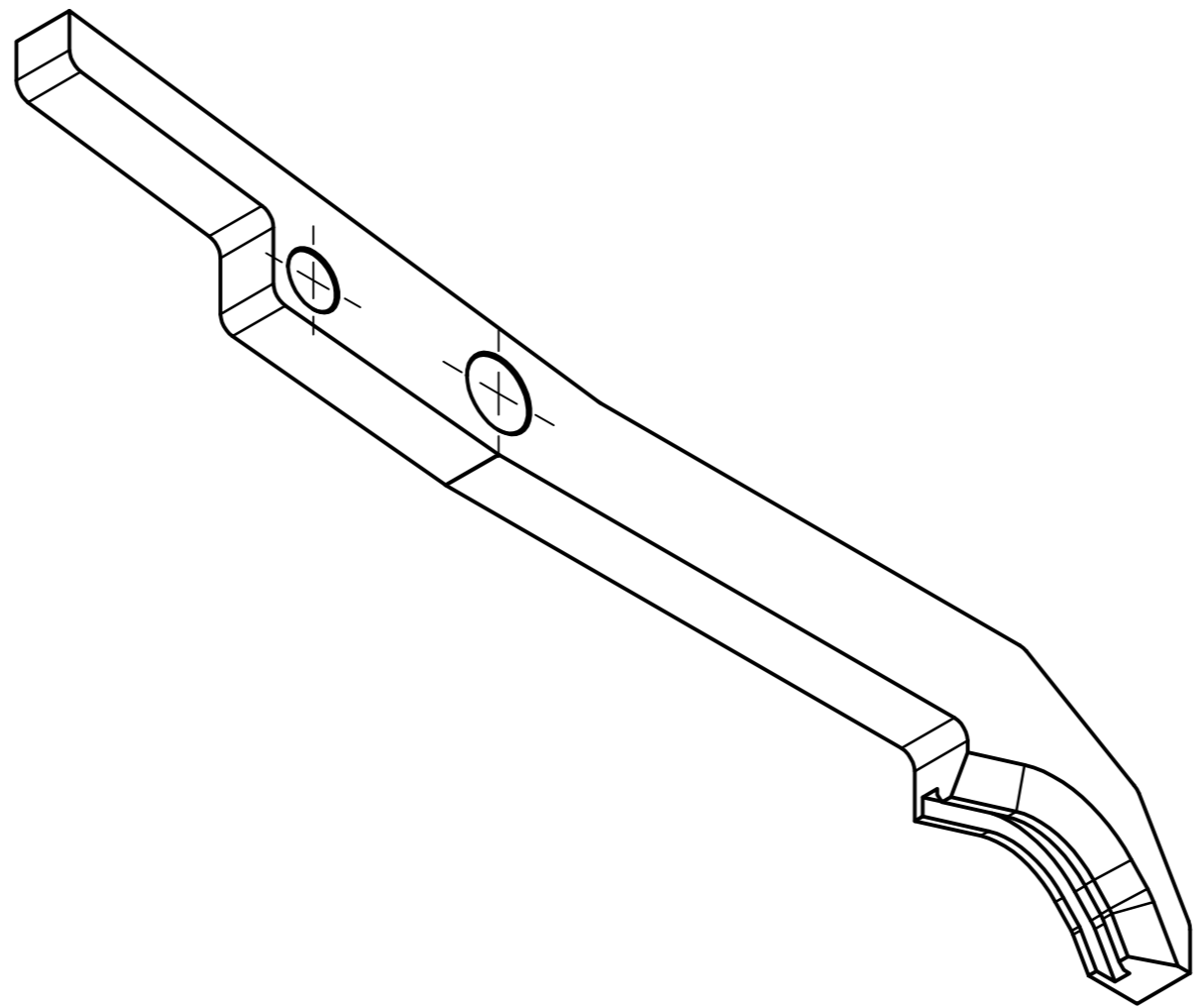
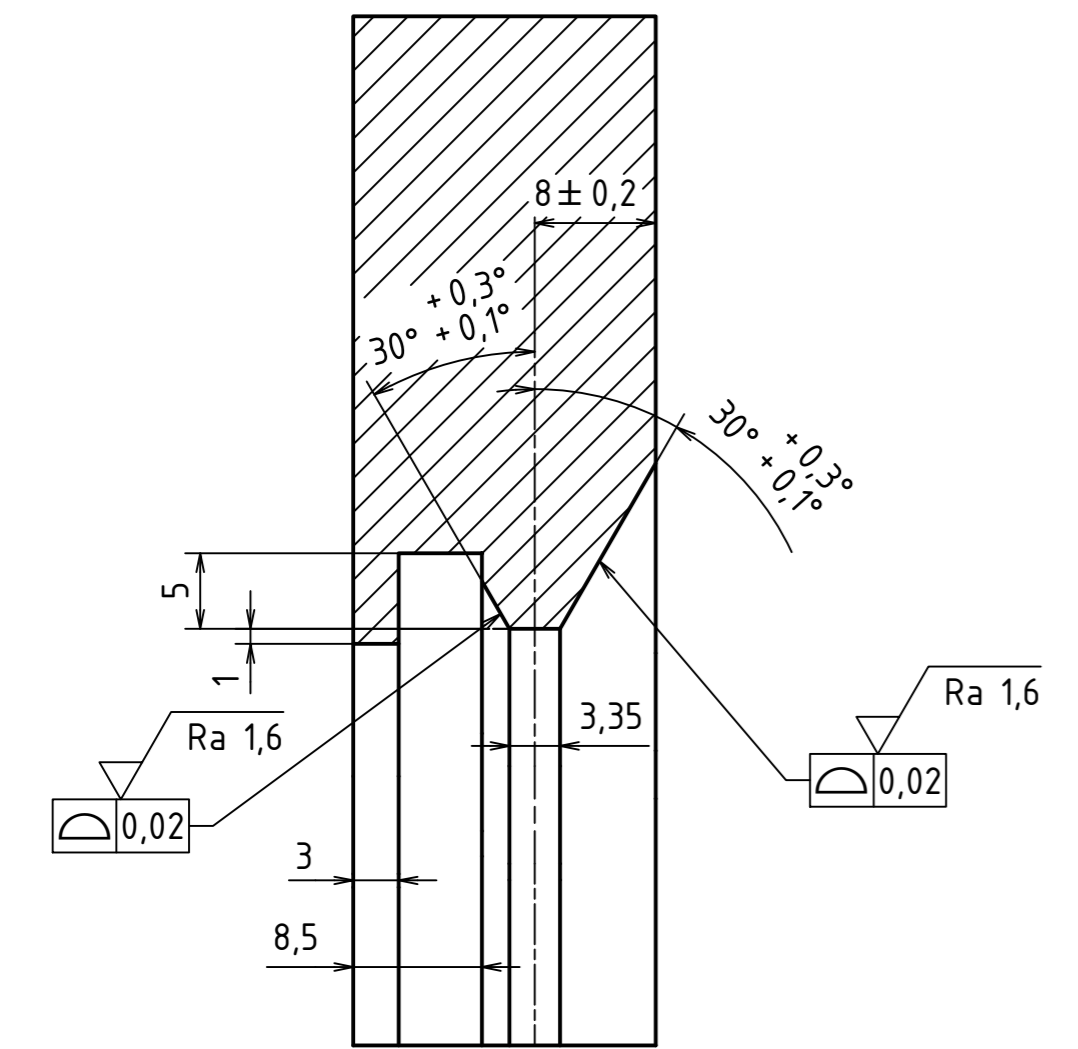

NEKOTOVANÁ ZAOBLNÍ R5
 SRÁŽENÍ HRAN PRŮCHOZÍCH DĚR 0,5×45°
 ZUŠLECHTĚNO NA 800 ± 50 N/mm²
 +0,1
 --- NITRIDOVANO HL 0,3 0
 MIN 620HV

Ra 3,2 (Ra 1,6)

ČERNĚNO

MATERIAL: 31CrMoV9 (15 330)		+0,5 +0,1		-0,2 -0,5							
POLOTOVAR: TYČ PLOCHA EN 10058 - 80x25x400											
TOLEROVÁNÍ DLE ISO 8015											
PŘESNOST ISO 2768 - mK											
VSEOB. TOL. ISO 8062 -											
NAVŘHL	Alexander Skorobogatov	Datum	24.03.2018	PŘEZK.		Podpis		Datum		HMOTNOST	2,197 kg
KRESLIL	Alexander Skorobogatov		13.05.2018	SCHVÁLIL						SESTAVA	RONU-01-00
										MĚŘITKO	
										1:1 (2:1)	
										PRŮMÍTÁNÍ: (ISO E)	
										TYP:	

ČESKÉ VYSOKÉ UČENÍ TECHNICKÉ V PRAZE
 FAKULTA STROJNÍ
 ČÍSLO VÝKRESU
 ČELIST A
 RONU-01-04
 LIST 1/1