

1 2 3 4

A

B

C

D

E

F

A

B

C

D

E

F

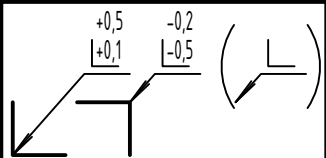
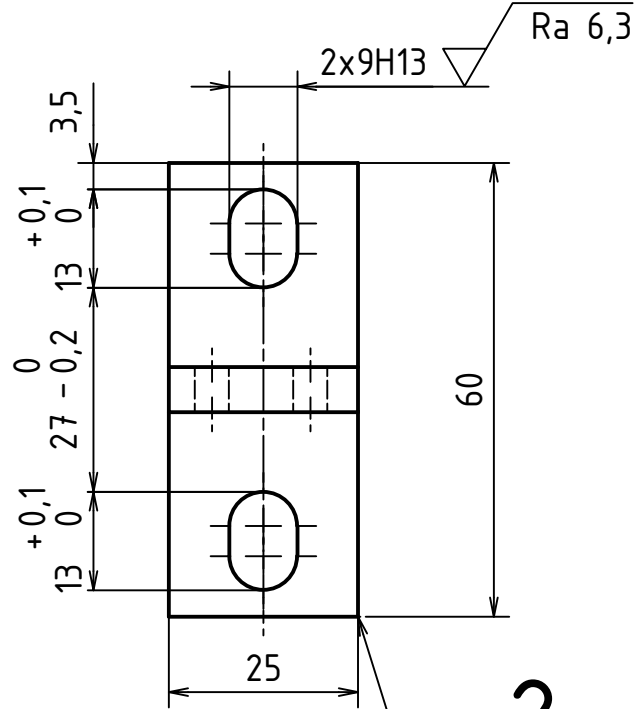
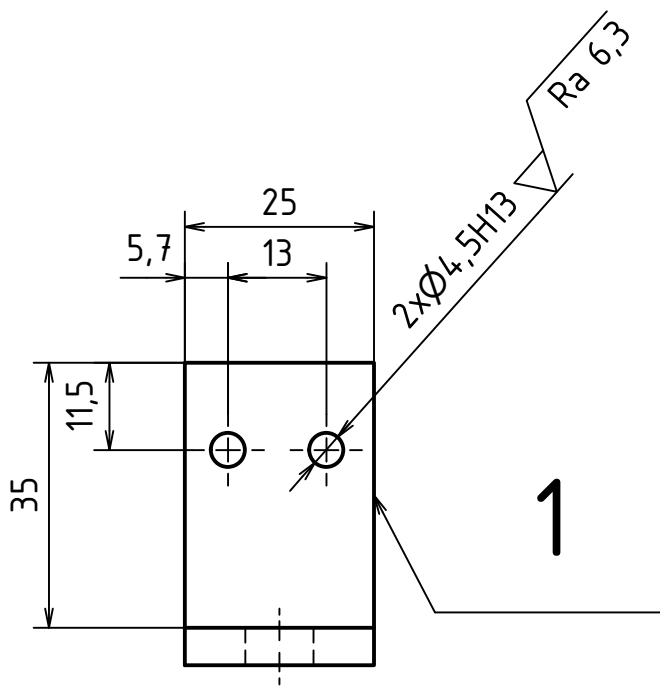
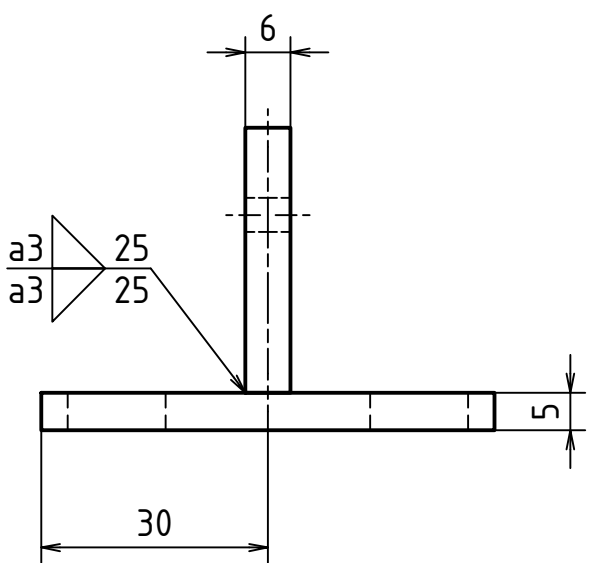

PŘESNOST ISO 2768 - mK  
TOLEROVÁNÍ DLE ISO 8015  
ISO 13920 - AE

1. Obvod součástí řezán laserem
2. Svary 111 - stupeň jakosti svarů C dle EN ISO 5817  
Elektroda E 38 0 RC 11 - ISO 2560-A
3. 100% vizuální kontrola svarů dle EN ISO 17 637



NAVŘHL	Autor	Datum	PRÉZK.	Podpis	Datum	HMOTNOST	0,091	MĚŘITKO	1:1
KRESLIL	Matěj Hoffmann	12.5.18	SCHVÁLIL			SESTAVA	BP-0230-000	PROMÍTÁNÍ:	⊕ (ISO E)
	Matěj Hoffmann	21.6.18				KUSOVNÍK	BP-0230-600-K	TYP:	

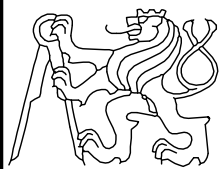

ČESKÉ  
VYSOKÉ  
UČENÍ  
TECHNICKÉ  
V PRAZE

FAKULTA  
STROJNÍ

NÁZEV  
**UPÍNAČÍ TYČ KRÁTKÁ**  
ČÍSLO VYKRESU  
**BP-0230-600**

1 2 3 4