

1 2 3 4

A

B

C

D

E

F

A

B

C

D

E

F

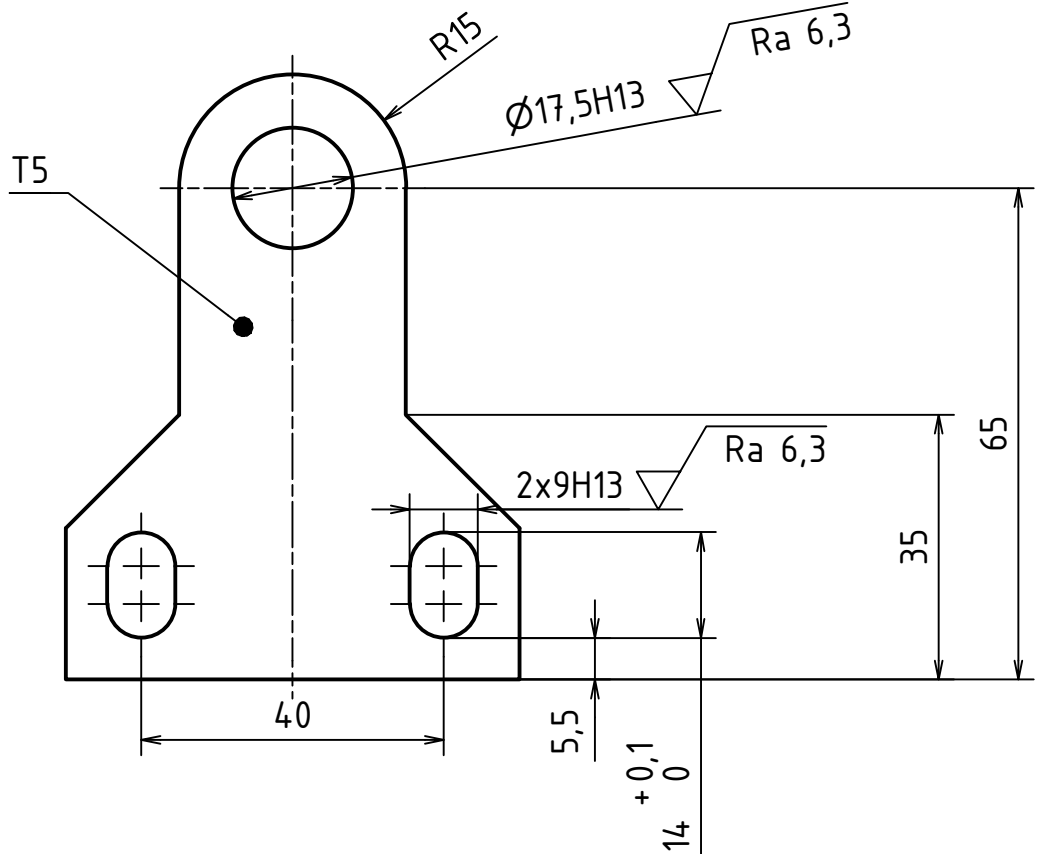

1. Obvod součásti řezán laserem



MATERIÁL: S235JRG1  
 POLOTOVAR: P5-40x80 ČSN 5301  
 TOLEROVÁNÍ DLE ISO 8015  
 PŘESNOST ISO 2768 - mK  
 VŠEOB. TOL. ISO 8062 -

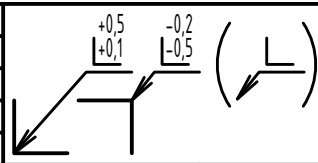

INDEX	ZMĚNA	DATUM	PODPIS

	Autor	Datum		Podpis	Datum	HMOTNOST 0,106	MĚŘITKO 1:1
NAVRHL	Matěj Hoffmann	12.5.18	PŘEZK.			SESTAVA BP-0230-000	
KRESLIL	Matěj Hoffmann	21.6.18	SCHVÁLIL			KUSOVNÍK BP-0230-000-K	PROMĚTÁNÍ:  (ISO E.)



NÁZEV  
**UPÍNAČÍ PLECH 1**  
 ČÍSLO VYKRESU  
**BP-0230-004**  
 LIST: 1 / 1

1 2 3 4