

KREMATORIUM

Klára Novotná
diplomová práce, FA ČVUT, LS 2018
ateliér Hlaváček-Čeněk

DIPLOMOVÁ PRÁCE

autor:

Klára Novotná

vedoucí práce:

Ing. arch. Dalibor Hlaváček, Ph.D.

konzultant:

Ing. arch. Martin Čeněk, Ph.D.

škola:

České vysoké učení technické v Praze

fakulta:

Fakulta architektury

datum:

květen, LS 2017/2018

OBSAH

PŘEDMLUVA	7
ANALYTICKÁ ČÁST	9
Vývoj pohřebního rituálu	10
Vývoj typologie krematoria	14
Provoz krematoria	16
Případové studie	18
Místo odpočinku	34
LOKALITA	37
Hradec Králové	38
Hradec Králové a krematoria v ČR	40
Pohřbívání v Hradci Králové	42
Lesní hřbitov, umístění pozemku	44
Fotodokumentace	46
Územní plán Hradce Králové	50
Uvažovaná místa pro stavbu	52
NÁVRH	55
BIBLIOGRAFIE	108
DOKUMENTY	110
PODĚKOVÁNÍ	113

PŘEDMLUVA

Význam pohřebního rituálu a cíl práce

Smrt je součástí života. Přesto její příchod narušuje určitou kontinuitu, vytváří novou situaci, se kterou se člověk musí vyrovnat tak, aby si zachoval vlastní identitu a jeho život mohl pokračovat. Jedním ze způsobů vyrovnání se se smrtí, ze způsobů její legitimizace, jsou pohřební rituály. Pohřební rituály jsou zažité (často i předepsané) postupy jednání. Jejich zažitost ulehčuje jednání v těžké životní situaci.

Pohřební rituály byly a v některých společnostech stále jsou spjaty s náboženstvím a jeho symbolickým světem. Tato víra v symboliku, symbolický svět dává rituálu význam.

V tomto smyslu je smrt důležitým milníkem na cestě zemřelého a pohřební rituál důležitým prostředkem, který zajišťuje jeho další cestu - vzkříšení, posmrtnou existenci. V moderní společnosti, která je do velké míry sekularizovaná, se pohřební rituály opírají o jiné aspekty - osobnost zesnulého, víru v koloběh života a smrti, evoluci.¹ Pohřební rituály jsou spíše důležitým milníkem v životě pozůstalých. Pomocí rituálu se se zemřelým naposledy rozloučí, vyjádří mu úctu. Pohřební rituál je událostí, díky které pozůstalý může pocítit dokončenost a uzavřenost určitého období a tak mu pomoci vyrovnat se se smrtí a zkrátit období truchlení.

Česká společnost se v evropském i celosvětovém kontextu vyznačuje v oblasti pohřebních rituálů třemi specifiky. Česká republika patří s 81 % mezi země s nejvyšším podílem kremací. Většina obřadů probíhající na našem území je

sekulární tedy necirkevní. V poslední době není neobvyklé upouštět od jakýchkoliv pohřebních obřadů. Tento trend s 55% převažuje obřady konané.¹

Tony Walter: „Každá společnost se musí nevyhnutelně vyrovnávat se smrtí, což je obtížné nedisponuje-li rituálními praktikami.“²

Geoffrey Gorer: „Vytrácení smutečních rituálů přináší lidem psychologické problémy.“³

Tato specifika, kterými se vyznačuje česká společnost, jsou bezpochyby výsledkem či spíše důsledkem historického vývoje. Míra nesnášlivosti vůči Rakousko-Uherské monarchii a církvi, která byla oporou její moci, vedla k významné sekularizaci, která pak byla po dalších čtyřicet let podporována komunistickým režimem. Nevyhovující staré obřady, které se od dob komunismu změnilo pouze vypuštěním budovatelských částí proslovů, nebyly nahrazeny obřady novými. Prostory neodpovídají požadavkům společnosti. Jen v malé míře vznikají prostory nové, které by podporovaly konání pohřebních obřadů či napomáhaly a podporovaly vytváření nových rituálů. Lidé přestávají v pohřebních obřadech nacházet smysl.

Cílem práce je reakce na vztah naší společnosti k pohřebním rituálům, na stále častější a pro mne do jisté míry nepochopitelné rozhodnutí nevypravit zemřelému pohřeb a důvody, které k tomuto rozhodnutí vedou. Snažím se nabídnout celistvou formu obřadu s tradičními prvky a součástmi a tomuto obřadu vytvořit důstojný rámec v podobě stavby krematoria, které nebude více umocňovat tíživou atmosféru daného okamžiku a které událost zasadí do širšího kontextu přírody.

ANALYTICKÁ ČÁST

VÝVOJ POHŘEBNÍHO RITUÁLU

Křesťanství a inhumace

V průběhu dějin se uplatnily dva základní způsoby pohřbívání - ukládání do země (inhumace) a pohřeb žehem (kremace).⁴ Od neolitu bylo místo uložení ostatků či popela doplňováno určitou formou architektury - mohylami, dolmeny, hrobkami, náhrobky, pomníky.⁵

Na našem území se v prvním tisíciletí po Kristu uplatňovaly oba dva způsoby. Inhumace byla běžná například u Langobardů obývajících v první polovině 6. století část jižní Moravy. Žehem na hranici své mrtvé v raném středověku pohřbívali Slované. Spálené ostatky ukládali do hrncových nádob - popelnic či uren - které pak zakopávali do země.

S pronikáním křesťanství a zákazem pohřbu žehem, který vydal Karel Veliký,⁵ se stala jediným možným způsobem pohřbívání inhumace, neboť v tomto způsobu byla spatřována podobnost s pohřbem Krista. Pohřeb žehem, pohanský způsob pohřbívání, byl z pohledu církve nepřipustný. Oheň v křesťanské symbolice odkazoval k peklu, trestu. Nebožtik podstoupivší kremaci nemohl dojít vzkříšení, jelikož zachování ostatků bylo nezbytné pro vzkříšení a následnou posmrtnou existenci.¹

Tradiční pohřeb na přelomu 19. a 20. století

Do počátku 20. století lze všechny pohřební obřady označit za náboženské. Římskokatolická církev nastavila určitý tradiční klíč, podle kterého pohřební obřady probíhaly. Na našem území se do obřadu promítaly i některé pohanské zvyky, které však s těmi náboženskými vytvářely koherentní celek. Během tohoto tradičního pohřbu vedeného v náboženském duchu byl zdůrazňován vztah k Bohu, víra ve vzkříšení a posmrtnou existenci na úkor individuality osobnosti zemřelého. Vlastní pohřeb - uložení těla do

země doprovázela řada zvyků, na kterých se ve venkovském prostředí podíleli jak pozůstalí, tak sousedé. Provedení náboženských obřadů zajišťoval kněz.

Prvním z úkonů bylo udělení poseleního pomazání. V okamžiku smrti bylo otevřeno okno, aby duše zemřelého měla volnou cestu k nebi. Nejstarší člen rodiny mrtvému zatlačil oči (dva příklady pohanských zvyků). Tělo mrtvého bylo omyto a oděno do bílého rubáše či svátečního oděvu, uloženo na prkno a v rakvi pak vystaveno v domě. U hlavy byla zapálena svíce. Smrt oznamovalo zvonění umíráčku. V den pohřbu přicházeli lidé do domu smutku, tedy domu, kde zesnulý bydlel a modlili se za jeho duši u těla v otevřené rakvi. Podávalo se malé pohoštění. Poté, co kněz vykropil rakev svícenou vodou, byla vynesena ven na vůz a odvezena do kostela na zádušní mši či přímo na hřbitov. Rakev se zemřelým na jeho cestě doprovázel modlící se pohřební průvod. Na hřbitově byli přítomní odprošení za odpuštění. Po spuštění rakve do hrobu na ni každý přítomný shodil tři hrstky hlíny. Na závěr pohřbu proběhlo shromáždění v hospodě či domě zemřelého, kde se podávalo pohoštění. V této době bylo nepředstavitelné nevykonat pohřební obřad. Jeho absence by ohrozila spásu duše zemřelého. Bohatost pohřbu vypovídala o společenském postavení zesnulého.¹

Volná myšlenka a kremace

V 19. století vlivem prosazování národních zájmů, nacionálních myšlenek, lidských práv a občanských svobod docházelo postupně k sekularizaci, tedy potlačování vlivu církve. V důsledku této sekularizace, společně s vědeckým pokrokem a novými znalostmi v oblasti medicíny a hygieny, se začíná prosazovat pohřeb žehem. Rozvoj moderního kremačního hnutí byl často spojen s odporem vzdělaných intelektuálů vůči rigidní římskokatolické církvi.

Naše území bylo součástí Rakousko-Uherské monarchie. Její moc se opírala o římskokatolickou církev. Prosazování kremace se stalo demonstrací národních myšlenek, symbolem

kulturního boje. Jeho nositeli byly především spolky - Volná myšlenka, Krematorium.⁶

Zastánci kremace argumentovali hygienickými, sociálními, ekonomickými, urbanizačními, estetickými i symbolickými důvody. Kremace měla zabránit šíření nemocí, zajistit rovnost všech zemřelých, ušetřit místo ve městě zabírané rozrůstajícími se hřbitovy. Argumentem byly rovněž nižší náklady v porovnání s vybudováním a udržováním hrobů. V neposlední řadě byla zdůrazňována nedůstojnost procesu rozkladu těla uloženého pod zemí za přítomnosti bakterií, plísní, larev v kontrastu s očišťujícím elementem ohně. V symbolické rovině bylo apelováno na národní citění přirovnáním kremace ke zvyklostem starých Slovanů. Římskokatolická církev si však udržela vliv v Rakousko-Uherské monarchii, až do jejího konce byla kremace nepřipustná. Aktivity stoupenců tedy spočívaly v návrzích na vybudování krematorií, shromažďování prostředků a osvětě společnosti vydáváním spolkových periodik a literatury.

Situace se změnila po vzniku samostatného Československa. Pohřeb žehem byl zákonem povolen v roce 1919. Rovněž řada nekatolických církví zaujala postoj, kdy přenechala volbu způsobu pohřbu na každém jedinci. Řada měst poté započala s budováním krematorií, urnových hrobů a kolumbárií.¹

Nový typ obřadu

V důsledku rozšíření kremace vznikl nový typ pohřebního obřadu - typ necirkevní sekulární. Tyto obřady, nazývané „úmrtní slavnosti“ vycházely z myšlenek prokremačních hnutí i z obřadů církevních. Ústředním bodem byl proslov přednášený přítelem zesnulého, který se soustředil na jeho osobnost. Estetika a symbolika byly důležitou součástí. Posmrtná existence byla pojata symbolicky nekonečností vesmíru a přetrváním činů a skutků zesnulého. Proslov byl doplněn živou hrou na varhany a zpěvem. Úmrtní slavnost se často konala v obřadní síni krematoria. Její druhá část pak případně na hřbitově při ukládání urny. Po obřadu následovala pohřební hostina.¹

Komunismus a občanské pohřby

V roce 1948 se k moci dostali komunisté. Tak jako ve všech oblastech, i v oblasti pohřebních obřadů a kremace, chtěli dodržet 5 letý plán na 150%. Období jejich vlády se vyznačovalo „programovou a shora řízenou“⁶ podporou sekulárních pohřebních obřadů a kremace, jakožto pokrokového způsobu pohřbívání. Cílem těchto praktik bylo oslabení vlivu náboženství a církve ve společnosti. Za účelem podpory začali komunisté budovat krematoria a obřadní síně.⁸ Ústředním bodem občanského pohřbu byl rovněž proslov, v tomto případě pronášený zástupcem pracovního kolektivu. Ve srovnání se sekulárními obřady v období první republiky, v občanských obřadech této doby nahradila estetiku, symboliku a oslavování osobnosti zesnulého funkčnost, výchovnost a budovatelská složka. Oslava osobnosti zesnulého byla pojata z hlediska činů a práce vykonané ve prospěch a budoucnost socialistické vlasti. Úvahy o posmrtné existenci byly nahrazeny marxistickými myšlenkami. Obřad byl doplněn reprodukovatelnou hudbou.⁹ Rozšíření kremace podpořilo rozhodnutí římskokatolické církve z května 1963, ve kterém svým věřícím pohřeb žehem povolila.¹

Současná česká společnost a pohřební obřady

Současné sekulární obřady se oproti podobě před rokem 1989 nijak radikálně nezměnily, což je dáno především kontinuitou pohřební praxe. Pohřební služby se proměnily pouze po formální stránce ze státních zařízení v soukromé firmy. Zaměstanci i praxe zůstala stejná. Místa konání obřadů často prošla jedinou změnou, kdy byly odstraněny rudé hvězdy, srpy a kladiva. Proslovy byly zkráceny o komunistické ideje, budovatelské fráze a výčet zásluh o socialistickou společnost.

Současné pohřební obřady probíhají ve smutečních síních. Pozůstalí se shromáždí u vchodu. Nejbližší rodina má vyhrazenou čekací místnost.

V té se setkají s pracovníkem pohřební služby, který jim dá naposledy nahlédnout do rakve, či s řečníkem, se kterým dohodnou podrobnosti proslovu. V běžné praxi řečníkovi stačí setkat se s pozůstalými dvacet minut před začátkem obřadu. Vlastní obřad sestává z poslechu re-produkované hudby (někdy pouze) a krátkého proslovu provedeného pracovníkem pohřební služby. Na závěr rakev zajede do zákulisí nebo je skryta oponou a symbolicky se tak uzavře obřad. Následuje ne vždy vítané vyjádření soustrasti. Na závěr proběhne smuteční hostina. V případě kremace je obřad na několik dní přerušen až do převzetí urny a jejího případného uložení, ačkoliv kremace trvá přibližně hodinu.¹

Specifika české společnosti

Současná česká společnost se v oblasti pohřbívání a pohřebních obřadů v celosvětovém kontextu vyznačuje třemi specifiky.

Česká republika patří mezi země s nejvyšším podílem kremací (v roce 2010 činily kremace 81% z celkového počtu pohřbů). Alarmující je, že značné množství uren (mezi 5% až 20% dle lokality), nikdy nikdo nepřevzme.¹

Trend nárůstu počtu sekulárních obřadů nastolený komunistickým režimem se po roce 1989 zpomalil ve prospěch mírného nárůstu počtu obřadů náboženských. Stále však jsou Češi ve většině případů pohřbívání se sekulárními pohřebními obřady, nikoliv náboženskými, jak je běžné ve většině společností.¹

V poslední době není neobvyklé upouštět od jakýchkoliv pohřebních obřadů. Naprostá absence obřadů se týká kremací. Z celkového počtu kremací je 55% provedeno bez obřadu. Výskyt tohoto „trendu“ se na území ČR liší jak v jednotlivých regionech, tak v sídlech. (např. méně se vyskytuje v regionech Moravy, více rozšířený je ve velkých městech). „Zvyšující se podíl pohřbívání bez obřadu naznačuje, že konání pohřebních obřadů patrně nevnímají všichni jako náležité.“¹

Absence pohřebních obřadů

Olga Nešporová se tendencí české společnosti neuspořádat pohřební obřad pro své blízké zabývá ve svých výzkumech. Nastínila několik možných důvodů, které za tímto specifickem mohou stát.

Absence obřadní síně, krematoria, či přítomnost nevhodného a nevyhovujícího prostoru, který v lidech umocňuje negativní pocity. Tato skutečnost je zapříčiněna nezájmem obcí a soukromých pohřebních firem investovat do výstavby a úprav. V této oblasti lze hovořit o mírném zlepšení, v posledních 8 letech bylo vypsáno několik soutěží na novou obřadní síň či rekonstrukci staré (obřadní síně v Plané, Litvínově, Roudnici nad Labem, Valašském Meziříčí).

Nevhodnost obřadu, pro jeho neosobnost a teatralnost. Zde lze hovořit o neochotě pohřebních firem, které se nesnaží obohatit nabídku služeb ve smyslu individuálního přístupu k jednotlivým obřadům. Zároveň pozůstalí nepožadují jejich změnu.

Nadměrná emocionální zátěž pro pozůstalé. Tímto důvodem argumentuje řada lidí, ačkoliv řada vědců zabývajících se pohřebními rituály uvádí, že právě pohřební obřad urychluje proces truchlení, protože napomůže uzavření určité etapy, napomáhá pozůstalému se vyrovnat se smrtí blízkého

Nedostatek smyslu pohřebního obřadu v očích pozůstalých. Se ztrátou víry v posmrtnou existenci získaly pohřební obřady smysl ve vyjádření úcty vůči zemřelému, uctění a oslavy jeho památky a v posledním rozloučením. V očích pozůstalých nevhodný průběh obřadu však tento smysl převáží. V současné době není obvyklé, aby se pozůstalí více podíleli na průběhu a přípravě obřadu (než-li sjednáním pohřební služby), což by obřadům mohlo jejich smysl navrátit pocitem, že to, co děláme, děláme my osobně pro zesnulého.

Ekonomická zátěž pozůstalých. Ceny pohřbů v ČR jsou v poměru k příjmům přibližně srovnatelné i nižší v porovnání s jinými zeměmi, např. ve VB náklady dosahují výše tři čtvrtin průměrné měsíční mzdy.¹ V mnohých společnostech jsou na pohřby vynakládány mnohem vyšší částky. Výše cen určuje pohřební služba, nejsou vázány zákonem ani regulací. (Ze zákona nesmí být cenová nabídka služeb inzerována.) Ceny pohřbů závisí na způsobu provedení, volbě rakve, výzdoby, na přítomnosti či absenci obřadu, na místě úmrtí a uložení, na vlastní pohřební službě. Zpopelnění bez obřadu znamená finanční náklady ve výši přibližně 10 000 Kč, zpopelnění s obřadem pak 15 000 - 20 000 Kč a více, uložení do země (vždy s obřadem) 25 000 a více Kč.⁹ Je pochopitelné, že pro lidi, jež pobírají minimální mzdu (v roce 2018 12200 Kč¹⁰), je taková částka sice velkým, ale nikoliv nečekaným zásahem do rodinného rozpočtu. Avšak skutečnost, že pronájem obřadní síně se pohybuje dle lokality kolem 2000 Kč a při obřadu není důležitá honosnost květinové výzdoby, ale obřad jako takový, finanční zátěž by neměla být argumentem pro neuspořádání obřadu.

Oslabující a mizející sociální kontakty. Se stárnutím společnosti není neobvyklé, že člověk

postupně přijde o své sociální kontakty, které jsou často tvořeny vrstevníky - kolegy z práce, spolužáky, sousedy, nebo jsou tito lidé pohybově omezeni. Rovněž „individualizace společnosti vede k poklesu sociální provázanosti jedinců“¹¹. Rozhodnutí neuspořádat obřad je pak založeno na skutečnosti, že na obřad by „nikdo“ nepřišel.

Ustoupení společenského tlaku na konání obřadů a vymizení sociální kontroly. Zatímco dříve by bylo nepředstavitelné neuspořádat pohřební obřad, s rozvolněním vztahů, vymizením komunitních vazeb zmizela sociální kontrola a pohřeb bez obřadu se stal běžným. Jistá sociální kontrola stále probíhá na vesnicích. Proto je více pohřbů bez obřadu realizováno ve městech.

Některé z těchto důvodů jsou těžko změnitelné, protože se jedná o záležitosti mezilidských vztahů ovlivněné celospolečenskými procesy a vlastním vývojem společnosti. Co lze změnit jsou nároky kladené na soukromé pohřební služby tak, aby rozšířily svou nabídku o personalizovanější služby nad rámec své standardní nabídky. Změnitelné je i prostředí, které by mělo dávat obřadům vhodný rámec. Lze zvýšit jejich v současnosti nevyhovující kvalitu a lze navýšit jejich četnost.

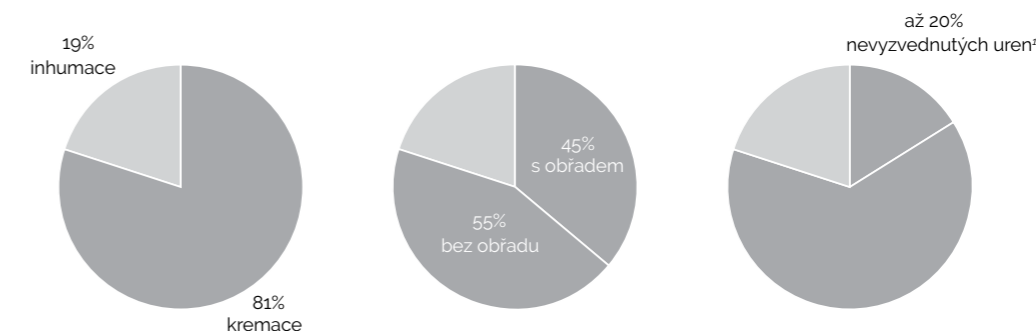

VÝVOJ TYPOLOGIE KREMATORIA

V důsledku společenských procesů probíhajících v 19. století - prosazování národních zájmů, nacionálních myšlenek, občanských práv a svobod došlo k postupnému potlačování vlivu církve, tzv. sekularizaci. Společně s vědeckými pokroky a novými znalostmi v oblasti medicíny a hygieny začala být prosazována kremace.⁶ Přestože pohřeb žehem byl na našem území v prvním tisíciletí obvyklým způsobem pohřbívání, stavební typ krematoria se vyvinul až v 19. století se zmíněnou sekularizací a následným prokremačním hnutím.

„Koncepte vnitřního architektonického prostoru krematoria se zpočátku vyvíjela ze tří typů: antického chrámu, jednolodní baziliky a centrální sakrální stavby.“⁶ Důraz byl kladen na volbu stylů (nejčastěji klasicismus), estetickou a emocionální působivost a to v důsledku snahy konkurovat cíkrevním chrámům.¹

První krematorium

Autoři prvních krematorií se ve svých návrzích potýkali se základními problémy v situaci absence tradice a rituálů, které by určovaly sekvenci prostorů.¹

První krematorium bylo postaveno v Miláně (1876). Jednalo se o stavbu ještě odlišnou od dnešních krematorií. Jádrem stavby nebyla obřadní síň, nýbrž žároviště, ke kterému byly po stranách přidruženy čekárna a umrlčí komora. Obřadní síň byla tvořena volným prostorem ohraničeným sloupovím připomínajícím peristyl antického chrámu. Centrální žároviště bylo podrobena kritice, neboť pozůstalí byli svědky procesu zpopelňování.⁶

K tomuto tématu se vrátil architekt Peter Bernard, který v roce 1967 publikoval článek pojednávající o současných krematoriích a obřadech, ve kterém prosazoval propojení truchlících a zesnulého možnosti sledovat rakev vstupující do ohně. Tímto způsobem chtěl ukázat skutečnost

procesu a dopřát truchlícím intenzivnější pocity, jak je běžné v kulturách s delší historií pohřbívání žehem, které věří v očištnou sílu ohně.¹¹

Ohlas kritiky

Na základě kritiky milánského krematoria se ústředním prostorem stala obřadní síň se zpěváckou tribunou a katafalkem, který s rakví po obřadu zajel do oddělených prostor s žárovištěm a dalším technickým zázemím včetně umrlčích komor či pitevny. Žároviště mohlo být na úrovni obřadní síně či v podzemí. K síni přiléhaly čekárny pro pozůstalé, místnost pro kněze, výdej uren. Toto uspořádání odpovídá i dnešním krematoriím. Rozvíjel se především výraz staveb.⁶

V Anglii v rámci krematoria Golders Green bylo uplatněno lineární schéma postupu truchlících, tedy oddělení vstupu a výstupu. Toto schéma, kdy skupina truchlících vchází a po obřadě vychází jinými dveřmi, umožnilo plynulou návaznost obřadů, aniž by se dvě skupiny truchlících střetly.¹¹

Vlna budování krematorií na našem území mezi válkami

Na našem území se „vlna budování krematorií vzedmula po vzniku samostatného Československa.“⁶ Za první české krematorium je považováno pardubické krematorium architekta Pavla Janáka, které svým provozem odpovídá již zmíněnému schématu. Stavba vychází z principu antického chrámu. Centrální schodiště ústí na ochoz (peristyl) s kolumbáriem, který obepíná obřadní síň s vyvýšenou zpěváckou tribunou. K obřadní síni přiléhá čekárna pro pozůstalé a místnost pro kněze a kancelář. Katafalk s rakví po skončení obřadu sjede dolů do žároviště, které je na úrovni terénu společně s dalšími technickými prostory - pitevnou, umrlčími komorami, skladem uren i bytem správce. Žároviště je dvouúrovňové, v suterénu je prováděn výběr popela.

V meziválečném období bylo na našem území vybudováno 13 krematorií. Často byly pro tyto pokrokové stavby využívány nové stylové pro-

středky - purismus, konstruktivismus, funkcionalismus (např. krematoria v Nymburce, Plzni, Praze - Strašnicích, Olomouci, Semilech). Ideální formu dispozice pro typ krematoria, která bude neměnná, jako například dispozice křesťanského kostela, se snažil navrhnout Ernst Wiesner v Brně. Brněnské krematorium je tvořeno „celkem vnitřně navzájem oddělených částí“,⁶ každá plnící své poslání samostatně na základě sledu - pohřebního pochodu.⁶

Centrální plánování

Poválečná situace v evropském kontextu - zvýšení počtu kremací a ekonomické problémy - vedla k prosazování funkčnosti na úkor estetiky a symbolické hodnoty. Krematoria se stala „továrnami na spalování mrtvol“.¹

U nás se po roce 1948 stala výstavba krematorií předmětem centrálního plánování. Nárůst počtu kremací od 60. let si vyžádal budování nových krematorií. Nejvíce jich bylo postaveno mezi 60. a 80. lety. Tato krematoria měla plnit i ideologické funkce - oslavovat úspěchy socialismu, panovala tedy snaha (ne vždy naplněna) o výstavbu kvalitních krematorií, na jejichž návrzích pracovali i „problematičtí“ architekti. Se zhoršením ekonomické situace se i u nás v 80. letech

(i později) upustilo od estetických hodnot a bylo postaveno několik krematorií jako „továren na spalování mrtvol“¹ - bez obřadních síní, mimo městskou zástavbu, s důrazem na efektivitu fungování.

Krematoria po roce 1989

Po roce 1989 byla postavena tři krematoria v Hustopečích, Jaroměři a Hrušovanech. Dvě posledně jmenovaná jsou situována mimo zástavbu, daleko od sídla, dosažitelná pouze vozem, bez jakékoliv vazby na hřbitov či jiné místo, kam by bylo možné urnu uložit. Zdá se mi, že se jedná o krematoria, kam pozůstalí dojíždí za účelem praktického vykonání žehu, nikoliv za účelem určité piety vlastního obřadu. Jejich postmoderní architektonické vzezření vzbuzuje různé dojmy, u později zmíněného například dojem rozsáhlého sídla vybudovaného ve stylu podnikatelského baroka, nikoliv však dojem krematoria.

Na rozdíl od pozitivně vyznívajících množství vypsání architektonických soutěží na nové smuteční síně či jejich úpravy a rekonstrukce (Litvínov, Valašské Meziříší, Roudnice nad Labem, Planá), architektonická soutěž na krematorium nebyla vypsána žádná.

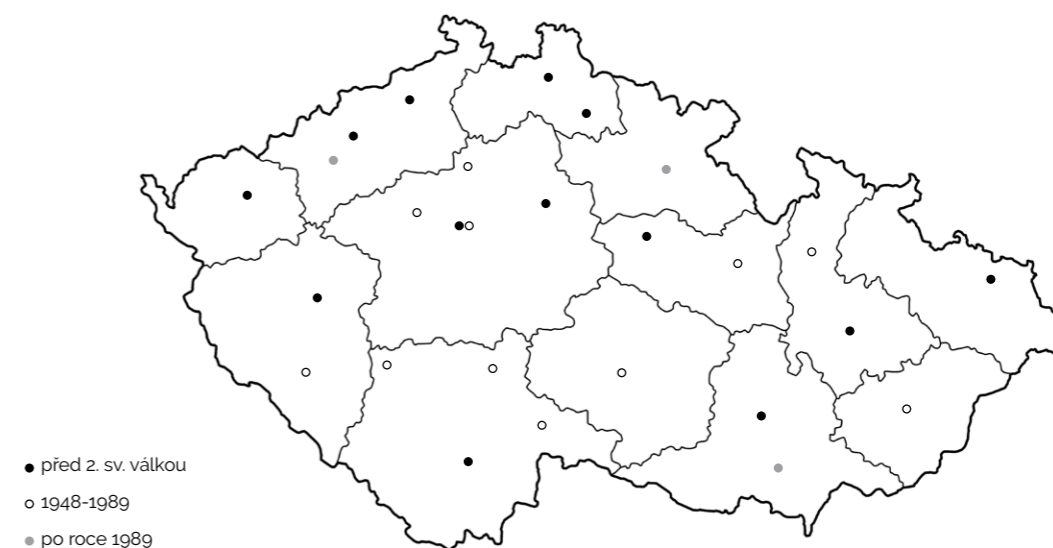

PROVOZ KREMATORIA

Příjem rakví

Prostor pro příjem rakví je místo, kam je rakev přivezena pohřebním vozem a uložena na vozík, pomocí kterého dochází k další manipulaci. Rakev se zesnulým může být přijata pouze, je-li úmrtí doloženo úmrtním listem či listem o prohlídce zemřelého.²⁵ Rakev je po přijetí odvezena do chladírny, případně mrazírny.

Chladírna

Chladírna je prostor určený pro skladování rakví se zesnulými až do doby konání obřadu. V prostoru chladírny je zákonem předepsané rozmezí teploty od 0 °C do +5 °C a zákonem předepsaný minimální počet 3 míst.²⁵

Mrazírna

Pokud se obřad koná déle než 7 dní ode dne úmrtí, rakev se zesnulým je nutné uložit do mrazírny, kde je zákonem minimální předepsaná teplota -10 °C a zákonem předepsaný minimální počet 3 míst.²⁵

Místnost pro přípravu těla

Místnost pro přípravu těla je prostorem určeným pro oblékání, maskování, česání a případně další úpravy důležité v případě obřadu s otevřenou rakví či požadavku pozůstalých nahlédnout při rozloučení do rakve.

Čekací místnost pro pozůstalé

Čekárna je místnost vymezená nejbližším pozůstalým pro čekání před zahájením obřadu. V běžné praxi se jedná o prostor, kde pozůstalé přivítá pracovník pohřební služby a kde mohou, pokud si přejí, naposled pohlédnout na zesnulého v otevřené rakví, v případě obřadu se zavřenou rakví. Pokud je součástí obřadu proslov,

v běžné praxi bývá pronášen profesionálním řečníkem. Pozůstalí se s ním v tomto prostoru domlouvají na podrobnostech proslovu. Řečníkovi stačí pohých 20 minut před zahájením obřadu. Je zřejmé, že se jedná o unifikovaný proslov, do kterého řečník „vyplní“ správné jméno, rod a koničky. Není divu, že lidé v poslední době od proslovů upouští, ačkoliv individualizovaný proslov pronesený přítelem by mohl dát obřadu nový smysl.

Místnost pro vystavení rakve

Součástí krematoria může být i samostatná místnost určená pro vystavení rakve s tělem nebožtíka před zahájením obřadu.

Obřadní síň

Obřadní síň skýtá prostor pro poslední rozloučení v podobě pohřební slavnosti. Od doby, kdy římskokatolická církev svým věřícím povolila kremaci zde mohou probíhat i obřady vedené duchovním a síň může obsahovat křesťanskou symboliku. V obřadní síni se obvykle nachází lavice pro pozůstalé, vyvýšená zpěvácká tribuna a především katafalk pro umístění rakve, který často skrývá mechanismus uvádějící rakev do pohybu. Po skončení obřadu rakev sjede dolů, zajede za oponu, čímž je symbolicky ukončen obřad.

Žároviště

Žároviště je prostor s pecí/pecemi, kde probíhá vlastní kremace. Pec je vícekomorová. Rakev je elektronicky posunuta do hlavní komory pece, kde je při žáru 900 °C, minimálně však 850 °C spálena. Z popela jsou přes integrovaný rošt odděleny nespalitelné části. Zbytek, který je tvořen úlomky kostí propadne do mlýnku, kde je rozmlet na jemný prach a uložen do kovové urny. Po zchladnutí je přesypán do finální urny. Spaliny vzniklé při kremaci jsou dopáleny ve vedlejší komoře tak, aby bylo zamezeno negativním vlivům na životním prostředí. V různých příkladech

krematorii lze sledovat různé způsoby řešení žároviště. Pec může být situována pouze v rámci jednoho podlaží, nebo může sahat přes více podzemních nebo i nadzemních podlaží. V tom případě je tělo vkládáno do pece na stejné úrovni jako obřadní místnost.

Celý proces trvá více či méně hodinu, závisí však na typu, respektive výkonu pece a individuálních znacích zesnulého.

Strojovna pece

Pec může být ovládána ovládacím panelem, nebo pro tyto účely může být zřízena samostatná strojovna.

Výdej, archiv, sklad uren

Po kremaci jsou urny připraveny k výzvednutí pozůstalými. Pokud tak neučiní, krematorium je ze zákona povinno tyto urny archivovat po dobu dvou let. Po uplynutí předepsané lhůty jsou uloženy do společné hrobky.

Sklad a přípravná květinové výzdoby

Sklad a přípravná je prostor určený pro přípravu květinové výzdoby pro účel obřadu a pro dočasné uložení před odnesením na místo posledního odpočinku, případně likvidací.

Kancelář ceremoniáře, řečníka, kněze, správce, hrobníka

Kanceláře jsou administrativními prostory krematoria, kde probíhá formální stránka přípravy obřadů a kremací, koordinační schůzky s pozůstalými.

Zázemí

Prostory zahrnující zázemí zaměstnanců čítající hygienické zázemí, denní místnost, šatnu se sprchami, dále především hygienické zázemí pro pozůstalé a v neposlední řadě další technické zázemí krematoria čítající různé technické místnosti a strojovny.

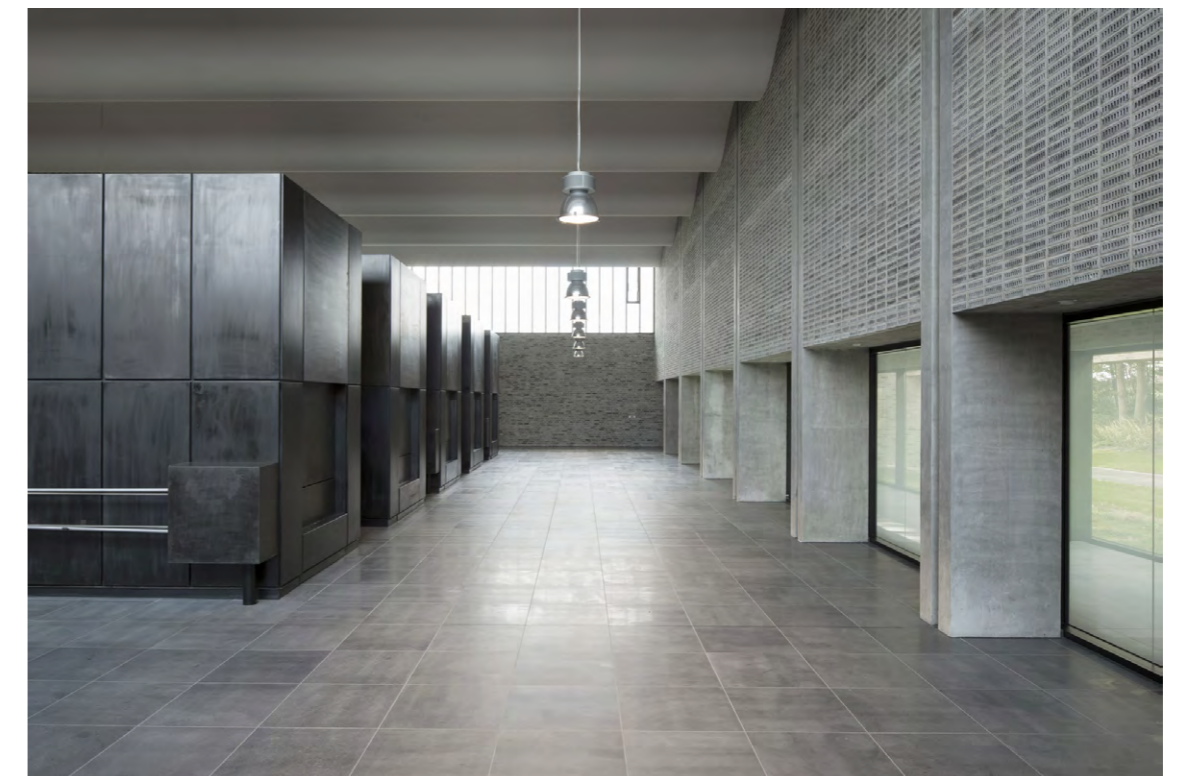

příklad žároviště²²

KREMATORIUM V PARDUBICÍCH

Pardubické krematorium bylo postaveno podle návrhu architekta Pavla Janáka v roce 1923 v souladu s jeho kritikou „očekávané nálady v architektuře“⁶, kdy pro krematoria byla vyžadována truchlivá plačtivá nálada. Jeho cílem bylo vytvořit ne-pochmurnou architekturu. První české a moravské krematorium bylo postaveno po první světové válce v atmosféře nové republiky. Sloh, ve kterém je stavba navržena, je nazýván „slohem národním, rondokubismem, obloučkovým dekorativismem, slohem Legiobanky, popřevratovým slohem.“⁶ Spojuje v sobě prvky lidového umění reprezentujícího národní ideje a demokratizační myšlenky (stavba vychází z principu antického chrámu).

Krematorium je situováno na bývalém vojenském hřbitově. Výrazným prvkem krematoria je široké centrální schodiště, které ústí na ochoz - peristyl s kolumbáriem, který obepíná obřadní místnost s vyvýšenou zpěváckou tribunou. K obřadní síni přiléhá čekárna pro pozůstalé a místnost pro kněze a kancelář. Katafalk s rakví po skončení obřadu sjede dolů do žároviště, které je na úrovni terénu společně s dalšími technickými prostory - pitevnou, umrlčími komorami, skladem uren a bytem správce. Žároviště sahá přes dvě patra, v suterénu je prováděn výběr popela.⁶

1 ochoz s kolumbáriem, 2 obřadní síň, 3 čekárna pro pozůstalé, 4 zázemí obřadníka, 5 kancelář obřadníka, 6 kancelář řečnice, 7 sklad květin, 8 předpecí, 9 žároviště, 10 dílna, 11 sklad uren, 12 umrlčí komory, 13 pitevna, 14 kancelář, 15 šatna, 16 byt správce, 17 zázemí hřbitova

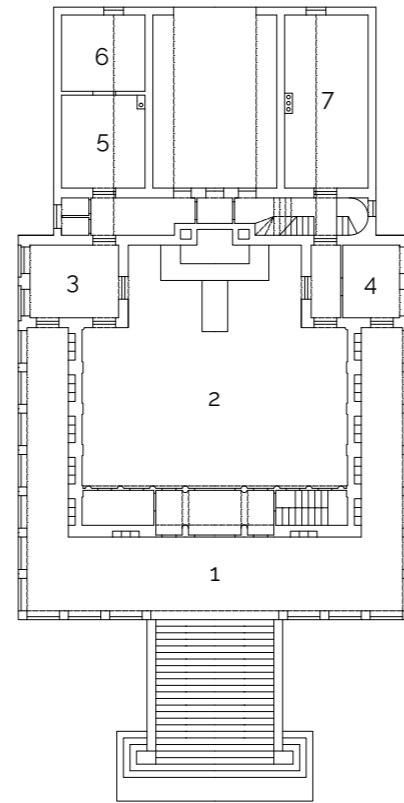

první patro

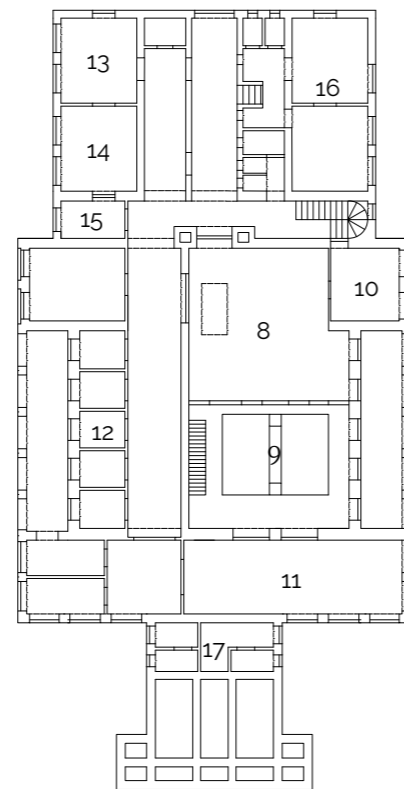

přízemí

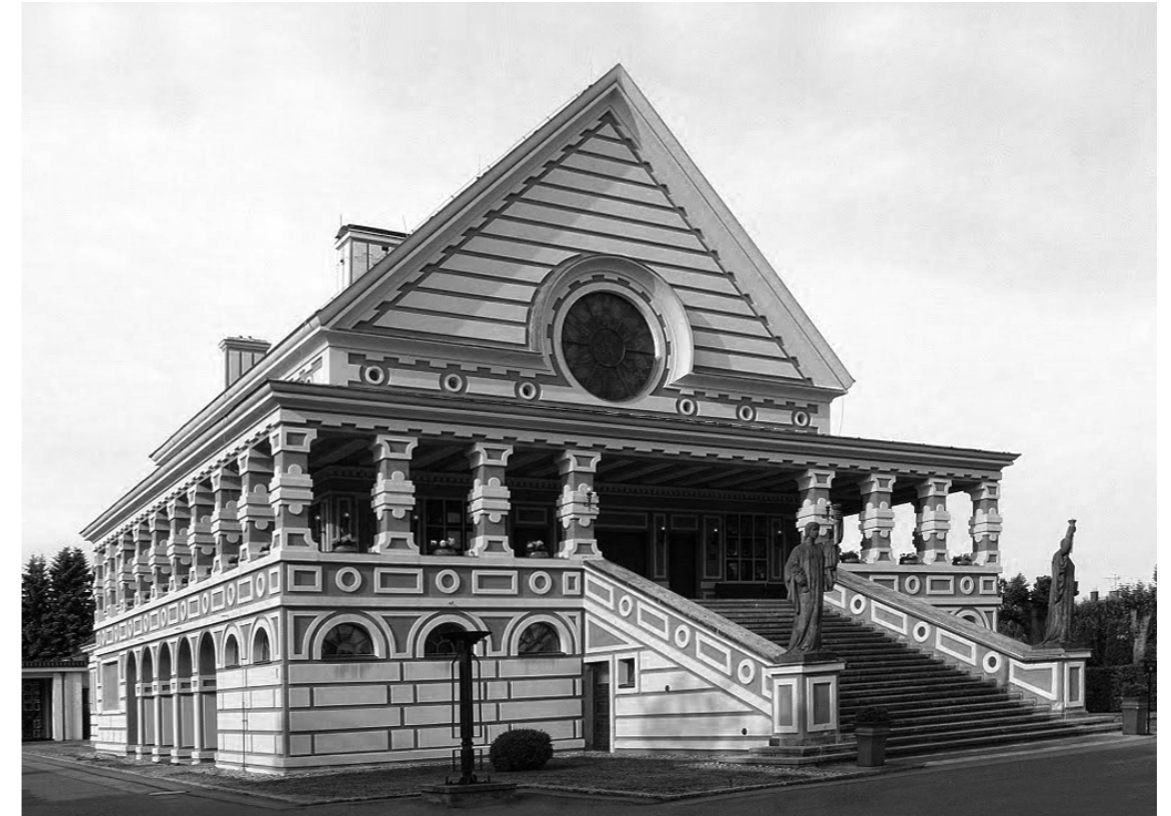

průčelí pardubického krematoria



katafalk pro umístění rakve v obřadní síni



ochoz s kolumbáriem⁶

KREMATORIUM BAUMSCHULENWEG

Krematorium postavené podle návrhu ateliéru Shultes Frank Architekten se nachází v Berlíně v městské části Baumschulenweg na hřbitově uprostřed masy stromů.

Jádro stavby, hmoty betonového kvádru dělené skleněnými plochami s nebesky modrými ocelovými prvky je tvořeno monumentální sloupovou kondolenční síní. Sloupy, jejichž hlavice jsou ponořeny do světla, symbolizují spojení země a nebe. Po obvodu sloupové síně se nachází jednotlivé provozní místnosti krematoria. Tři obřadní síně - dvě menší pro 50 návštěvníků, jedna větší pro 250 návštěvníků. Převýšené prostory obepíná betonová masa, nad hlavami návštěvníků rozdělená, v čele prosklená, skrze světle modré ocelové stínění je po prostoru rozptýlené světlo. Kromě obřadních síní se zde nachází prostory pro čekající návštěvníky, kanceláře a vstup do technické části krematoria, která je situována ve dvou podzemních patrech.

Významnou část prvního podzemního patra zabírá chladicí místnost, kde jsou do obřadu uloženy rakve se zesnulými. Z chladicí místnosti jsou převáženy do místnosti se zvedacím mechanismem, který je vyveze do obřadní místnosti a po skončení obřadu opět svezde dolů. Odtud jsou převezeny do pecí, které sahají přes dvě až tři podlaží. Pece jsou ovládány ze samostatných strojoven. Kromě technických prostor je v prvním suterénu situováno rovněž zázemí zaměstnanců. Celé první podzemní patro je přístupné motorovým vozidlem po rampách, pomocí kterých je realizován i příjem rakví.¹⁷

1 vstup, 2 sloupová kondolenční síň, 3 obřadní síň, 4 čekárny pro pozůstalé, 5 chladicí místnost, 6 žároviště, 7 strojovny pecí, 8 zvedací mechanismus na katafalk s rakví, 9 zázemí zaměstnanců, 10 příjem rakví

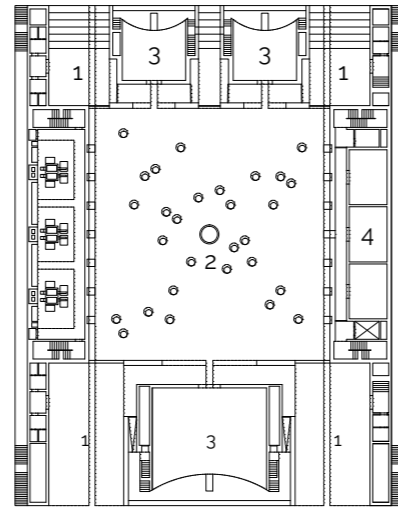

přízemí

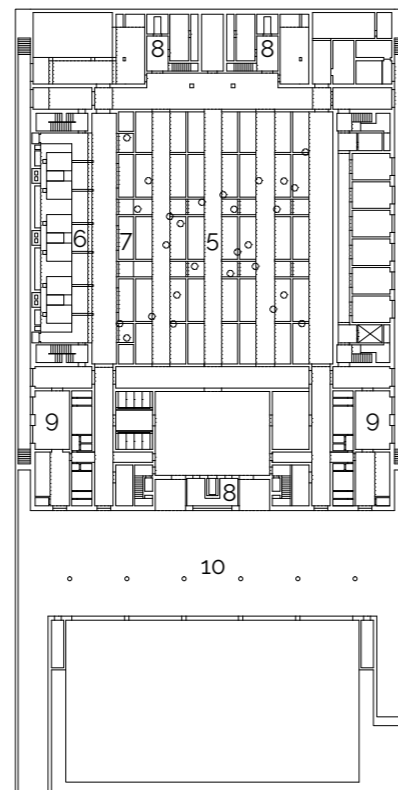

podzemní patro

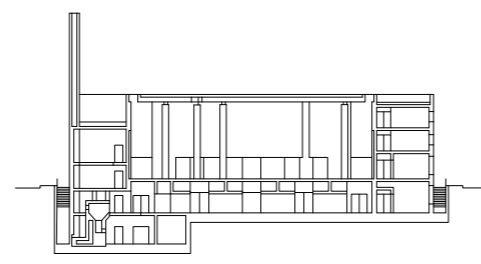

příčný řez

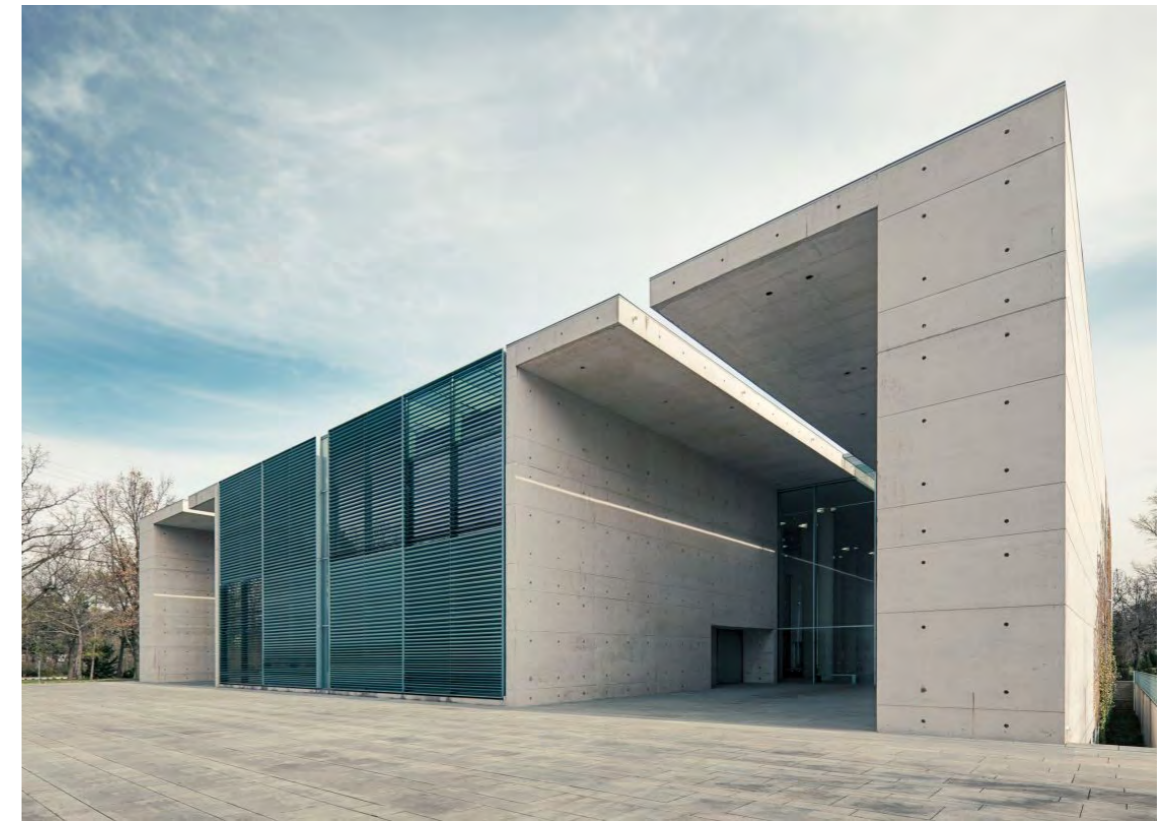
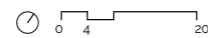

průčelí krematoria s velkou obřadní síní



vstupní hala

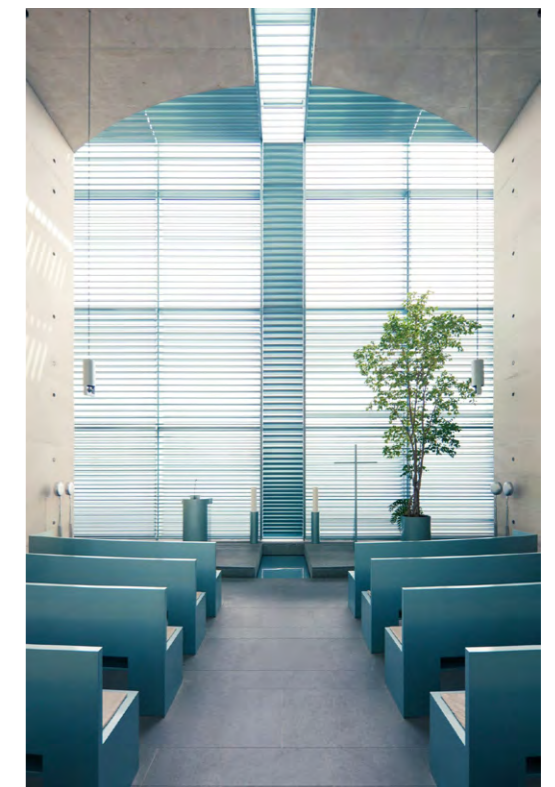

malá obřadní síň¹⁷

NOVÉ KREMATORIUM SKOGSKYRKOGÅRDEN

Lesní hřbitov Skogskyrkogården nacházející se nedaleko centra Stockholmu vznikl podle návrhu architektů Erika Gunnara Asplunda a Sigurda Lewerentze. Jedná se o navrženou kulturní krajinu, která v sobě snoubí přírodní podmínky, terén, borovicové lesy a architekturu do harmonického celku lesního hřbitova.

V rámci hřbitova se nachází řada staveb sloužících účelům hřbitova. Kaple Zmrtvýchvstání byla navržena S. Lewerentzem v roce 1925 v neoklasicistním stylu. Lesní kaple se hřbitovem navrhl E. G. Asplund v roce 1920. Jedná se o stavbu s nabílenými stěnami a černou střechou. Asplund je rovněž autorem krematoria (starého), v rámci něhož se nachází tři kaple - Víry, Naděje a sv. Kříže, ve kterých probíhají obřady souběžně. Proto mezi nimi byly vytvořeny zahrady zajišťující soukromí. Rovněž se zde nachází prostor pro venkovní obřady.

Součástí areálu je návštěvnické centrum s expozicí pojednávající o hřbitově.

V roce 2013 bylo postaveno nové krematorium navržené architektonickým atelierem John Cel-sing Arkitektkontor. Nové krematorium je situované v zalesněné části hřbitova. Pro konstrukci cihlami obložené budovy byl použit bílý pohledový beton, kterým se architekti snažili dosáhnout čistoty a měkkosti.

V rámci přízemí se nachází veškeré návštěvnické prostory - krytý vstup, recepce, obřadní místnost, zázemí zaměstnanců, administrativa a část technického zázemí, které se nachází i v podzemním podlaží.¹⁸

1 vstup, 2 čekárna pro pozůstalé, 3 recepce, 4 obřadní místnost, 5 žároviště, 6 strojovna peci, 7 chladicí místnost, 8 technická místnost, 9 garáž, 10 krytý vjezd, 11 příjem rakví, 12 sklad uren, 13 atrium, 14 šatna, 15 zázemí zaměstnanců, 16 kancelář

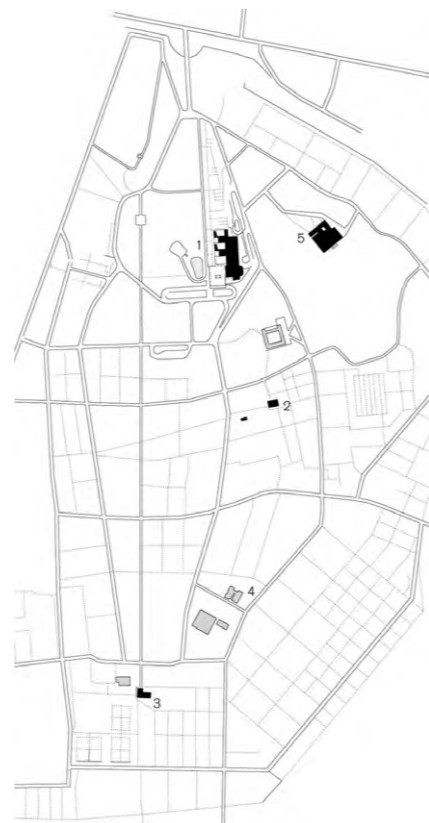

situace

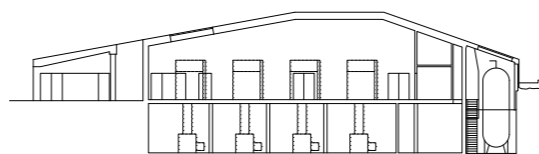

podélný řez

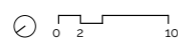
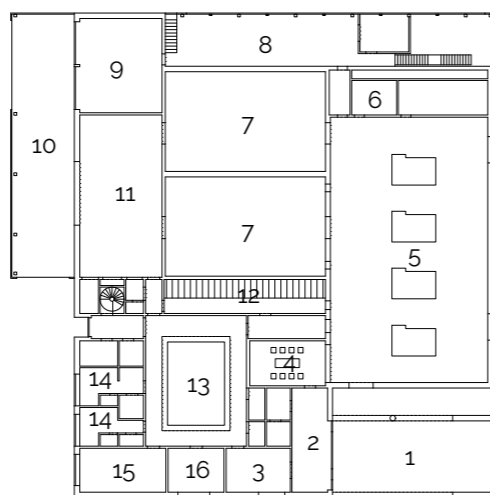

přízemí



průčelí krematoria



obřadní místnost



ochoz s atriem¹⁸



cesta lesním hřbitovem ke kapli Zmrtvýchvstání



krematorium



lesní hřbitov



krematorium

KREMATORIUM V PARMĚ

Krematorium v Parmě bylo postaveno v roce 2009 podle návrhu italského architektonického ateliéru Zermani e Associati.

Stavba je situována ve volné krajině nedaleko Parmy a městečka Valera při starém hřbitově, ze kterého je přístupná arkáda nového komplexu. Tato arkáda vytvářející kolumbárium obepíná dvě symetricky umístěné zahrady mezi kterými se tyčí nový chrám navazující na chrámy antické. V obřadní místnosti, sále loučení se nachází katafalk pro umístění rakve. Za katafalkem je stěna vertikálně rozdělena prosvětlenou průrvou. Když touto průrvou tělo mizí, mizí ve světle. Přes kapli se tělo dostane do prostoru žároviště, kde je provedena kremace. Na centrální trakt tvořený obřadním sálem, kaplí a žárovištěm navazují po stranách boční trakty, v rámci kterých se nachází zázemí zaměstnanců, administrativní prostory pro správu krematoria, sklad uren a čekárna pro pozůstalé.

Celý komplex krematoria tvořený stavbou umístěnou uprostřed zahrad odkazuje na rozložitou italskou krajinu a v ní osamoceně umístěná sídla.¹⁹

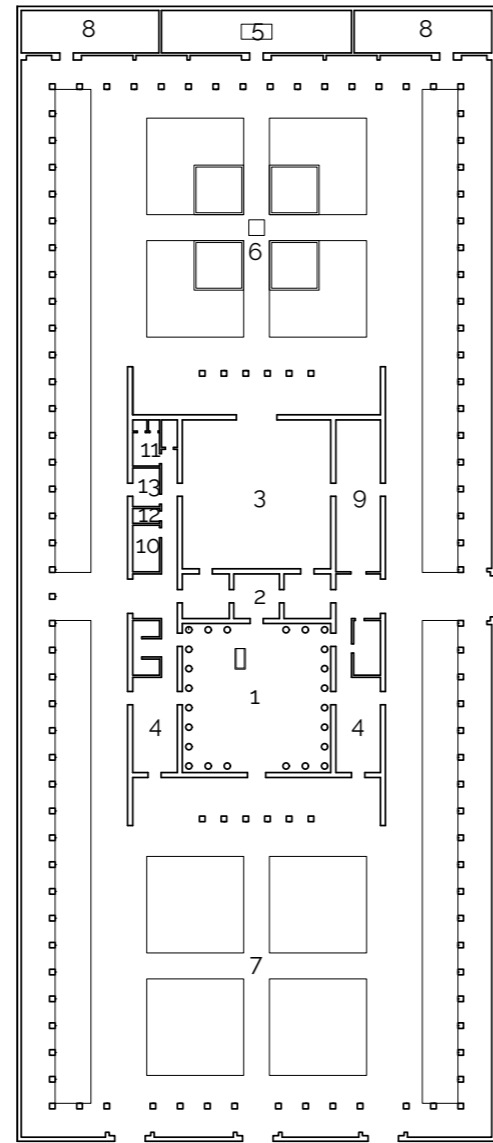

přízemí

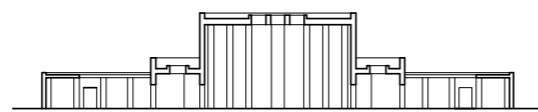

příčný řez

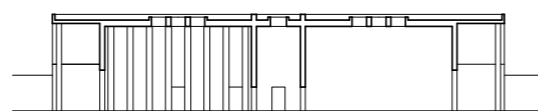

podélný řez



- 1 sál loučení, 2 kaple, 3 žároviště, 4 čekárna, 5 společné vsypové místo/kolumbárium, 6 zahrada, 7 zahrada paměti, 8 rozptylová zahrada, 9 chladicí místnost, 10 kancelář, 11 šatna, 12 sklad uren, 13 kancelář ředitele, 14 zázemí, 15 kolumbárium



zahrada krematoria v pozadí s kolumbáriem



obřadní síň¹⁹

KREMATORIUM V KEDAINIAI

Krematorium v Kedainiai bylo postaveno v roce 2011 podle návrhu architektonického ateliéru G. Natkevicius and Partners. Jedná se o první krematorium v Litvě.

Krematorium je situováno v průmyslové zóně města. Je obklopeno chaoticky umístěnými a neestetickými průmyslovými budovami cukrovaru, továren na hnojiva, komíny. Nenachází se v důstojné atmosféře hodné pro tento typ stavby.

Neestetické průmyslové prostředí inspirovalo minimalistický koncept budovy. Jednopodlažní betonová budova se suterénem se vůči průmyslovému prostředí uzavírá a vytváří v sobě kousek přírody v podobě vstupního dvorku, který je intimním prostorem a akumulací zónou před vstupem do budovy. I komín, který spíše odkazuje k průmyslu je skrytý v objemu budovy.

Ze dvora pozůstali vstupují do haly s posezením, zázemím a možností občerstvení, kde je možné vyčkat na začátek obřadu. Z haly jsou přístupné dvě obřadní místnosti, ze kterých se rakev přesouvá přes předpecí do žároviště ke kremaci. Na předpecí navazují prostory příjmu rakve a chladírny. Prostor pro příjem rakví je zároveň služebním vstupem. V návaznosti na něj, se nachází místost kanceláře a zázemí zaměstnanců.²¹

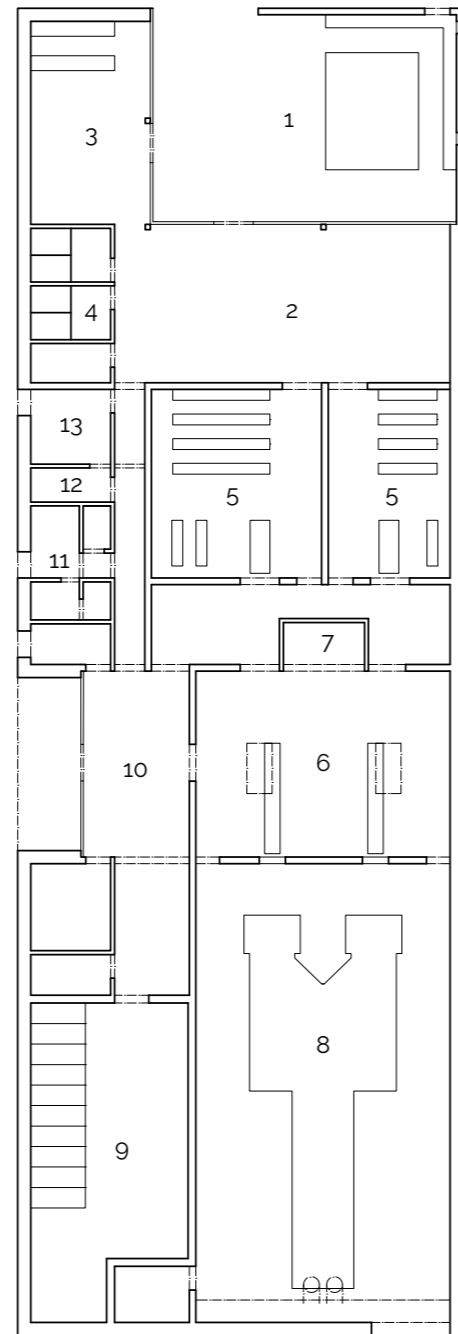

přízemí

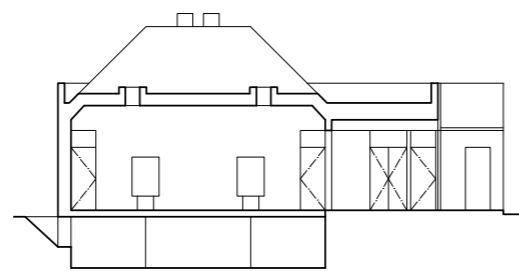

příčný řez

1 vstupní atrium, 2 hala, 3 čekárna s možností občerstvení, 4 hygienické zázemí pozůstalých, 5 obřadní místnost, 6 předpecí, 7 strojovna peci, 8 žároviště, 9 chladicí místnost, 10 příjem rakví, 11 zázemí zaměstnanců, 12 šatna, 13 kancelář

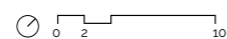

průčelí krematoria



prostor určený pro čekání pozůstalých s možností občerstvení, navazující na atrium²¹

KREMATORIUM V RINGSTEDU

Krematorium navržené architektonických ateliérem Henning Larsen Architects je situováno na okraji dánského města Ringsted v návaznosti na park historického panství. Jeho okolí se postupně přemění v hřbitov.

Architekti se v návrhu snažili uplatnit jak funkční flexibilitu, tak flexibilitu ve smyslu přizpůsobení se různým typům obřadů.

Podlouhlá hmota s výraznou subtilní hmotou komínu graduje ve svém jádru, kde se nachází 12 m vysoký prostor s pecemi, který je skrze množství oken zalit světlem. Důraz na tento prostor v rámci hmoty odpovídá konceptu průběhu obřadu. Poté, co je dokončeno rozloučení v obřadní místnosti a rakev se přesune do žároviště, pozůstali tento proces mohou sledovat. Veškeré návštěvnické prostory jsou vizuálně propojeny s prostorem žároviště.

Pece jsou ovládány ze samostatné strojovny. V návaznosti na žároviště, které sahá před dvě patra (nadzemní, podzemní), se nachází chladicí místnosti, kam jsou rakevy umístěny po přivezení pohřbním vozem a kde jsou umístěny do obřadu. V suterénu se kromě druhé úrovně žároviště nachází další technické prostory.²²

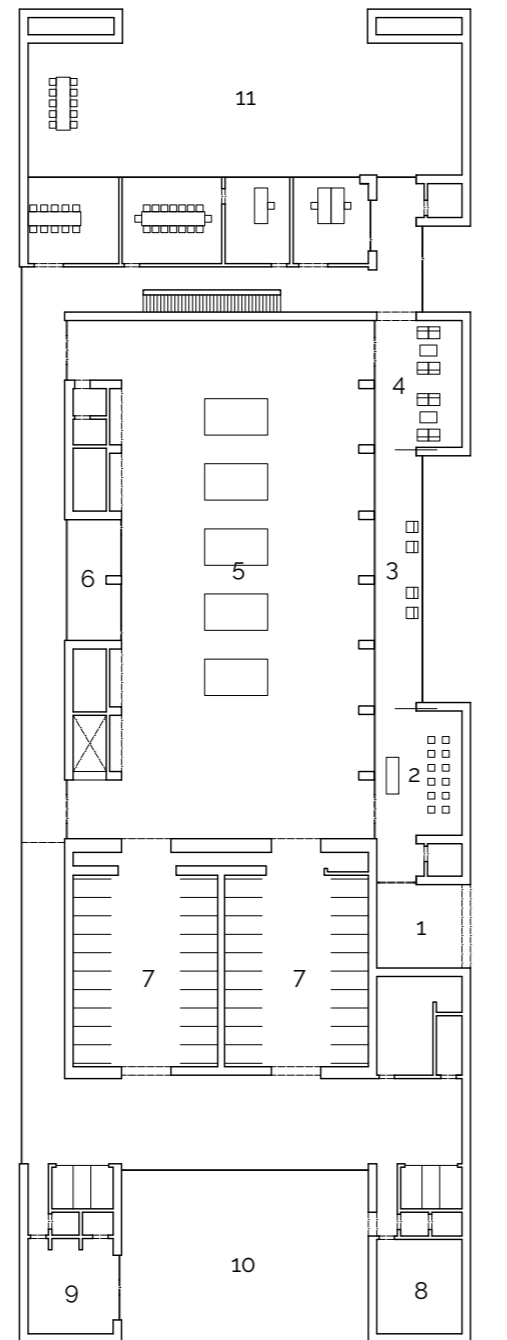

přízemí

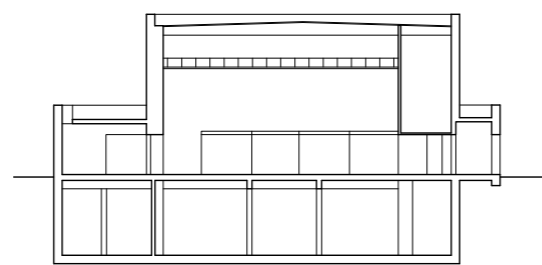

příčný řez

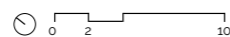

1 vstup, 2 obřadní místnost, 3 prostor pro sledování kremací, 4 prostor pro čekání, 5 žároviště, 6 strojovna pecí, 7 chladirna 8 sklad uren, 9 kancelář, 10 příjem rakví, 11 dvůr



pohled na krematorium skrze dvůr

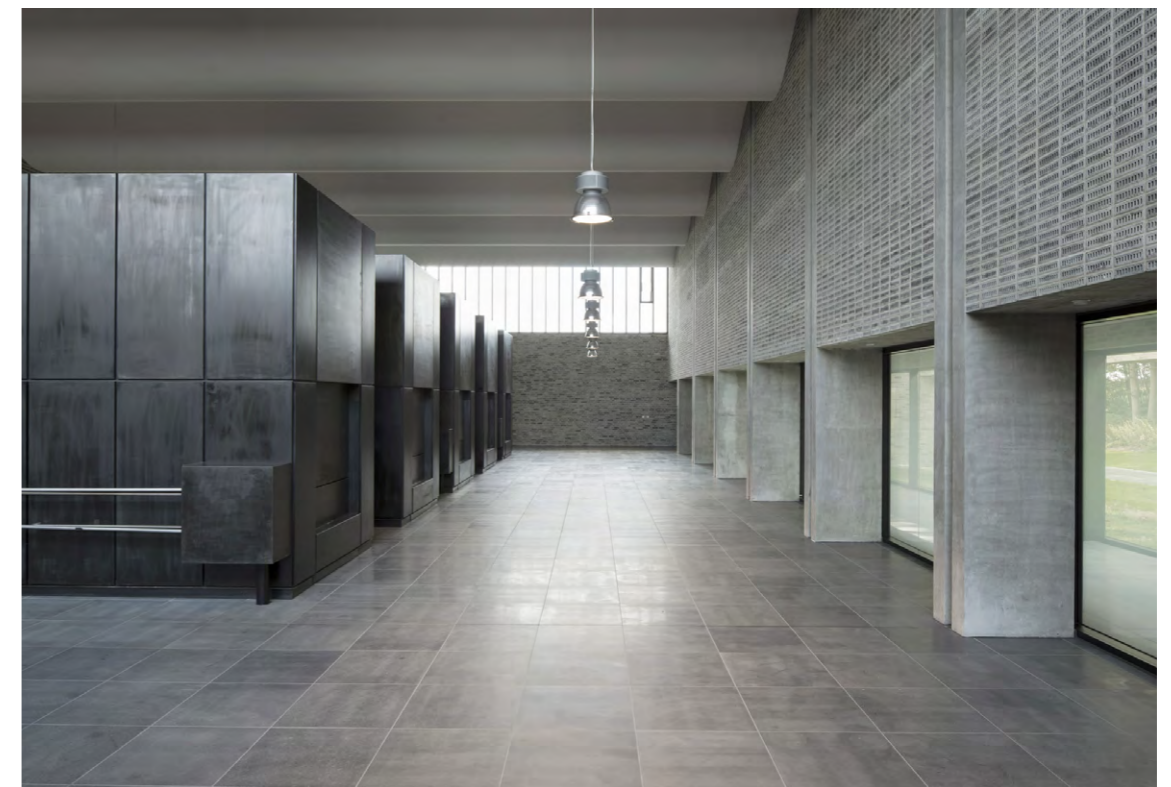

žároviště vizuálně propojené s prostory určenými pro pozůstalé²²

KREMATORIUM V KAKAMIGAHARA

Krematorium Meiso no Mori situované v japonském městě Kakamigahara navrhl japonský architekt Toyo Ito.

Nejvýraznějším prvkem stavby je organicky tvarovaná betonová konstrukce střechy, jejíž linie korespondují s hornatou přírodou obklopující krematorium.

Měkké linie zvlněného stropu se propisují do interiéru společně s dvanácti bílými kuželovitými sloupy. Propojení s přírodou se neprojevuje pouze v konceptu tvaru střechy a hmoty. Hlavní hala je vizuálně propojená s okolním parkem skrze skleněnou stěnu.

Dispozice částečně dvoupodlažní stavby sestává ze čtyř samostatných buněk obklopených otevřeným prostorem haly. Jedna buňka obsahuje prostory dvou obřadních místností. Druhá buňka pak technické zázemí se žárovištěm, které ústí ve druhém nadzemním podlaží, zázemí zaměstnanců a hygienické zázemí návštěvníků. V rámci třetí buňky jsou situovány prostory určené pro čekající pozůstalé. Čtvrtá buňka je tvořena prostorem kanceláře.²³

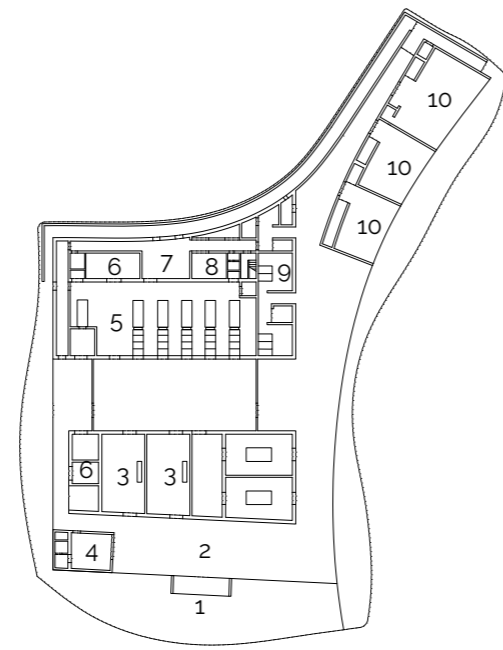

přízemí

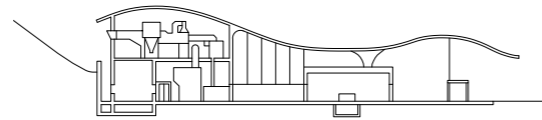

podélný řez

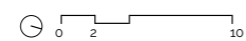
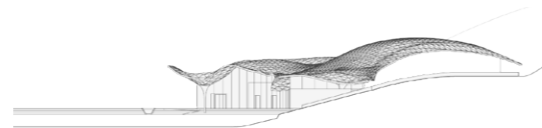
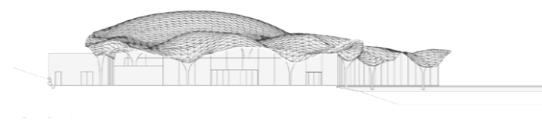
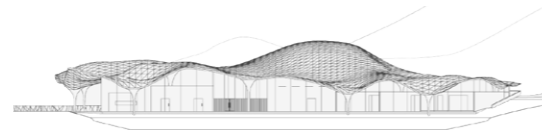

pohledy

1 hlavní vstup, 2 vstupní hala, 3 obřadní místnost, 4 kancelář, 5 žároviště, 6 technická místnost, 7 strojovna, 8 zázemí zaměstnanců, 9 hygienické zázemí, 10 čekárna pro pozůstalé



průčelí krematoria



hala krematoria²³

MÍSTO ODPOČINKU

Neodmyslitelnou součástí pohřebního obřadu je určitá forma uložení ostatků (uložení do země, rozprášení a další) na konkrétní místo. Během vývoje naší kultury se uplatnilo několik způsobů uložení ostatků a několik typů míst odpočinku.

Pohanská pohřebiště

Slované v raném středověku před rozšířením křesťanství své mrtvé pohřbívali žehem, na hranici. Popel ukládali do hrncových nádob (popelnic, uren), které pak zakopali do země. Později od poloviny 7. století se uplatnilo rovněž rozptylování popela. Nalezeny byly i doklady hrobů s uloženými spálenými i nespálenými ostatky - mohyl, tedy navršených hrobových násypů označujících místo odpočinku.

S pronikáním křesťanství se od pohřbu žehem postupně upouštělo ve prospěch inhumace. Kolem roku 1000 po Kristu byli mrtví na našem území ukládáni do hrobů vykopaných v zemi v rámci řadových hřbitovů mimo sídelní oblasti, podél polí a lesů.¹

Křesťanské hřbitovy

Pohřebiště se s rostoucím vlivem křesťanství přesunulo do bezprostřední blízkosti kostela. Mrtví zde spočinuli v posvěcené půdě a pod ochranou relikvií uložených v kostele.⁵ Hřbitovy se staly běžnou součástí měst a vesnic, centrem společenského dění. Hřbitovy u kostelů se rozkládaly na malé ploše. Ostatky byly po uplynutí určité doby vyzvednuty a uloženy do kostnice. Koncem středověku byly mimo pozemky kostelů a mimo sídla za hradbami zakládány hřbitovy pro vojáky a cizince a s opakujícími se morovými epidemiemi i zvláštní morové hřbitovy.

Od 18. století bylo z hygienických důvodů nařízeno budovat hřbitovy v dostatečné vzdálenosti od posledního obydleného místa. Původní morové hřbitovy byly přeměňovány na hřbitovy všeobecné.¹

Sekularizace hřbitovů

V roce 1804 bylo církvi odňato právo pohřbívat. Pohřbívání se dostalo do rukou moci světské. Nově budované hřbitovy již nebyly církevní ale obecní. Hřbitovy se staly součástí městského plánování. S postupnou sekularizací se staly spíše místem rozjímání a vzpomínky, nežli místem vzkříšení mrtvých. Z hřbitovů se stávaly městské parky.⁵

Kremace a nové možnosti

S postupným prosazováním pohřbu žehem ve 20. století se objevily nové možnosti ve způsobech ukládání ostatků, které se s dalšími změnami legislativy dále rozšiřovaly.

Urna s popelem může být uložena do kolumbária, do hrobů menších rozměrů v rámci urnových hájů nebo do rodinného hrobu či hrobky na jakémkoliv hřbitově.

Od poloviny 20. století (1958) mohl být popel rozptýlen na rozptylových loučkách. Od konce 60. let pak mohl být hloubkově uložen na vsypových loučkách. Tento způsob, kdy je popel vsypán do vyhloubené jámy umožnil jednoznačnější identifikaci místa odpočinku narozdíl od rozptylu.

Od roku 1989 již není zákonem stanoveno, kde by měly být uloženy zpopelněné ostatky, tedy na pohřebišti. Došlo k uvolnění, na základě kterého se začaly prosazovat individuálnější formy nakládání se zpopelněnými ostatky. Lidé začali popel ukládat na místo, jež bylo pro mrtvého důležité, třeba na vlastní zahradu či na poličku v domě.¹

Současné alternativní způsoby

V současné době se možnosti v oblasti nakládání s mrtvými a jejich ostatky rozšířily o množství alternativních způsobů. Popel může být po běžné kremaci například přeměněn v diamant, šperk, slisován do LP desky či vystřelen do vesmíru.

V souladu s úvahami nad ekologickou stopou člověka a vlivem na životní prostředí se prosa-

zuje nejen ekologický způsob života, ale i smrti. V rámci přírodních pohřbů je tělo navraceno zemi, jejímu ekosystému, a to co nejprostším způsobem. Tělo či zpopelněné ostatky jsou do země ukládány v proutěné či bambusové rakvi, rakvi z tvrzeného papíru, bavlněném rubáši či v urně z celulózky. Ostatky jsou ukládány v lese, na louce či pod kořeny stromů (tzv. Les vzpomínek).¹² Nebo může být strom na místě uložení vysazen. Ještě dále jde projekt (zatím ve fázi vývoje) biopresence, který se zabývá vepsáním DNA zesnulého do DNA stromu a který tak chce vytvořit živoucí pomník.¹³

Ekologičtější variantou kremace je tzv. kryomace či promese. Při tomto procesu je tělo zmrazeno na -18 °C, poté ponořeno do tekutého dusíku, čímž zkrhne a může být rozbito na prach. Prach je zbaven škodlivin, které by při běžné kremaci unikly do ovzduší. A samozřejmě ve srovnání

s běžnou kremací nejsou vedlejším produktem procesu kryomace spaliny. Hlavní ideou tohoto způsobu byla kompostace - uložení prachu do země a následná přeměna v zeminu.¹⁴

Další variantou je resomace. Během procesu resomace je tělo za působení tepla, tlaku a hydroxidu draselného poměněno na netoxickou tekutinu. Způsob, jak naložit se vzniklou tekutinou může být různý. Lidé, kteří vyvinuli tuto metodu pohřbívání například navrhuji použít tekutinu k zalévání květiny.¹⁵

Všechny tyto alternativní způsoby, kdy po člověku nezůstane žádná hmota, čímž odporují několika tisícům let vývoje budování honosných hrobek a posmrtných příbytků, odpovídá současnému stavu společnosti. Lidé již v takové míře nevěří v posmrtný život. Je pro ně důležitá přítomnost. To, co vybudují za svého života.

LOKALITA

MÍSTO HRADEC KRÁLOVÉ

Město Hradec Králové leží ve východních Čechách na soutoku řek Labe a Orlice, které spolu s historickými událostmi utvářely jeho podobu. Charakteristickým znakem města je jeho urbanismus, který je tvořen malým a velkým, či vnitřním a vnějším okruhem a řadou radiál, jež z centra od vnitřního okruhu míří ven mimo město. S budováním radiálně okružního systému navrženého a rozpracovávaného řadou architektů se započalo okamžikem zbourání vojenské pevnosti. Vnitřní okruh města obkružuje historické jádro situované na mírné vyvýšenině. Mezi oběma okruhy se nachází několik charakterů zástavby a prostorů, např. solitéry pozůstatků vojenské činnosti ve formě kasáren, neoklasicistní bloková zástavba, rozvolněná zástavba funkcionalistických bytových domů, vilové čtvrti, rozsáhlé parky a nábřeží obou řek. Za hranici druhého okruhu, kde byla realizována rozsáhlá panelová výstavba, se město vyvíjelo především podél radiál vedoucích vně od vnitřního okruhu. Postupně se rostoucí město dostalo až k původně samostatným vesnicím, které jsou nyní jeho součástí. Na jihovýchodě města se rozkládá masa městských lesů.

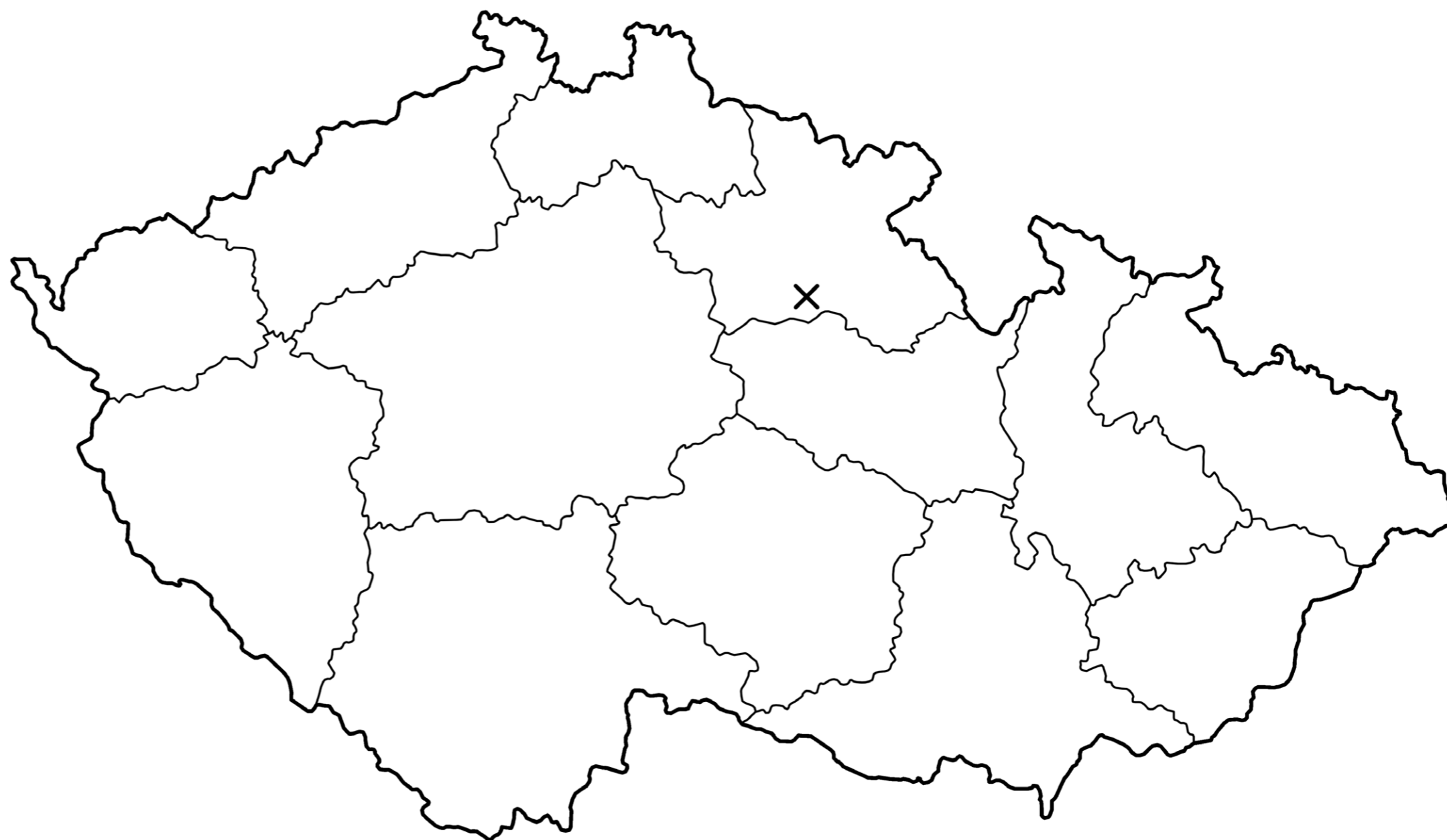

HRADEC KRÁLOVÉ A KREMATORIA V ČR

V České republice se nachází 27 krematorií (z toho dvě v Praze). Krematorium bylo vybudováno v rámci každého z krajských měst s výjimkou Hradce Králové. Situace na celém území České republiky je co do počtu krematorií nedostačující. Česká republika je jednou ze zemí s největším podílem kremací v Evropě. Pohřeb žehem podstoupí 81 % zesnulých. V rámci České republiky lze zaznamenat velké regionální rozdíly, které souvisí s vyšší religiozitou obyvatelstva některých oblastí. Na Moravě a Vysočině se k církvím a náboženskému vyznání hlásí vyšší podíl obyvatelstva. Tato skutečnost souvisí s vyššími preferencemi církevního obřadu a pohřbu do země. Na úrovni krajů (s ohledem na regionální rozdíly v preferencích) ze „standardu nedostatku krematorií“ vyčnívá hl. město Praha a Královéhradecký kraj. Královéhradecký kraj má na 555 tis. obyvatel pouze jedno krematorium v Jaroměři.⁸

Jaroměřské krematorium (dle mého názoru nevyhovující) bylo vybudováno po roce 1989. Stavba je situována mimo zástavbu, daleko od města, dosažitelná pouze vozem, bez jakékoliv vazby na hřbitov či jiné místo vhodné pro uložení popela a zakončení obřadu. Pozůstalí sem mohou přijet nechat vykonat praktický úkon žehu. Jinak stavba svým vzezřením, nedůstojným umístěním a postrádající vazbou na místo vhodné k uložení popela postrádá jakoukoliv pietní hodnotu.

1 Praha-Strašnice, Praha-Motol, 2 Kladno, 3 Mělník, 4 Nymburk, 5 Karlovy Vary, 6 Hrušovany, 7 Most, 8 Ústí nad Labem, 9 Liberec, 10 Semily, 11 Jaroměř, 12 Pardubice, 13 Česká Třebová, 14 Šumperk, 15 Olomouc, 16 Ostrava, 17 Zlín, 18 Brno, 19 Hustopeče, 20 Jihlava, 21 Tábor, 22 Jindřichův Hradec, 23 České Budějovice, 24 Blatná, 25 Plzeň, 26 Klatovy
X Hradec Králové ● krajské, ● ne-krajské město

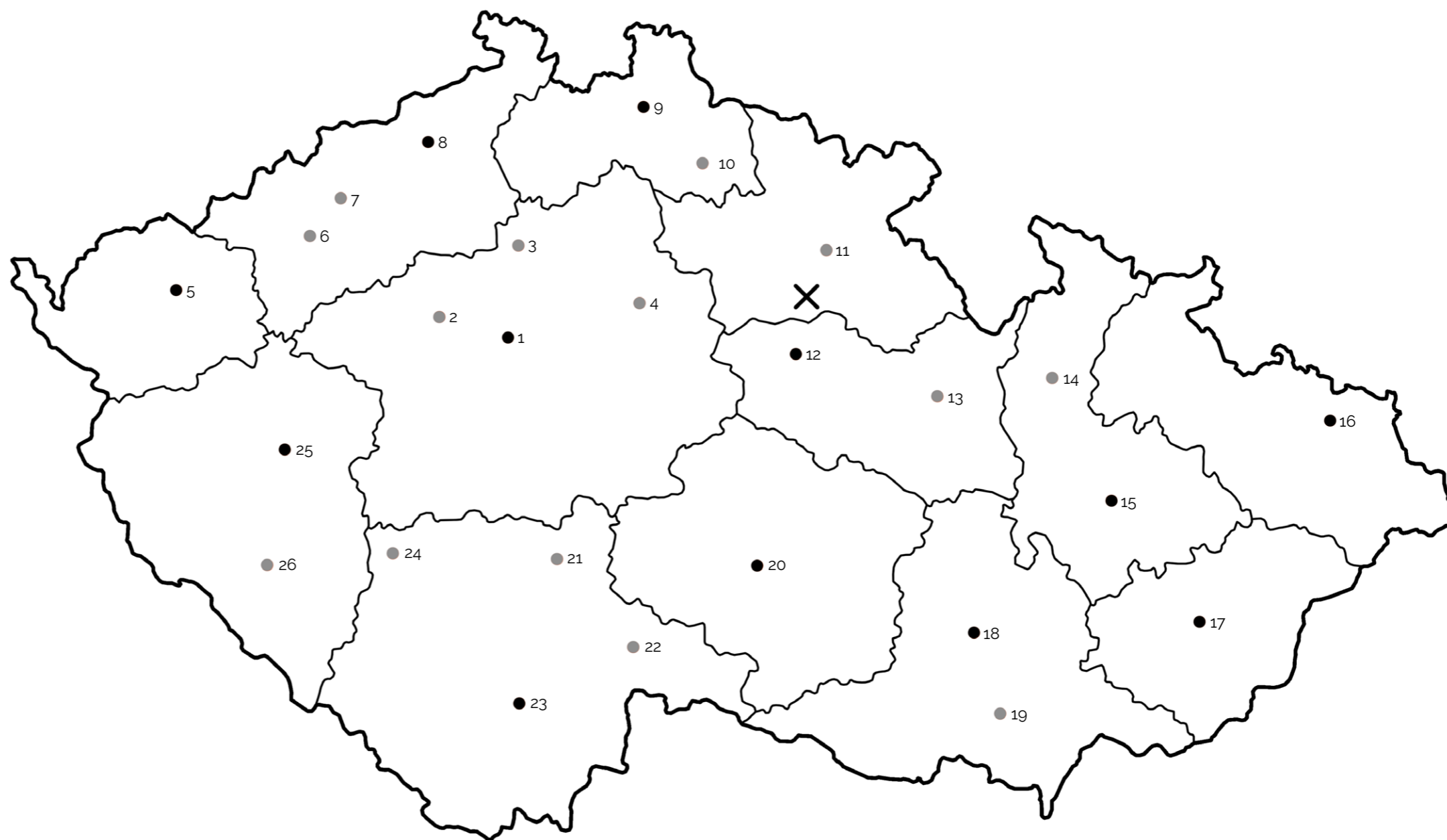

POHŘBÍVÁNÍ V HRADCI KRÁLOVÉ

Hradec Králové se dlouhodobě potýká s nedostatkem volných hrobů a pietních míst a staveb. Jedinou sekulární obřadní síní na území města je síň na hřbitově v Kuklenách.

V centru Hradce Králové se nachází kolumbárium, které je součástí nádvoří Sboru kněze Ambrože. V okrajových částech města, konkrétně na území původně samostatných obcí se nachází 5 hřbitovů. V městských lesích se nachází lesní hřbitov. S výjimkou lesního hřbitova a hřbitova v Kuklenách jsou všechny stávající hřbitovy pevně vymezeny přiléhající zástavbou. Lesní hřbitov a hřbitov v Kuklenách mají jako jediné potenciál pro budoucí rozšíření a další rozvoj.

Lesní hřbitov je oproti kuklenskému hřbitovu, který je velmi tradičním uskupením kostela a hřbitova obehnaného zdí, poněkud alternativnější a ztělesňuje myšlenku něčeho netradičního. Stejně tak vnímám kremaci, ačkoliv je u nás běžná již 100 let, osobně stále vnímám jako tradiční způsob pohřbení uložení do země. Rozšíření lesního hřbitova by se událo přirozeněji. Potenciál lesního hřbitova je nezpochybnitelný, ačkoliv doposud nenaplněný. Nenachází se zde žádná pietní stavba, která by umožňovala vykonání obřadu.

1 hřbitov v Plotištích nad Labem, 2 civilní, židovský a vojenský hřbitov na Pouchově, 3 kolumbárium u Sboru kněze Ambrože, 4 hřbitov v Kuklenách, 5 hřbitov na Novém Hradci, 6 hřbitov na Novém Hradci, 7 lesní hřbitov v městských lesích



LESNÍ HŘBITOV UMÍSTĚNÍ POZEMKU

Pro stavbu krematoria jsem zvolila pozemek lesního hřbitova. Hřbitov je součástí městských lesů, které patří k městu od roku 1307, kdy mu byly darovány římským králem Albrechtem. Jejich rozloha v současné době čítá 3800 ha.

Pozemek lesního hřbitova se nachází na okraji městských lesů, dá se říci na hranici místa, kde začíná jejich rekreační funkce. Hřbitov je dobře přístupný a obslužený pomocí jedné z radiál (Hradečnice) vedoucí od vnitřního okruhu do lesů. Na konci její části přístupné pro motorová vozidla, kde je situován hlavní vstup na hřbitov, se nachází konečná zastávka městské hromadné dopravy a parkoviště - oboje hojně využívané návštěvníky lesního hřbitova. Do pozemku lesního hřbitova se v podobě cest propisuje šachovnicovité dělení lesa na jednotlivé hospodářské úseky. Tato síť je doplněna řadou stezek a lesních cestiček.

Lesní hřbitov se vyvíjel nekonceptně, o čemž svědčí absence podrobnějšího nákresu či plánu. Výsledkem je často chaotické umístění hrobů, které však v lese úplně nevdají. Stav hrobů, zvolené náhrobky a umělohmotná výzdoba hrobů je volbou pozůstalých. Avšak chybí zde jakýkoliv typ obřadní stavby, která by umožňovala konání pohřebních obřadů přímo na hřbitově. Zázemí hřbitova situované při cestě nedaleko vstupu je nedostatečné a nevhledné. Mobiliář hřbitova je nejednotný, často rozpadlý. Nedostatek laviček nutí pozůstalé přinést si vlastní, čímž je různorodost mobiliáře navýšena.

1 hlavní vstup na lesní hřbitov, 2 konečná zastávka městské hromadné autobusové dopravy, 3 parkoviště, 4 radiála Hradečnice, 5 velký okruh





odpočinkové místo na mýtině



hroby u lesní cesty



rozptylová loučka



hroby u lesní cesty



kříž u hlavní cesty hřbitovem



hroby u jedné z hlavních stezek



zázemí lesního hřbitova



nedotčená část přírody lesního hřbitova

ÚZEMNÍ PLÁN HRADCE KRÁLOVÉ

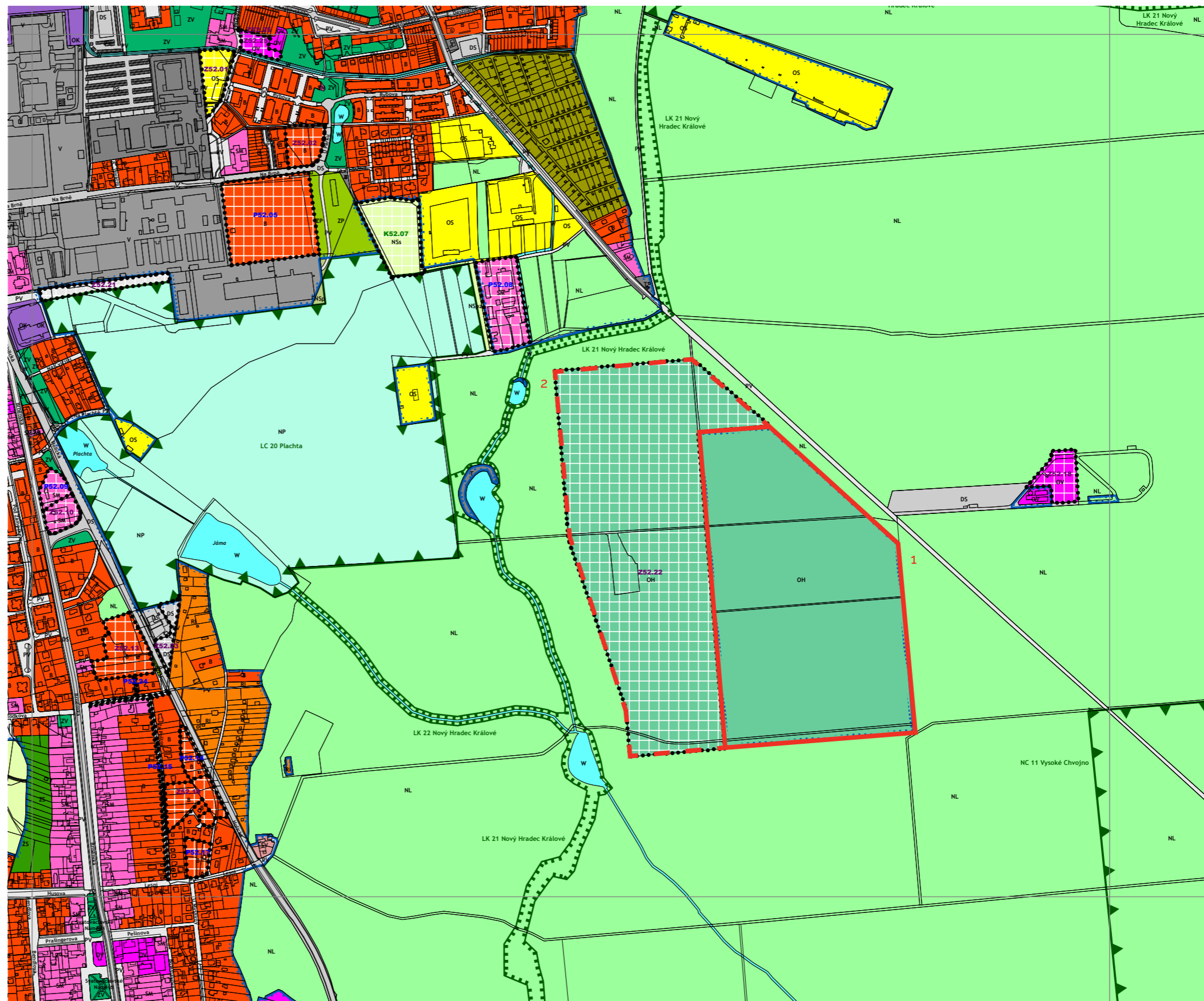

1 současná rozloha lesního hřbitova, 2 v územním plánu vymezený pozemek pro případné rozšíření lesního hřbitova

UVAŽOVANÁ MÍSTA PRO STAVBU

V rámci územního plánu je vymezen pozemek určený případnému rozšíření lesního hřbitova, o kterém město uvažuje. Osobně bych uvažovala stejné směry rozšíření, tedy rozšíření směrem k městu, tak aby se plocha hřbitova nerozšiřovala hlouběji do lesa.

A. Severovýchodní směr rozšíření hřbitova a případné umístění krematoria je výhodný ve smyslu přiblížení se k zástavbě, ale zároveň zachování určitého odstupu. Při zachování hlavního vstupu hřbitova by byla obnovena tradice jakéhosi pohřebního průvodu. Zároveň umístění blízko komunikace by umožňovalo vytvořit nový vjezd do krematoria, tak aby nebyl narušen klid hřbitova.

B. Takto umístěné krematorium by se nacházelo na ose hlavní stezky vedoucí od vstupní brány z východu na západ. Toto umístění by návštěvníky přirozeně dovedlo na místo, aniž by museli v těžké chvíli hledat cestu. V lesním průseku by mohl vzniknout zajímavý průhled. Krematorium by se nacházelo dostatečně hluboko v lese tak, aby potřebný klid nebyl rušen hlukem z Hradečnice, ale zároveň v dostupné vzdálenosti z hlediska obsluhy krematoria.

C. Krematorium umístěné v ploše stávajícího hřbitova na místě jeho zázemí by se nacházelo blízko vstupu, bylo by dobře obslužné a zároveň by se nacházelo již „v lese“, rovněž na konci jedné ze stezek. Nevýhodou může být nedostatek prostoru pro vytvoření nových míst pro uložení osatků v dostatečné blízkosti nové stavby.

1 současná rozloha lesního hřbitova, 2 v územním plánu vymezený pozemek pro rozšíření lesního hřbitova

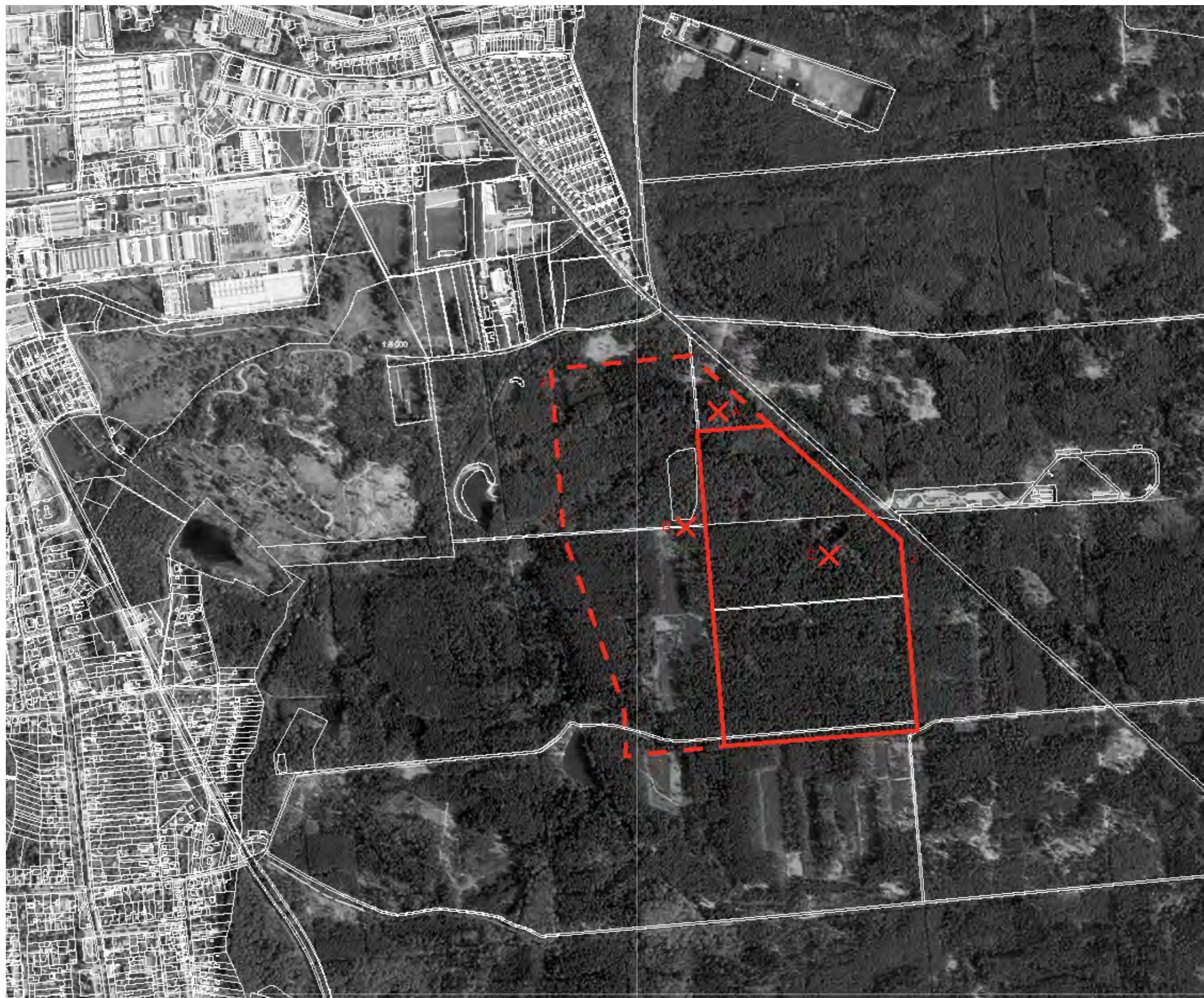

NÁVRH

UMÍSTĚNÍ

Návrh krematoria je umístěn v rámci městských lesů rozkládajících se na jihovýchodě města Hradce Králové, na rozhraní stávající plochy lesního hřbitova a jeho navrženého rozšíření.

Skrze hřbitov vede od vstupu západním směrem hlavní cesta tvořící výrazný lesní průsek, která se dále větví na větší či menší lesní cesty. Na tuto cestu umísťují navrhované krematorium.

Lesní hřbitov je dobře dostupný po jedné z radiál směřujících z centra města různými způsoby dopravy - pěšky, na kole. Nedaleko vstupu se nachází zastávka městské hromadné dopravy a rovněž kapacitní parkovací plocha. Zde návštěvníci zanechají své auta a cestu hřbitovem - lesem absolvují pěšky (v případě lidí s omezenou schopností pohybu mohou využít elektrických vozítek krematoria). Cesta lesem ke krematoriu se stává součástí obřadu.

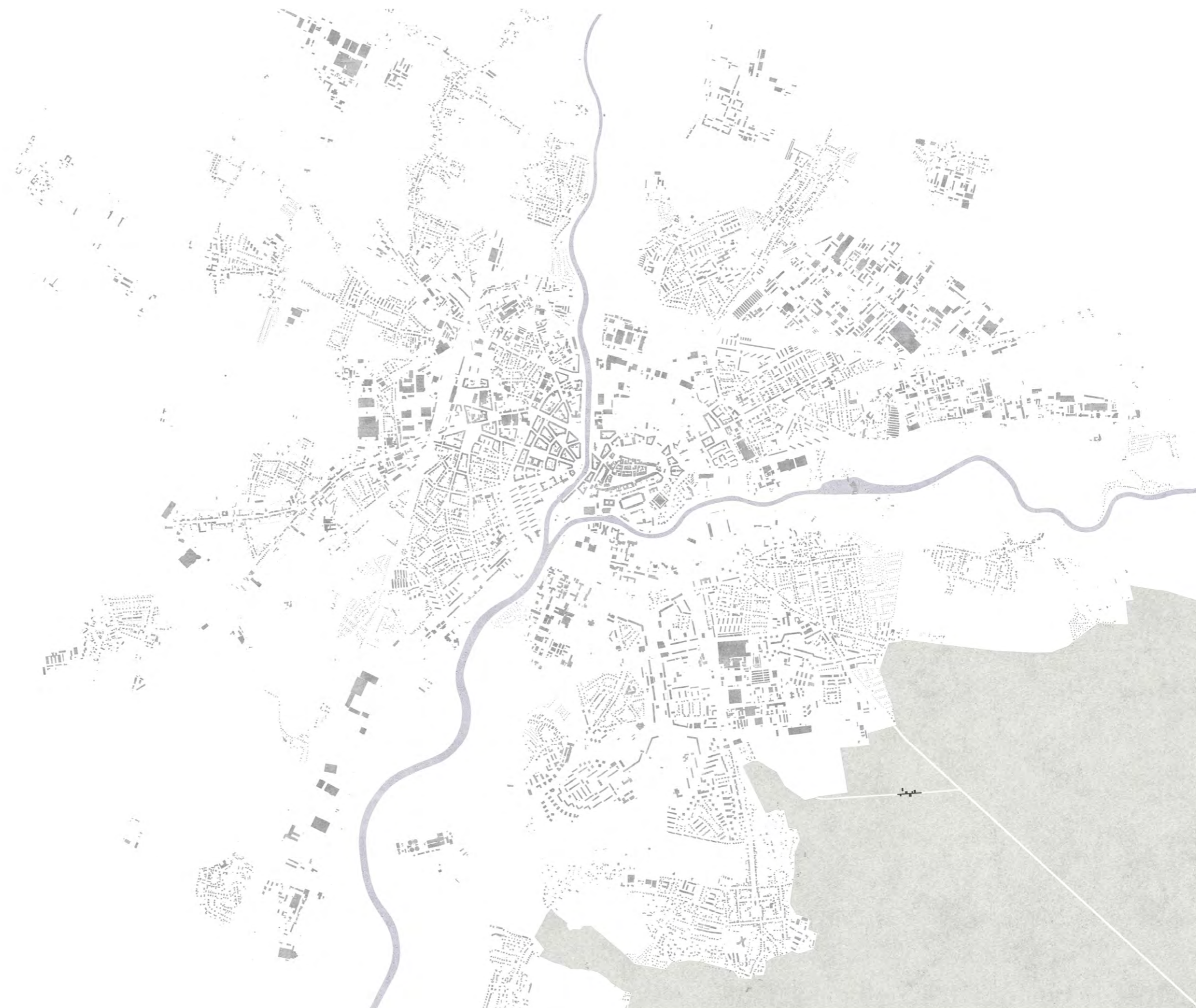

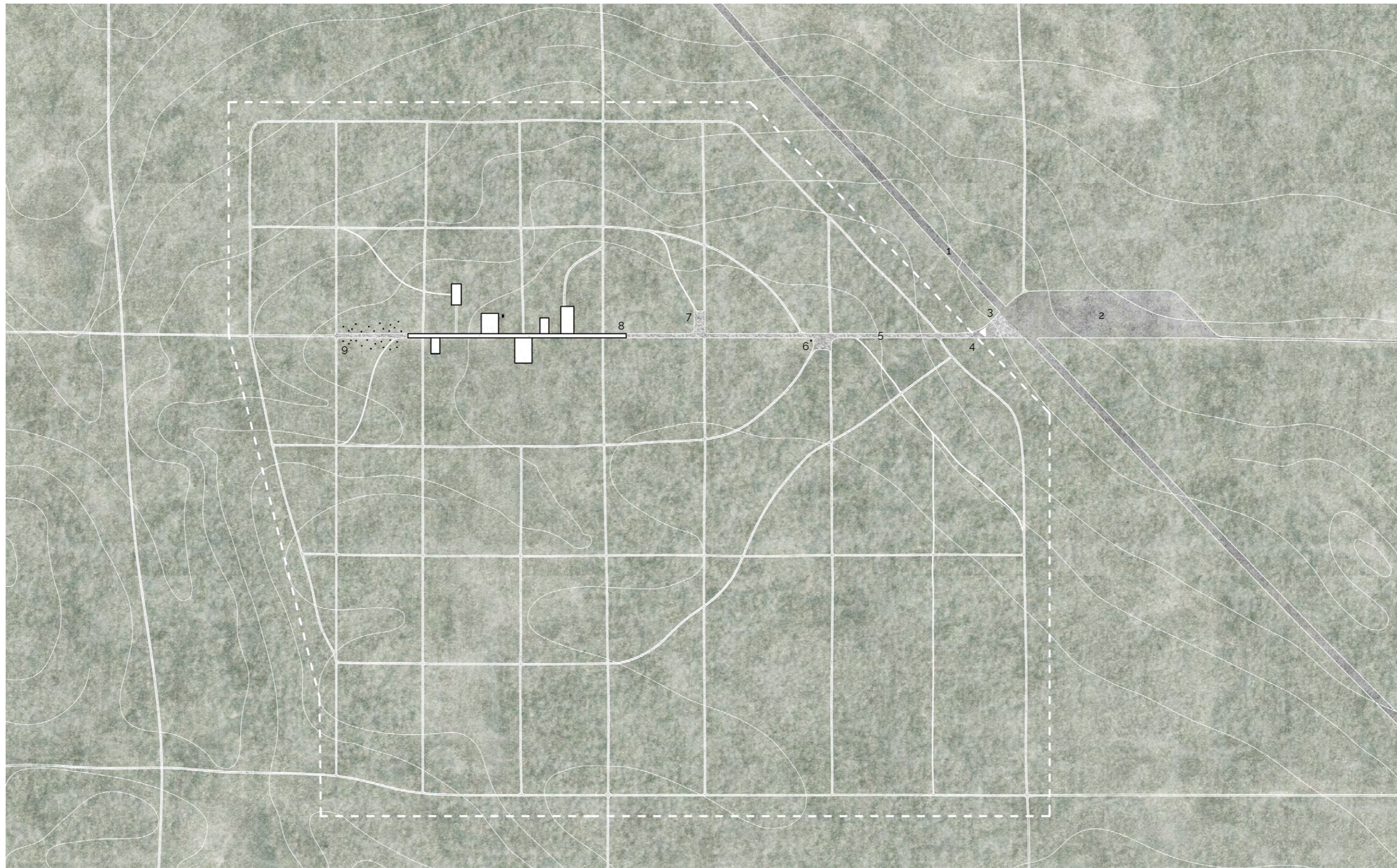

1 Hradečnice, 2 parkoviště, 3 MHD, 4 vstup, 5 hlavní cesta, 6 kříž, 7 rozptylová loučka, 8 krematorium, 9 kolumbárium

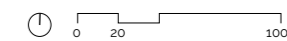



1 provozně-návštěvnícké zázemí, 2 máry, 3 obřadní síň, 4 krematorium, 5 čekací místnost, 6 převzetí urny, 7 kolumbárium

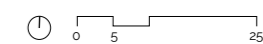

KONCEPT

Smrt je součástí života. Pohřební obřady jsou prostředkem k vyrovnání se se smrtí, prostředkem urychlujícím fázi truchlení, milníkem, který působí tak, že můžeme pocítit ukončenost určité fáze života. Představují poslední rozloučení a projev úcty vůči zemřelému. Toto jsou fakta, se kterými se ztotožňuji. Zastávám tradiční názor, že pohřební obřady jsou důležitou součástí života a snažím se reagovat na skutečnost, že v očích velkého množství lidí ztratily pohřební obřady smysl.

Celistvost obřadu

Koncept stavby je založen na **celistvé formě** obřadu - s kremací, převzetím a uložením ostatků jako plnohodnotnými součástmi.

Jako jeden z hlavních problémů současných obřadů vnímám jejich **necelistvost** danou prodlevou mezi obřadem, kremací, převzetím a uložením ostatků. Obřad končí v obřadní síni zajištěním rakve pod zem a kremace, převzetí a uložení ostatků jsou z obřadu vyloučeny.

Vlastní kremace trvá 60-120 minut. Navrhuji prostor pro čekání na její dokončení, který umožňuje podávat drobné pohoštění. Obřad je zakončen převzetím urny v důstojném prostoru stejného významu jako obřadní síň a následným uložením ostatků do kolumbária.

Cesta lesem

Ztráta smyslu obřadů může být dána určitou pasivitou panující během obřadu. Navrhuji **cestu**, která propojuje jednotlivá místa a fáze obřadu, na které pozůstalí ve **smutečním průvodu** doprovází zemřelého. Věnují mu své myšlenky i fyzické síly, pokud si zvolí rakev nést.

Na této cestě by se rakev neměla přesouvat pomocí strojové síly, ale manuálně, pozůstalými či zaměstnanci krematoria. Tento způsob nakládání s rakví je nejvyšším vyjádřením úcty a účastenství.

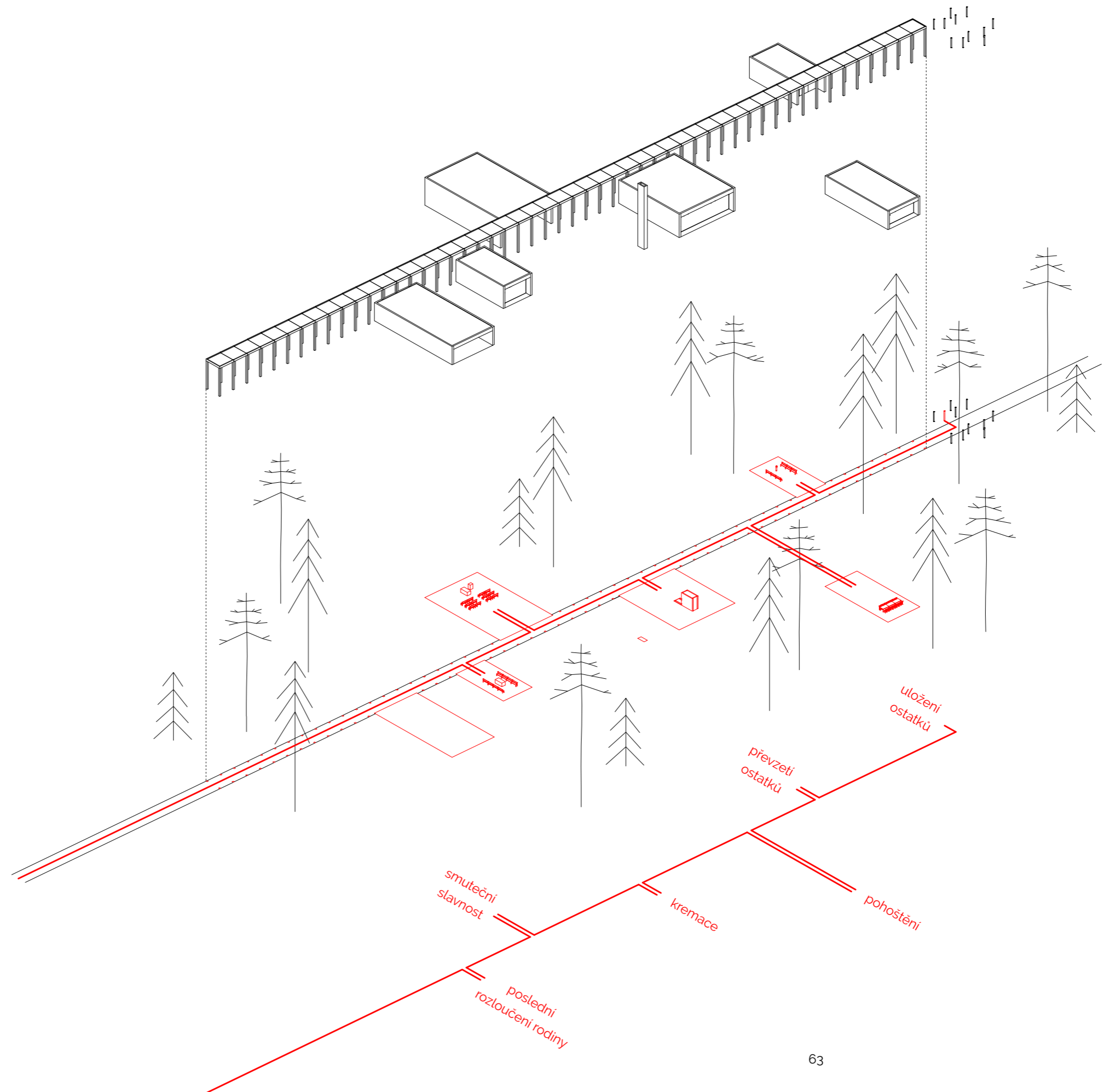

KONCEPT

Prolínání s lesem

Hmotový koncept je založen na myšlence **cesty lesem**, cesty propojující jednotlivá místa obřadu. Krematorium je navrženo jako soubor drobnějších objektů roztroušených v lese propojených kolonádou, kterou cesta vede. Takto roztroušenými objekty **prostupuje les**.

Prolínání s lesem navrhují i v měřítku jednotlivých objektů. Čelní prosklená stěna skýtá výhled do lesa. Tam kde pozůstali přichází do kontaktu se zemřelým, vnímají ho v **kontextu přírody**, v kontextu jejího koloběhu, ve kterém mohou nalézt útěchu.

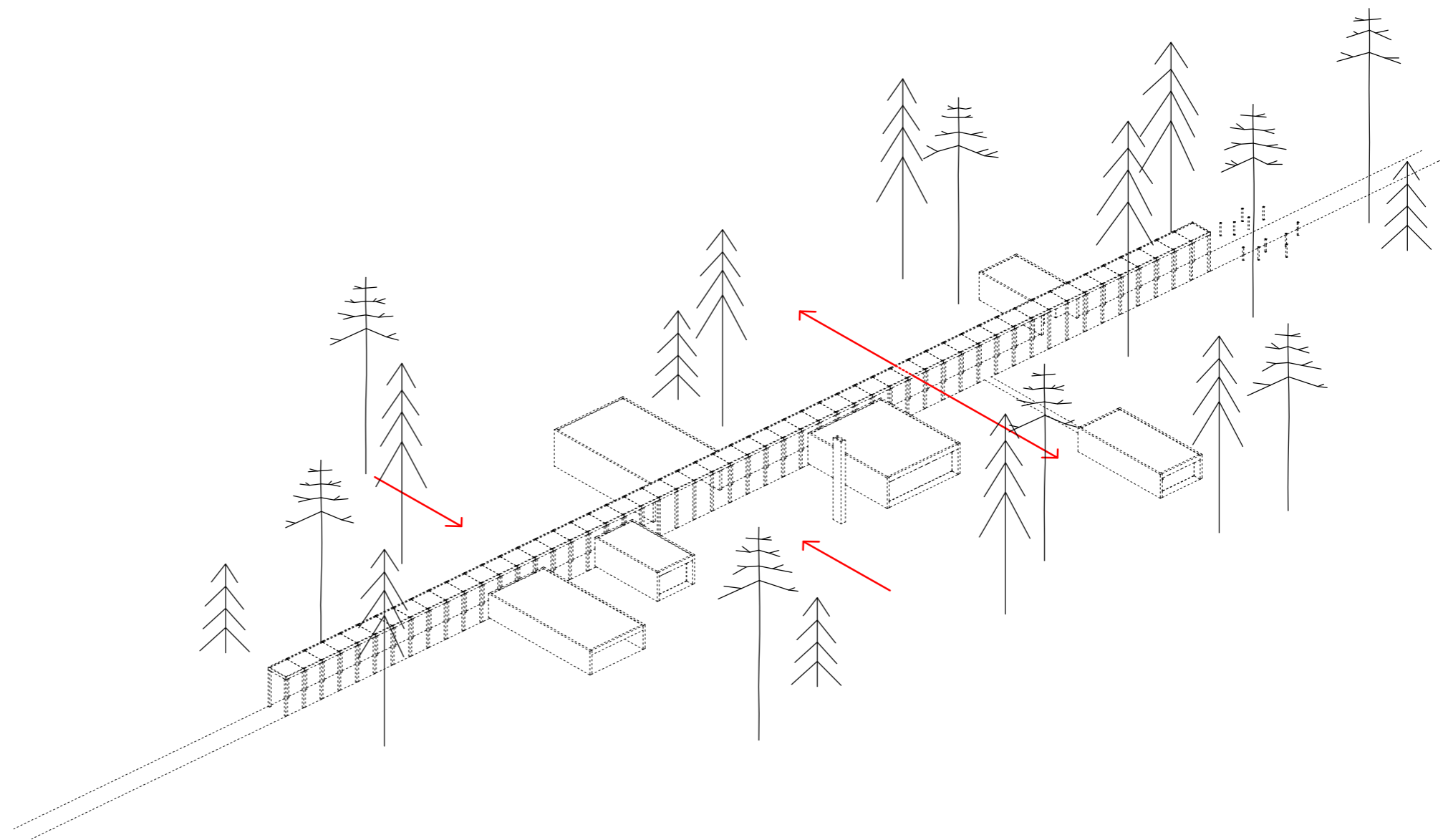
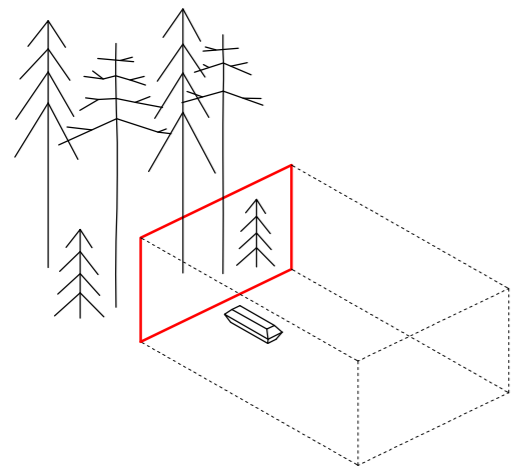

STAVEBNÍ PROGRAM

Stavba krematoria sestává z jednotlivých hmot, ve kterých se odehrávají jednotlivé fáze obřadu a které jsou jednotlivými zastávkami na cestě smutečního průvodu. Tyto prostory jsou doplněny provozním zázemím, které zajišťuje jejich fungování.

Provozně-návštěvnické zázemí je objektem, který zajišťuje fungování krematoria. Nachází se zde návštěvnické toalety a kancelář určená pro sjednávání a koordinaci obřadů a případné vyzvednutí urny naprosto civilním způsobem. V tomto objektu probíhá příjem rakví a jejich přesun do suterénní provozní části.

Obřad prakticky začíná v prostoru **már**, v prostoru určeném pro čekání a poslední rozloučení nejbližší rodiny nad zavřenou či otevřenou rakví. Rakev je do tohoto prostoru dopravena pomocí zdviže a umístěna na katafalk před skleněnou stěnu nabízející pohled do lesa. Odtud je odnesena do obřadní síně, kde čeká širší okruh pozůstalých.

V **obřadní síni** je rakev umístěna na katafalk před skleněnou stěnu s výhledem do lesa. Síň je převýšená, se zpěváckou tribunou pro živý hudební doprovod obřadu. Po skončení rozloučení v síni je rakev vynesena kolonádou do peciště.

Prostoru **peciště** dominuje pec v pozadí se scénérií lesa, obložená deskami z bílého betonu a doplněná mosaznými detaily. Pozůstalí doprovází zemřelého až k peci, vidí, kam směřuje, mohou, ale nemusí být svědky zajetí rakve do pece.

Na dokončení kremace je možné vyčkat v prostoru **čekací místnosti „jidelny“**, v rámci které se nachází zázemí umožňující podávat drobné pohostění.

Prostor pro **převzetí urny** je navržen rovnocenně prostorům, kde probíhají ostatní fáze obřadu.

Prostoru dominuje podstavec na urnu z bílého betonu situovaný před skleněnou stěnou skýtající výhled do lesa.

Uložení je praktickým zakončením obřadu. Pro tyto účely navrhuji **kolumbárium**, které je inspirováno lesem, barvou a štíhlostí kmenů borovic. Kolumbárium je navrženo tak, aby nevytvářelo bariéru a nesnižovalo prostupnost lesa. Je tvořeno cortenovými tubusy s vygravírovanými jmény, do kterých se vkládají urny.

Suterénní **provozní část** zajišťuje provozní fungování krematoria. V rámci suterénu je umístěno veškeré provozní a technické zázemí - zázemí zaměstnanců s toaletami, šatnami a sprchami, kancelář pro evidenci a koordinaci provozu, archiv uren, chladárna a mrazárna, prostor pro přípravu těl k obřadu, prostor pro přípravu květin, sklady prázdných rakví a uren, technická místnost a provozní část peciště.

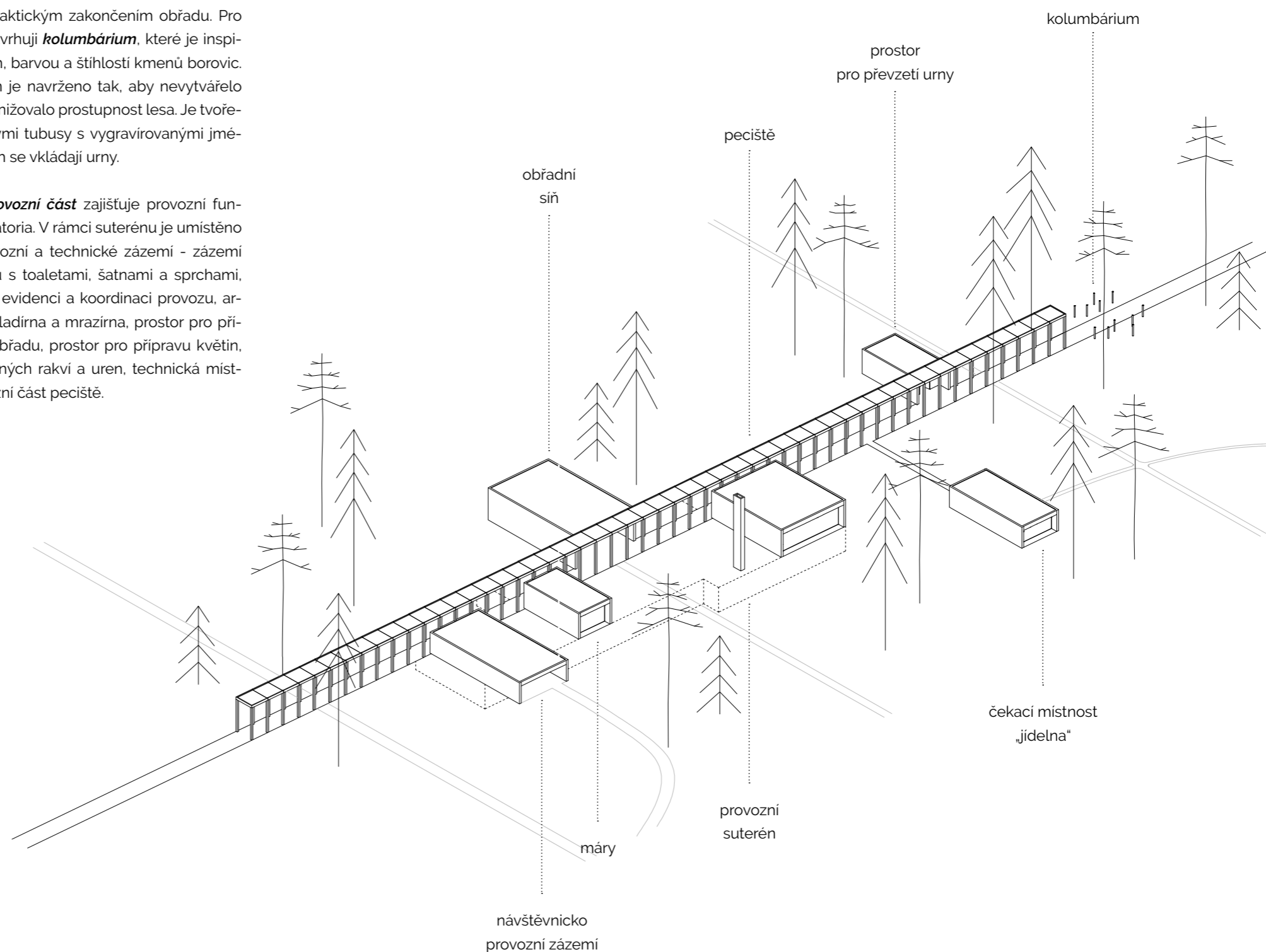



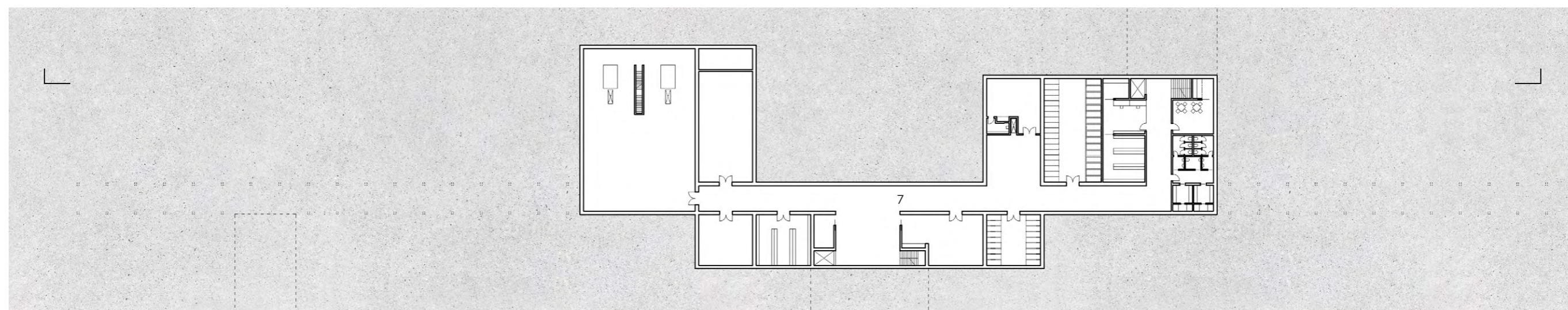
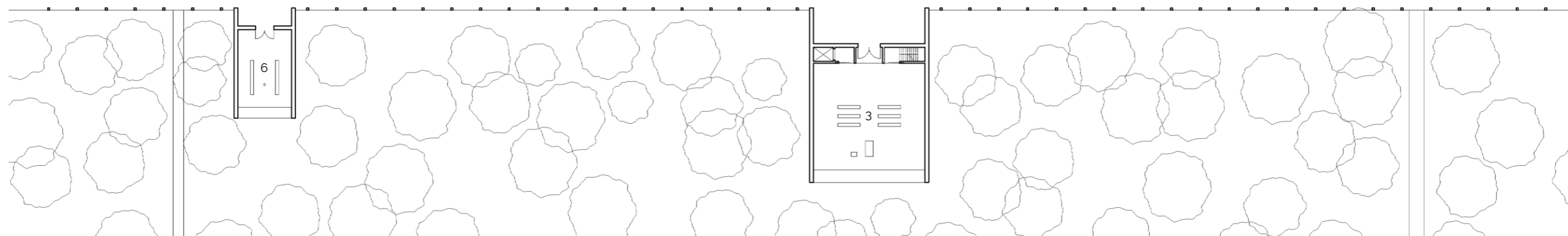
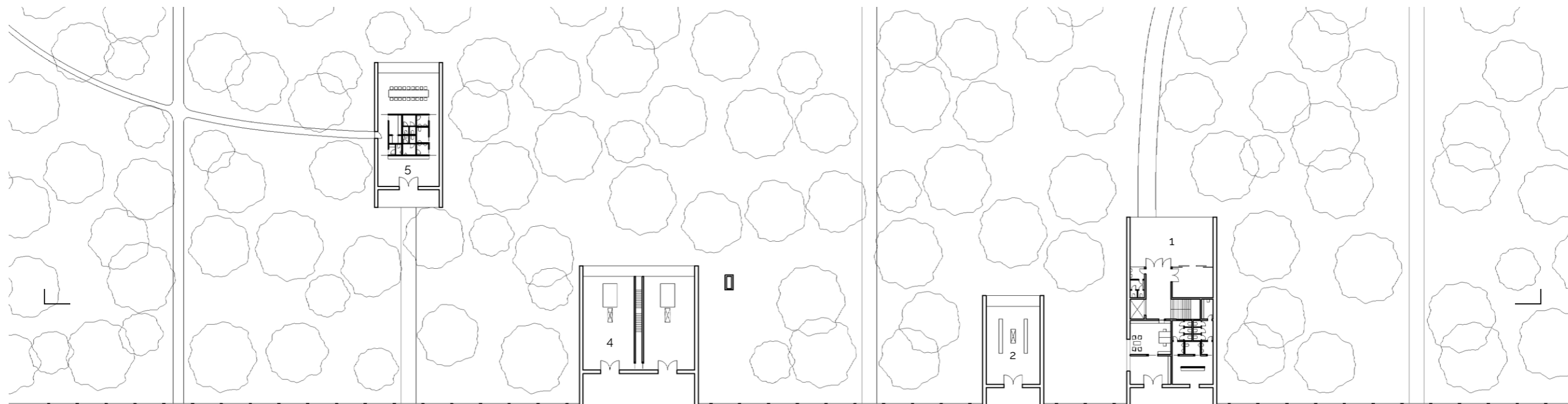

1 provozně-návštěvníké zázemí, 2 máry, 3 obřadní síň, 4 peciště, 5 čekací místnost, 6 převzetí urny, 7 suterén

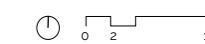







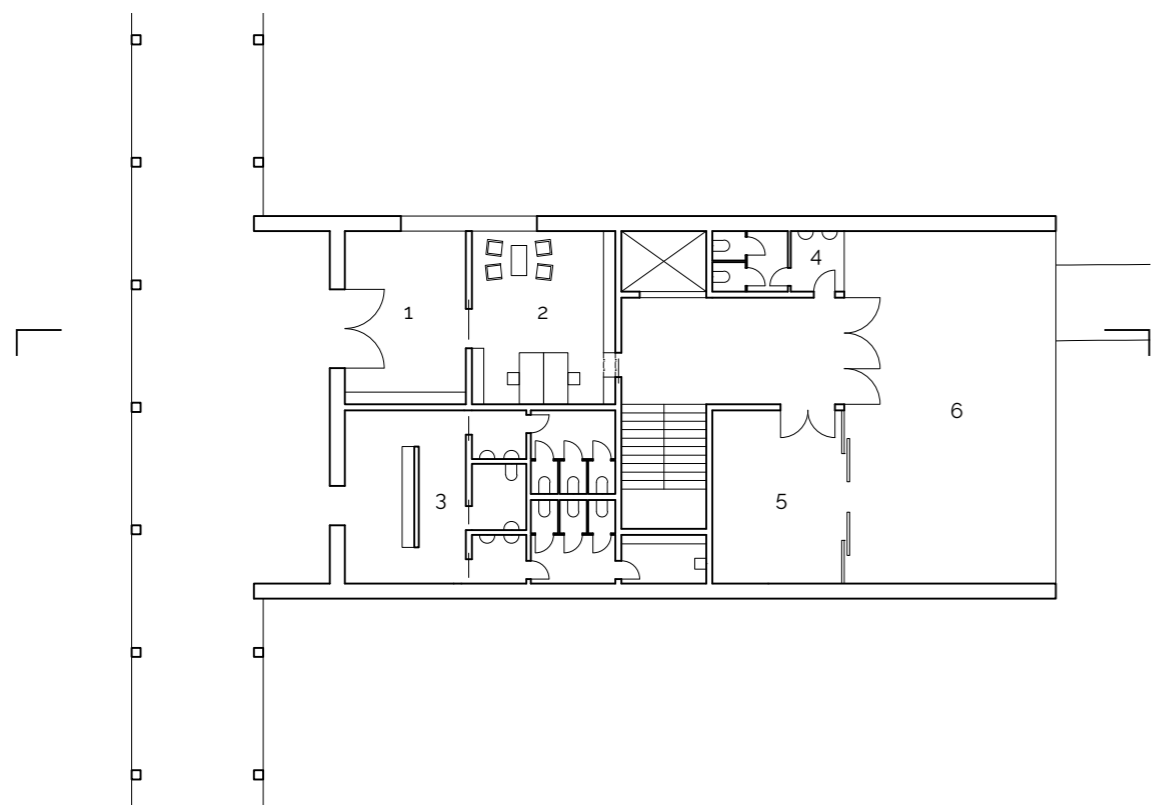

provozně-návštěvnické zázemí: 1 hala, 2 kancelář, 3 toalety, 4 toalety zaměstnanců, 5 sklad odpadu, 6 příjem rakví

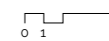
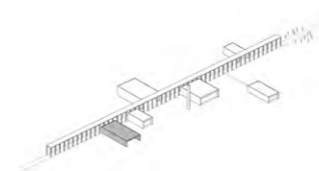
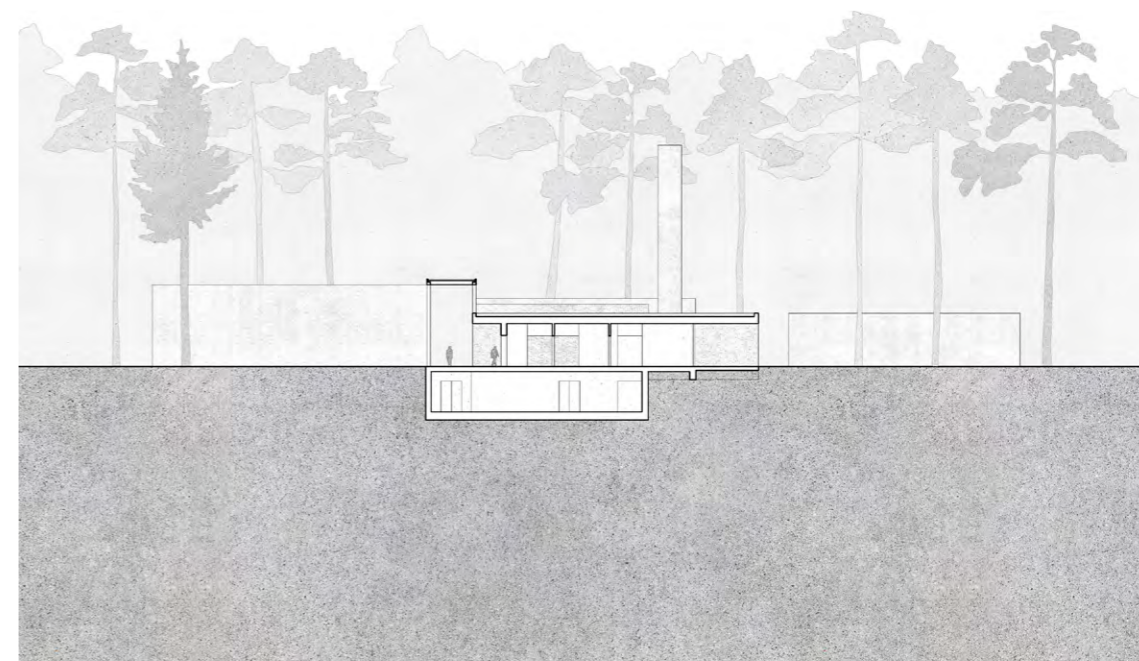
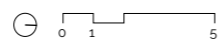

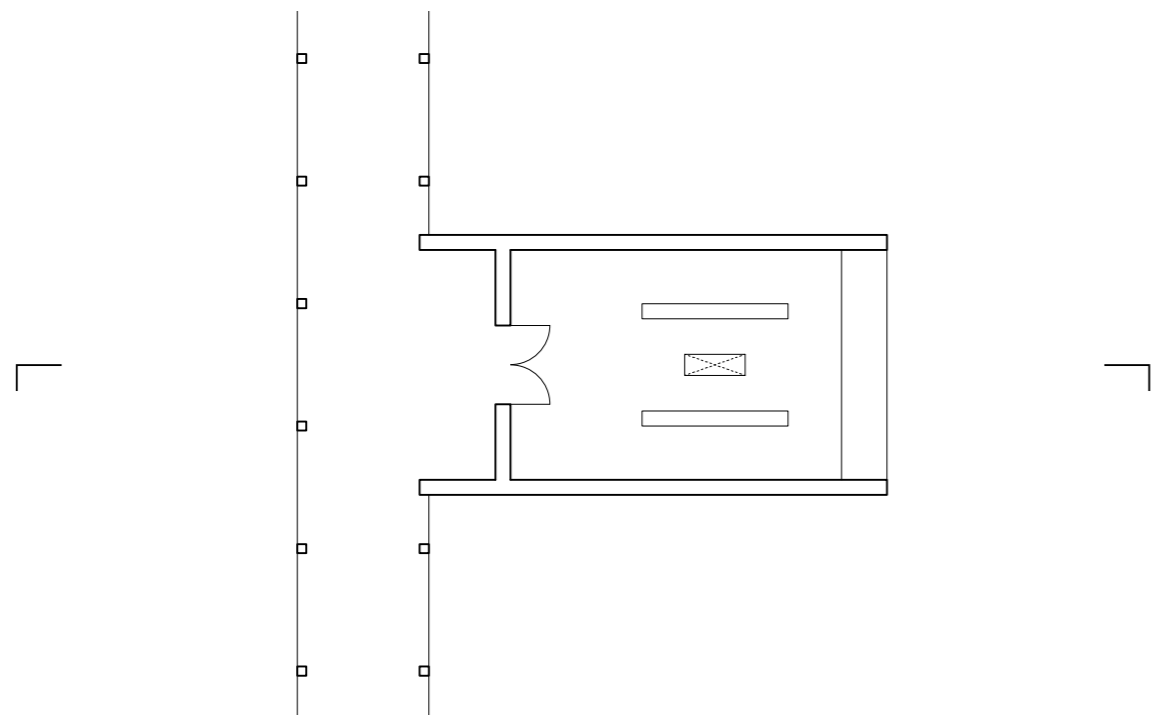

čekací místnost, místo poslední rozloučení nejbližší rodiny s možností nahlédnutí do rakve

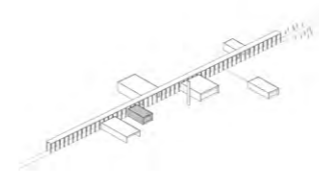
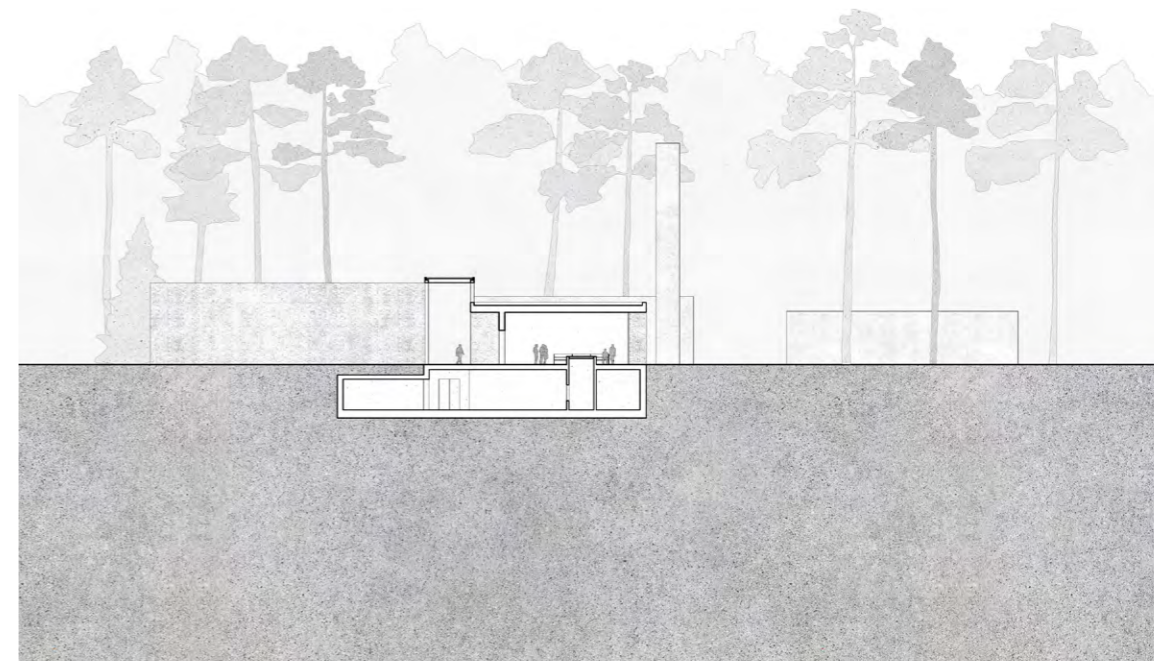
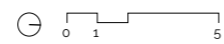

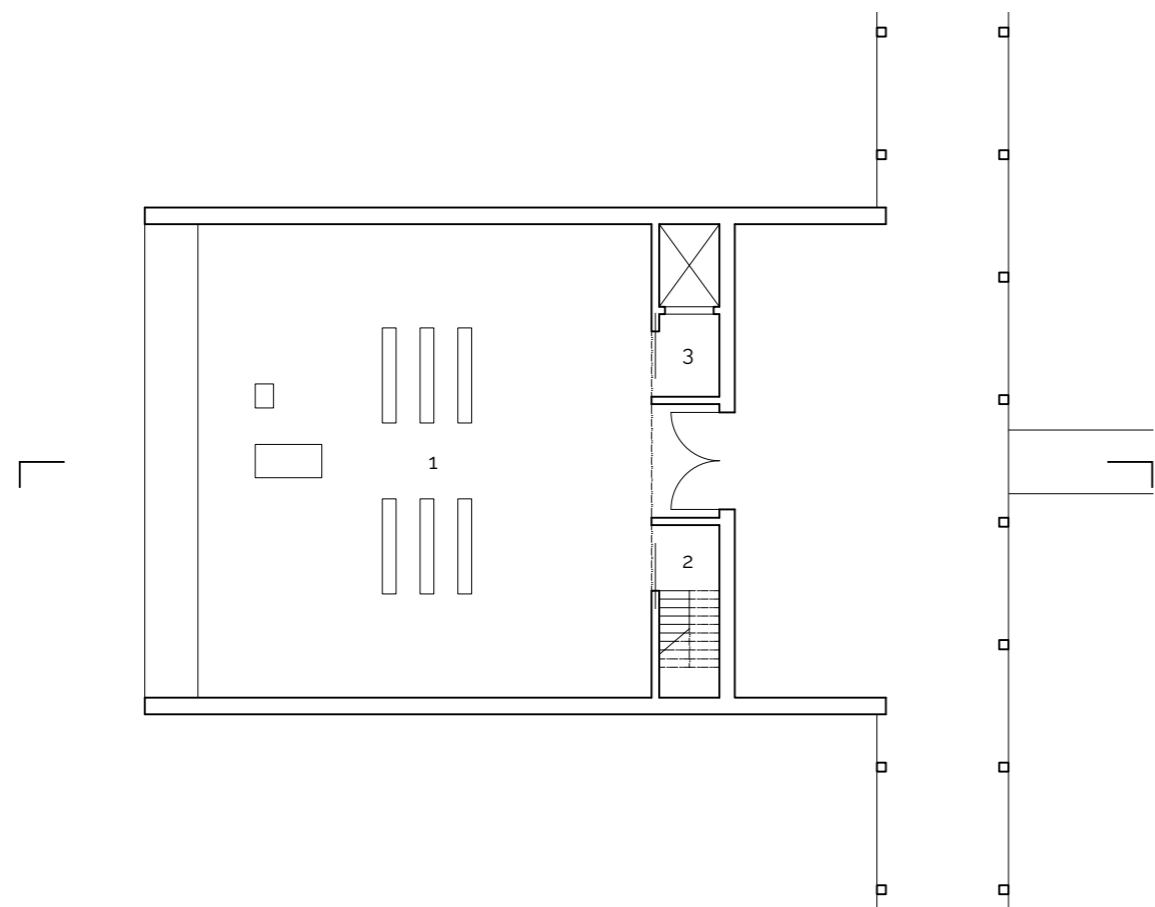

obřadní síň: 1 prostor obřadní síně, 2 schodiště do suterénu a na zpěváckou tribunu, 3 výtah

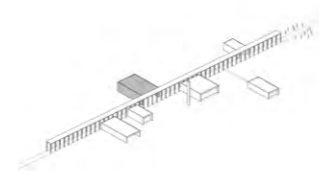
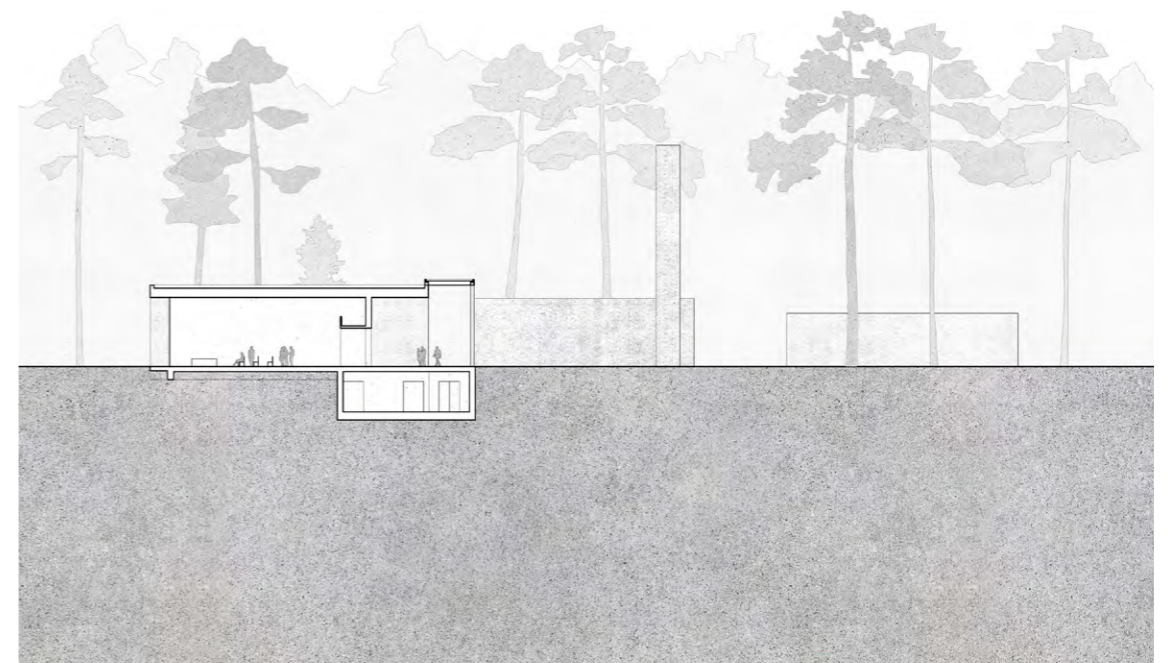
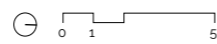



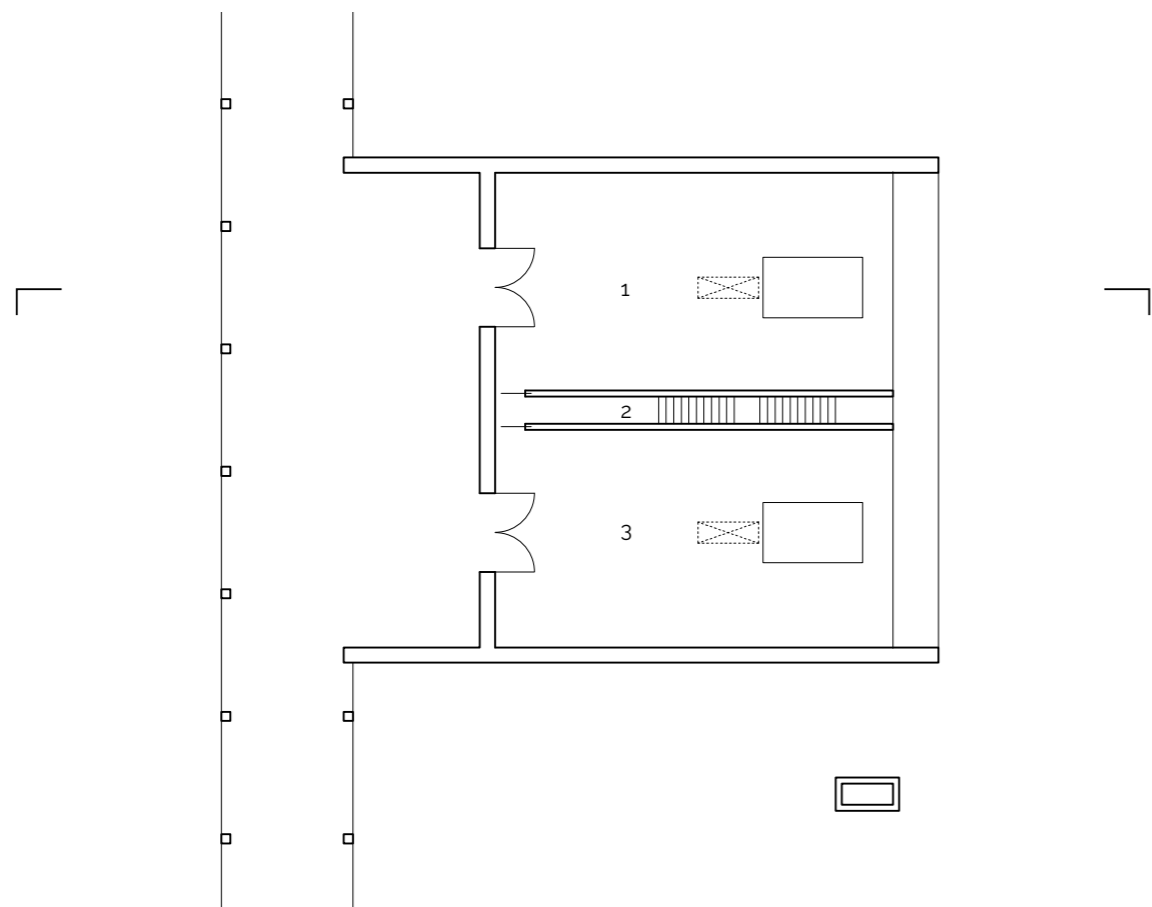

krematorium: 1 peciště, 2 schodiště vedoucí do suterénní obslužné části peciště, 3 peciště

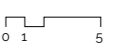
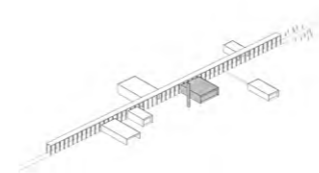
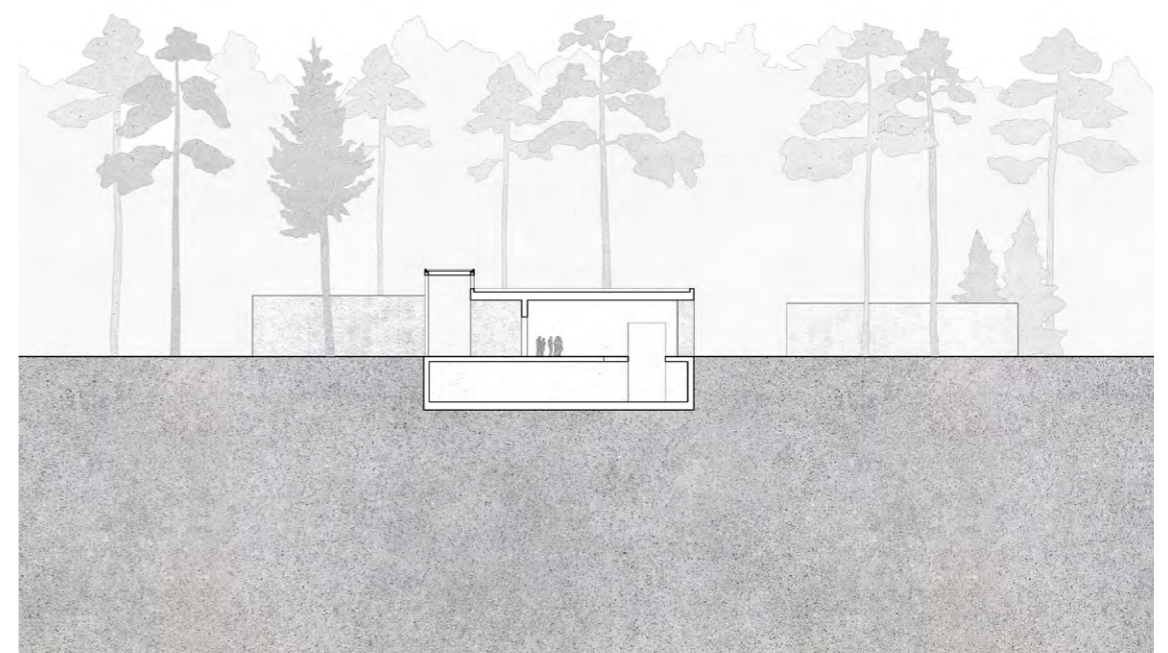
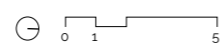





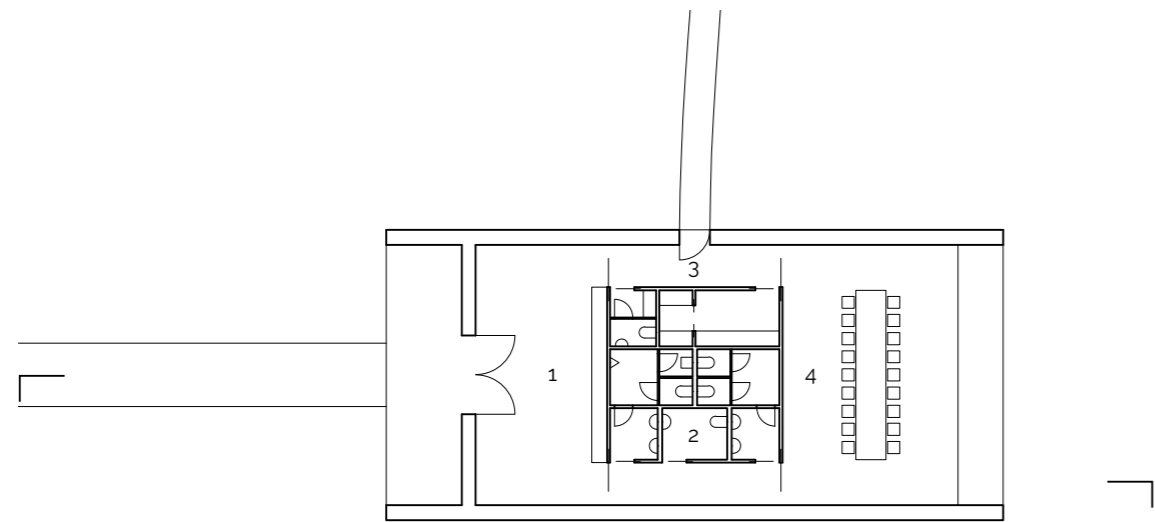

prostor určený pro čekání na dokončení kremace „jidelna“: 1 hala, 2 toalety, 3 zázemí obsluhy, 4 společenský prostor

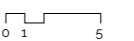
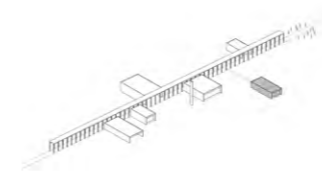
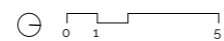

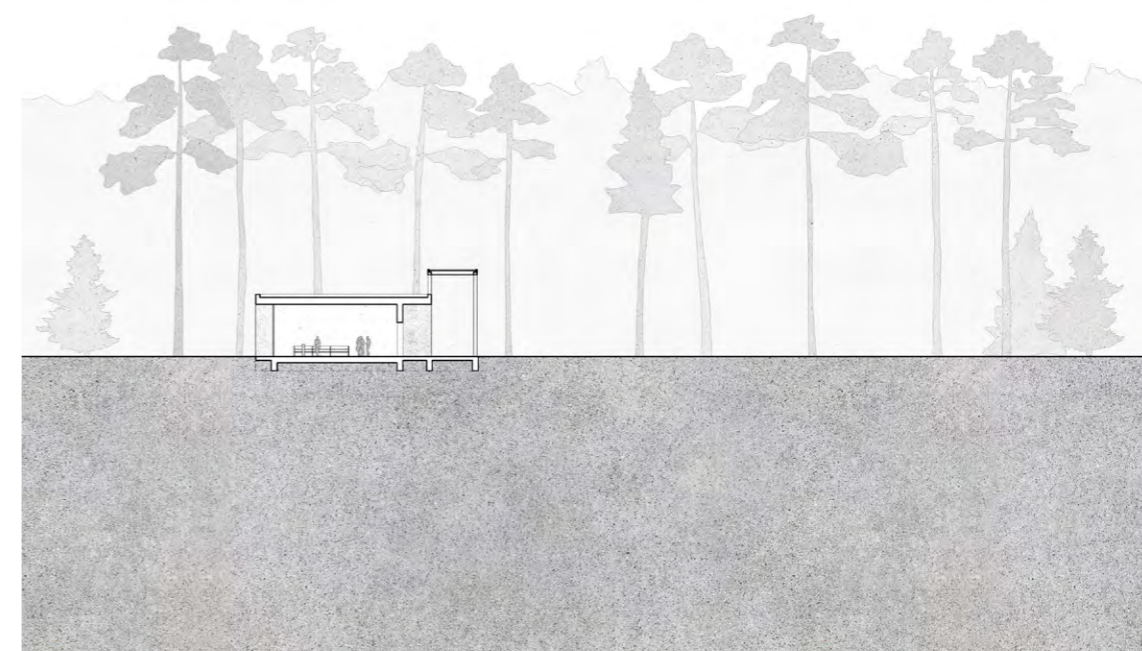
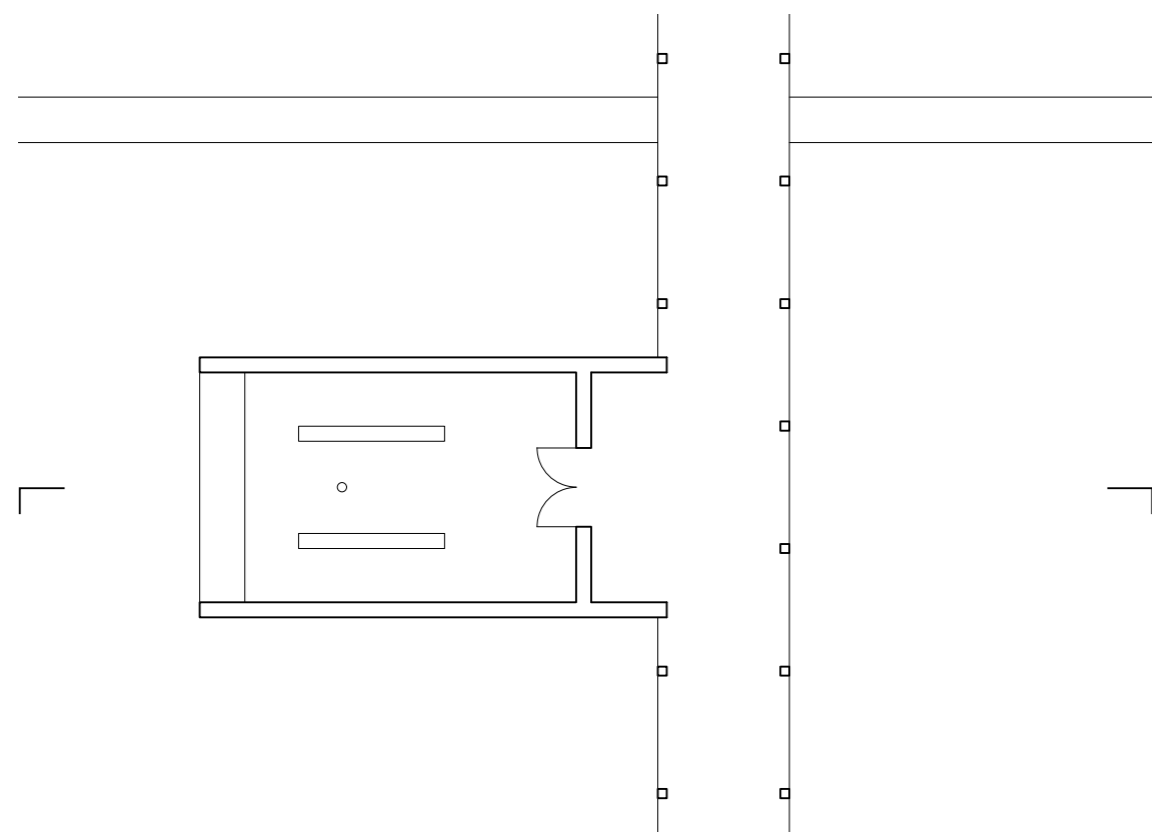

prostor pro převzetí urny, nepředcházeli obřad i pro konání obřadu spojeného s převzetím

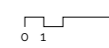
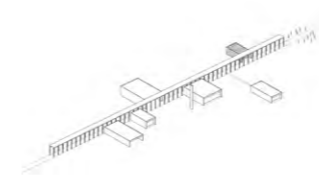
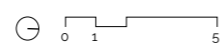



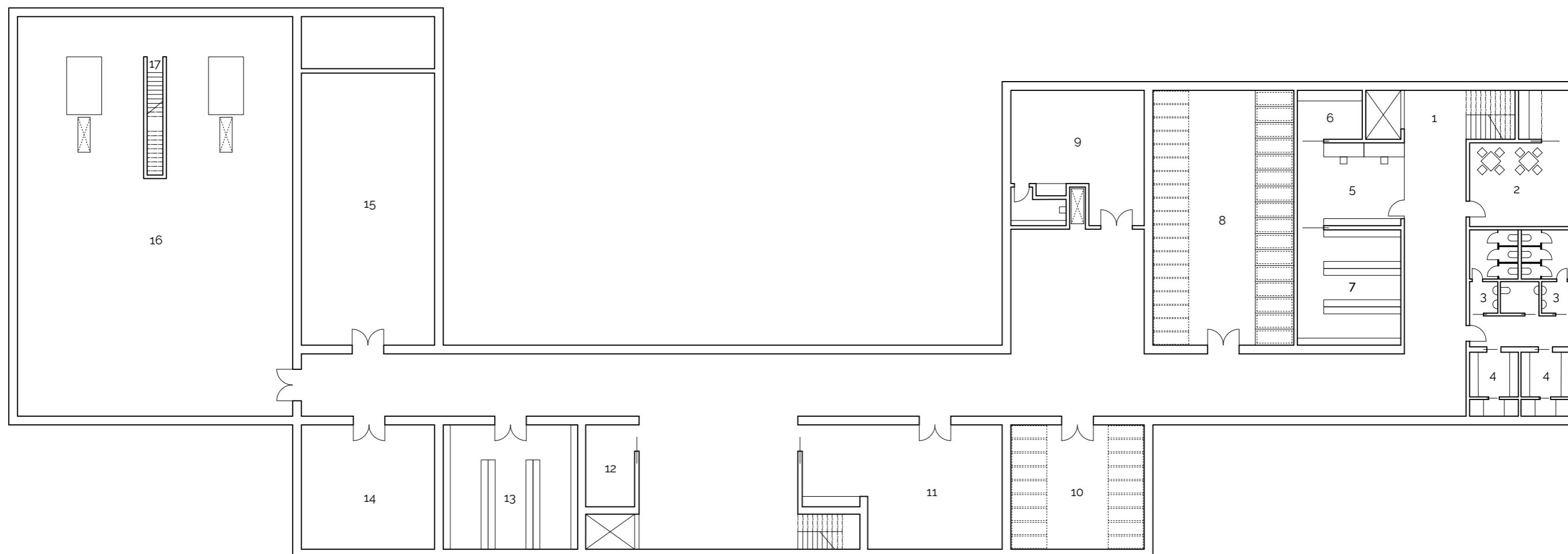

suterénní provozní část: 1 manipulační prostor, 2 zázemí zaměstnanců, 3 toalety, 4 šatna, 5 kancelář, 6 archiv, 7 archiv urn, 8 chladirna/mrazirna, 9 příprava k obřadu, 10 sklad prázdných rakví, 11 příprava květin, 12 odpad, 13 sklad prázdných urn, 14 technické zázemí, 15 technická místnost, 16 obslužná část peciště, 17 schodiště do nadzemní části

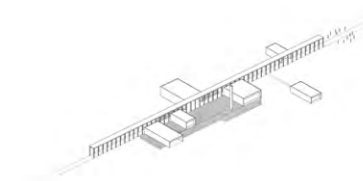
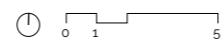



kolumbárium: inspirované lesem, barvou a štíhlostí kmenů borovic. Kolumbárium je navrženo tak, aby nebylo bariérou a nesnižovalo prostupnost lesa. Uložení ostatků je zakončením smutečního obřadu. Urny jsou vkládány do jednotlivých tubusů, z nichž v každém je místo na pět uren, do otevíratelné části je vygravírováno jméno zesnulého.

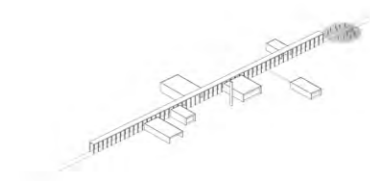
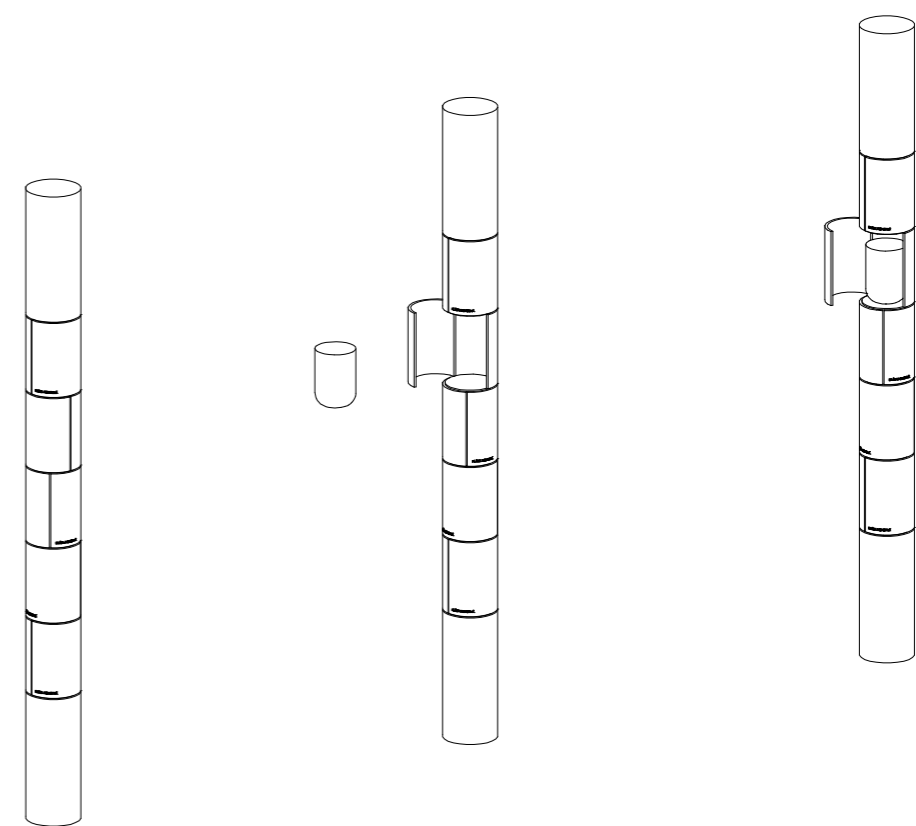



KONSTRUKČNÍ A MATERIÁLOVÉ ŘEŠENÍ

Konstrukční řešení stavby je založeno na principu železobetonových stěn a stropů. S ohledem na jednotlivé objemy se liší konstrukční výška. V zásadě se jedná o objemy přízemní, obřadní síň je převýšená se zpěvácovou tribunou.

Stavba je částečně podsklepená, založená na železobetonových pasech. Kolonáda je založena na železobetonových pasech tvořících rošt, do kterého jsou vetknuty sloupy.

Střecha je navržena zelená extenzivní s použitím v lese se přirozeně vyskytujících mechů.

Jednotlivé hmoty jsou propojeny betonovou kolonádou a rovněž jednotným materiálovým řešením venkovní cesty a podlah v interiéru. Jednotně navržený materiál žulových kostek navozuje plynulost cesty. V suterénnu a dalších provozních částech, kde je kladen nárok na omyvatelnost, je navržen kletovaný beton.

Konstrukce podélných stěn je navržena sendvičová s vnitřní a vnější vrstvou z pohledového bílého betonu a vrstvou tepelné izolace. V exteriéru je povrch betonu zdrsňen rýhováním. Svou hrubou strukturou navazuje na strukturu a hrubost kůry stromů. V rámci stěn je integrováno stěnové vytápění.

Příčné a čelní stěny jednotlivých hmot jsou materiálově odlišeny. Směrem do lesa je navrženo velkoplošné lepené sklo se skrytým rámem, tak aby se z vnitřních prostorů otevíral pohled do lesa. Směrem do kolonády je stěna obložena dubovým dřevem, které je použito i pro dveře. Dveře mají na celou výšku vyfrézované madlo opatřené detailem mosazného proužku.

Materiálové řešení interiérů je založeno na kombinaci bílých betonových povrchů, žulových kostek na podlaze, dubových prvků a drobných mosazných detailů. Kromě stěn jsou z bílého betonu navrženy katafalky, podstavec na urnu a deskové obložení peci. Židle, lavice, dveře a další interiérové prvky jsou dubové.

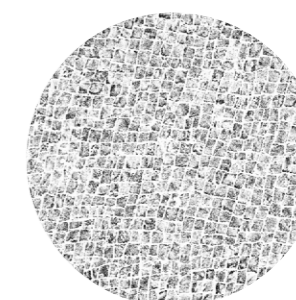
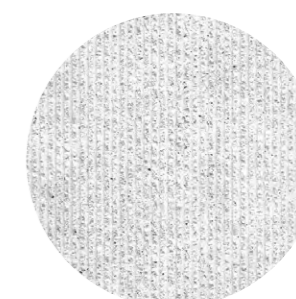
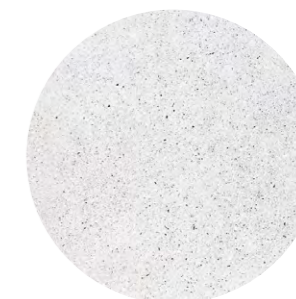
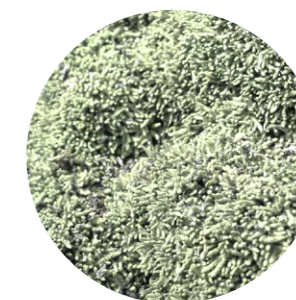
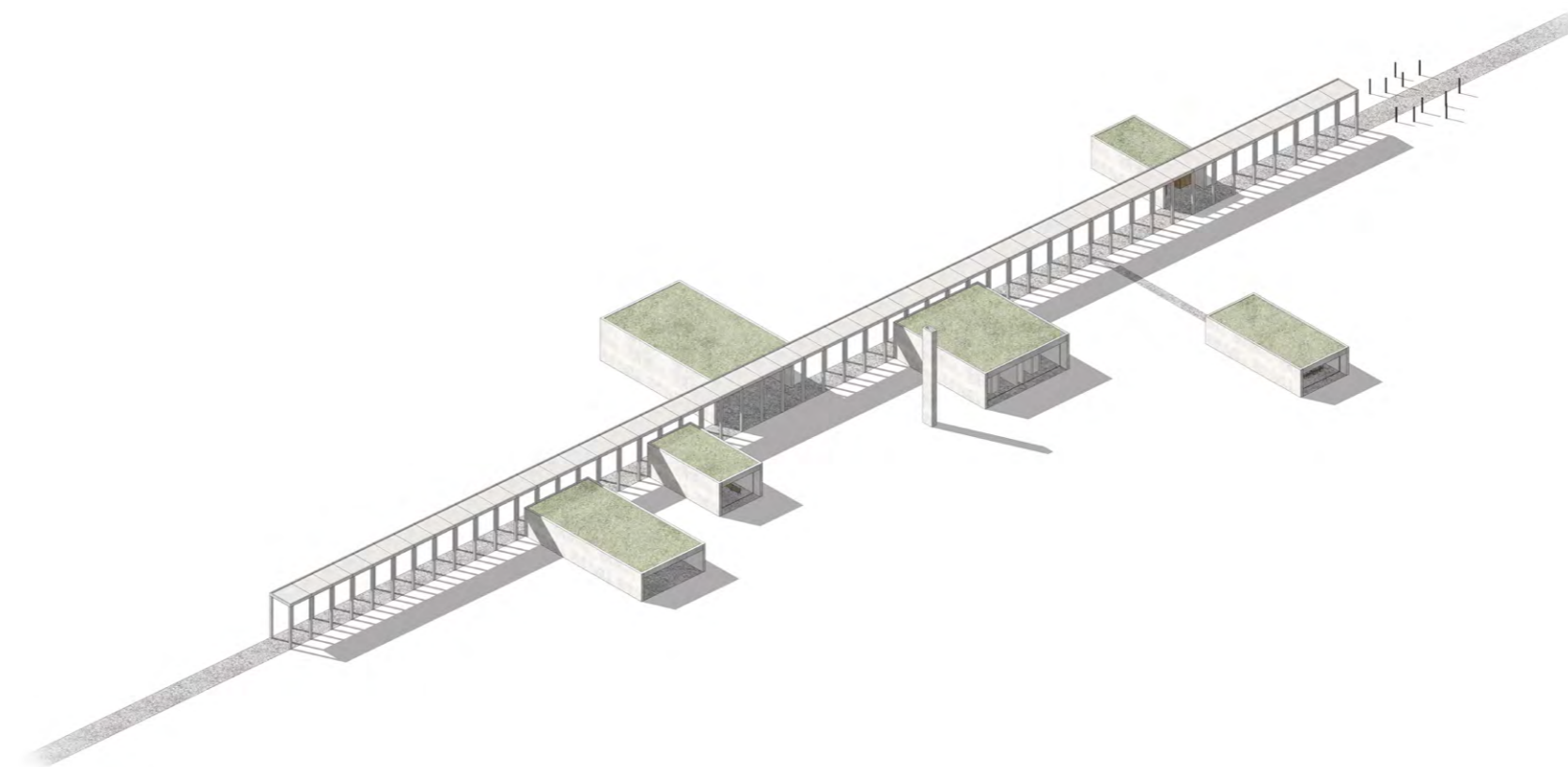

střešní substrát tl. 100 mm, mech
 filtrační geotextilie
 akumulční nopový panel tl. 50 mm
 HIZ 2x modifikovaný asfaltový pás,
 odolný proti prorůstání kořínků
 spádové klíny 2%, EPS 20-100 mm
 TIZ EPS tl. 200 mm
 ŽB stropní deska tl. 250 mm

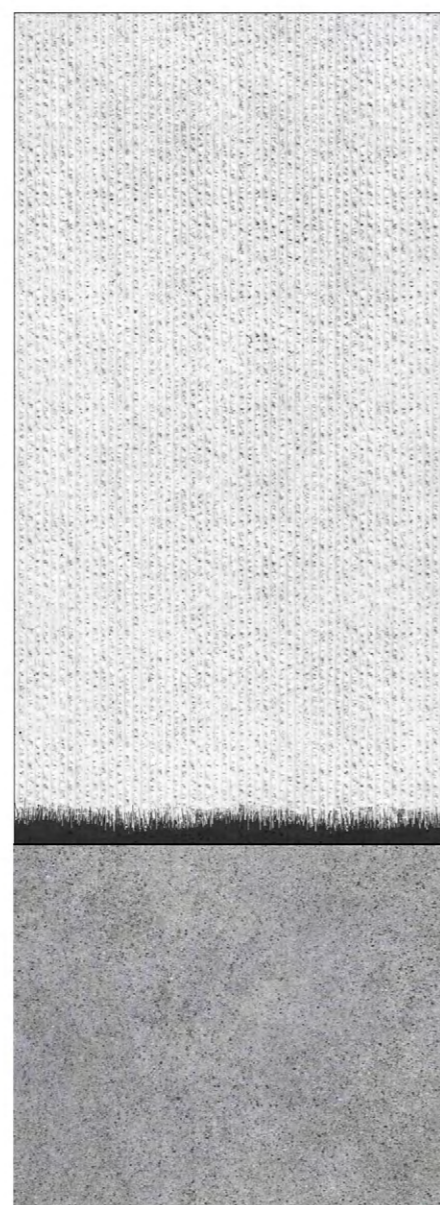
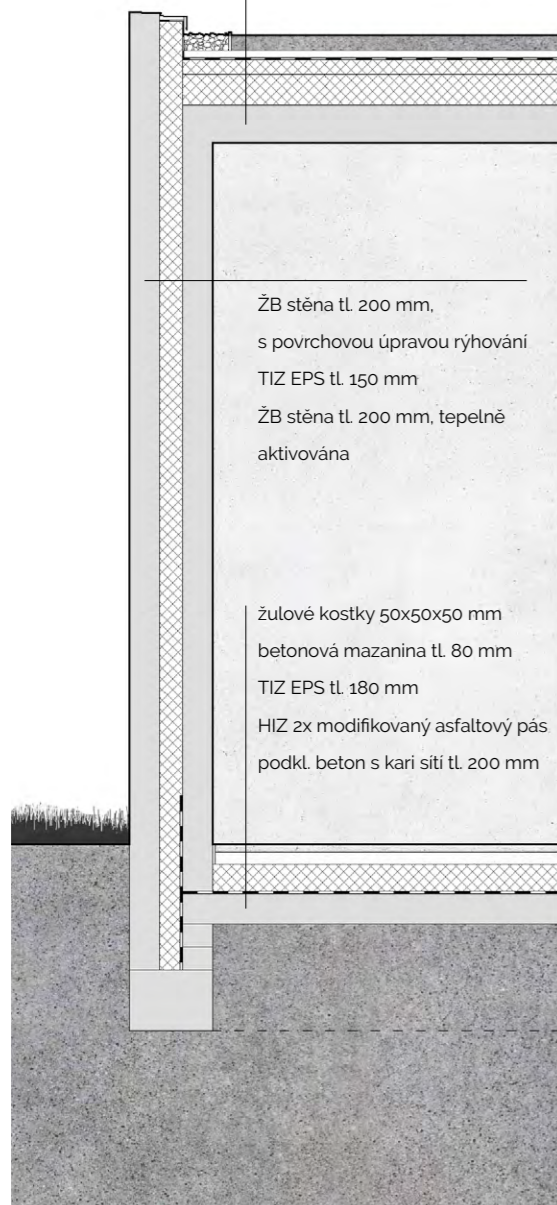

detail fasády s plnou stěnou (1:50)

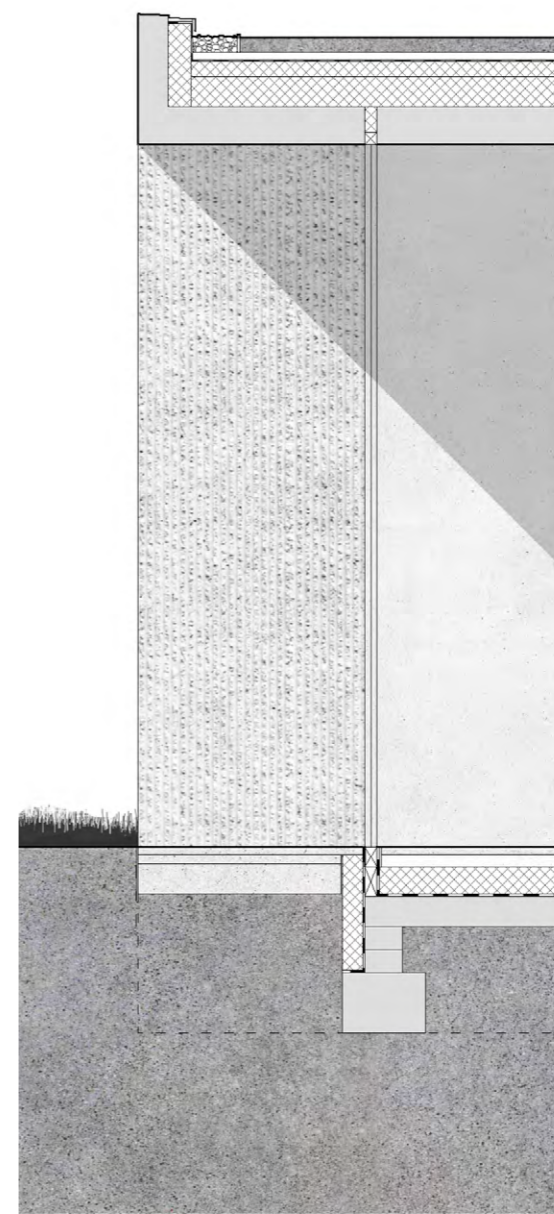

detail fasády s prosklenou stěnou (1:50)

BIBLIOGRAFIE

Literatura

1 NEŠPOROVÁ, Olga: O smrti a pohřbívání. Brno: Centrum pro studium demokracie a kultury (CKD), 2013, s. 19-20, 101-212, 226-239. ISBN 978-80-7325-320-2.

2 WALTER, Tony: The Eclipse of Eternity. A sociology of the Afterlife. Basingstoke - London: Macmillan, 1991. ISBN 978-0312159337

3 GORER, Geoffrey: Death, Grief and Mourning. Garden City: A Double day Anchor Book, 1967.

4 DAVIES, Douglas J.: Stručné dějiny smrti. Praha: Volvox Globator, 2007. ISBN 978-80-7207-628-4.

5 JÖCKLE, Clemens: Memento Mori. Historie pohřbívání a uctívání mrtvých. Praha: Euromedia Group, Knižní klub a Balios, 2000, s. 6-15. ISBN 80-242-0108-9.

6 SVOBODOVÁ, Markéta: Krematorium v procesu sekularizace českých zemí 20. století. Ideové, stavební a technické proměny. Praha: Epigraphica & Sepulcralia Monographica 2, Artefactum, Ústav dějin umění AV ČR, 2013. ISBN 978-80-86890-51-7.

Internetové zdroje

8 NEŠPOROVÁ, Olga. Obřady loučení se zesnulými: Sekulární, náboženské nebo raději žádné pohřby? [online]. [cit. 2018-02-11]. Dostupné z: http://socstudia.fss.muni.cz/sites/default/files/Ne%C5%A1porov%C3%A1_4.pdf

9 BOUŠOVÁ, Kateřina. Pohřeb nejčastěji stojí kolem 18 000 korun. MF DNES [online]. 11. listopadu 2008 [cit. 2018-02-11]. Dostupné z: https://finance.idnes.cz/pohreb-nejcasteji-stoji-kolem-18-000-koron-fcl-/vitez.aspx?c=A081109_190430_vitez_hla

10 BUREŠ, Michal. Které odvody a dávky ovlivní růst minimální mzdy v roce 2018? FINANCE.cz [online]. 2. ledna 2018 [cit. 2018-02-11]. Dostupné z: https://www.finance.cz/496590-minimalni-mzda-2018/?gclid=EAlaQobChMIh5Hd8b2Y2QIVBrXtCh38FQS6EAAAYASAAEgl9hFD_BwE

11 WILKINSON, Tom. Typology: Crematorium. The Architectural Review [online]. 14 November, 2016 [cit. 2018-02-11]. Dostupné z: <https://www.architectural-review.com/rethink/typology/typology-crematorium/10014547.article>

12 Les vzpomínek: prostor pro poslední přání [online]. [cit. 2018-02-11]. Dostupné z: <http://www.lesvzpominek.cz/>

13 Biopresence: What is Biopresence? Biopresence Human DNA Trees as Living Memorial [online]. [cit. 2018-02-11]. Dostupné z: <http://www.biopresence.com/description.html>

14 Kryomace: Zemřít tak, aby neumírala Země [online]. [cit. 2018-02-11].

15 Resomace: Pohřeb žehem se překonal, na Floridě mrtvé zkapalňují. Aktuálně.cz [online]. 31. srpna 20 [cit. 2018-02-11]. Dostupné z: <https://zpravy.aktualne.cz/zahranici/pohreb-zehem-se-prekonal-na-floride-mrtve-zkapalnuji/r-i:article:712505/>

Internetové zdroje a zdroje fotografií

16 Krematorium v Pardubicích. Archiweb [online]. [cit. 2018-02-11]. Dostupné z: <https://www.archiweb.cz/b/krematorium-v-pardubicich>

17 Crematorium Baumschulenweg / Shultes Frank Architektent. Archdaily [online]. 31. srpna 2011 [cit. 2018-02-11]. Dostupné z: <https://www.archdaily.com/322464/crematorium-baumschulenweg-shultes>

18 Hřbitov: Skogskyrkogården. Archiweb [onli

ne]. [cit. 2018-02-11]. Dostupné z: <https://www.archiweb.cz/b/lesni-hrbitov-skogskyrkog-rden>

19 The New Crematorium, The Woodland Cemetery / Johan Celsing Arkitektkontor. Archdaily [online]. [cit. 2018-02-11]. Dostupné z: <https://www.archdaily.com/547748/the-new-crematorium-the-woodland-cemetery-johan-celsing-arkitektkontor>

20 Crematory In Parma / Studio Zermani e Associati. Archdaily [online]. [cit. 2018-02-11]. Dostupné z: <https://www.archdaily.com/308976/crematory-in-parma-studio-zermani-e-associati>

21 Crematorium / Architectural Bureau G.Natkevicus & Partners. Archdaily [online]. [cit. 2018-02-11]. Dostupné z: <https://www.archdaily.com/216622/crematorium-architectural-bureau-g-natkevicus-partners>

22 Communal Crematorium / Henning Larsen Architects. Archdaily [online]. [cit. 2018-02-11]. Dostupné z: <https://www.archdaily.com/634054/communal-crematorium-henning-larsen-architects>

23 Crematorium in Kakamigahara. Toyo Ito & Associates, Architects [online]. [cit. 2018-02-11]. Dostupné z: http://www.toyo-ito.co.jp/WWW/Project_Descript/2005-/2005-p_07/2005-p_07_en.html

24 Forest of meditation [online]. [cit. 2018-02-11]. Dostupné z: <https://14jsc.wordpress.com/2011/09/29/forest-of-meditation/>

Legislativa

25 Zákon č. 256/2001 Sb., o pohřebnictví a o změně některých zákonů. Zákony pro lidi [online]. [cit. 2018-02-11]. Dostupné z: <https://www.zakonyprolidi.cz/cs/2001-256#cast1>

Mapové podklady

26 Územní plán: Nový územní plán Hradce Králové. Hradec Králové: oficiální stránky statutárního města [online]. [cit. 2018-02-11]. Dostupné z: <https://www.hrdeckralove.org/urad/novy-uzemni-plan-hradce-kralove>

27 Katastrální mapa: Nahlížení do katastru nemovitostí. ČÚZK [online]. [cit. 2018-02-11]. Dostupné z: <http://nahlizeniidokn.cuzk.cz/Vyber-KatastrMapa.aspx>

28 Ortofoto: Geoportál. ČÚZK [online]. [cit. 2018-02-11]. Dostupné z: <http://geoportal.cuzk.cz>

ČESKÉ VYSOKÉ UČENÍ TECHNICKÉ V PRAZE	
FAKULTA ARCHITEKTURY	
AUTOR, DIPLOMANT: Bc. Klára Novotná AR 2017/2018, LS	
NÁZEV DIPLOMOVÉ PRÁCE: (ČJ) KREMATORIUM V HRADCI KRÁLOVÉ (AJ) HRADEC KRÁLOVÉ CREMATORY	
JAZYK PRÁCE: ČESKÝ	
Vedoucí práce:	Ing. arch. Dalibor Hlaváček, Ph.D. Ústav: 15128 Ústav navrhování II
Oponent práce:	Ing. arch. Ludvík Holub
Klíčová slova (česká):	Krematorium, kolumbárium, pohřbívání, pohřební rituál, cesta, Hradec Králové
Anotace (česká):	Předmětem diplomové práce je návrh krematoria na rozšířeném lesním hřbitově v Hradci Králové. Projekt je navrhován v kontextu současného vztahu české společnosti k pohřebním obřadům, který se vyznačuje jejich stále výraznější absencí. Návrh se snaží nabídnout jinou celistvou formu obřadu a vytvořit mu důstojný rámec v podobě lesního krematoria.
Anotace (anglická):	The subject of this thesis is a project of a crematory situated on an enlarged forest graveyard in Hradec Králové. The project is designed in a context of current attitude of Czech society to obsequies characterized by a still more noticeable absence of any formal ceremony. The project tries to offer an alternative to proper obsequies and to place the ceremony into a dignified space of forest crematory.

Prohlášení autora

Prohlašuji, že jsem předloženou diplomovou práci vypracoval samostatně a že jsem uvedl veškeré použité informační zdroje v souladu s „Metodickým pokynem o etické přípravě vysokoškolských závěrečných prací.“

V Praze dne 25.5.2018

podpis autora-diplomanta

Novotná

České vysoké učení technické v Praze, Fakulta architektury

2/ ZADÁNÍ diplomové práce

Mgr. program navazující

jméno a příjmení: Bc. Klára Novotná

datum narození: 3. dubna 1993

akademický rok / semestr: AR 2017-18 / LS 2017-18

obor: Architektura

ústav: 15128 Ústav navrhování II

vedoucí diplomové práce: Ing. arch. Dalibor Hlaváček, Ph.D.

téma diplomové práce: Funerální architektura

viz přihláška na DP

zadání diplomové práce:

1/ popis zadání projektu a očekávaného cíle řešení

Zadání diplomové práce vychází z předdiplomního semináře, v rámci kterého byl zkoumán vývoj pohřebních rituálů, jejich význam a rovněž specifický vztah české společnosti k pohřebním obřadům. Cílem diplomní práce bude navržení pietního prostoru pro pohřbívání a uctění památky v rámci lesního hřbitova a jeho rozšíření. Součástí pietního prostoru bude krematorium s obřadní síní a případně další části, které budou specifikovány během návrhu (např. kolumbárium). Projekt reaguje na reálný nedostatek města Hradce Králové, co se týče volných hrobů a pietních míst zahrnujících obřadní síň a krematorium.

2/ Pro AU / součástí zadání bude jasně a konkrétně specifikovaný stavební program

Krematorium s obřadní síní a dvěma křesadly, včetně navazujících venkovních úprav. Krematorium bude obsahovat: vstupní část s krytým předprostorem a zázemí pro návštěvníky, smuteční sál s cca 60. místy k sezení (ev. více obřadních sání), místnost pro pozůstalé, výstav rakve, prostor pro věnce, přípravné prostory (příjem a sklad rakví, márnice, přípravná nebožtíka), administrativní zázemí (kancelář kněze / řečníka, kancelář správce krematoria, kancelář správce hřbitova, zasedací místnost), zázemí personálu, krematorium (2x pec, strojovna peci, sklad a výdej uren), technické zázemí, případně další volitelné provozy (kolumbárium prodej květin a věnců, sklady a zázemí hřbitova, restaurace). Stavební program může být upraven dle dohody s vedoucím DP.

3/ popis závěrečného výsledku, výstupy a měřítko zpracování

Odevzdány budou postery v rozsahu dle požadavků FA ČVUT, 2 portfolia a CD. Diplomová práce bude zveřejněna na webových stránkách fakulty nejpozději 7 dní před obhajobou projektu. Projekt bude zpracován do úrovně detailní studie, jeho součástí bude: autorský text; analytická část; koncept řešení znázorněný pomocí schémat; situace širších vztahů 1:2500; situace 1:500; půdorysy všech podlaží v měřítku 1:200; typické řezy (příp. perspektivní řezy) včetně návaznosti na nejbližší okolí v měřítku 1:200; pohledy; návrh interiéru zvoleného prostoru; detail (řez a pohled) vybraného segmentu budovy; vizualizace (exteriér, interiéru) dostatečně vysvětlující návrh (nejméně 7 pohledů). Výstupy a jejich měřítko mohou být vzhledem k vývoji práce upraveny dle dohody s vedoucím DP.

4/ seznam dalších dohodnutých částí projektu (model)

Model v min. měřítku 1:200 včetně nejbližšího okolí.

27.2.2018 *Novotná*

Datum a podpis studenta

27.2.2018 *D. Hlaváček*

Datum a podpis vedoucího DP

Datum a podpis děkana FA ČVUT

24.2.2018

registrováno studijním oddělením dne

24.2.2018

Děkuji Daliboru Hlaváčkovi a Martinu Čeňkovi za odborné vedení diplomové práce.
Děkuji rodině, Jiřímu Neuvirtovi a přátelům za podporu při studiu.

