

Obecné detaily spojů - VZDUCHOTECHNIKA

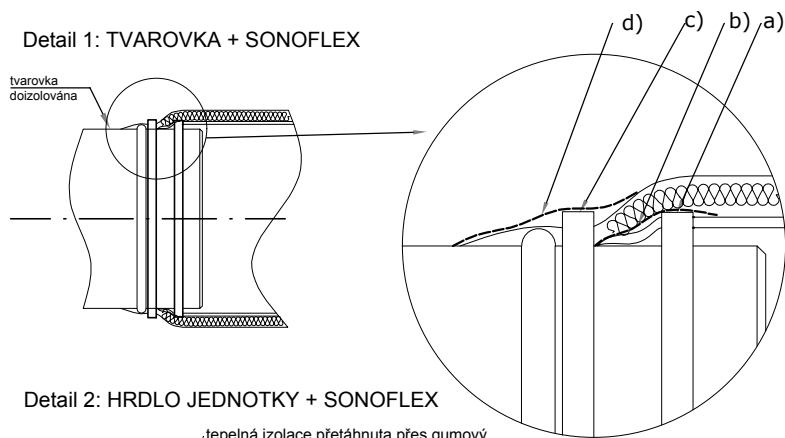

Detail 2: HRDLO JEDNOTKY + SONOFLEX

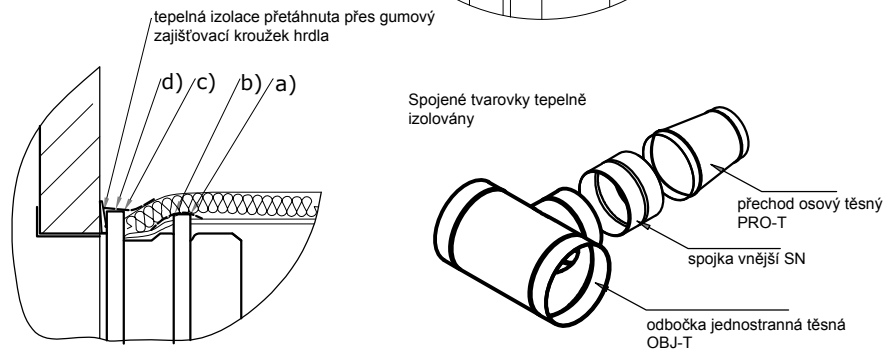

SPOJ TĚSNÝCH TVAROVEK

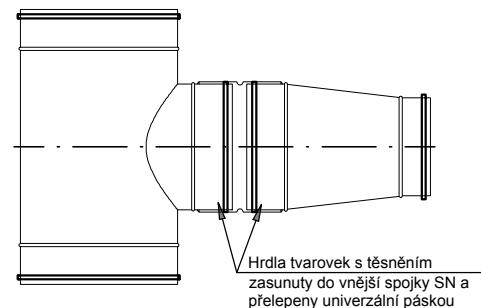

- a) Vnitřní pružná hadice vč. PE rukávu přichycena nylonovou sponou
- b) Spoj vč. spony přelepen páskou univerzál
- c) Tepelná izolace a vnější trubka přetažena přes první spoj a přichycena nylonovou spojkou
- d) Spoj se sponou přelepen univerzální páskou

POZNÁMKA:

Rozvody VZT potrubí jsou zhotoveny z tepelně a hlukově izolované ohebné hadice SONOVAC.

Součástí projektové dokumentace je Technická zpráva, která obsahuje veškerý popis VZT zařízení a větracích prvků.

Zpracovala: Bendová Andrea	Vedoucí bakalářské práce: doc. Ing. Vladimír Jelínek, CSc.	Školní rok: 18/19	Fakulta stavební ČVUT 
Bakalářská práce - Katedra technických zařízení budov			
Název úlohy: Vytápění a větrání rodinného domu			Datum: 27.5.2018
			Meřítko: 1:10
Název výkresu: Vzduchotechnika - detaily spojů			Číslo výkresu: 21