

BAKALÁŘSKÁ PRÁCE  
ZAVAZADLO PRO DIGITÁLNÍ NOMÁDY

VERONIKA PRAŽÁKOVÁ  
Vedoucí bakalářské práce: prof. ak. arch. Jan FIŠER  
Ústav průmyslového designu / FA ČVUT  
2016/2017

<p style="text-align: center;">ČESKÉ VYSOKÉ UČENÍ TECHNICKÉ V PRAZE FAKULTA ARCHITEKTURY</p>	
<p>AUTOR, STUDENT: ..... VERONIKA PRAŽÁKOVÁ ..... AR 2016/2017 <span style="float: right;">(ZS/LS)</span></p>	
<p>NÁZEV BAKALÁŘSKÉ PRÁCE :</p> <p style="padding-left: 40px;">ZAVAZADLO PRO DIGITÁLNÍ NOMÁDY .....(ČJ)</p> <p style="padding-left: 40px;">LUGGAGE FOR NOMAD'S LIFE ..... (AJ)</p> <p style="text-align: right;">JAZYK PRÁCE : ..... čeština .....</p>	
Vedoucí práce :	<p>..... prof. ak. arch. Jan FIŠER ..... Ústav : ..... 15150 .....</p>
Oponent práce :	<p>..... Mgr. Ivana Černá .....</p>
Klíčová slova :	<p>Cestování, práce na dálku, zavazadlo, relaxace</p>
Anotace (česká) :	<p>Digitální nomádi jsou lidé, kteří cestují po světě a pracují na dálku, téměř z jakéhokoliv místa na světě. Sebou na cestu mají většinou pouze příruční zavazadlo. Bakalářská práce se zaměřuje na relaxaci nomádů. Práce obsahuje kompletní návrh řešení.</p>
Anotace (anglická) :	<p>Digital nomads are people who travel the world and work from the distances places, almost anywhere in the world. On their way, they usually have only hand luggage. The bachelor thesis focuses on the relaxation of nomads. The work contains a complete design solution.</p>

### Prohlášení autora

Prohlašuji, že jsem předloženou bakalářskou práci vypracoval samostatně a že jsem uvedl veškeré použité informační zdroje v souladu s „Metodickým pokynem o etické přípravě vysokoškolských závěrečných prací.“

V Praze dne .....

.....

Podpis autora bakalářské práce



obr.1 | Setkání | Gustave Courbet | 1845

## OBSAH

- 01 ÚVOD
- 02 REŠERŠE
- 03 VÝSTUP Z REŠERŠE
- 04 FORMULACE VIZE
- 05 SYNTÉZA-VÝSLEDNÝ NÁVRH
- 06 ZÁVĚR
- 07 ZDROJE



obr.2 | Freedom under load | Pavol Barabáš | 2016

## 01 ÚVOD

Zadání bakalářské práce bylo během jednoho semestru navrhnout projekt, kterým prokážeme své designéřské schopnosti. Předmětem bakalářské práce mohlo být jakékoliv téma z oblasti průmyslového designu.<sup>1</sup> Výběr tématu byl velice široký a zcela na nás. Vybrala jsem si předmět zavazadlo pro digitální nomády.

Digitální nomádi jsou lidé, kteří pracují na dálku a to téměř z odkudkoliv na světě. Jak název vypovídá, většinou k tomu potřebují jen notebook a připojení na internet.<sup>2</sup> Je to opak lidí, kteří každý den dochází do zaměstnání a večer se vrací domů. Nomádi domov cíleně opouštějí, jejich životní styl, který představuje časté cestování a při tom vykonávání práce na dálku, vyžaduje od jedince určité předpoklady. Za nejdůležitější předpoklad je schopnost přizpůsobit se. Při cestování a změně zaběhlého režimu se dostávají do nových situací. To nutí digitální nomády vystoupit z jejich komfortní zóny. Také je to nutí hledat prostor pro vytvoření vhodných pracovních podmínek nebo zvolit správnou cílovou destinaci, prevence rizik, ztráta dokladů apod.<sup>2</sup> Schopnost reakce na nové situace, ať je to změna místa či neočekávaný problém, se odráží nejen v jejich způsobu, jak to vyřeší, ale také na duševní stránce, jaký z toho budou mít pocit.

Zajímala mě historie kufří a co nabízí trh pro současné cestovatele a zdali existují předměty které pomůžou s nepříjemnou situací se vyrovnat. Záznam o historii kufří a přehled vybavení pro současné cestovatele najdete v rešerši.

## 02 REŠERŠE

Hledání jsem rozdělila do dvou částí. V první části jsem hledala historický vývoj zavazadel a v druhé části jsem zkoumala co nabízí současný trh. Vše jsem podrobně zaznamenala v následujícím textu.

### Historický vývoj zavazadel

Člověk v každém časovém období cestoval, potřeboval naložit jídlo, oblečení, nástroje a různé další věci, proto byla vytvořena zavazadla. To, co začalo jako kombinace dřeva a zvířecí kůže se postupně vyvinulo na zavazadla různých tvarů, velikostí, barev apod. Funkce zavazadel je přenášet věci z jednoho místa na druhé, účel je vždy stejný, ale aplikace se mění s našimi potřebami.

V pravěku měli lidé potřebu se stěhovat za potravou a příznivými podmínkami. V té době většinou používali zvířecí kůži, která se napnula mezi dva kusy dřeva a vytvořila se nosítka, která se táhla po zemi. K nošení se používala lidská síla. S vynálezem kola se začala používat síla zvířecí a nastala další změna ve vývoji zavazadel. Ve středověku v roce 1153 lidé přepravovali hlavně zbraně během křížových výprav. Vojáci používali dřevěnou bednu, na které bylo přidělané kolo. V dalších letech není přeprava věcí změněna, většinou se používali bedny (truhly) nebo svazky.

V roce 1596 přidal Oxfordský anglický slovník ang. slovo „luggage“ zavazadlo do svých svazků. Slovo vycházelo ze slova ang. slova „lug“ táhnout, vláčet. Slovo znamenalo „označovat nepohodlně těžké zavazadlo“.<sup>6</sup>

Během 17. a 18. století se od člověka očekávalo, že bude i po náročné cestě, přes nerovný terén, i nadále upravený a čistý, proto se začali hodně používat kufry. Kufry byly vyrobeny z hovězí kůže na dřevěných rámech, vyrobené pro drsné podmínky přepravy. V roce 1851 Prince Albert získal 3 zlaté medaile za vytvoření cestovní přepravy s veškerým vybavením na kolech a odstartoval „zlatý věk zavazadel.“

Zlatý věk zavazadel skutečně přišel v 19. století, protože cestovní ruch se stal součástí společenského života bohatých a vlivných. Tato změna stavu se odráží i v literatuře té doby, kdy klíčové momenty a celé knihy popisují cestování a související technologický pokrok (cestopisy). Zavazadla ve středním až pozdním 19. století byly synonymem pro nějakou formu cestovního kufru, masivní, těžkopádná krabice, která – i prázdná – mohla vážit více než sto liber (cca 45 kg). V této době byly hlavními způsoby přepravy parní lodě a jezdecké kočáry, proto kufry musely být výjimečně pevné a těžké, aby vydržely. Zavazadla (kufry), které byly navrženy pro jízdu na parních strojích (vlaky, lodě), byly vyrobeny ze dřeva a kůže. Často měly těžké železné podložky, aby nedošlo k jejich rozdrčení při posunu mezi ostatními těžkými kufry. Byly také pokryty plátnem napuštěným stromovým mýdlem, aby poskytly ochranu proti vlhkosti.

Dokonce i v tomto raném věku v „zavazadlovém oboru“ si některé firmy udělaly své jméno svými špičkovými produkty, zejména Louis Vuitton, který v polovině padesátých let vyrobil svůj průkopnický kazetový rám. Kazetový rám byl pokryt plátněným pláštěm, držel dobře navržené zásuvky a měl ploché víko, které zajistilo jednodušší přepravu a skladnost zavazadel, na rozdíl od většiny módních kufrů, které měly zaoblené víka. L. Vuitton zemřel v roce 1892, ale jeho starožitné kufry patří mezi nejlepší světové značky a dodnes se prodávají v aukcích za desítky tisíc dolarů.

V roce 1870 vznikl Francouzský kufřík od společnosti Moynat, který byl prvním „proutěným“ kufrem. Moynat byl inovátorem v použití hydroizolace (gutaperču – což je druh gumy podobný kaučuku) na trupech kufru. Tento kufr byl okamžitě oblíbený při cestování, protože byl lehký.

Koncem 19. století se výrazně posunula historie dopravy, protože více lidí začalo cestovat ve volném čase. Vynikající výrobci zavazadel a kůže, jako je společnost Shwayder Trunk Manufacturing Company, která nakonec změnila své jméno na Samsonite, začali vyrábět menší cestovní kufry vedle svých vyzkoušených a velkých kufřů. Přechod na cestovní kufry byly navrženy tak, aby chránily obleky. Ve třicátých letech minulého století propukla éra prvních komerčních letů.

V pozdních šedesátých letech létalo více Američanů, zejména v mezinárodním měřítku, cestovatelé byli unaveni z přenášení těžkých kufřů. Proto se na letištích a nádražích, začaly objevovat malé kolové zavazadlové vozíky (kluzáky). Cestovatelé na ně naložili svoje kufříky a připoutali ke konstrukci vozíku. Další vývoj kufřů nastal ve chvíli, když si Bernard Sadow (prezident US Luggage) přesunoval na letišti těžké kufry a všiml si kluzáku pracovního zavazadla. Obrátil se na svou ženu a řekl: „To je to, co potřebuje zavazadlo, jsou kola.“ B. Sadow se rozhodl, že připevní čtyři kolečka a popruh na kufr a v roce 1972 získal patent Spojených států č. 3 653 474 „Rolling Luggage.“<sup>7</sup>

V roce 1989 vznikly kolečkové kufry tak, jak je známe dnes. Vynalezl je pilot Bob Plath, pro jeho cestovní společnost TravelPro. Oproti Sadowovi, kolečka umístil pouze dvě na hranu kufru a přidal vysunovací kurojeť. Kufr měl lepší stabilitu a snadnější manipulaci.

Od té doby se pomyslný strom na trhu rozvětvil do několika dalších odvětví a začali vznikat multifunkční zavazadla. Odlehčená, usnadňující pohyb, se solárním panelem apod. Tím se přesouváme do druhé části rešerše, kde jsem zaznamenala zlomek toho co nabízí trh pro současné cestovatele.

## Evoluce zavazadla



obr.3 | Během křížových výprav templáři přepravovali zbraně za pomoci bedny ke které bylo přidáno kolo.

r. 1153

Oxfordský anglický slovník přidal slovo „zavazadlo“ do svých svazků.

r. 1595



obr.4 | Prince Albert vytvořit cestovní přepravu s veškerým vybavením na kolech.

r. 1851



obr.5 | Kufřík od společnosti Moynat, první použití odlehčené konstrukce za použití proutěného rámu tzv. „Moynat trunk“

r. 1870

„Zlatý věk zavazadel“



obr.6 | Lois Vuitton přichází z lodním kufrem, které má ploché víko a to usnadnilo skladování kufrů.

r. 1870



obr.7 | Založení společnosti společnost Shwayder Trunk Manufacturing Company

r. 1910



obr.9 | Kolečkové kufry tak, jak je známe dnes

r. 1972



obr.8 | Bernard Sadow: „To je to, co potřebuje zavazadlo, jsou kola.“





obr.10 | Rychloschnoucí ručník



obr.11 | Čelovka



obr.12 | Skladovatelný obal na vodu



obr.13 | Opasek se skrytou kapsou

## Nabídka trhu pro současné cestovatele

Pro současné cestovatele trh nabízí obrovské množství vybavení, má snaha byla vybrat „to nejlepší“ co trh nabízí. Vybavení jsem rozdělila do tří skupin. Životní styl digitálního nomáda je žít, pracovat a cestovat, takže první skupina ukazuje aplikace pro práci, druhá skupina obsahuje vybavení pro cestování a třetí skupina předměty, které pomáhají vyrovnat se s nepříjemnou situací, které jsem pracovně nazvala – předměty pro duši.

### Nástroje pro práci

Digitální nomádi potřebují notebook a připojení k internetu. Druhy pracovních činností jsou rozmanité. Od grafika, IT programátora, fotografa, copywritera až po prodejce v e-shopu a to je jen malý příklad pracovních možností digitálních nomádů. Pomocí technologií jsme schopni dnes vykonávat různé činnosti skoro odkudkoliv. Nástroje na práci online jsou například webnode, pro tvorbu webových stránek pomocí šablon, weds hosting, themefores atd.

### Vybavení pro cestování

První předmět nutný pro jakoukoliv cestu jsou hygienické potřeby, z nich hlavně ručník, hned za nimi je zavazadlo aneb „předmět kam to všechno dát“. Zavazadlo by mělo usnadnit pohyb digitálního nomáda, proto jsou užitečná zavazadla, která jsou nesena na ramenou a umožňují volnost obou rukou pro držení a ovládání mobilních přístrojů za chůze a v případě nutnosti též mohou posloužit jako sedátko a přitom splňují kabinové rozměry v nízké nákladových aerolinkách. Spočítala jsem průměrný rozměr zavazadla s výsledkem – zavazadlo s rozměrem 50x38x17cm do hmotnosti 5 kg. To je průměrný stanovený limit většiny nízké nákladových aerolinek. Na obrázcích (10–14) vidíme předměty které jsem vybrala jako užitečné vybavení pro cestovatele.

### Předměty pro duši

Život digitálních nomádů není jen to „krásné“. Představa vyřizovat emaily na slunečné pláži s notebookem v ruce a popíjet u toho studený koktejl vypadá moc hezky, ale je to tak trochu růžový sen, představa může být více vzdálená skutečnosti. Digitální nomádi se setkávají s řadou cestovatelských i pracovních problémů, jak jsem zmínila v úvodu. Jsou nuceni vystupovat při řešení těchto problémů mimo svoji komfortní zónu. Hledala jsem předměty, které by jim pomohly vyrovnat se s nepříjemnou situací. I v tomto případě trh nečekaně nabízí spoustu řešení. Například antistresové pomůcky, které nám pomáhají zvládnout stres.

## INSPIRACE



Stopařův průvodce po galaxii od Douglase Adamse



Tento kufr jsem objevila na půdě, kufr považuji za přehledné a praktické zavazadlo i když neumožňuje volnost obou rukou pro držení.

## 03 VÝSTUP Z REŠERŠE

Po prozkoumání trhu jsem zjistila, že digitální nomád si pohodlně vybere v prvních dvou skupinách (nástroje pro práce a vybavení na cestách) z předmětů, které trh nabízí. Z designérského pohledu není co řešit za problém a v tomto momentu práce jsem se tak dostala do slepé uličky, protože předmět, který jsem si zvolila – zavazadlo pro digitální nomády, se stal „designérsky“ neuchopitelný.

V třetí skupině – předměty pro duši. Trh nabízí velké množství antistresových pomůcek. Tyto pomůcky řeší důsledek, předešlého jednání tj. vystavení se předvídatelného stresu, ale bez možnosti kontroly. Mnohem účinnější jsou copingové strategie<sup>5</sup>, jimiž se stresovaný člověk snaží snížit úroveň nežádoucí zátěže. Docílí toho např. přesměrováním pozornosti, vytěsněním, popřením stresové situace a relaxací. Jde tedy o „rituály“, které člověk vykonává (meditace, pohybové cvičení) – nikoliv o věci i když k těmto „rituálům“ jsou někdy tyto věci potřebné. Proto ,byť jen symbolicky, jsem navrhla sadu pro nomádský způsob života. Symbolicky proto, že každý jedinec má odlišné potřeby, rozdílné osobní hodnoty, každý dává přednost jinému způsobu, jak se vyrovnat s nepříjemnou situací.

## 04 FORMULACE VIZE

Navrhla jsem sadu, která primárně bude sloužit k relaxaci a k připomenutí domova. Domov je místo, kde je nám dobře a kde vykonáváme nejrůznější činnosti. Odpočíváme, pracujeme či se stravujeme. Od této myšlenky jsem odvodila zástupce pro jednotlivé činnosti. Jako symbol odpočinku polštář a podložka, symbol práce – deník a symbol stravování – sadu misek tří velikostí, které symbolizující tři chody – snídání, oběd, večeři. Nepředpokládám, že by sada, byla sériově vyráběná. Proto tvaruji předměty tak, aby na prvním místě vyhovovaly mým potřebám. Materiál volím kvalitní s ohledem na životní prostředí a zapojujido tohoto projektu chráněné dílny a české firmy.

Při tvoření jsem se inspirovala dvěma předměty související s cestováním. První předmět byla kniha Stopařův průvodce po galaxii od Douglase Adamse. Kniha, která začíná koncem planety Země a její zánik přežije pouze Arthur Dent, který se stává cestovatelem po galaxii.

Malá ukázka:

*„Pokud jde o ručníky, Stopařův průvodce po Galaxii o nich říká hned několik věcí. Ručník je skutečně kolosálně užitečná součást výbavy hvězdného stopaře. Především má značnou praktickou cenu – můžete se například do něj zabalit, aby vám nebylo zima, když poskakujete napříč chladnými měsíci planety Jaglan Beta. Můžete na něm ležet na zářivých, mramorovým pískem vystlaných plážích Sanraginu V a vdechovat opojné výpary z jeho moří. Můžete na něm spát pod hvězdami..“*

Do sady jsem se tedy rozhodla přidat jednu praktickou (ručník) a jednu zábavnou věc („Stopařova průvodce“) na počest spisovatele D.Adamse

Druhý předmět inspirace byl kufr, který jsem našla na půdě. Velký lodní kufr vyrobený českou firmou Kazeto. I přes 40 let fungování je kufr velmi zachovalý a jelikož kufr považuji za přehledné a praktické zavazadlo, oslovila jsem firmu Kazeto, která mi vyrobila podle vlastního návrhu zavazadlo na míru pro sadu předmětů pro nomádský způsob života.

05 SYNTÉZA – VÝSLEDNÝ NÁVRH  
(skici, výkresy, fotodokumentace výroby a výsledných produktů)

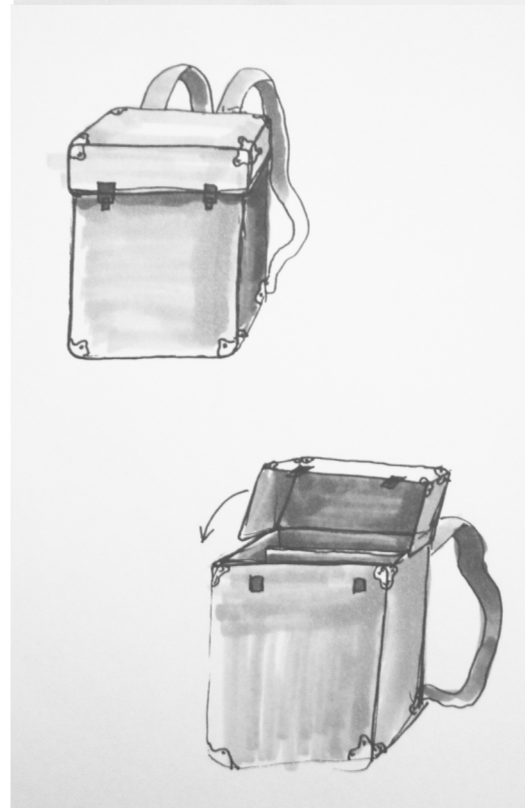
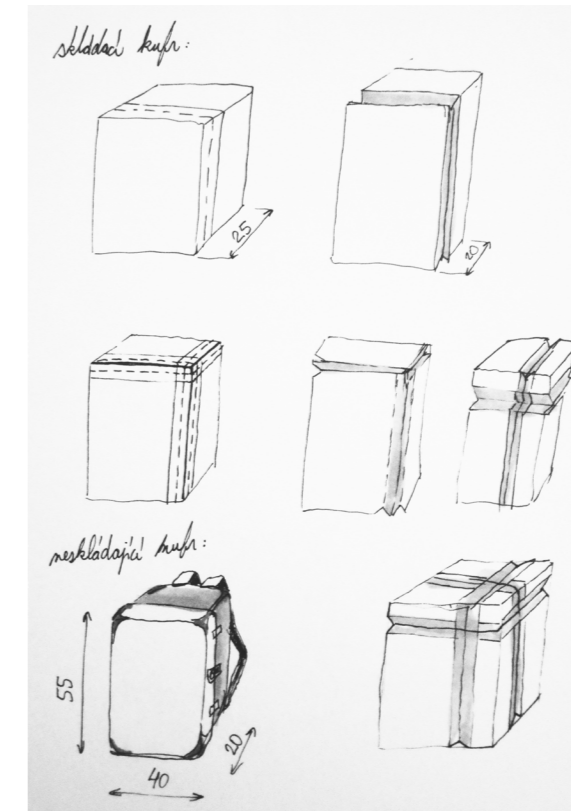
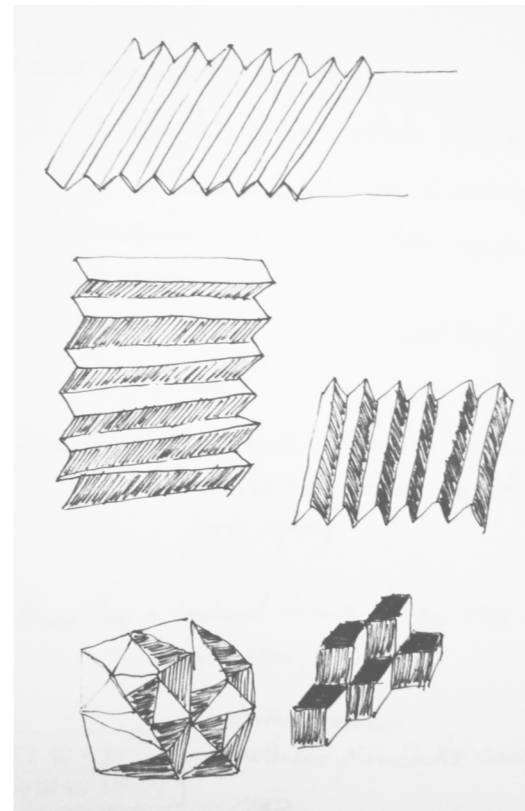

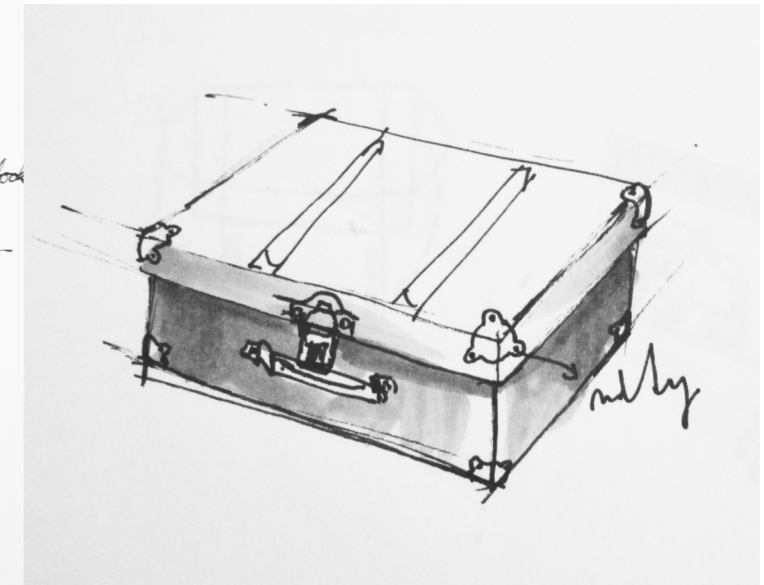
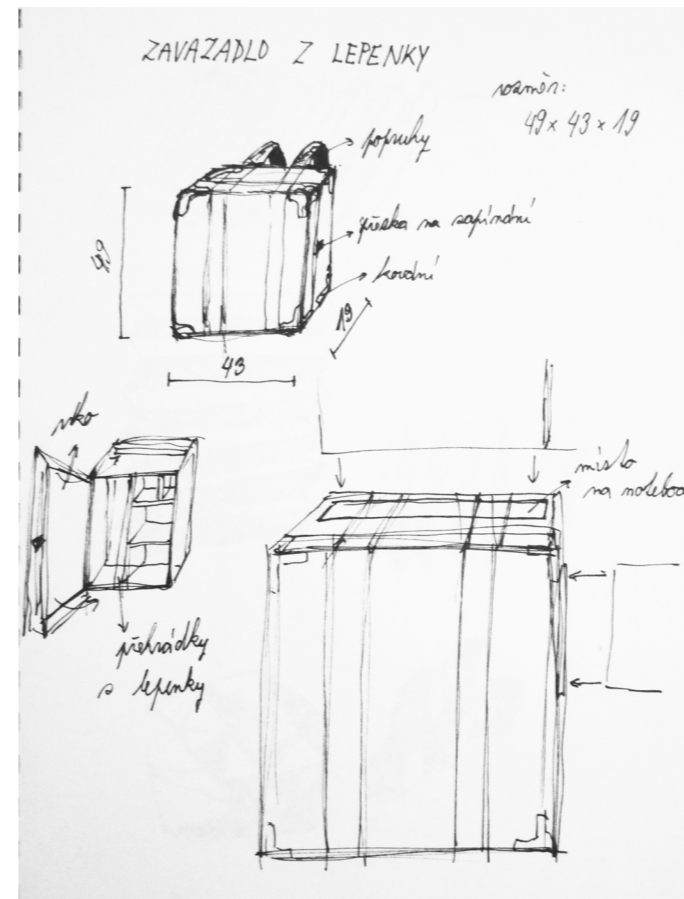

Zavazadlo pro digitální nomády + sada nezbytné věci

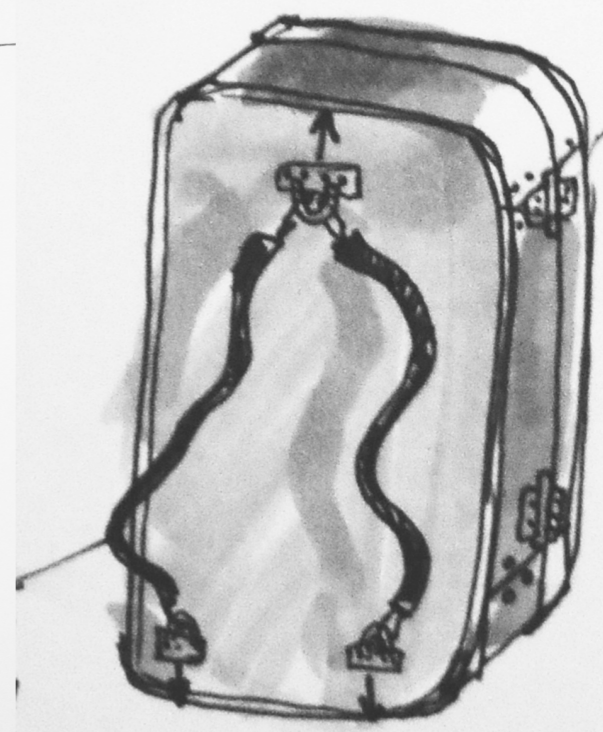
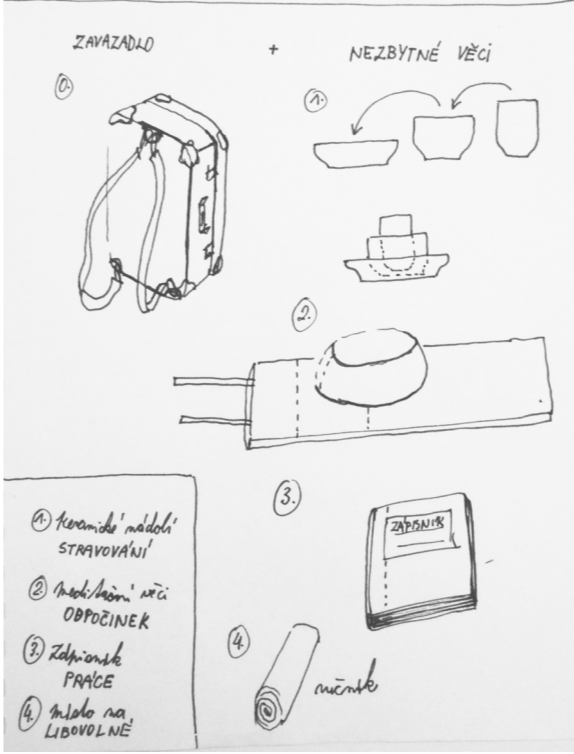

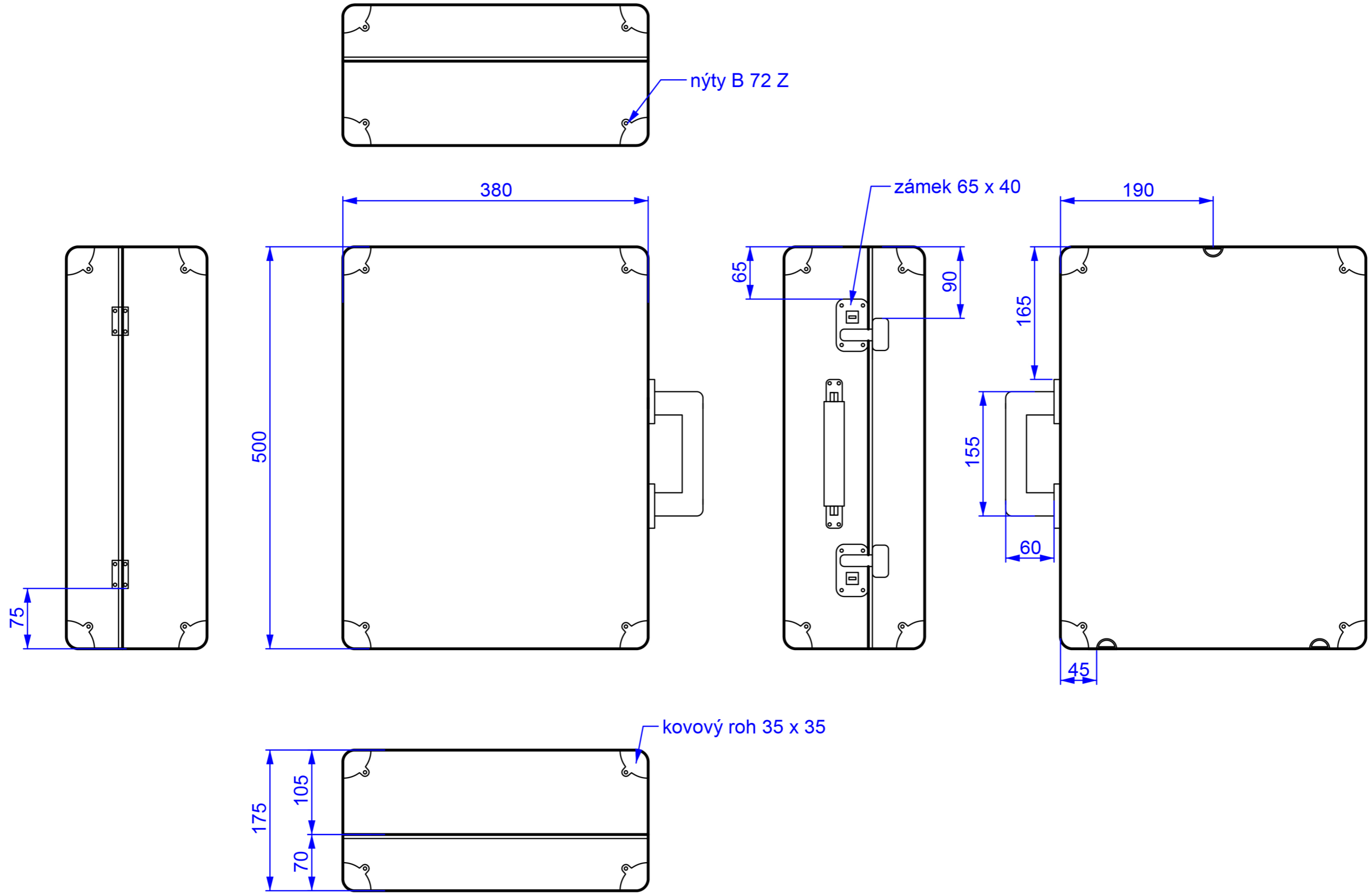

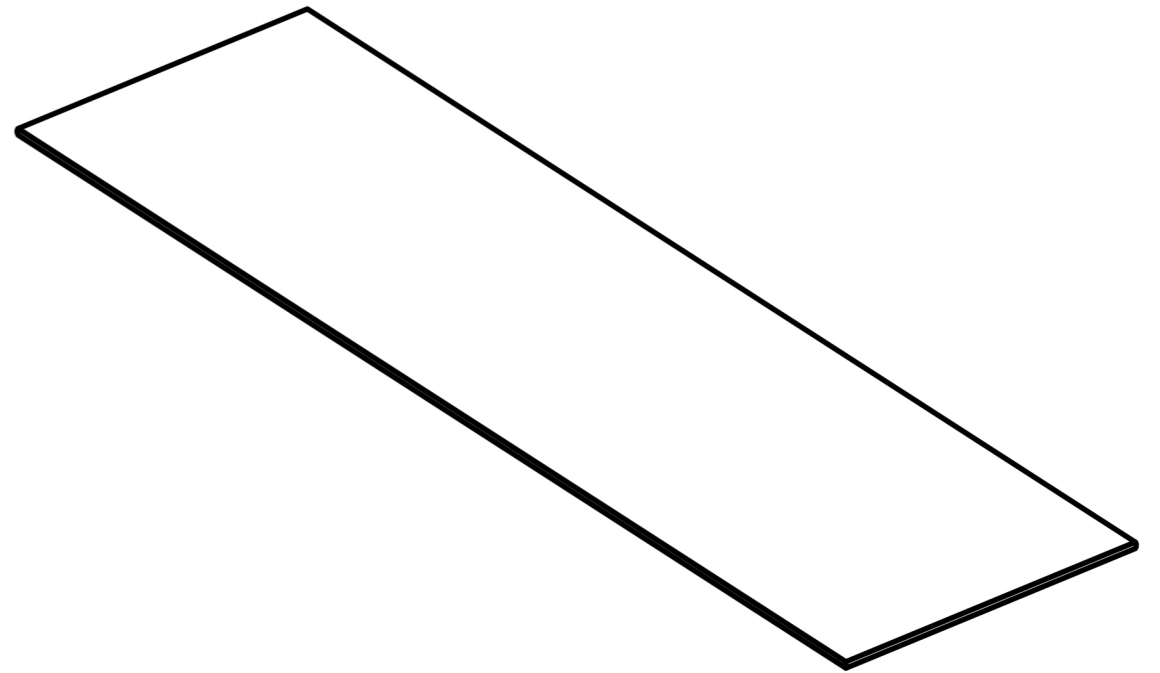
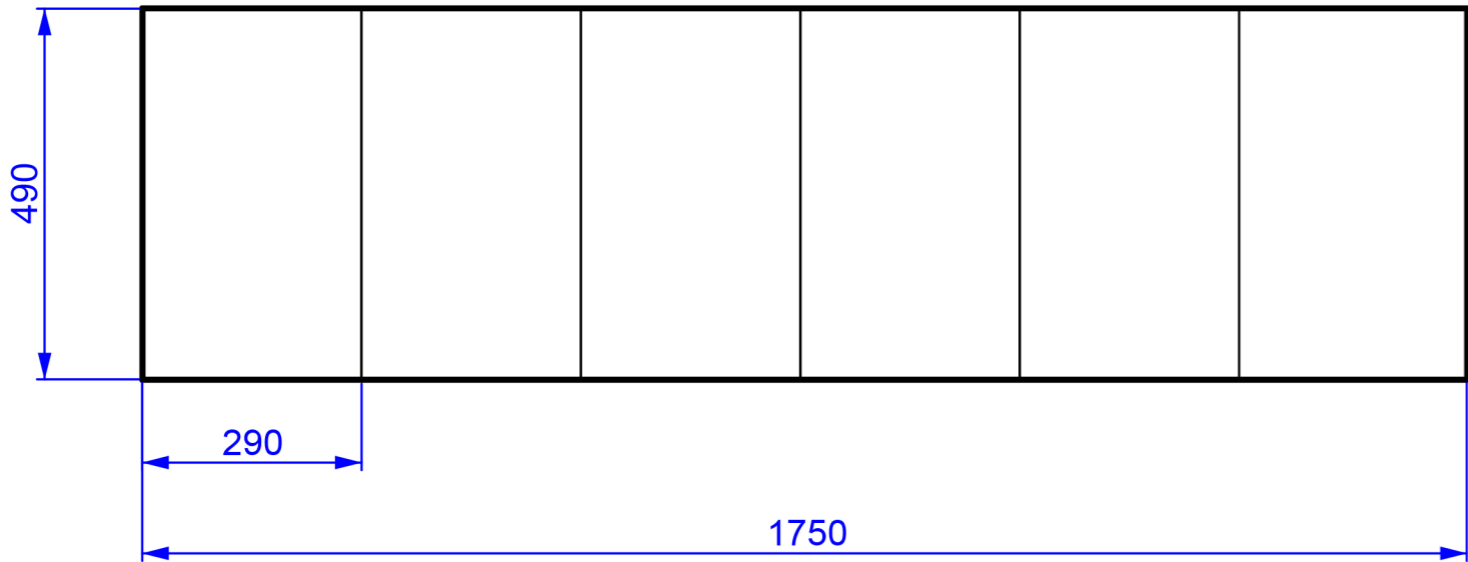

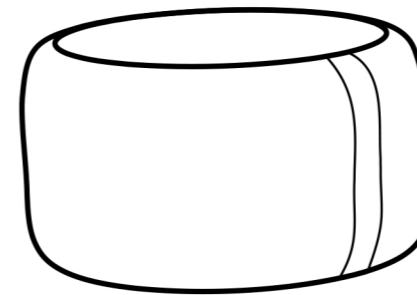
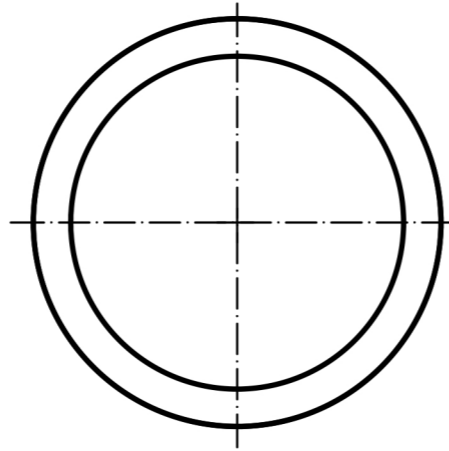
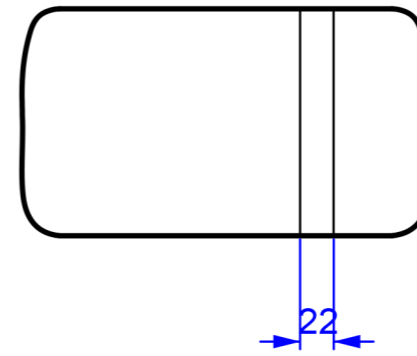
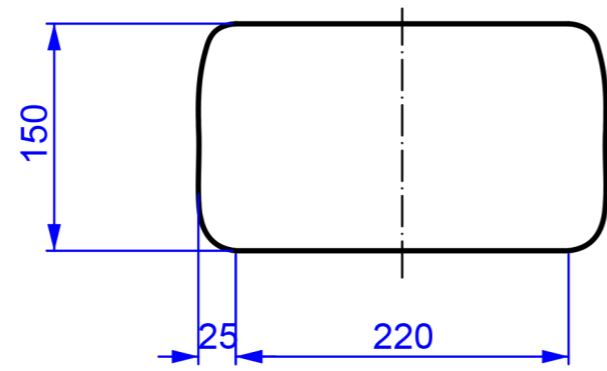

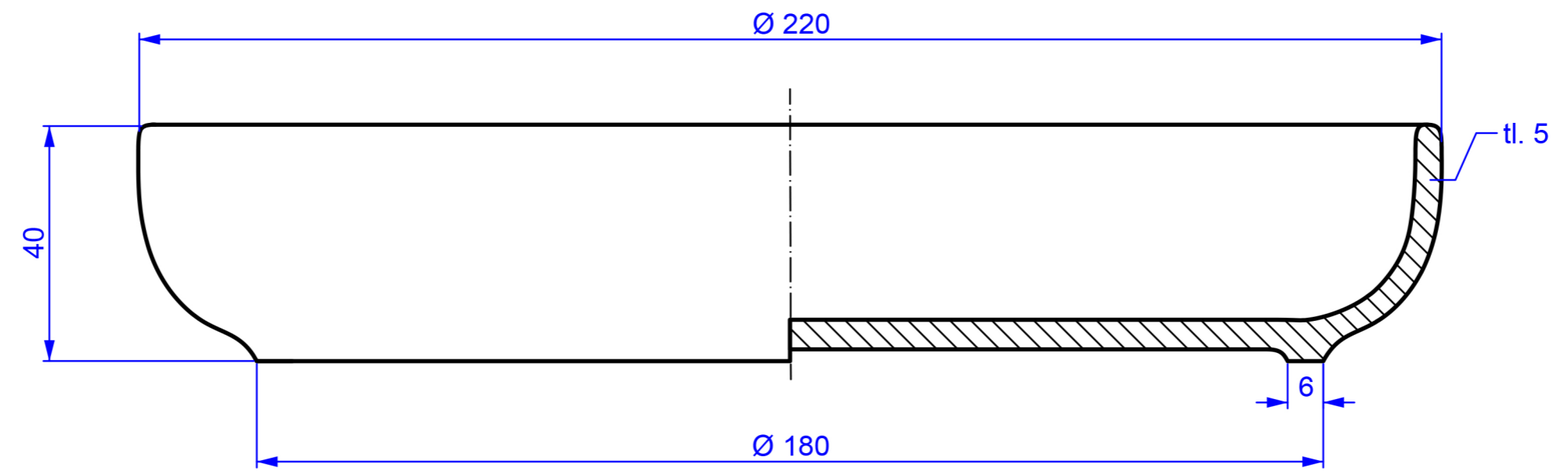
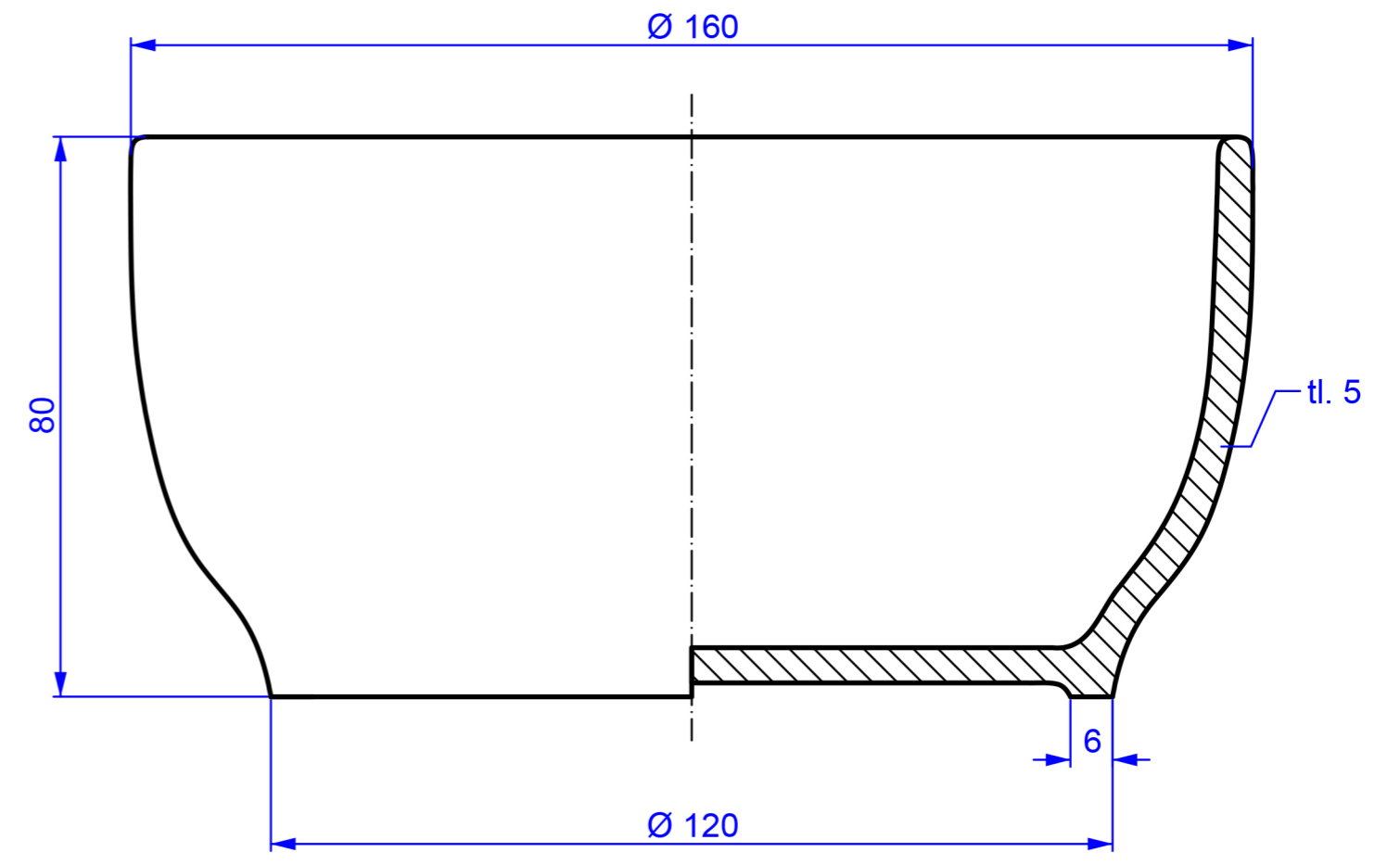
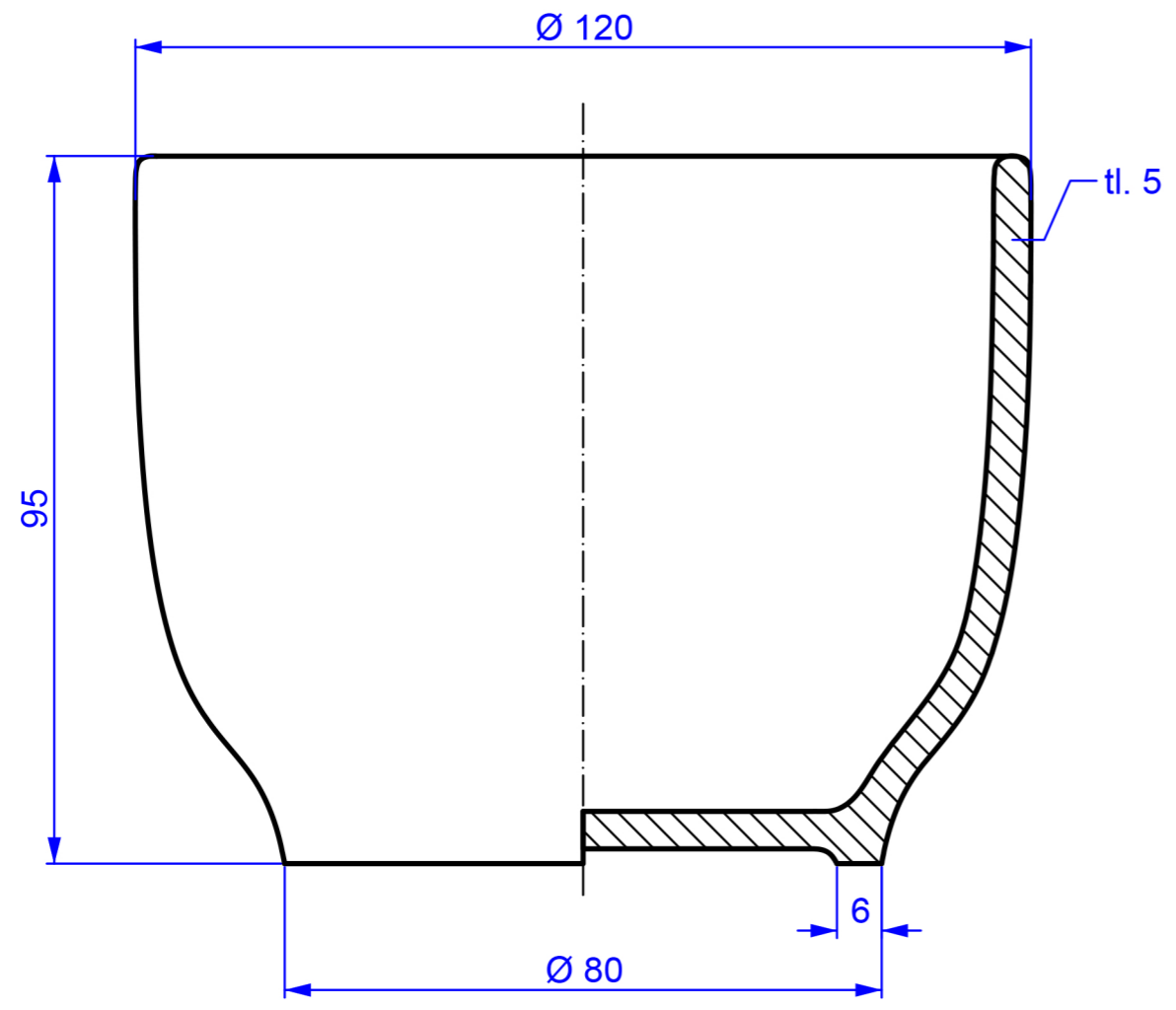





Chráněné dílny u Sv. Anny | Žireč, Dvůr Králové nad Labem



Pohankové slupky | výplň polštáře



Polštář a podložka | výroba - Chráněné dílny u Sv. Anny | Žireč, Dvůr Králové nad Labem



Sada misek | výroba - Chráněné dílny A MANO | Praha





## 06 ZÁVĚR

Daným tématem jsem se zabývala, protože mě fascinuje nomádský způsob uvažování a života. Takový způsob života není jen růžový sen a digitální nomádi se setkávají s řadou cestovatelských i pracovních problémů. Při takových situacích mimo domov dochází ke ztrátě pocitu sounáležitosti a na povrch vystupují obavy z neznámého a stres.

Zavazadlo na cestu nám ukazuje náš opravdový vztah k „potřebným“ předmětům. Je to ohraničený prostor a nutí nás přemýšlet, co všechno skutečně potřebujeme a co je pro nás výhodné, čemu dáváme přednost. Zjišťujeme, které předměty pro nás mají osobní hodnotu: „Mám si sebou vzít obřího plyšáka, bez kterého neusnu nebo raději praktické holiny a pláštěnku, kdyby pršelo?“

Trh je zahlcen věcmi pro cestovatele, které se zaměřují na nejrůznější cílové skupiny a soupeří mezi sebou o přízeň zákazníka. Rozhodla jsem se tohoto boje nezúčastnit a v průběhu práce jsem byla nucena změnit koncept. Vědomě jsem vystoupila z kruhu trhu a zaměřila svou pozornost na samotný produkt a jeho duševní stránku. A právě toto odproštění pro mě bylo největším přínosem celé práce.

## 07 ZDROJE

### CITACE

1. <https://www.fa.cvut.cz/Cz/Studium/Bs>
2. <http://digitalninomadstvi.cz/digitalni-nomadi/>
3. <http://www.czechdesign.cz/temata-a-rubriky/jak-designem-vyvolat-emoce-ux-koncept>
4. [http://wikitravel.org/en/Airline\\_baggage](http://wikitravel.org/en/Airline_baggage)
5. <https://cs.wikipedia.org/wiki/Coping>
6. <https://skift.com>
7. <http://www.carryology.com>
8. <http://www.kazeto.cz/>

### OBRAZOVÉ ZDROJE

- obr.1 [http://www.artmuseum.cz/umelec.php?art\\_id=232](http://www.artmuseum.cz/umelec.php?art_id=232)  
obr.2 <http://www.cinematik.sk/en/program/freedom-under-load/>  
obr.3-5 <http://www.caseluggage.com>  
obr.6 <http://www.lvtrunks.com>  
obr.7-9 <http://digital.library.du.edu>  
obr.10-13 <https://www.hanibal.cz>  
obr.14 <http://shop.pod7kilo.cz>

## PODĚKOVÁNÍ

Ráda bych poděkovala svým blízkým za podporu při tvorbě této práce. Rovněž bych chtěla poděkovat vededí ateliéru Fišer za podporu a rady a v neposlední řadě pak lidem z výrobní dílny A MANO, z chráněné dílny u Sv. Anny a z firmy Kazeto za jejich trpělivost. Díky!