

DETAIL D2 - ULOŽENÍ PYLONU NA ZÁKLADOVOU PATKU
M 1:20

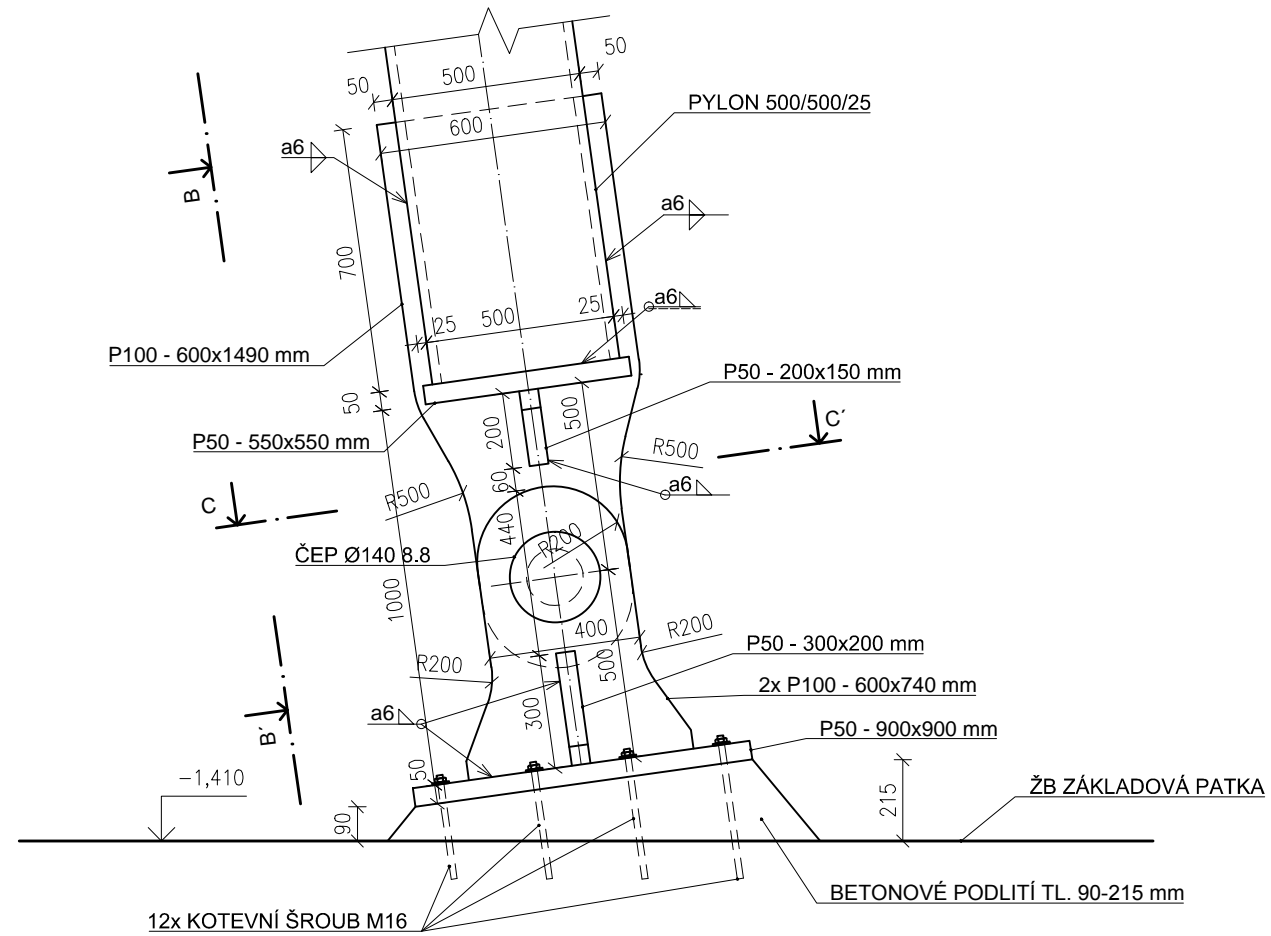

ŘEZ B-B'

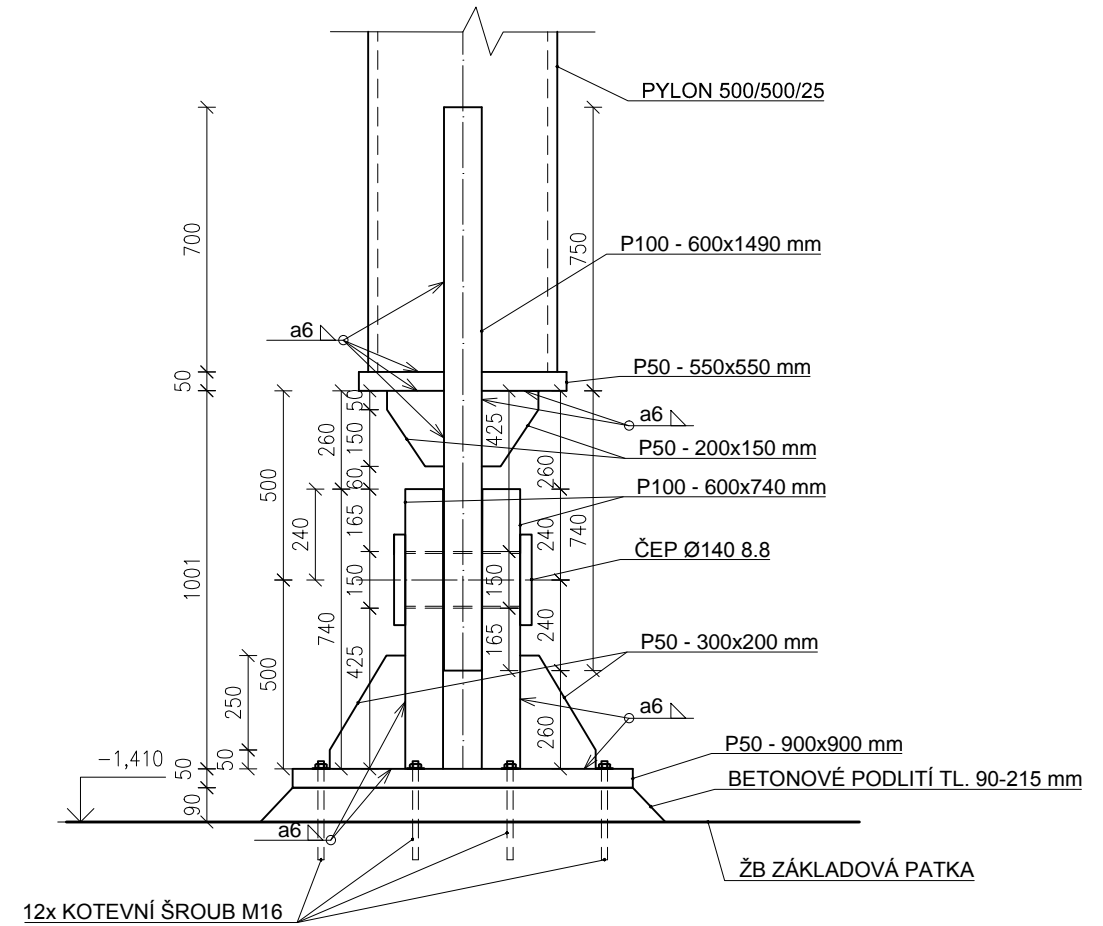

ŘEZ C-C'

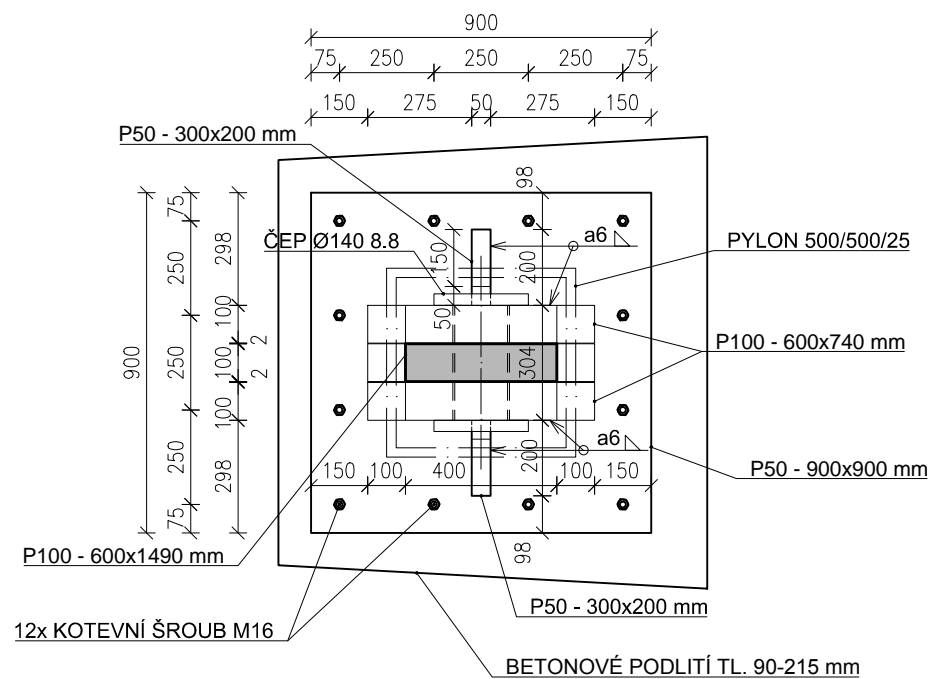

OCEL:

- TŘÍDA PROVEDENÍ EXC 3
- PRO HLAVNÍ NOSNOU KONSTRUKCI: S355 J2
- ŠROUBY: 8.8

BETON:

- ZÁKLADOVÉ KONSTRUKCE: C20/25

VYPRACOVAL	VEDOUCÍ PRÁCE	ŠKOLA: ČVUT V PRAZE
BC. LUKÁŠ KULHÁNEK	ING. MICHAL NETUŠIL, PH.D.	FAKULTA STAVEBNÍ
Obor a katedra: Stavební inženýrství - Konstrukce a dopravní stavby, katedra K134		
DIPLOMOVÁ PRÁCE		
LÁVKA PRO CHODCE PŘES OTAVU VE STRAKONICÍCH		
Výkres :	MĚŘÍTKO	1:20
DETAIL D2	DATUM	8.1.2018
	Č. PŘÍLOHY	6