

✓ Ra 12,5

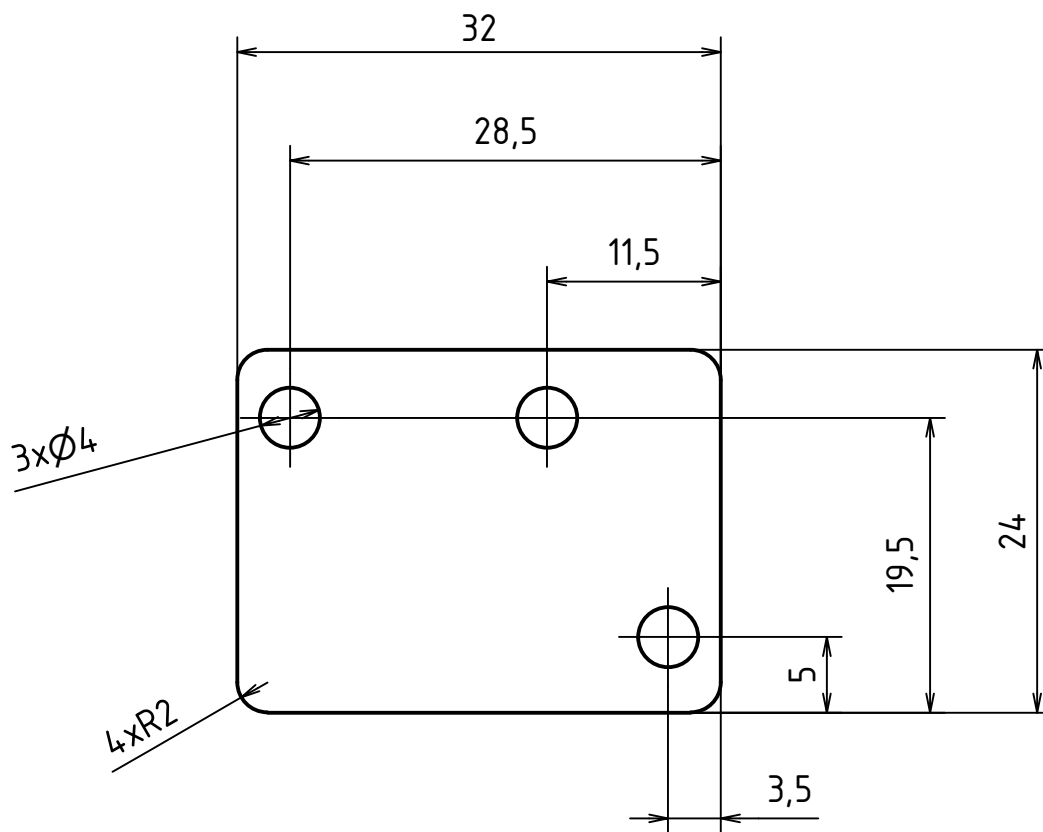

// 0,006 A

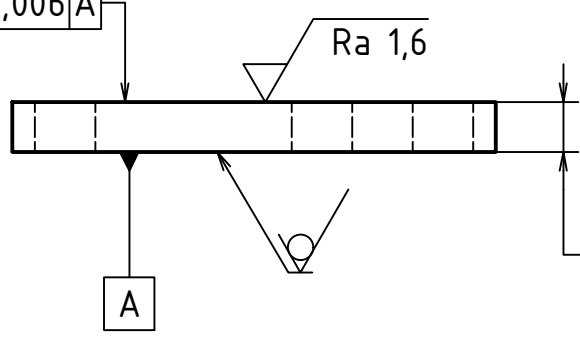

(3,3)  
DOOBROBIT PODLE  
POTŘEBY SESTAVY

MATERIÁL: S235							
POLOTOVAR: PLECH T4							
PROMÍTÁNÍ:  (ISO E)		TOL. DLE ISO 8015:					
PŘESNOST ISO 2768 -							
VŠEOB. TOL. ISO 8062-m K							
						INDEX	
						ZMĚNA	
						DATUM	
						PODPIS	
Autor		Datum		Podpis		MĚŘITKO	
NAVRHL Marek BOUS		5.6.2017		PŘEZK.		HMOTNOST kg	
KRESLIL Marek BOUS		5.6.2017		SCHVÁLIL		MĚŘITKO 1:1	
TECHNOL.						KUSOVNIK	
						SESTAVA BP-01	
						STARÝ V.	

ČESKÉ VYSOKÉ UČENÍ TECHNICKÉ V PRAZE  
FAKULTA STROJNÍ

NAZEV: **PODLOŽKA SNÍMAČE**  
TYP:  
ČÍSLO VÝKRESU: **BP-01-02**