

ŘEZ B-B' (M 1:100)

ŘEZ A-A' (M 1:100)

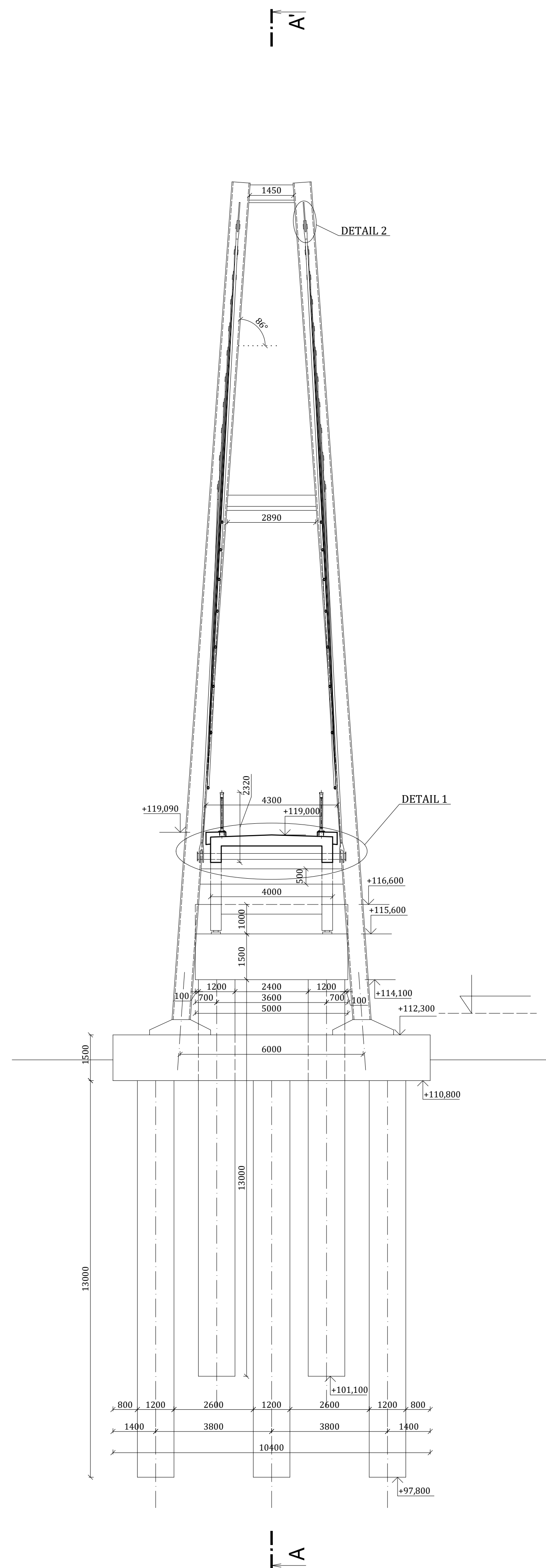

S.R. +94,00 m.n.m. (Bpv)

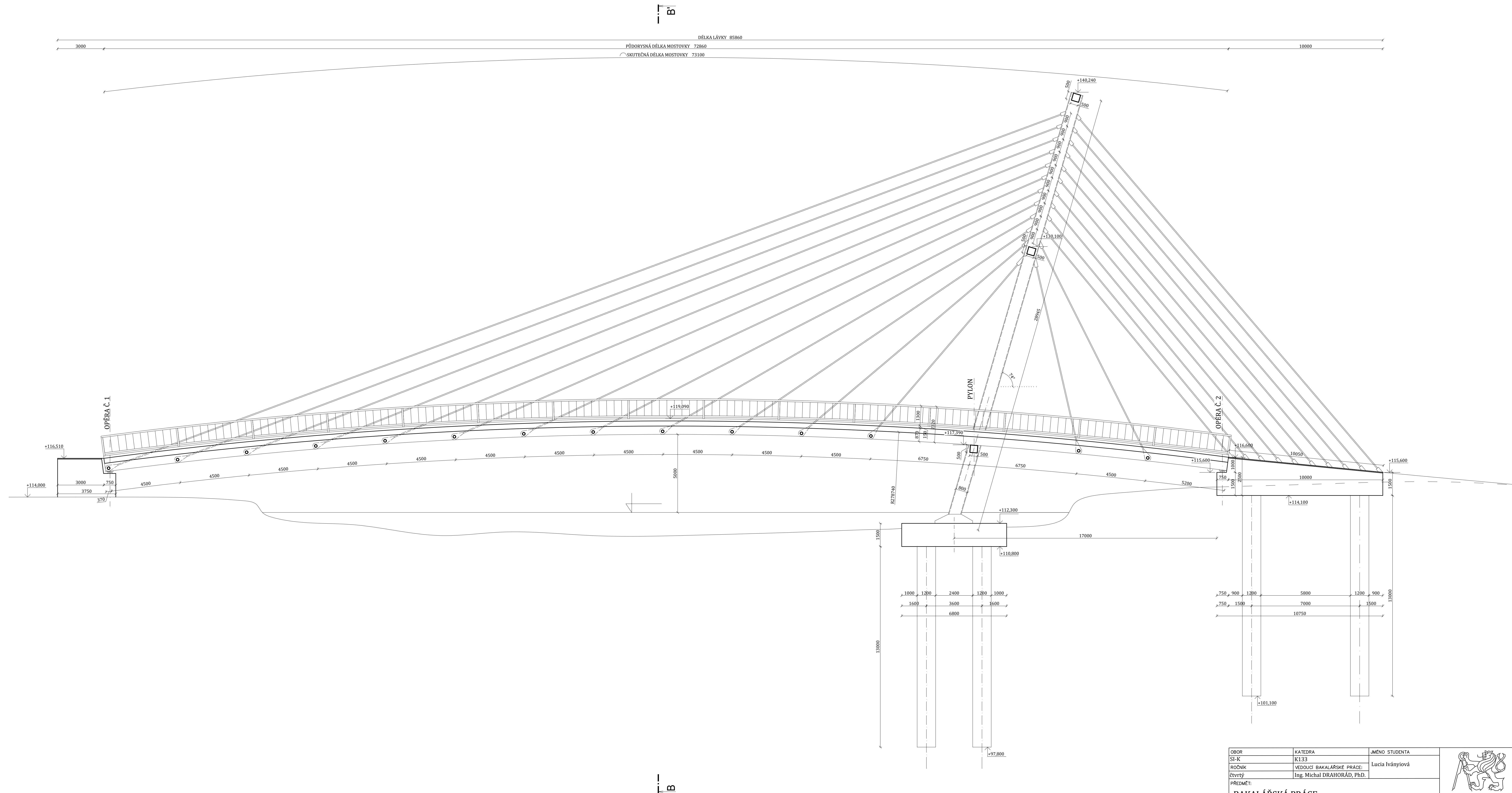

S.R. +94,00 m.n.m. (Bpv)

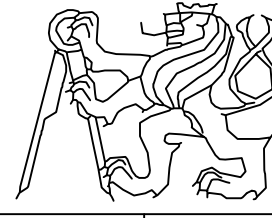
OBOR	KATEDRA	JMENO STUDENTA		
SI-K	K133	Lucia Iványiová		
ROČNÍK:	VEDOUČÍ BAKALÁŘSKÉ PRÁCE:			
čtvrtý	Ing. Michal DRAHORÁD, PH.D.			
PŘEDMĚT:				
<b>BAKALÁŘSKÁ PRÁCE:</b> Návrh lávky pro pěší a cyklisty přes Malý Dunaj			FORMÁT	12xA4
OBSAH:			MĚŘÍTKO	1:100
PŘEHLEDNÝ PODÉLNÝ A PŘÍČNÝ ŘEZ KONSTRUKCÍ LÁVKY			DATUM	25.5.2017
			Č. VÝKR.	2)