

DETAILY STYČNÍKŮ:

M=1:25

STYČNÍK ST1

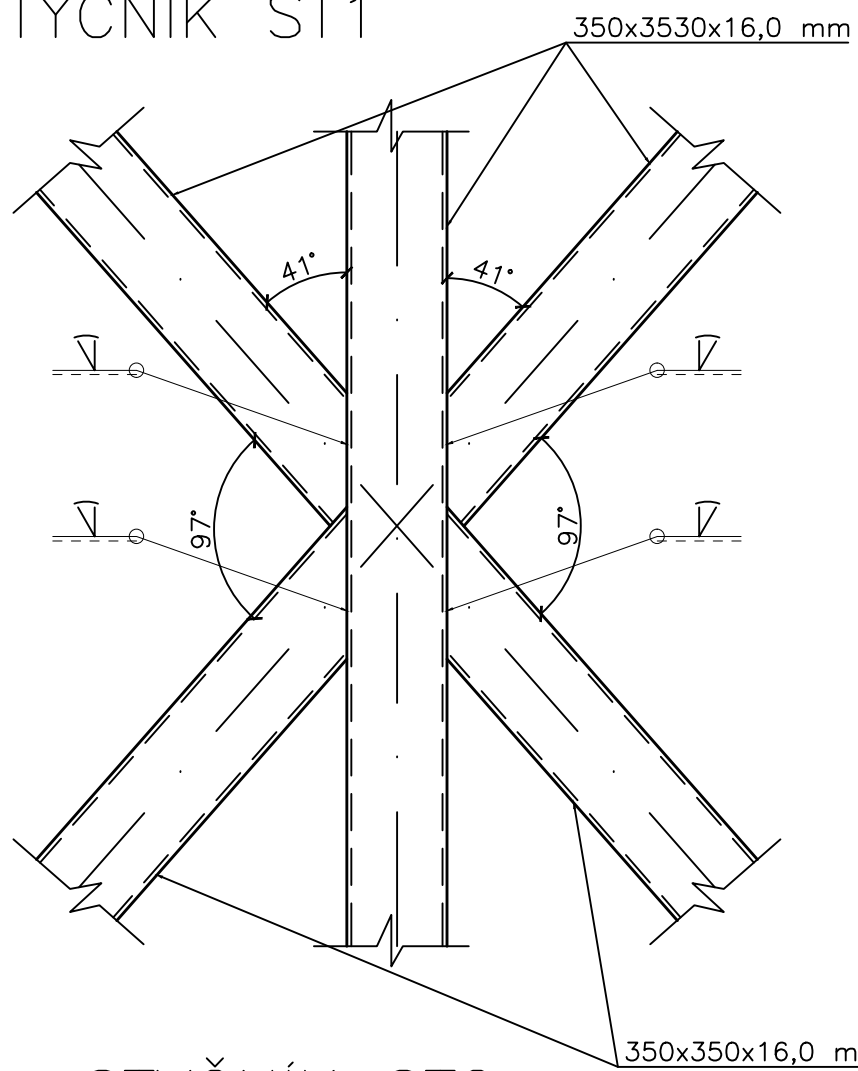

STYČNÍK ST4

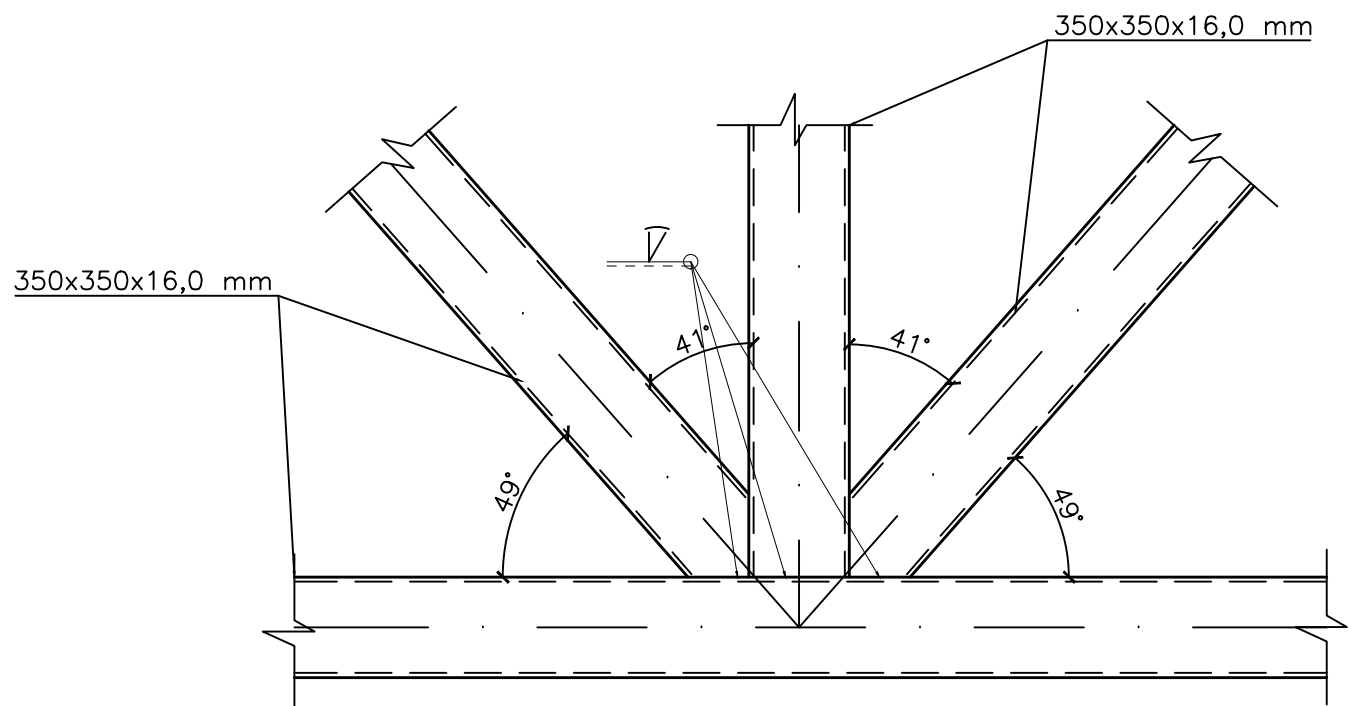

STYČNÍK ST2

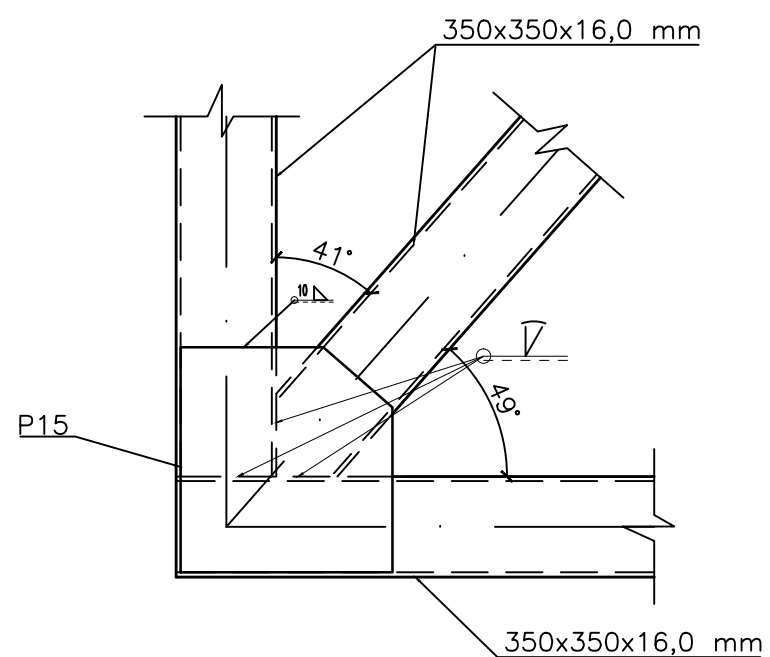

STYČNÍK ST3

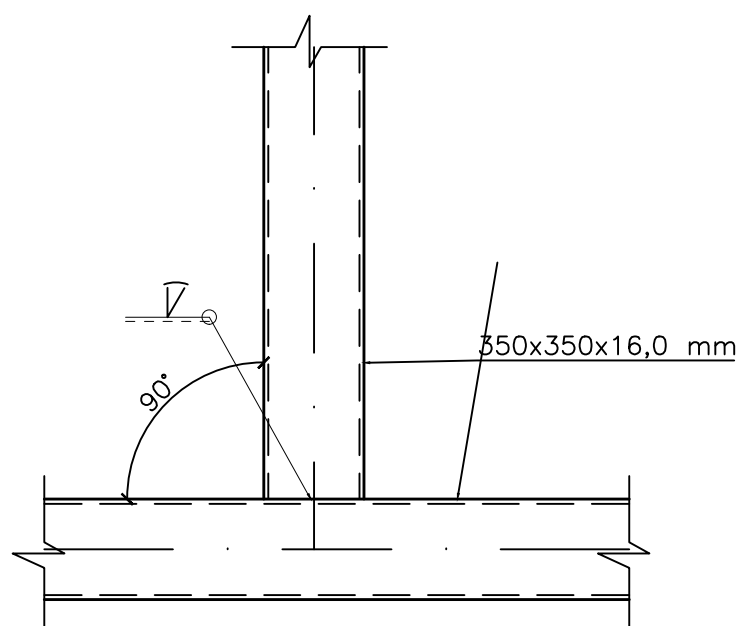

OCEL S235
TRÍDA PROVEDENÍ: EXC2

ČESKÉ VYSOKÉ UČENÍ TECHNICKÉ V PRAZE			
FAKULTA STAVEBNÍ – KATEDRA OCELOVÝCH KONSTRUKCÍ			
VYPRACOVAL: Martina Procházková	VEDOUcí DIPLOMOVÉ PRÁCE: doc. Ing. Martina Eliášová, CSc.	MĚŘITKO:	1:25
TÉMA DIPLOMOVÉ PRÁCE		DATUM:	1/2017
DOMOV PRO SENIORY		NÁZEV PŘÍLOHY:	ČÍSLO PŘÍLOHY:
Styčníky příhradového nosníku		08	