

A-A (1:2)

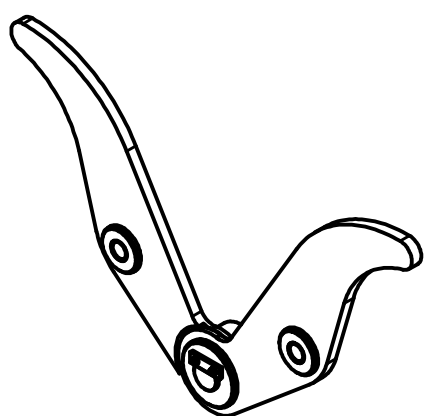
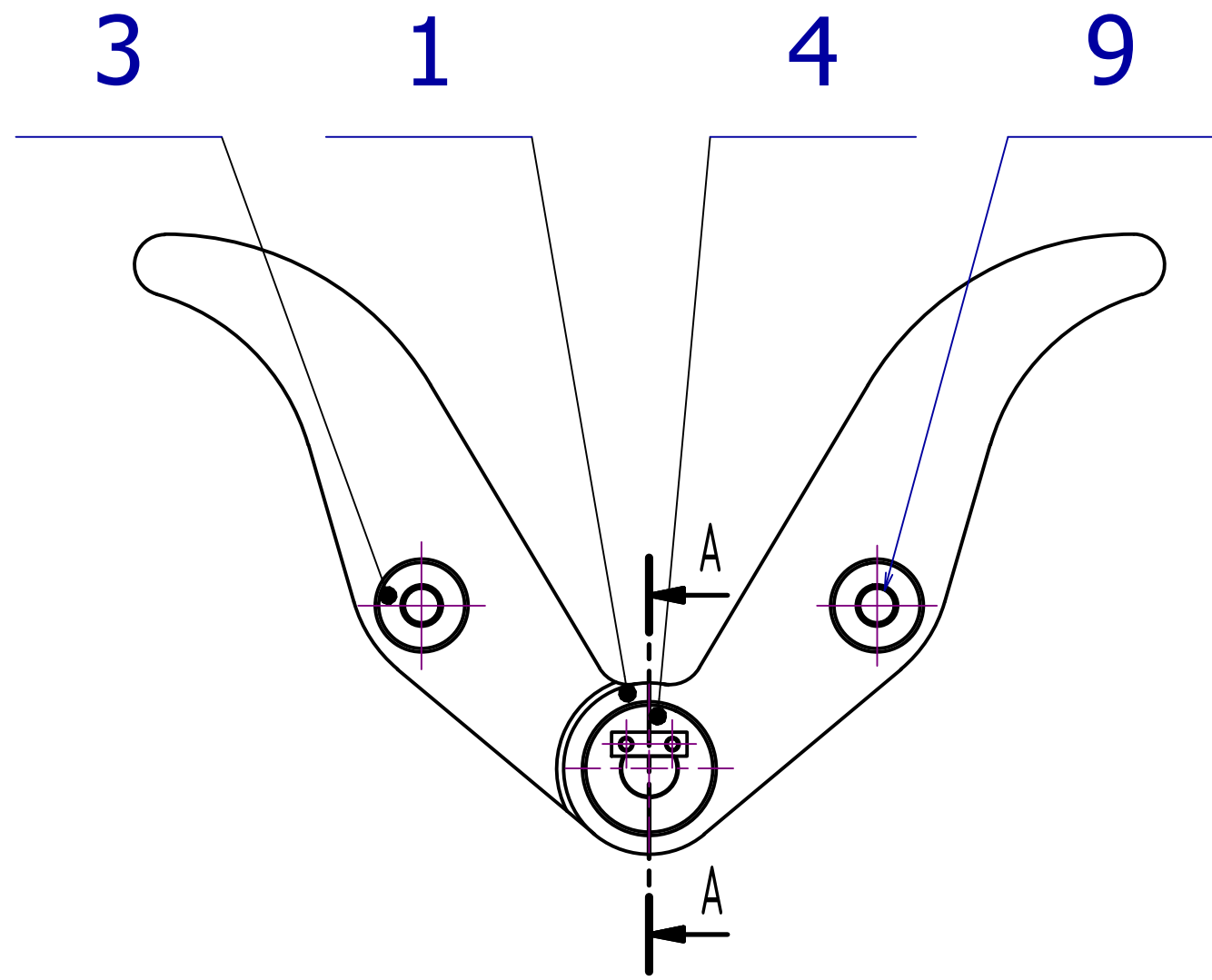
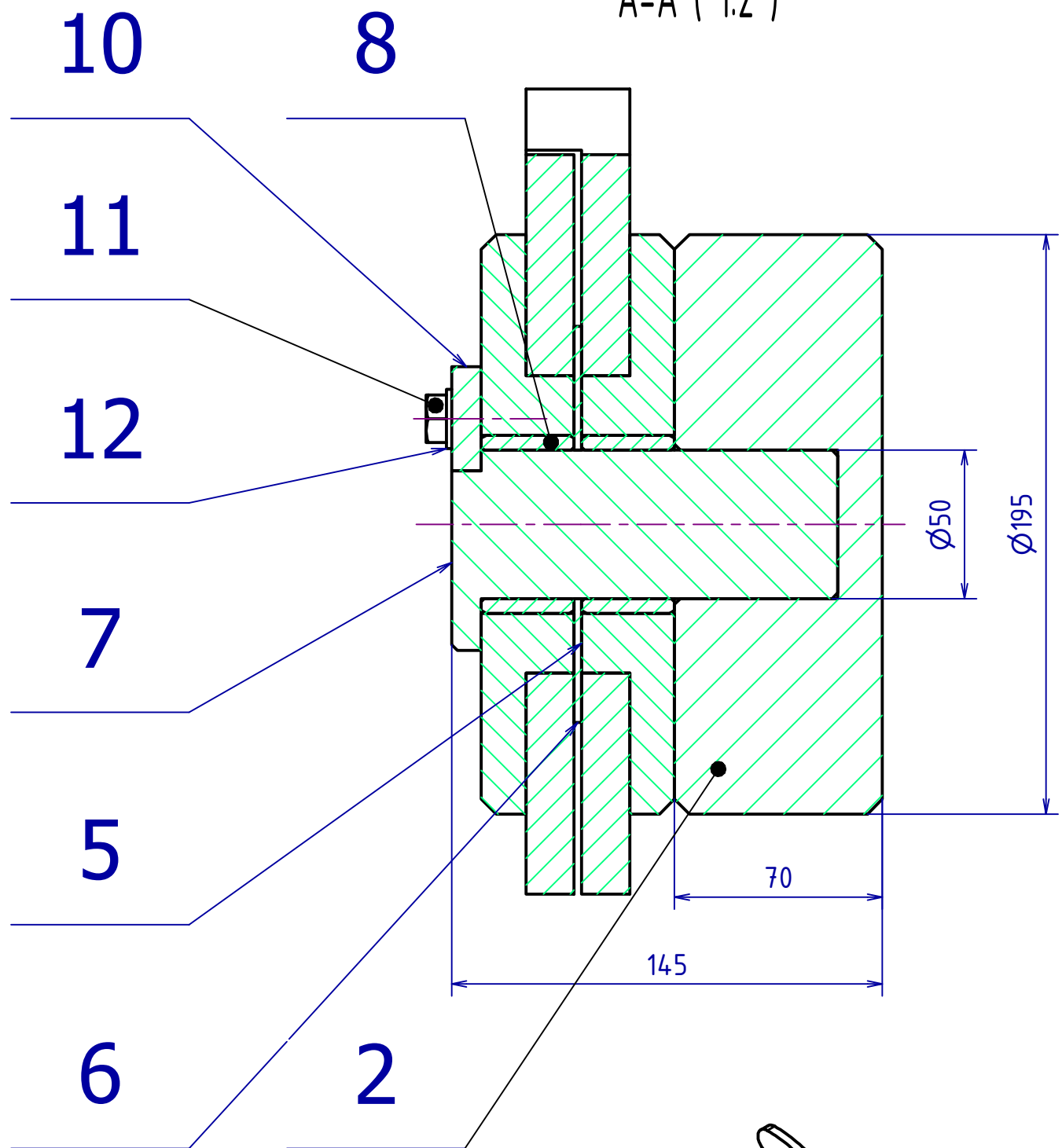

12	PODLOŽKA	DIN 126 - 11	Ocel, měkká	0,003 kg	2
11	ŠROUB SE ŠESTIHRANNOU HLAVOU M10 x 20	ISO 4017	Ocel, měkká	0,024 kg	2
10	DESKA	DP - 04 - 01 - 08	S235JR	0,287 kg	1
9	POUZDRO	PSM 506050 SKF	Bronz	0,379 kg	2
8	POUZDRO	PSM 506035 A51 SKF	Bronz	0,235 kg	2
7	ČEP	DP - 04 - 01 - 07	S355J2	2,184 kg	1
6	KLUZNÁ PODLOŽKA	DP - 04 - 01 - 06	S235JR	0,030 kg	1
5	VLOŽKA_3	DP - 04 - 01 - 05	S235JR	3,766 kg	1
4	VLOŽKA_2	DP - 04 - 01 - 04	S235JR	3,755 kg	1
3	VLOŽKA_1	DP - 04 - 01 - 03	S235JR	1,916 kg	2
2	DRŽÁK	DP - 04 - 01 - 02	S235JR	15,442 kg	1
1	NOSNÝ PROFIL	DP - 04 - 01 - 01	S235JR	55,437 kg	2
Č. POL.	NÁZEV - ROZMĚR	Č. VÝKRESU	MATERIÁL	HMOTNOST	KS

NAVRHL	Lukáš Mráz	12.3.2015	PŘEZK.		Podpis	Datum	HMOTNOST 141,453 kg	kg	MĚŘÍTKO 1:10 (1:2)
KRESLIL	Lukáš Mráz	2.5.2015	SCHVÁLIL				SESTAVA		KUSOVNIK
TECHNOL.							STARÝ V.		

ČESKÉ VYSOKÉ UČENÍ TECHNICKÉ V PRAZE
FAKULTA STROJNÍ

NÁZEV
NOSNÁ RAMENA

ČÍSLO VÝKRESU
DP - 04 - 01

TYP: