

A-A (1 : 7)

E-E (1 : 5)

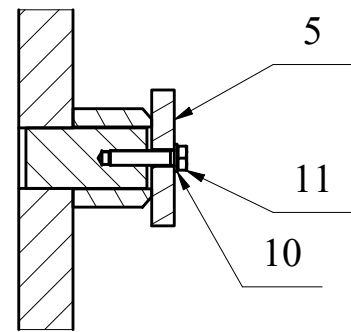

B-B (1 : 5)

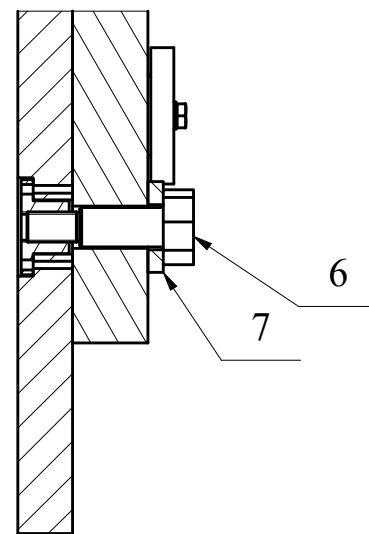

C-C (1 : 15)

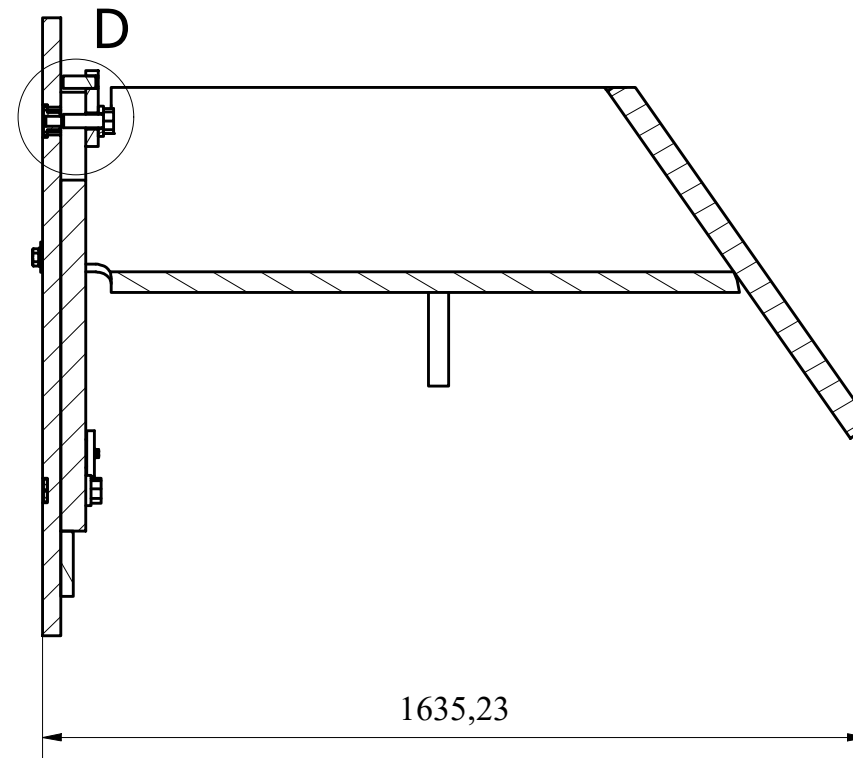

D (1:5)

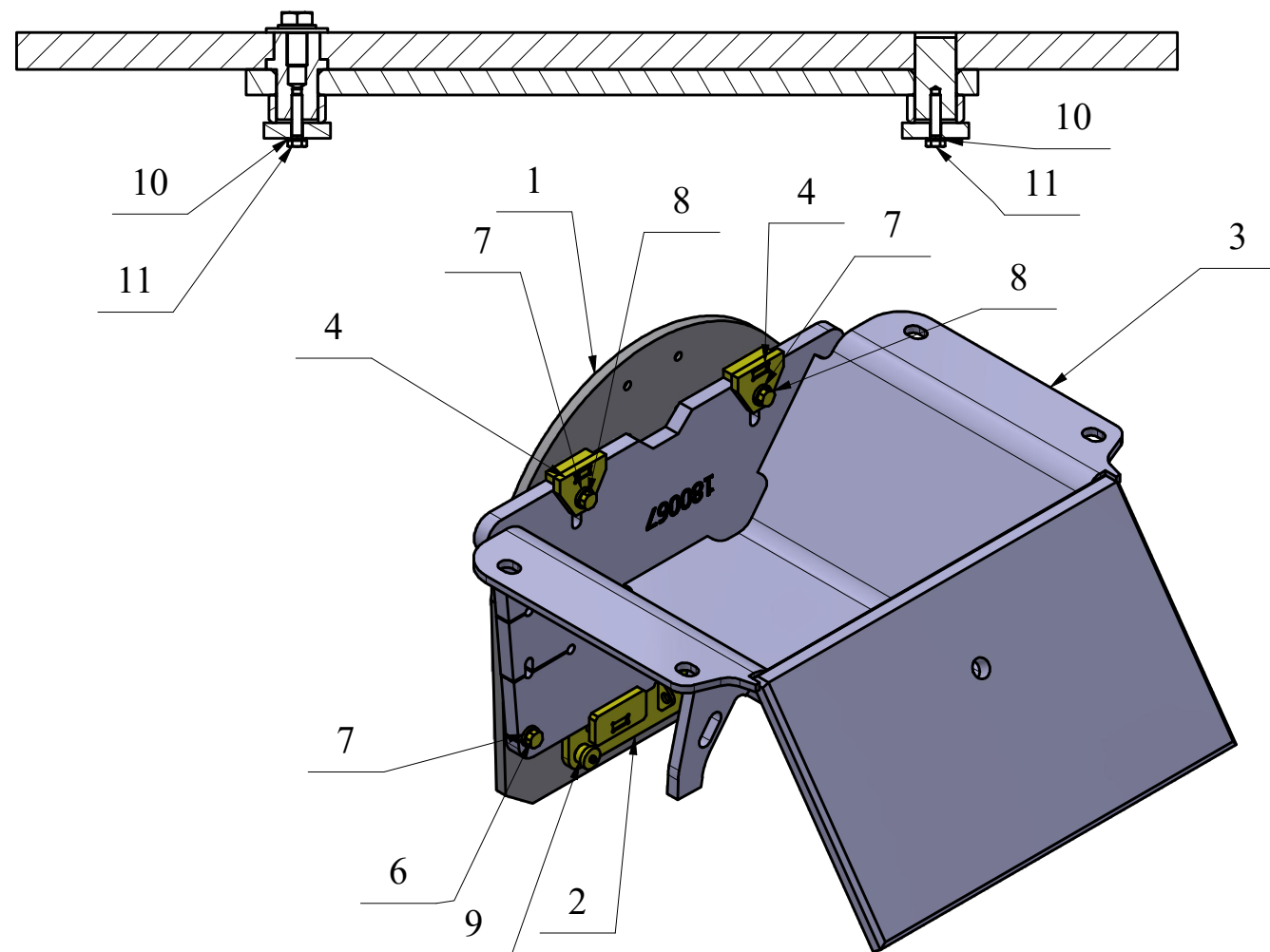
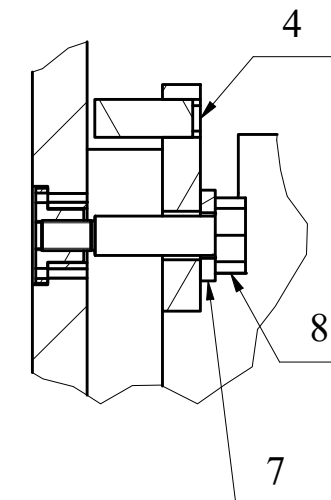

11	Šrouby s šestihlannou hlavou – výrobní řada A a B	3	BS EN ISO 4017	Nerezová ocel 440C	BS EN ISO 4017 - M10 x 45
10	Pružná podložka	3	DIN 128	Ocel, měkká	DIN 128 - A10
9	Přídržka	2		S235JR	SM1049_32_07
8	čep 3	2		16MnCr5	SM1049_32_05
7	podložka	4		S235JR	SM1049_32_06
6	čep 2	2		16MnCr5	SM1049_32_04
5	čep_doraz	1		S235JR	SM1049_32_03
4	doraz_2	2		S235JR	SM1049_32_02
3	vana	1			A39580.0300-C5A
2	doraz_1	1		S235JR	SM1049_32_01
1	přípravek_cargotec	1			SM0601a

POZ.	NÁZEV	KS	NORMA	MATERIÁL	Č. VÝKRESU
------	-------	----	-------	----------	------------

 Schäfer - Menk s.r.o. Přestínská 1415 153 00 Praha 5 Česká Republika	Materiál Werkstoff	ISO 128	Vytvořeno v AIS Erstellt mit AIS	Datum Datum	Jméno Name	Index změny: Änderungs-Index:
	Nakreslil Gezeichnet		Schwálil Geprüft	18.04.2023	jiri.stolba	Číslo: Nummer:
	Všeobecné tolerance dle ISO 2768 -1 (m) -2 (k) Allgemein-Toleranzen nach ISO 2768 -1 (m) -2 (k)			18.04.2023		Jméno: Name:

Měřitko Maßstab	Název Bezeichnung	Číslo výkresu: Zeichnung-Nr.:
1 : 15	uchycení vany v přípravku	SM1049_32
Hmotnost Gewicht	Pro: Für:	Formát Format
1983,7 kg		A3
		List Blatt
		1 / 1