

(1 : 10)

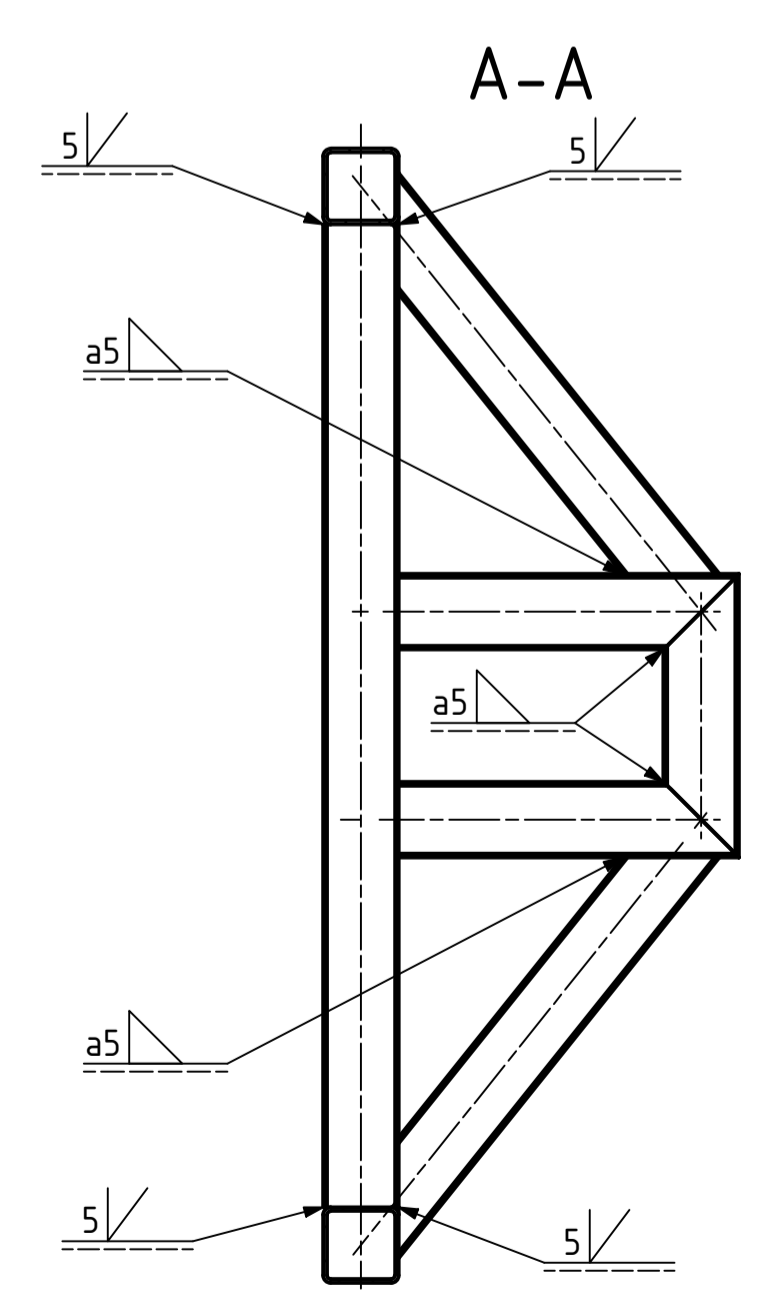
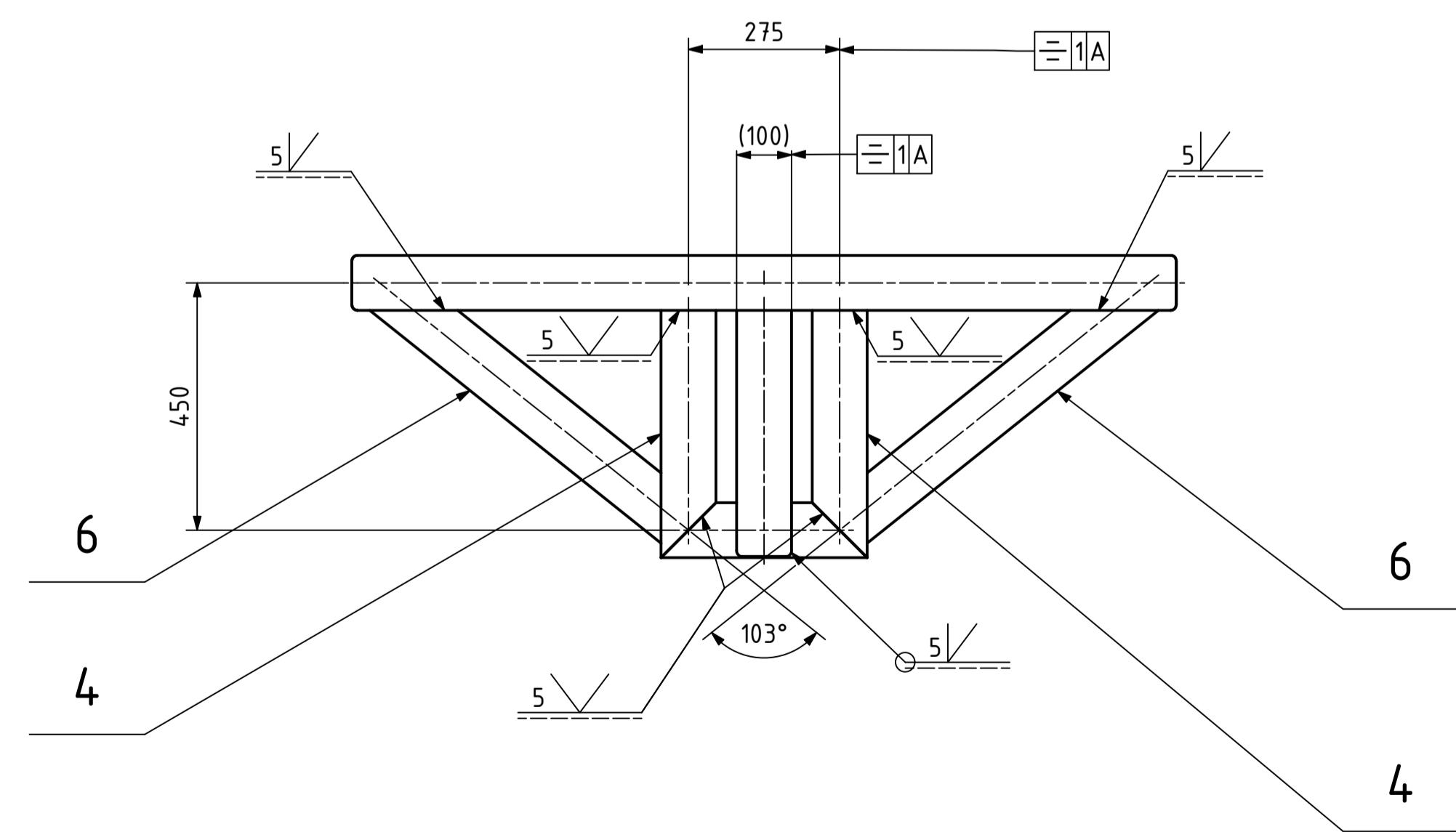
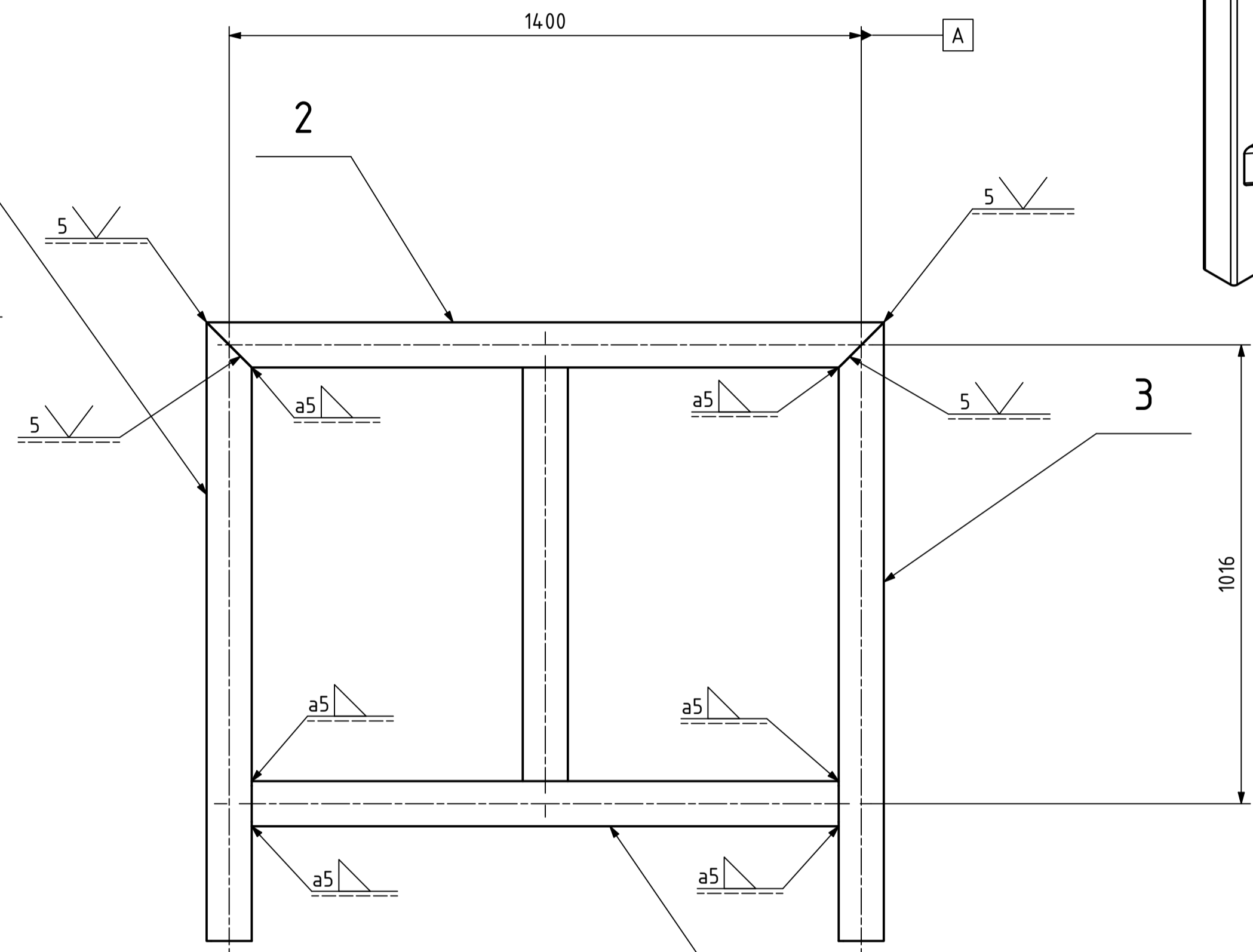
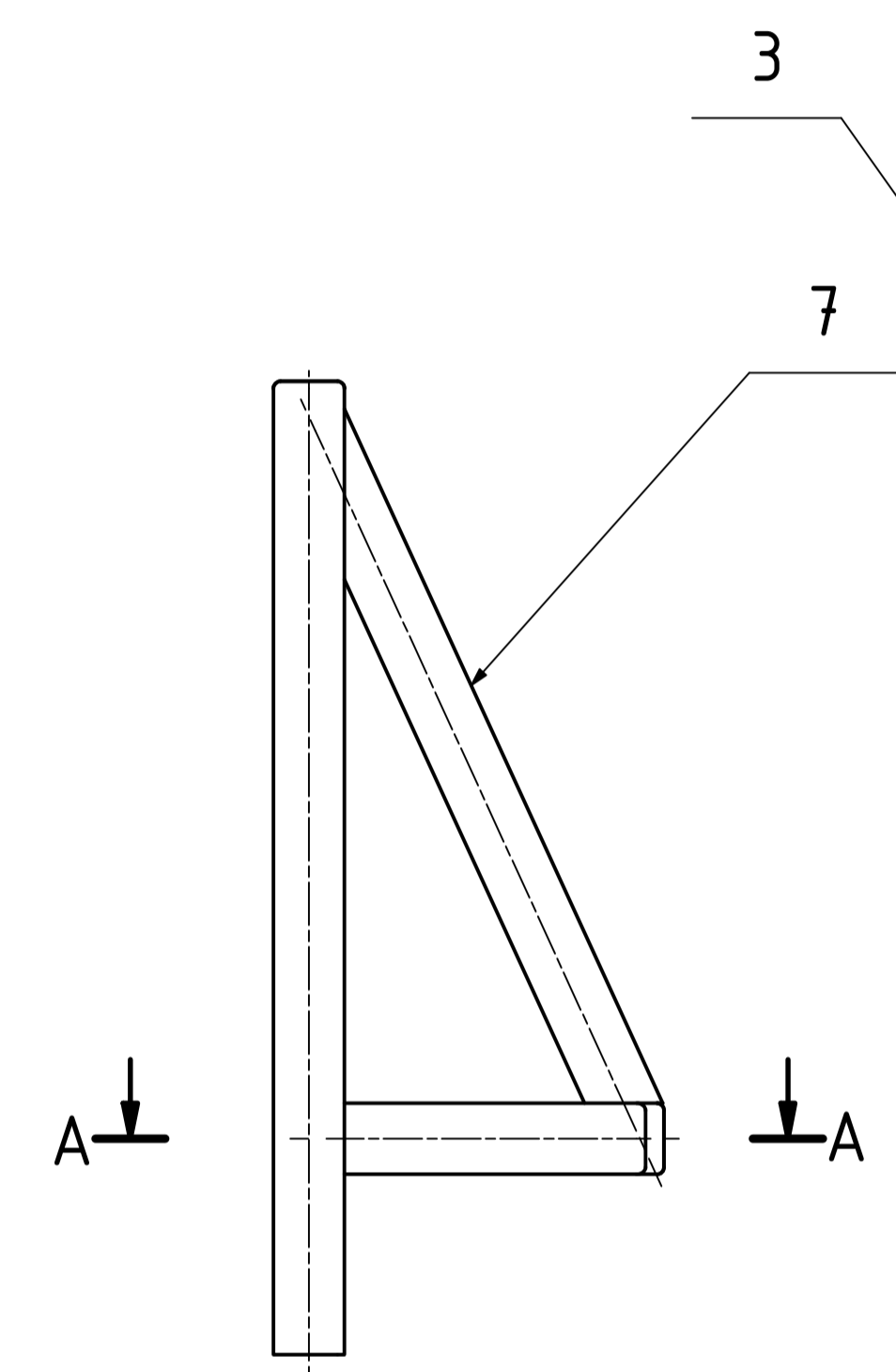
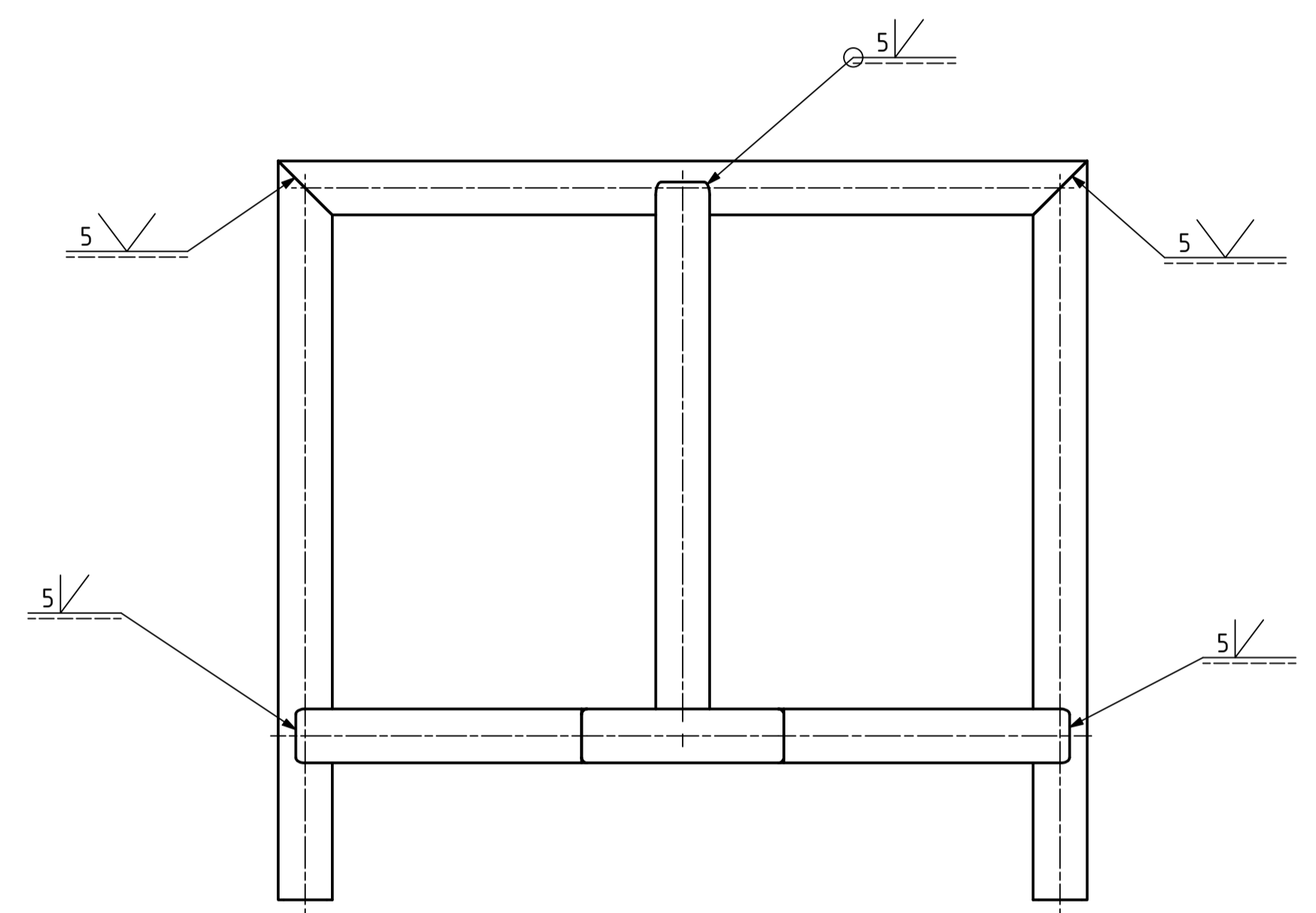
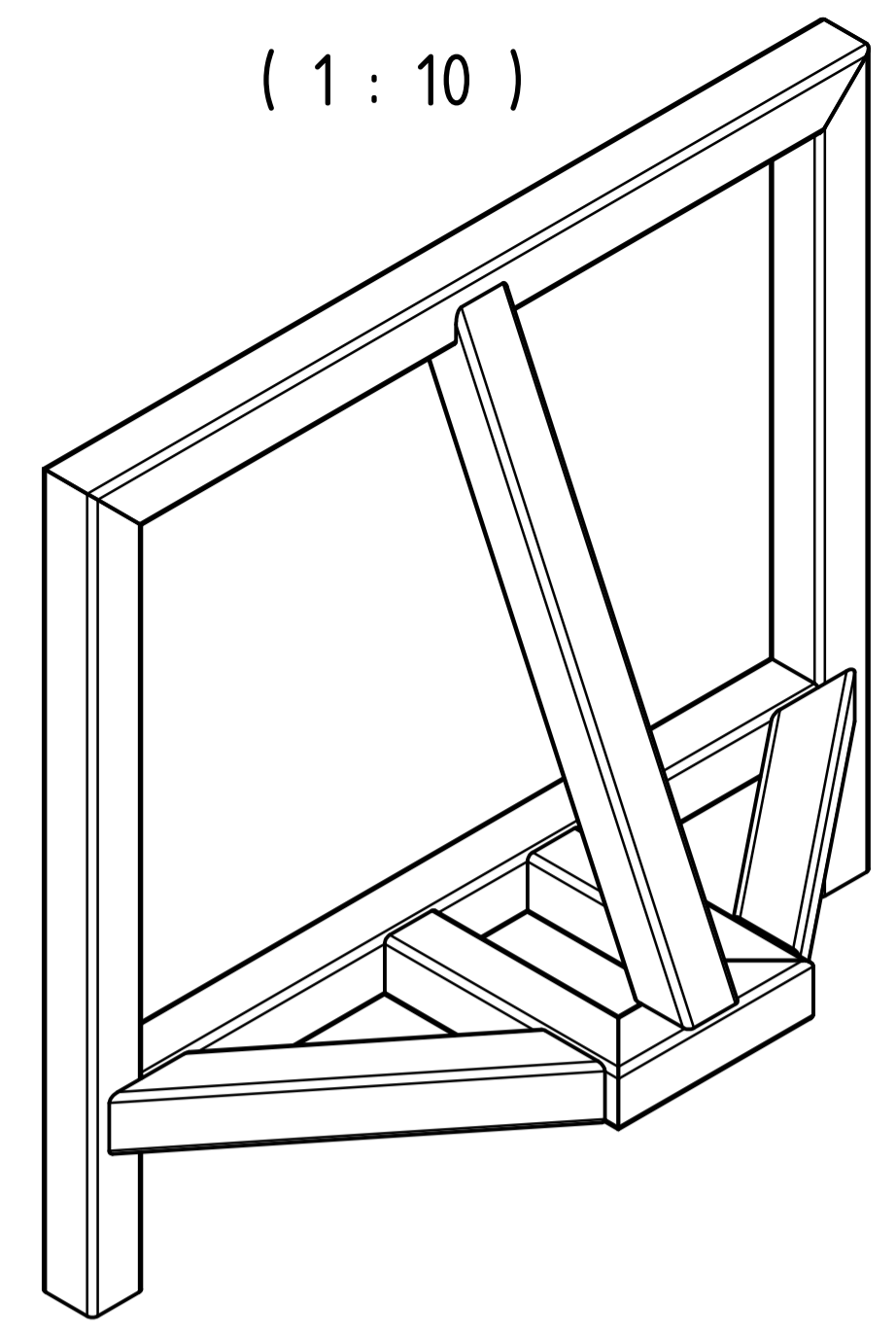

Č. VÝKRESU	NÁZEV	Č. VÝKRESU	POLOTOVAR	MATERIÁL	KS
7	PROPOJOVACÍ NOSNÍK PŘEDNÍ	1002-01-1013	PROFIL ČTVERCOVÝ ČSN EN 10219-2 - 100 x 5 - 6000	S235JRH	1
6	VÝZTUHA PŘEDNÍ	1002-01-1015	PROFIL ČTVERCOVÝ ČSN EN 10219-2 - 100 x 5 - 6000	S235JRH	2
5	PŘÍČNÝ NOSNÍK PŘEDNÍ NÁPRAVY	1002-01-1012	PROFIL ČTVERCOVÝ ČSN EN 10219-2 - 100 x 5 - 6000	S235JRH	1
4	PODÉLNÝ NOSNÍK PŘEDNÍ NÁPRAVY	1002-01-1011	PROFIL ČTVERCOVÝ ČSN EN 10219-2 - 100 x 5 - 6000	S235JRH	2
3	NOSNÍK SVISLÝ PŘEDNÍ	1002-01-1005	PROFIL ČTVERCOVÝ ČSN EN 10219-2 - 100 x 5 - 6000	S235JRH	2
2	NOSNÍK PŘÍČNÝ	1002-01-1001	PROFIL ČTVERCOVÝ ČSN EN 10219-2 - 100 x 5 - 6000	S235JRH	1
1	NOSNÍK PŘÍČNÝ PŘEDNÍ	1002-01-1004	PROFIL ČTVERCOVÝ ČSN EN 10219-2 - 100 x 5 - 6000	S235JRH	1

ODKAZ ISO 13715

ČESKÉ VYSOKÉ UČENÍ TECHNICKÉ V PRAZE

FAKULTA STROJNÍ

1002-01-3005

LIST: 1/1

CHRÁNĚNO DLE ISO 16016