

1 2 3 4 5 6 7 8

A
B
C
D
E
F

A
B
C
D
E
F

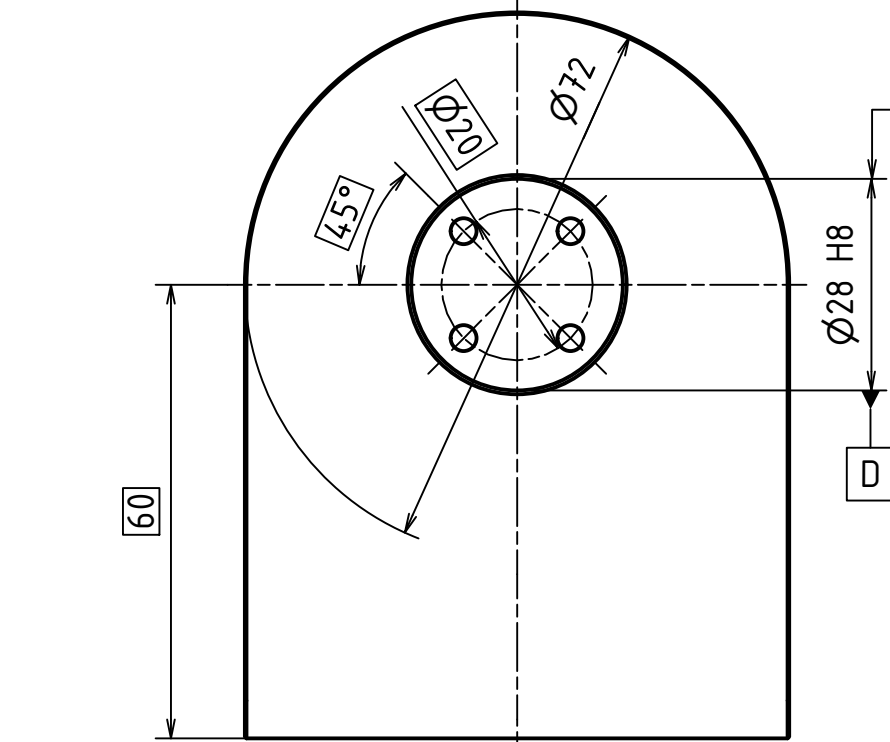
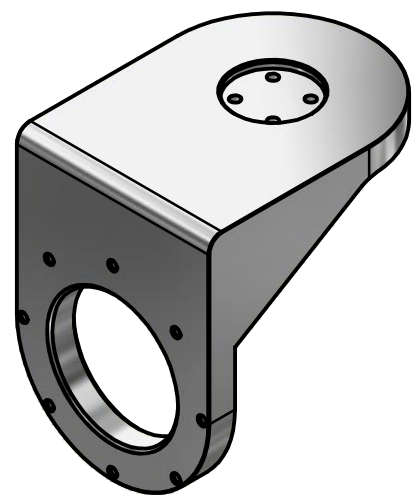
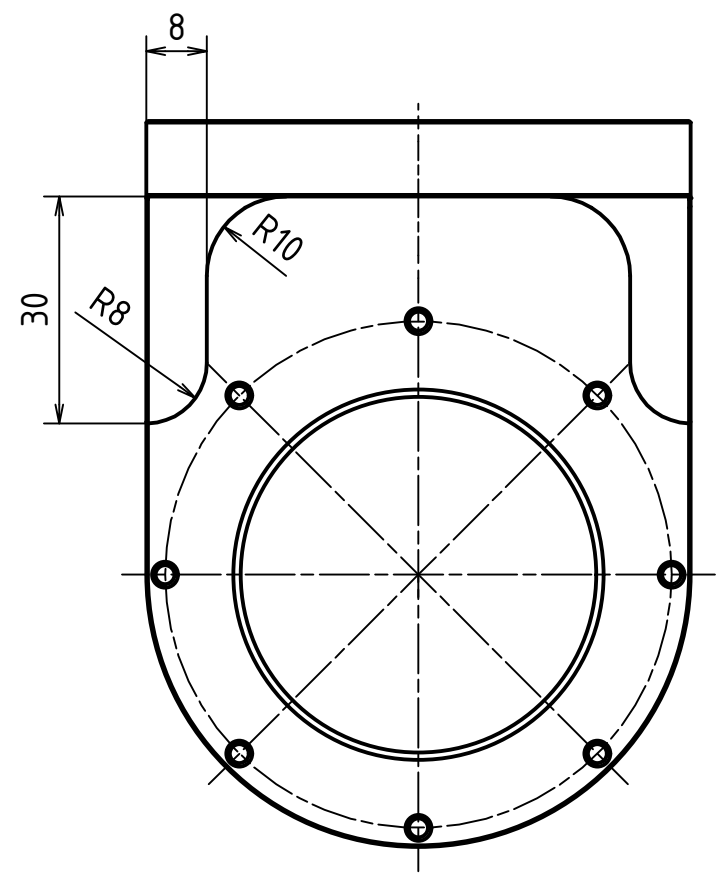
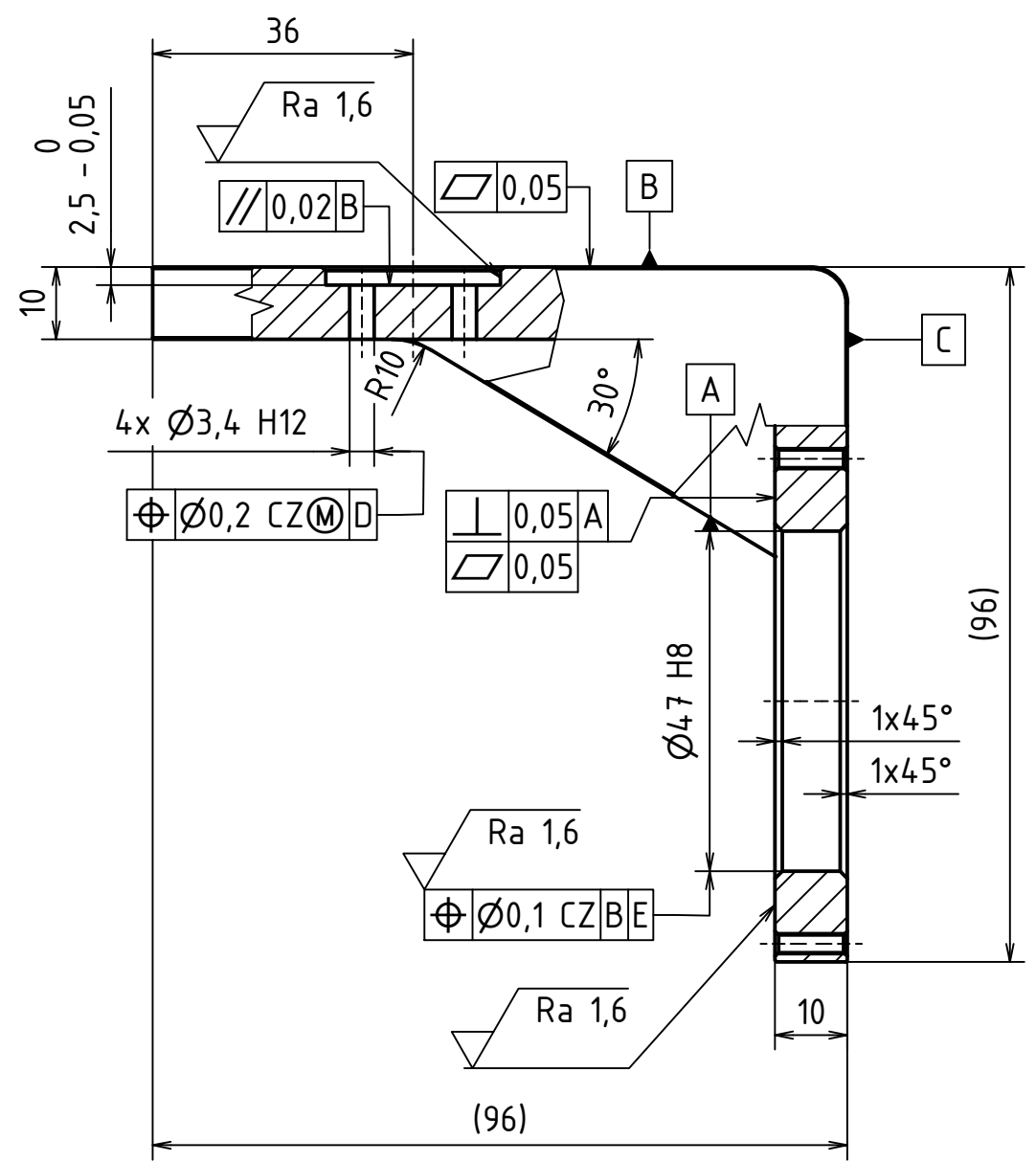
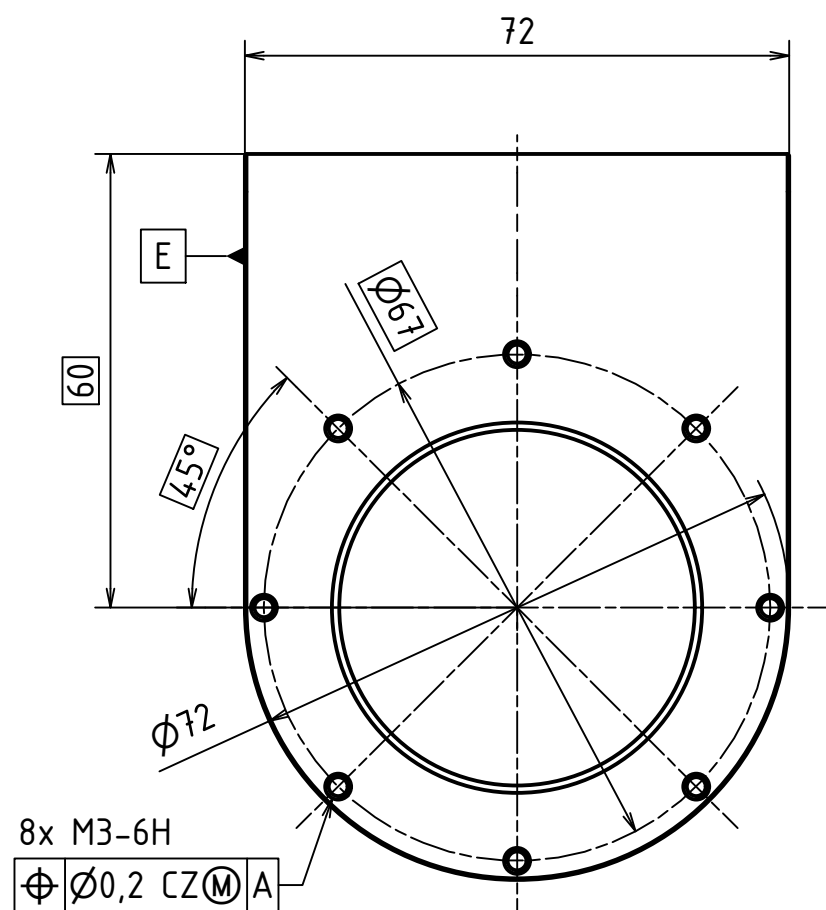

Ø0,1 CZ C E

Ra 3,2 (✓)

VŠECHNA NEKOTOVANÁ ZKOSENÍ 0,5x45°

MATERIÁL: AlMg0,7Si					
POLOTOVAR: PLECH ČSN EN 42 7332-80-100x110					
TOLEROVÁNÍ DLE ISO 8015					
PŘESNOST ISO 2768 - mK					
VŠEOB. TOL. ISO 8062 -					
				INDEX	ZMĚNA
				DATUM	PODPIS

NAVŘHL ŠTOSEK MAREK	Datum 21.02.2022	PŘEZK. SCHVÁLIL	Podpis	Datum	HMOTNOST	Není k dispozici	MĚŘÍTKO 1:1
KRESLIL ŠTOSEK MAREK	30.04.2022				SESTAVA DP-01-02-01	KUSOVNÍK	PROMÍTÁNÍ: (ISO E)

ČESKÉ VYSOKÉ UČENÍ TECHNICKÉ V PRAZE FAKULTA STROJNÍ v5.0	NAZEV	RAMENO ROTAČNÍ OSY 3
	ČÍSLO VYKRESU	DP-01-04-02