

Tvar vykovku
Shape of forging

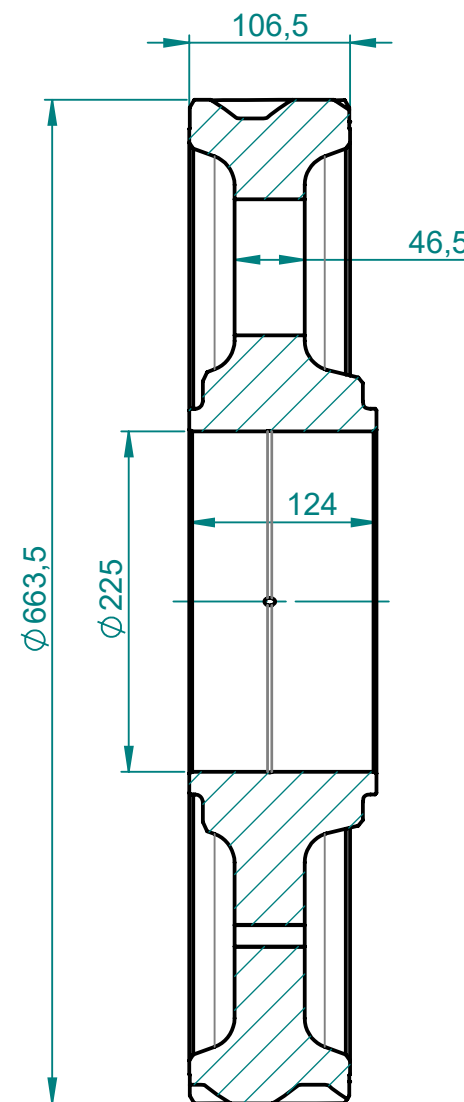

Finální tvar
Final shape
1:5

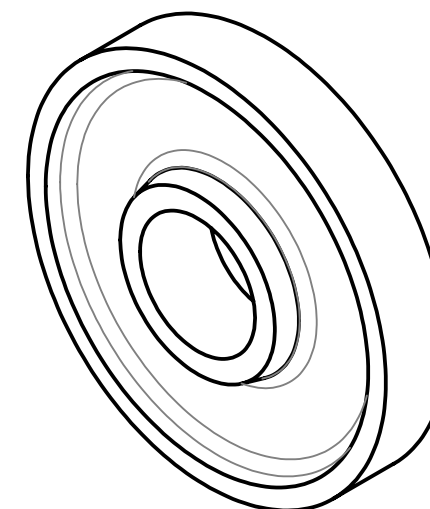

 Projection method: Pravouhlé promítání: ISO 5456-2-Met.1 Unspecified tolerances: Nepředepsané tolerance: ISO 2768-mK Thread tolerances - M: Tolerance závítů - M: ISO 965-1 -6H/6g Roughness designation: Označení drsnosti: ISO 1302 - Ra Edges: Hrany: ISO 13715	Dimension / Rozměr: Výkovek hrub. 09-318061	Material std. / Rozměrová norma	Material / Materiál: 18CrNiMo7-6+QT	Weight netto / Čistá hm. 133.264	Weight brutto / Hrubá hm.	 WIKOV
	Scale / Měřítko: 1:3	Drawn / Kreslil: 12.10.2020	Type / Typ:	Quality standard / Standard kvality: WQB	Remarks / Poznámka:	
	Title / Název: KOLO OZUBENE-MONOBLOK		Drawing Number / Číslo výkresu: 09-318061	Revision / Revize:	Sheet / List: 1/1	
	This drawing is property company WIKOV and shall neither be copied, shown or communicated to a third party without approval of the owner. Tento výkres je majetkem společnosti WIKOV a nesmí být kopírován, ukazován nebo postoupen třetím osobám bez souhlasu vlastníka.		www.wikov.com		Size / Formát: A3	