

1 2 3 4

A

A

B

B

C

C

D

D

E

E

F

F

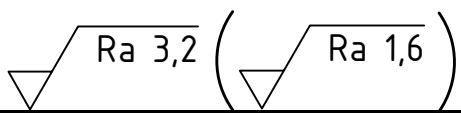
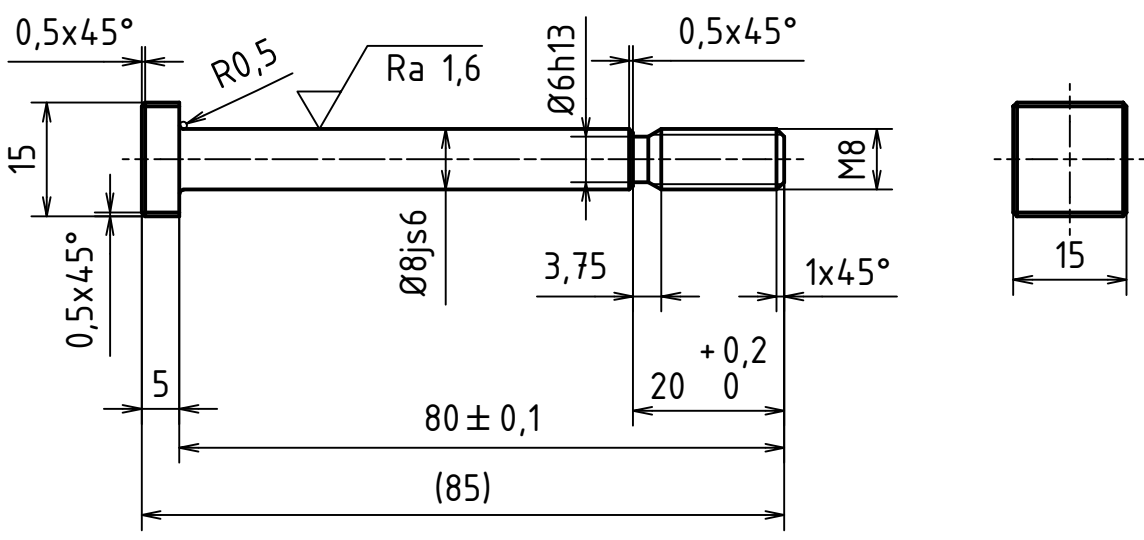

MATERIAL: EN 573-3									
POLOTOVAR: Tyč čtvercová ČSN 42 1419 - 15 - 90									
TOLEROVÁNÍ DLE ISO 8015									
PŘESNOST ISO 2768 - mK									
VŠEOB. TOL. ISO 8062 -									
						INDEX		ZMĚNA	
						DATUM		PODPIS	

Autor		Datum		Podpis		Datum		HMOTNOST 0,040 kg		MĚŘÍTKO	
NAVRHL Bui		15.04.2021		PŘEZK.				SESTAVA		1:1	
KRESLIL Bui		15.07.2021		SCHVÁLIL				KUSOVNÍK		PROMÍTÁNÍ: $\left[\begin{smallmatrix} \square \\ \oplus \end{smallmatrix} \right] (ISO\ E.)$	

<p>ČESKÉ VYSOKÉ UČENÍ TECHNICKÉ V PRAZE</p>	<p>FAKULTA STROJNÍ</p>	NÁZEV		HŘÍDEL 1	
		ČÍSLO VÝKRESU		BP-001-01	
				LIST: 1 /	

1 2 3 4