

B ( 1 : 10 )

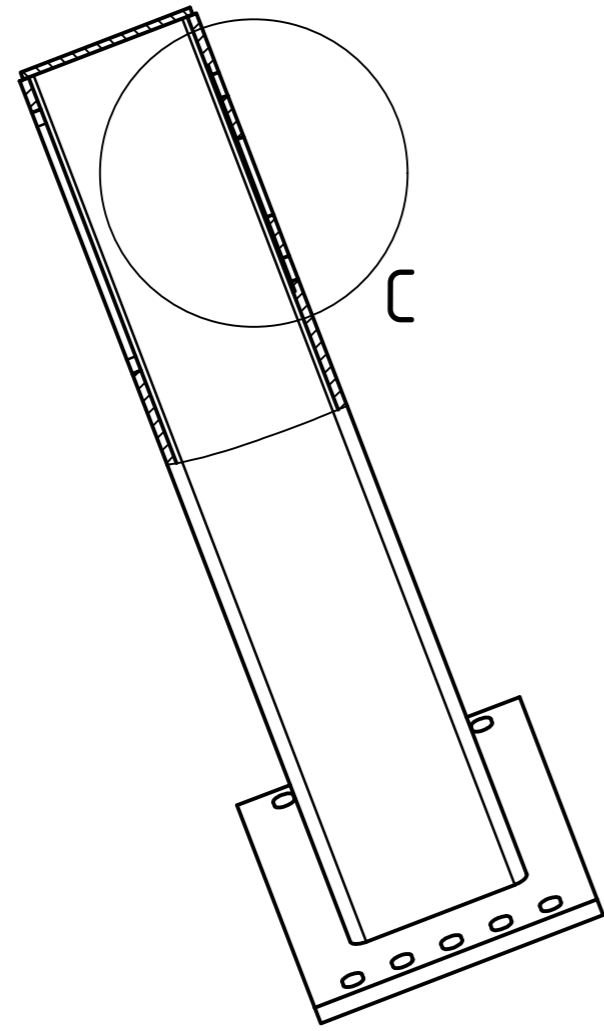

C ( 1 : 2 )

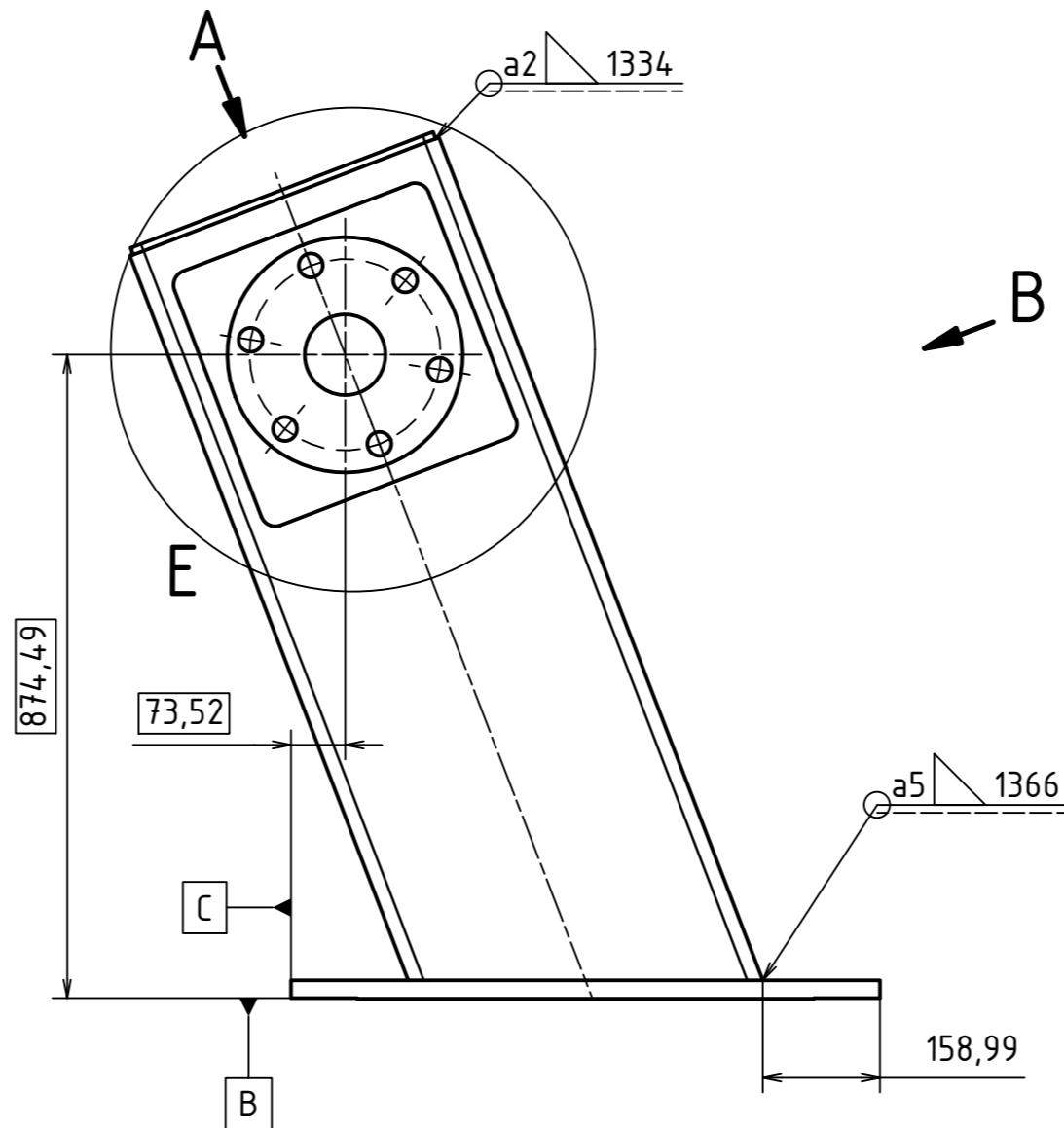
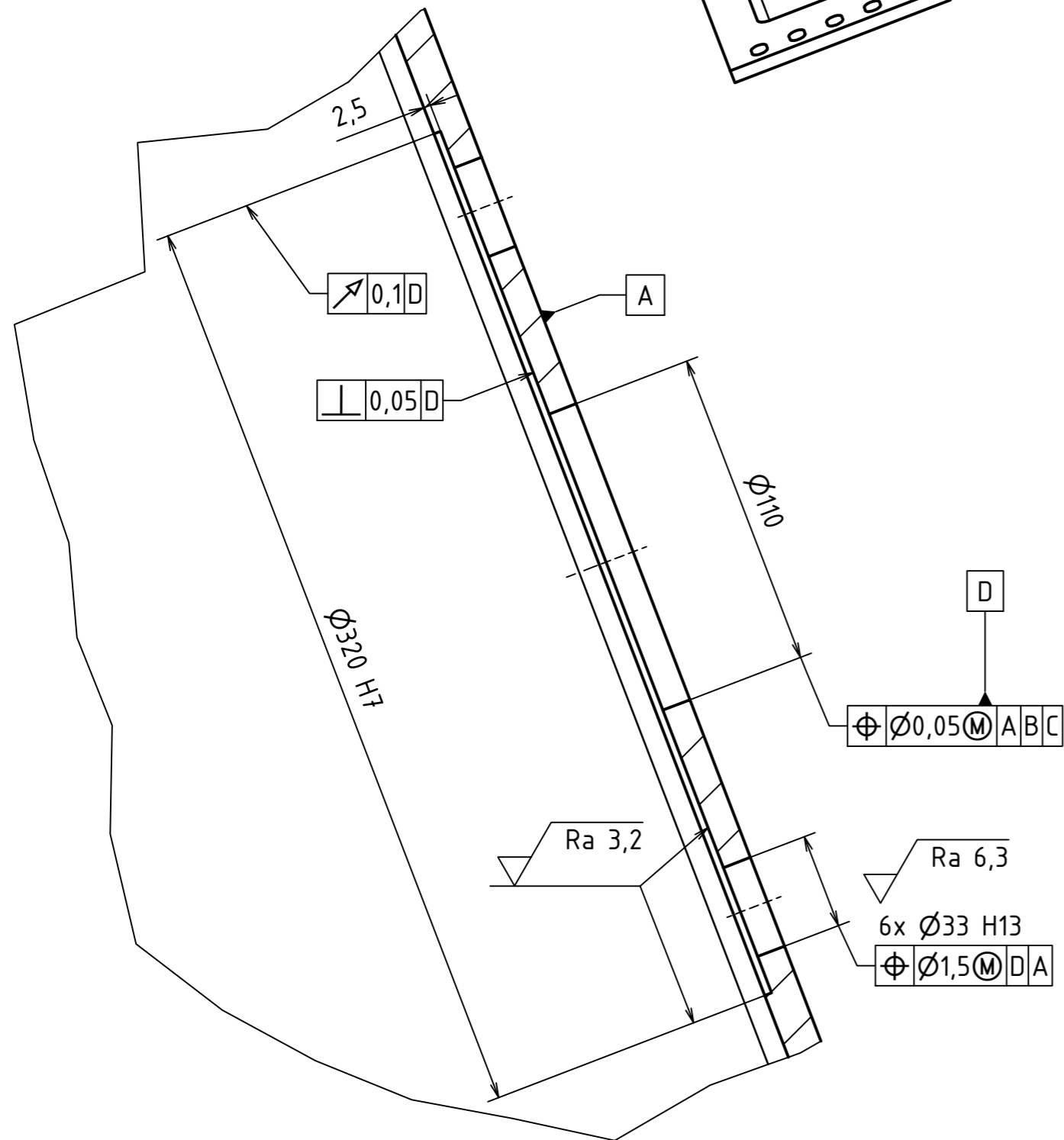

A ( 1 : 10 )

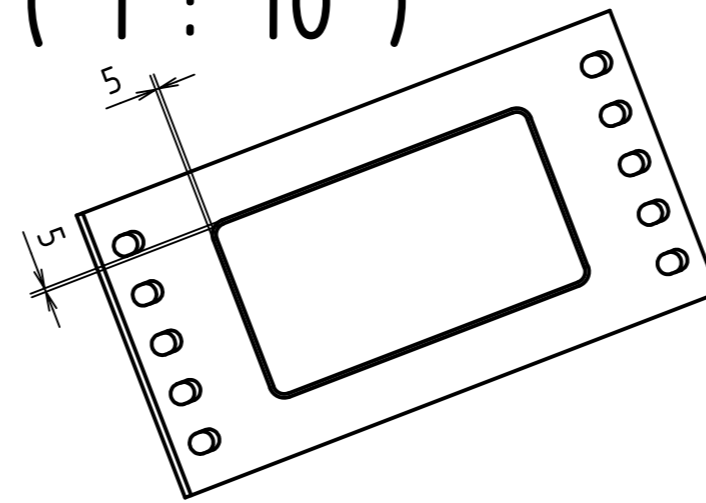

E ( 1 : 5 )

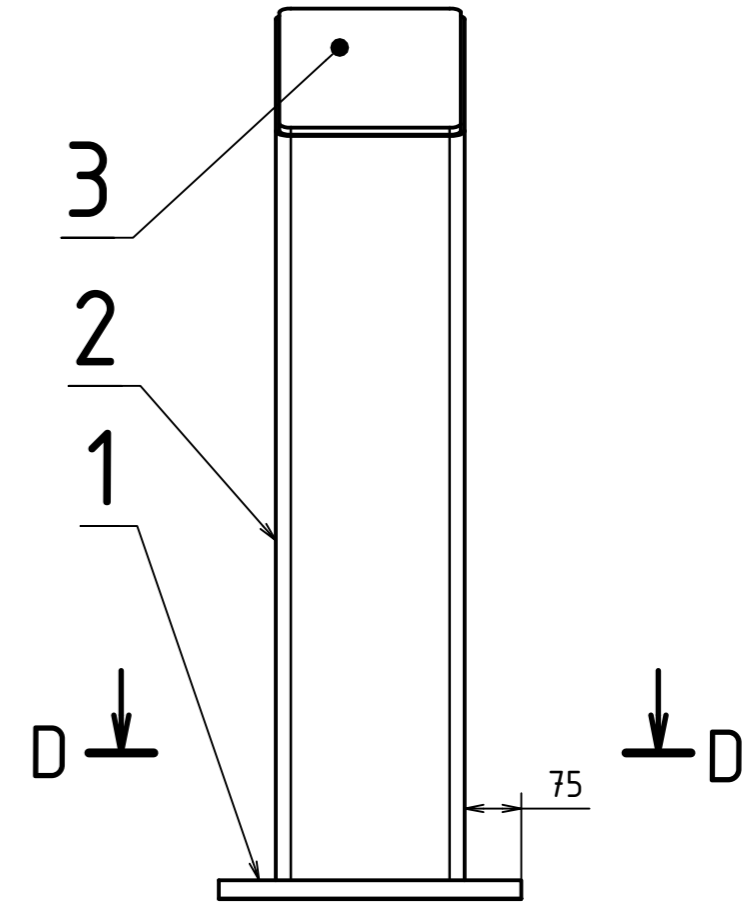
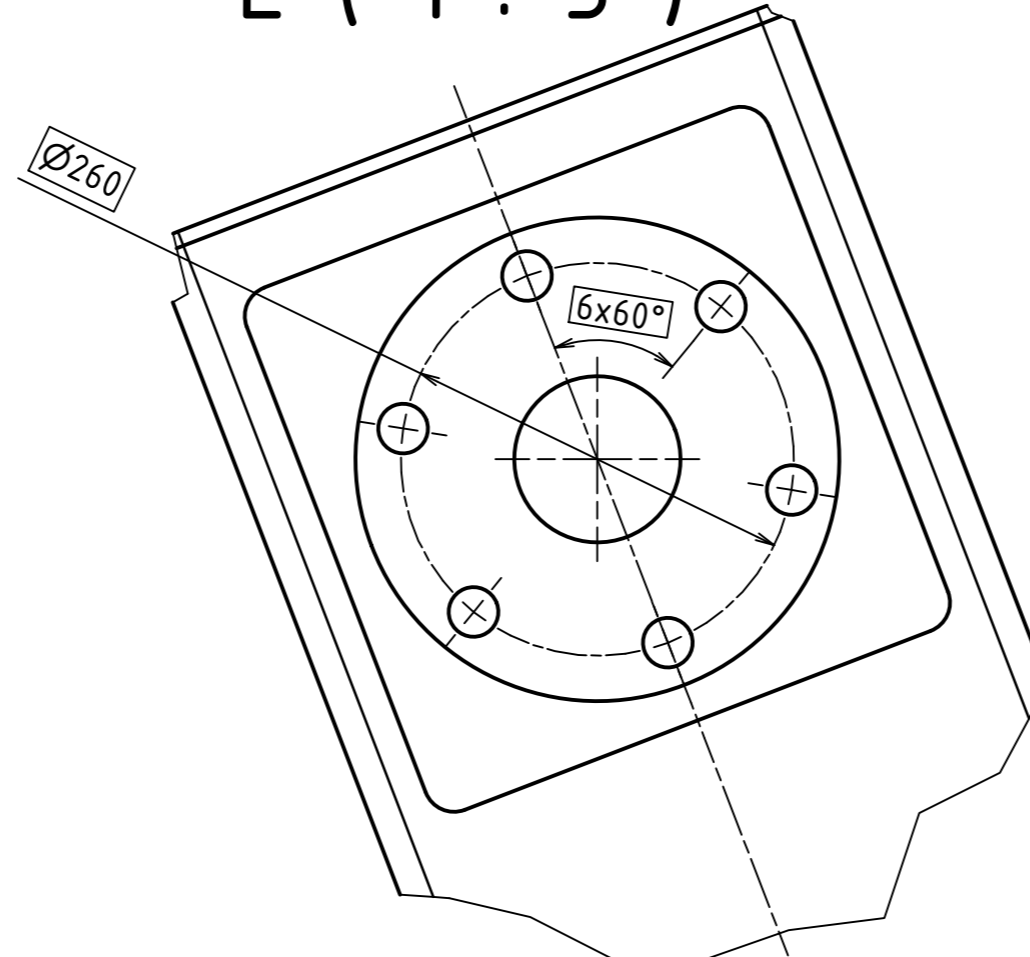

D-D

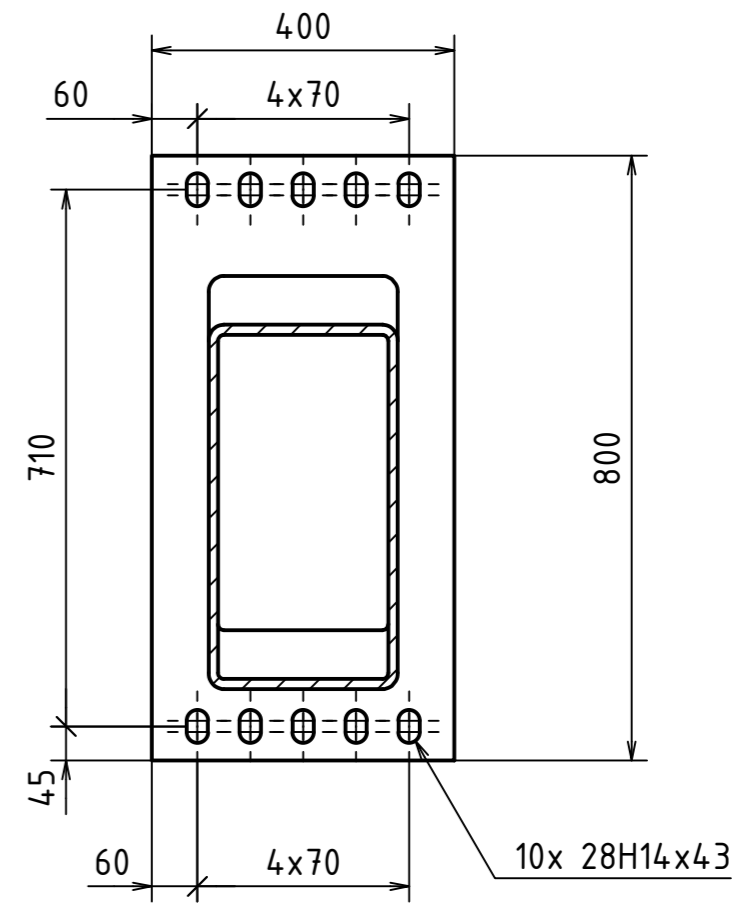

KRUHOVÉ DÍRY VRTÁNY PO SVAŘENÍ, ČTVERCOVÝ OTVOR VYPÁLEN PŘED SVAŘENÍM  
OVÁLNÉ OTVORY V PODSTAVĚ ZHOTOVENY PŘED SVAŘENÍM

✓ ( ✓  $Ra\ 3,2$  ✓  $Ra\ 6,3$  )

NAVRHL	Ondřej Salva	Datum	26.04.2021	PŘEZK.		Podpis		Datum		HMOTNOST	200,935 kg	MĚŘÍTKO	1:10 (1:X)
KRESLIL	Ondřej Salva	Datum	16.06.2021	SCHVÁLIL						SESTAVA	BP-00-01-03-01-S	PROMÍTÁNÍ	ISO E
ČESKÉ VYSOKÉ UČENÍ TECHNICKÉ V PRAZE		FAKULTA STROJNÍ		NÁZEV		PODSTAVEC		ČÍSLO VÝKRESU		BP-00-01-03-01		LIST: 1 / 1	