

Tabulka děr

DÍRA	KÓTAX ± 0,3	KÓTAY ± 0,3	POPIS
A1	-20,00	15,00	Ø11 H13 PRŮCHOZÍ
A2	-135,00	201,00	Ø11 H13 PRŮCHOZÍ
A3	-135,00	15,00	Ø11 H13 PRŮCHOZÍ
A4	-20,00	201,00	Ø11 H13 PRŮCHOZÍ
B1	-30,00	114,50	Ø20 H13 PRŮCHOZÍ
C1	-237,00	55,00	Ø17,5 H13 PRŮCHOZÍ
C2	-331,00	55,00	Ø17,5 H13 PRŮCHOZÍ
C3	-331,00	315,00	Ø17,5 H13 PRŮCHOZÍ
C4	-237,00	315,00	Ø17,5 H13 PRŮCHOZÍ

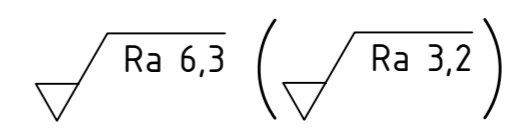
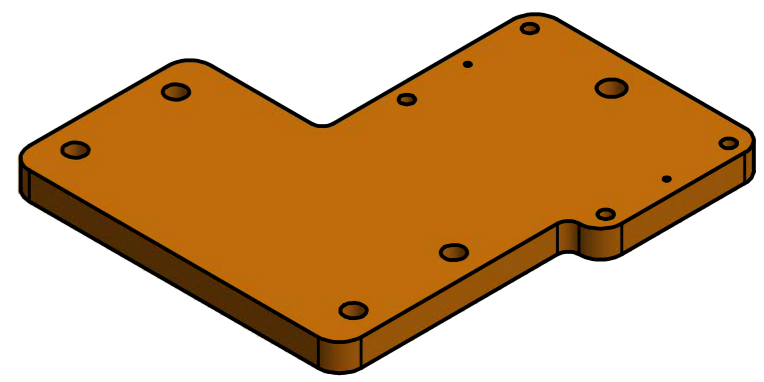
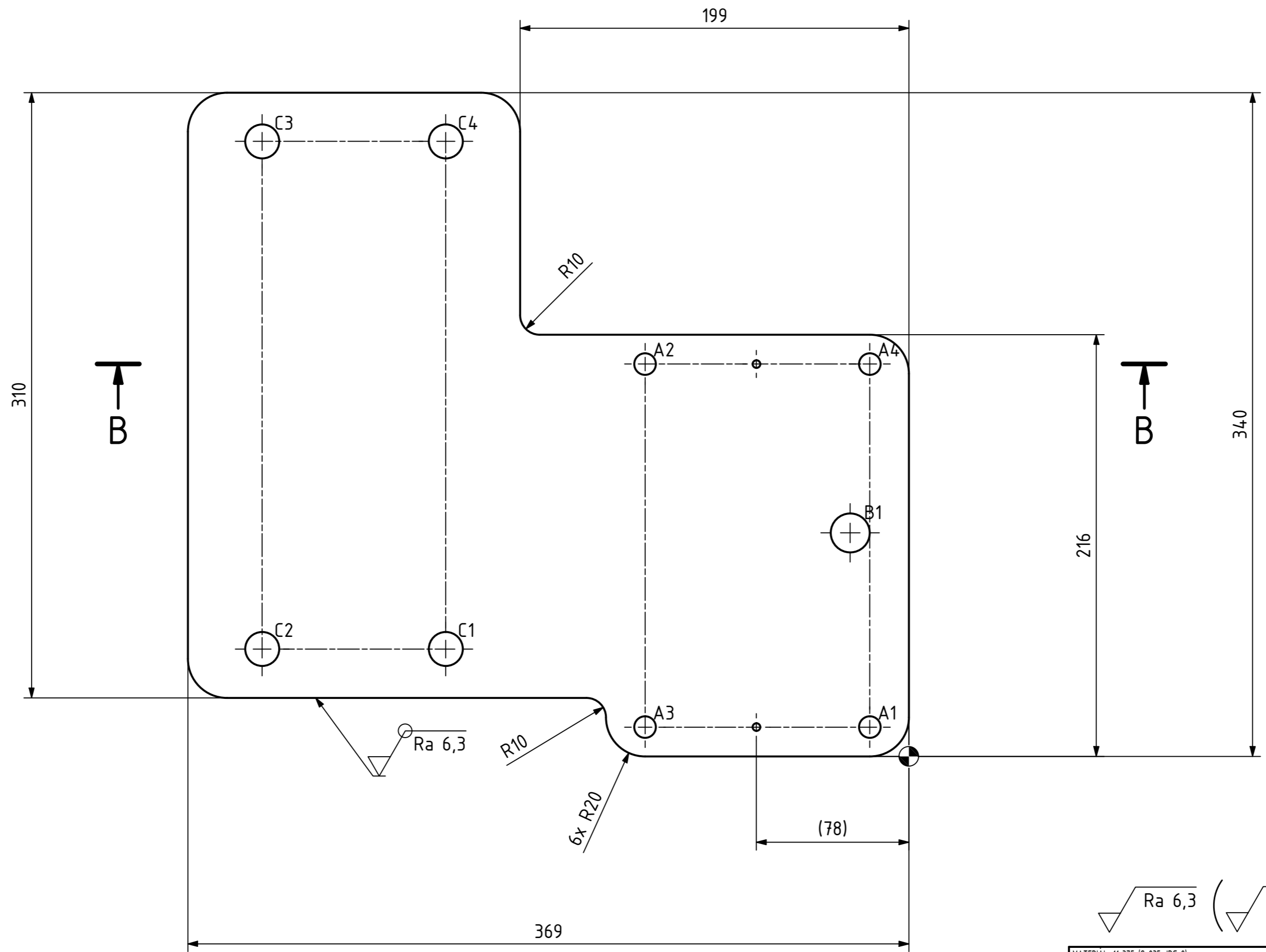

MATERIAL: 11 375 (S 235 JR6 2)		ISO 13715		INDEX		ZMĚNA		DATUM		PODPIS	
POLOTOVAR: ŠIROKÁ OCEĽ ČSN 42 5524 - 400x30		+0,5 +0,1		-0,2 -0,5							
TOLEROVÁNÍ DLE ISO 8015		ISO 14405-1									
PŘESNOST ISO 2768 - mK		ISO 14405-3									
VSEOB. TOL. ISO 8062 -											
NAV. HL.	Jakub Hlaváček	Datum	30.6.2021	PŘEZK.		SESTAVA	S2000	MĚŘITKO	1:2	2:1	
KRESLIL	Jakub Hlaváček	Datum	30.6.2021	SCHVÁLIL		SEZNAM ČÁSTÍ		PROMÍTÁNÍ:	☐ (ISO E)		
ČESKÉ VYSOKÉ UČENÍ TECHNICKÉ V PRAZE		FAKULTA STROJNÍ		NÁZEV		ZÁKLADNÍ DESKA 2		TYP: VV			
				CÍSLO VYKRESU		D2002					

CHRÁNĚNO DLE ISO 16016