

B-B

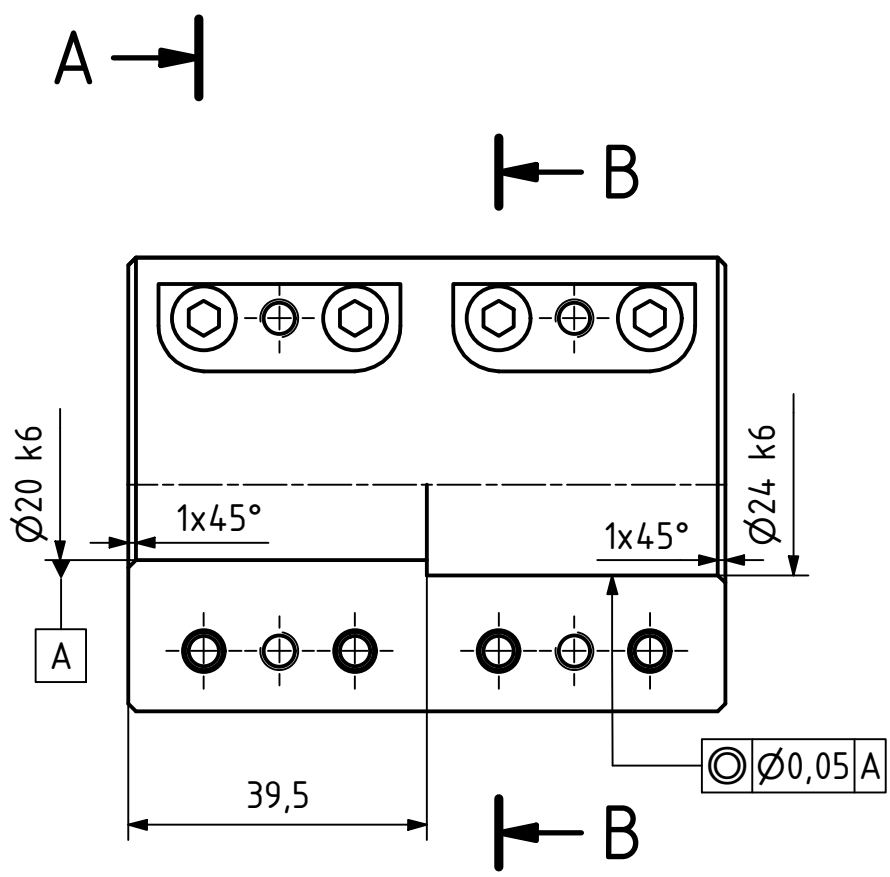
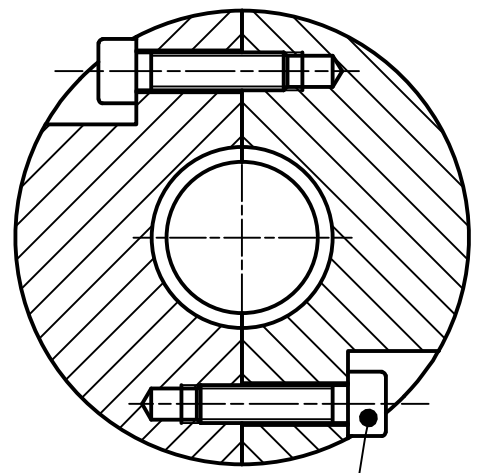

SESTAVA ZE DVOU TOTOŽNÝCH ČÁSTÍ
 Ø20 A Ø24 OBROBIT V SESTAVENÉM STAVU

MATERIÁL: 11 600		ISO 13715		+0,5 +0,1		-0,2 -0,5			
POLOTOVÁR: TYC KRUHOVA CSN 42 5510 - Ø60		TOLEROVÁNÍ DLE ISO 8015		ISO 14405-1		PŘESNOST ISO 2768 - mK		ISO 14405-3	
VŠEOB. TOL. ISO 8062 -		INDEX		ZMĚNA		DATUM		PODPIS	
Autor		Datum		Podpis		Datum		HMOTNOST 0,700 kg	
NAVRHL Jakub Hlavatý		6.7.2021		PŘEZK.		SESTAVA		MĚŘÍTKO 1:1	
KRESLIL Jakub Hlavatý		6.7.2021		SCHVÁLIL		SEZNAM ČÁSTÍ		PROMÍTÁNÍ: (ISO E)	

ČESKÉ VYSOKÉ UČENÍ TECHNICKÉ V PRAZE

FAKULTA STROJNÍ

NAZEV: MONTÁŽNÍ PŘÍPRAVEK

ČÍSLO VYKRESU: D0001

TYP: VV

LIST: 1/1

CHRÁNĚNO DLE ISO 16016