

B-B

D (2:1)

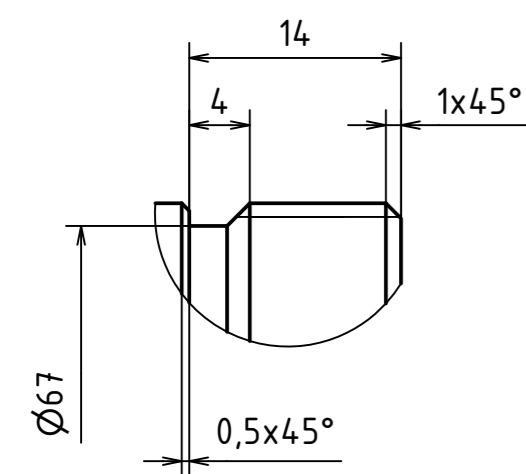

A-A

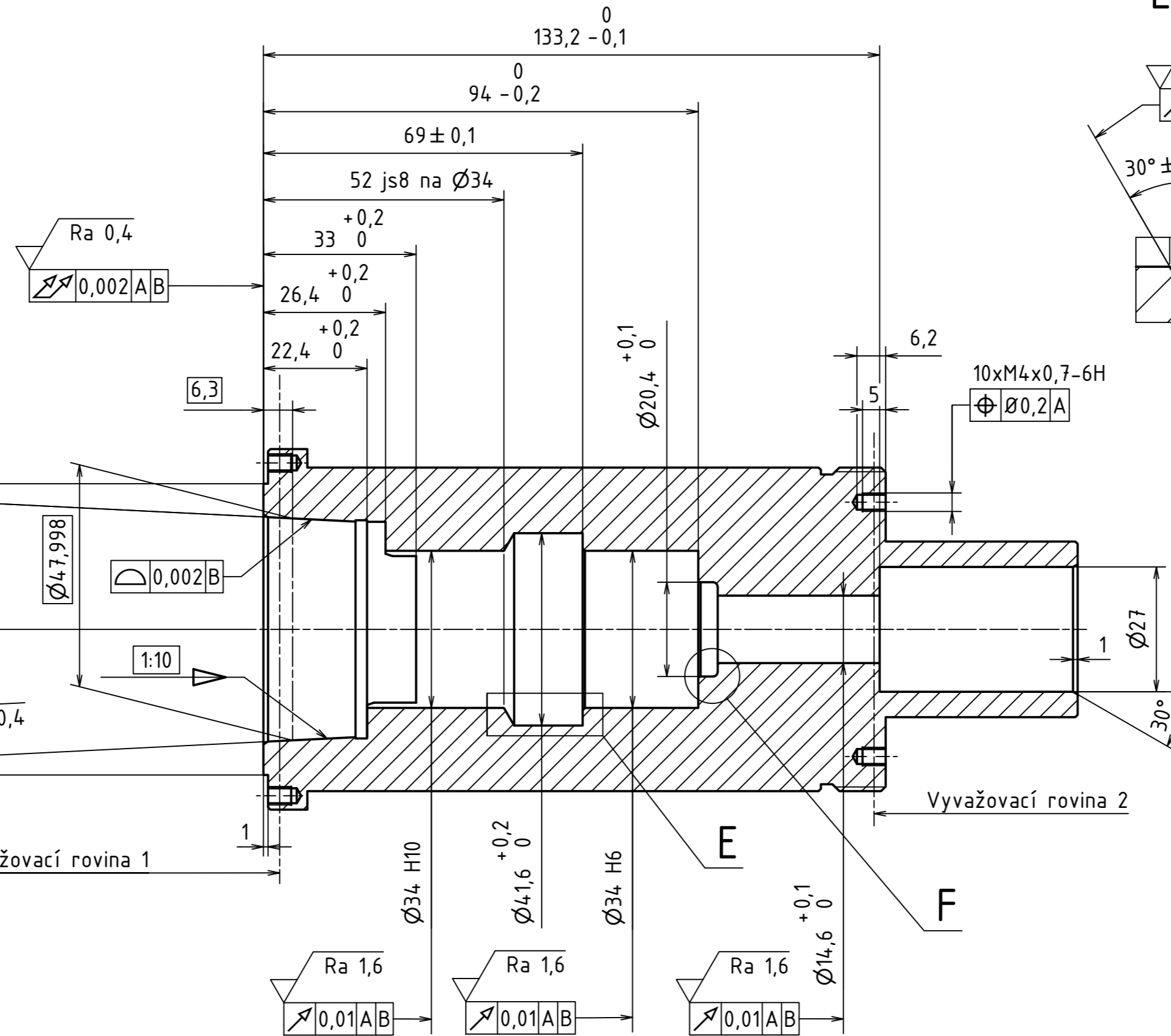

E (2:1)

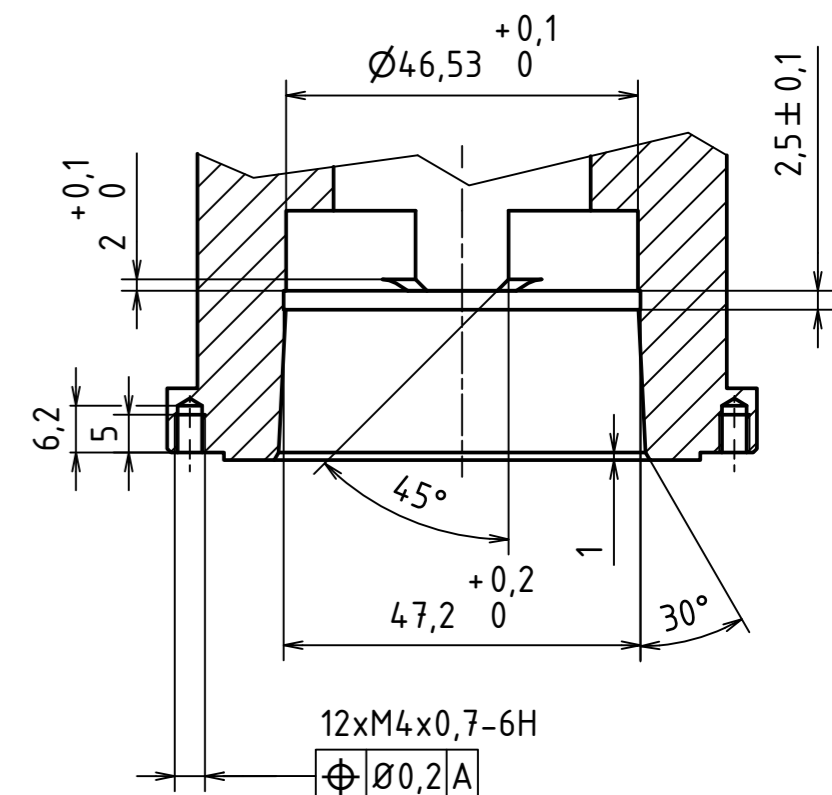
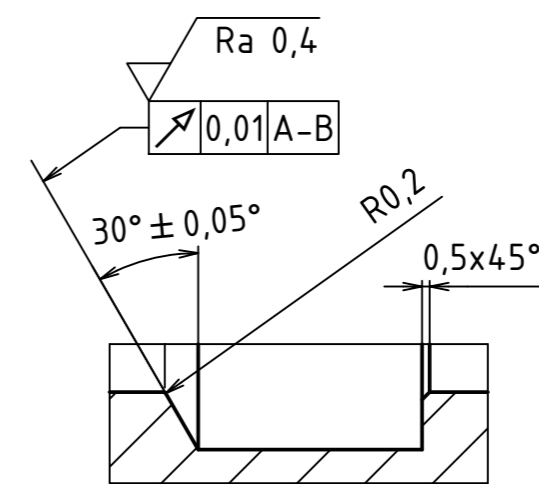

F (2:1)

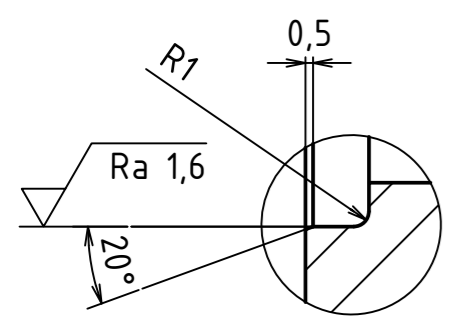

Celou součást cementovat a kalit, závity chránit
60±2 HRC
CHD 1±0,2 mm

Vyvažovat v rovině 1 a 2 v sestavě s ložisky.
Vyvážit na G1 při 15 000 ot/min
Vyvážit na G0,2 při 3 000 ot/min

| | | | | | | | | | |
|---------------------------------------|----------------|-----------------|----------|---------------|----------|----------------|--|-------------------|--|
| MATERIAL: 16 220 (ČSN 41 6220) | | Ra 3,2 | | Ra 1,6 | | Ra 0,4 | | Ra 0,2 | |
| POLOTOVAR: KR 85-200 - ČSN 42 5510.10 | | +0,5 +0,1 | | -0,2 -0,5 | | | | | |
| TOLEROVÁNÍ DLE ISO 8015 | | | | | | | | | |
| PŘESNOST ISO 2768 - mK | | | | | | | | | |
| VSEOB. TOL. ISO 8062 - | | | | | | | | | |
| NAVŘHL | Ladislav Kočár | 07.11.2020 | PŘEZK. | | SESTAVA | | | | |
| KRESLIL | Ladislav Kočár | 27.04.2021 | SCHVÁLIL | | KUSOVNIK | | | | |
| ČESKÉ VYSOKÉ UČENÍ TECHNICKÉ V PRAZE | | FAKULTA STROJNÍ | | NÁZEV | | Hřídel vřetena | | MĚŘÍTKO 1:1 (2:1) | |
| | | | | ČÍSLO VÝKRESU | | VV-DP-1789-01 | | TYP. | |