



Dokumentace snímačů

108	Název
	Sériové číslo
16.7.2020	Datum
Prevodovka	Součást
Eichler	Konstruktér
	Měř.stroj
VAST	Sním.hlava
	Firma
	Oddělení

Struktura

Kusovník

Polohy snímací kuličky

Legenda

Průměr kuličky v mm	_DK
Celková délka v mm	_L
Měřicí délka v mm	_ML
Stupňovitá délka v mm	_MLE
Průměr dříku v mm	_DS
Průměr stupňovitého dříku v mm	_DSE
Průměr základního tělesa v mm	_DG
Šířka v mm	_B
Úhel otáčení ve stupních	_W0
Úhel naklonění ve stupních	_W1
Úhel ve stupních	_W2
Hmotnost na kus v gramech	Hmotnost
Pevné (svažené)	_F
Souřadnice X snímacího elementu v mm	Poloha X
Souřadnice Y snímacího elementu v mm	Poloha Y
Souřadnice Z snímacího elementu v mm	Poloha Z



Dokumentace snímačů
Kusovník



108 Název
Sériové číslo
16.7.2020 Datum
Prevodovka Součást
Eichler Konstruktér
Měř.stroj
VAST Sním.hlava
Firma
Oddělení

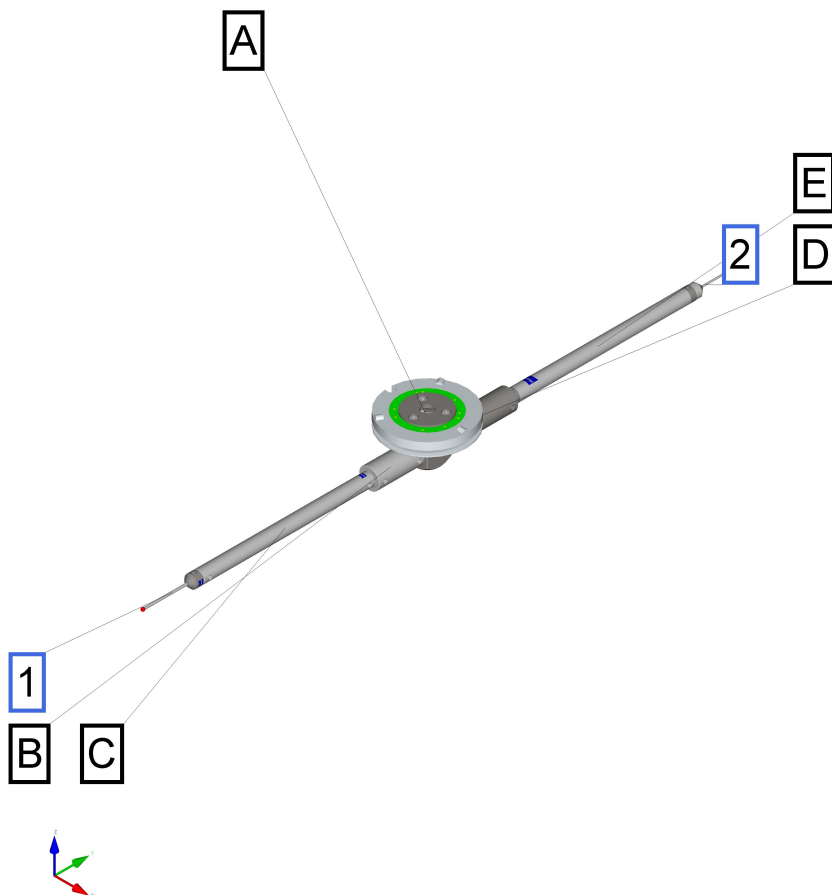

SSC verze 1.7.6991
DB verze 2.632

Poz	Název	Ks	Objednací číslo	DK	L	ML	MLE	DS	DSE	DG	B	W0	W1	W2	Hmotnost	F
1	Snímač	1	602030-9011-000	3	50	40		2		11					5	
2	Snímač	1	626115-0250-030	2,5	30	19		1,5		11					6	
A	Otočný upínací talířek	1	600667-9611-000												158	
B	Prodloužení	1	602030-9050-000		40						18				43	
C	Prodloužení	1	602030-9065-000		150						11				30	
D	Prodloužení	1	602030-9054-000		60						18				38	
E	Prodloužení	1	626107-1160-100		160						11				18	

Celkový počet

Celková hmotnost

7 Ks

298 g



Dokumentace snímačů
Polohy snímací kuličky

108 Název
Sériové číslo
16.7.2020 Datum
Prevodovka Součást
Eichler Konstruktor
Měř.stroj
VAST Sním.hlava
Firma
Oddělení

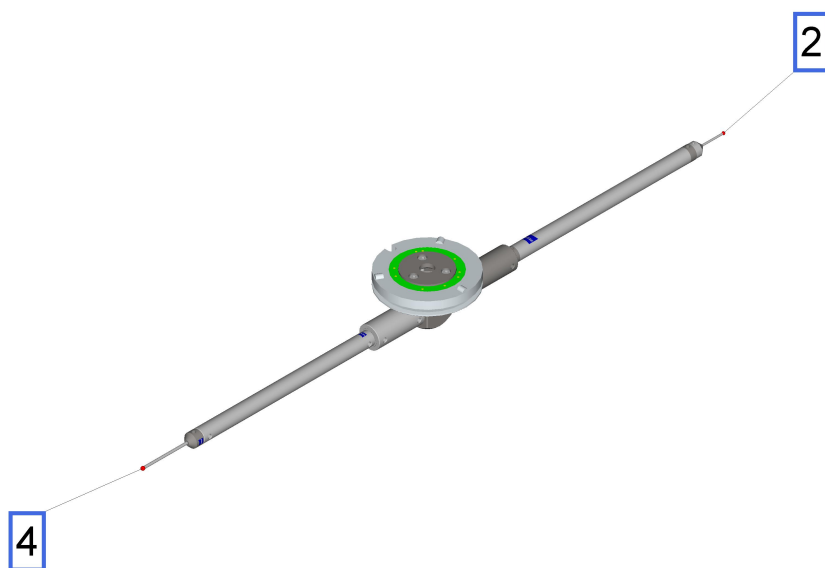

SSC verze 1.7.6991
DB verze 2.632

Sním.element	Počet	Poloha X	Poloha Y	Poloha Z
2_+Y	2	0	259,7	-26,45
4_-Y	4	0	-249,45	-26,45



Dokumentace snímačů

109	Název
	Sériové číslo
16.7.2020	Datum
Prevodovka	Součást
Eichler	Konstruktér
	Měř.stroj
VAST	Sním.hlava
	Firma
	Oddělení

Struktura

Kusovník
Polohy snímací kuličky

Legenda

Průměr kuličky v mm	_DK
Celková délka v mm	_L
Měřicí délka v mm	_ML
Stupňovitá délka v mm	_MLE
Průměr dířku v mm	_DS
Průměr stupňovitého dířku v mm	_DSE
Průměr základního tělesa v mm	_DG
Šířka v mm	_B
Úhel otáčení ve stupních	_W0
Úhel naklonění ve stupních	_W1
Úhel ve stupních	_W2
Hmotnost na kus v gramech	Hmotnost
Pevné (svařené)	_F
Souřadnice X snímacího elementu v mm	Poloha X
Souřadnice Y snímacího elementu v mm	Poloha Y
Souřadnice Z snímacího elementu v mm	Poloha Z



Dokumentace snímačů
Kusovník



109 Název
Sériové číslo
16.7.2020 Datum
Prevodovka Součást
Eichler Konstruktér
Měř.stroj
VAST Sním.hlava
Firma
Oddělení

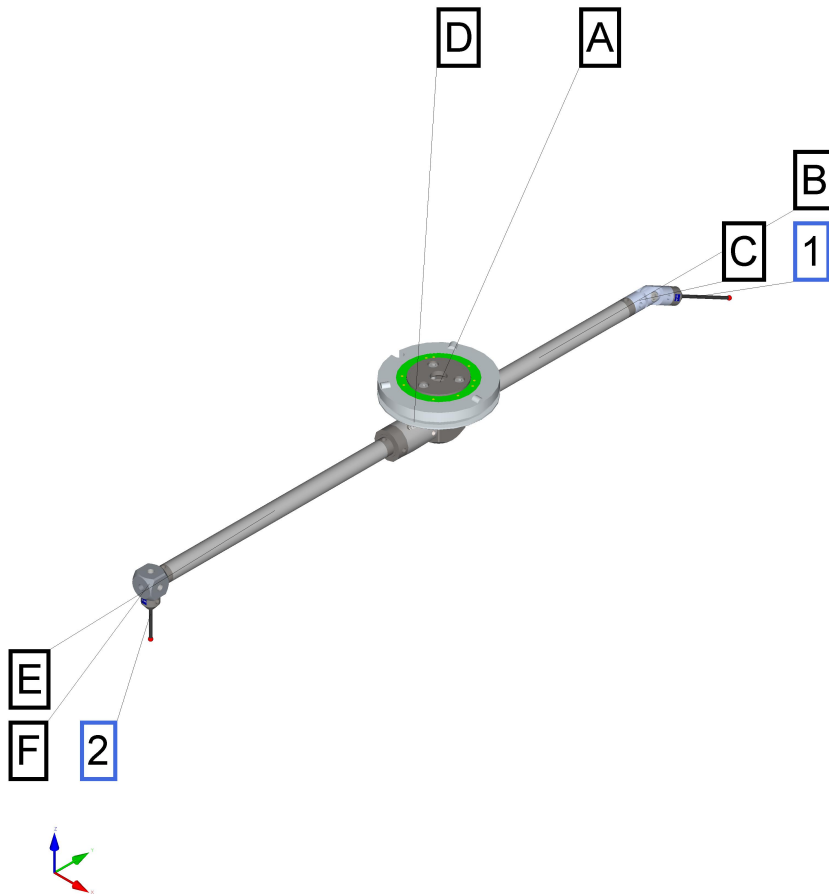

SSC verze 1.7.6991
DB verze 2.632

Poz	Název	Ks	Objednáací číslo	DK	L	ML	MLE	DS	DSE	DG	B	W0	W1	W2	Hmotnost	F
1	Snímač	1	626105-0300-050	3	50	40		2		11					4	
2	Snímač	1	626105-0300-033	3	33	23		2		11					4	
A	Otočný upínací talířek	1	600667-9611-000												158	
B	Prodloužení	1	626107-1140-100		140					11					17	
C	Kloub	1	600342-9002-000		30					11		-165	26		11	
D	Otočný kloub	1	626105-6280-090		30					20					40	
E	Prodloužení	1	626107-1180-100		180					11					19	
F	Kostka	1	602030-8363-000								15				8	

Celkový počet

Celková hmotnost

8 Ks

261 g



Dokumentace snímačů
Polohy snímací kuličky



109 Název
Sériové číslo
16.7.2020 Datum
Prevodovka Součást
Eichler Konstruktor
Měř.stroj
VAST Sním.hlava
Firma
Oddělení

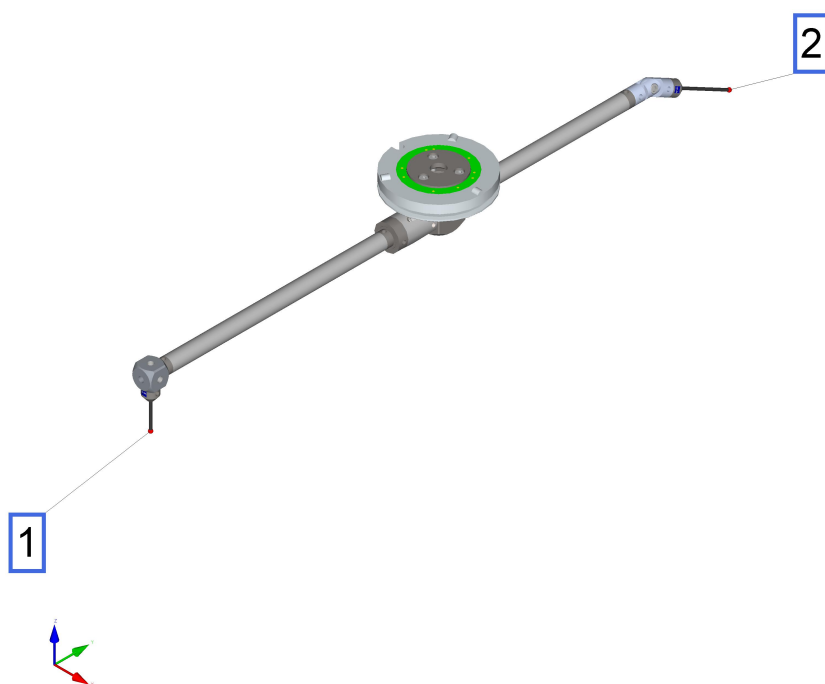

SSC verze 1.7.6991
DB verze 2.632

Sním.element	Počet	Poloha X	Poloha Y	Poloha Z
1_-Z	1	0,001	-228,454	-65,454
2_Sním. element	2	7,205	223,228	-53,34



Dokumentace snímačů

110	Název
	Sériové číslo
16.7.2020	Datum
Prevodovka	Součást
Eichler	Konstruktér
	Měř.stroj
VAST	Sním.hlava
	Firma
	Oddělení

Struktura

Kusovník
Polohy snímací kuličky

Legenda

Průměr kuličky v mm	_DK
Celková délka v mm	_L
Měřicí délka v mm	_ML
Stupňovitá délka v mm	_MLE
Průměr dříku v mm	_DS
Průměr stupňovitého dříku v mm	_DSE
Průměr základního tělesa v mm	_DG
Šířka v mm	_B
Úhel otáčení ve stupních	_W0
Úhel naklonění ve stupních	_W1
Úhel ve stupních	_W2
Hmotnost na kus v gramech	Hmotnost
Pevné (svařené)	_F
Souřadnice X snímacího elementu v mm	Poloha X
Souřadnice Y snímacího elementu v mm	Poloha Y
Souřadnice Z snímacího elementu v mm	Poloha Z



Dokumentace snímačů
Kusovník

110 Název
Sériové číslo
16.7.2020 Datum
Prevodovka Součást
Eichler Konstruktor
Měř.stroj
VAST Sním.hlava
Firma
Oddělení

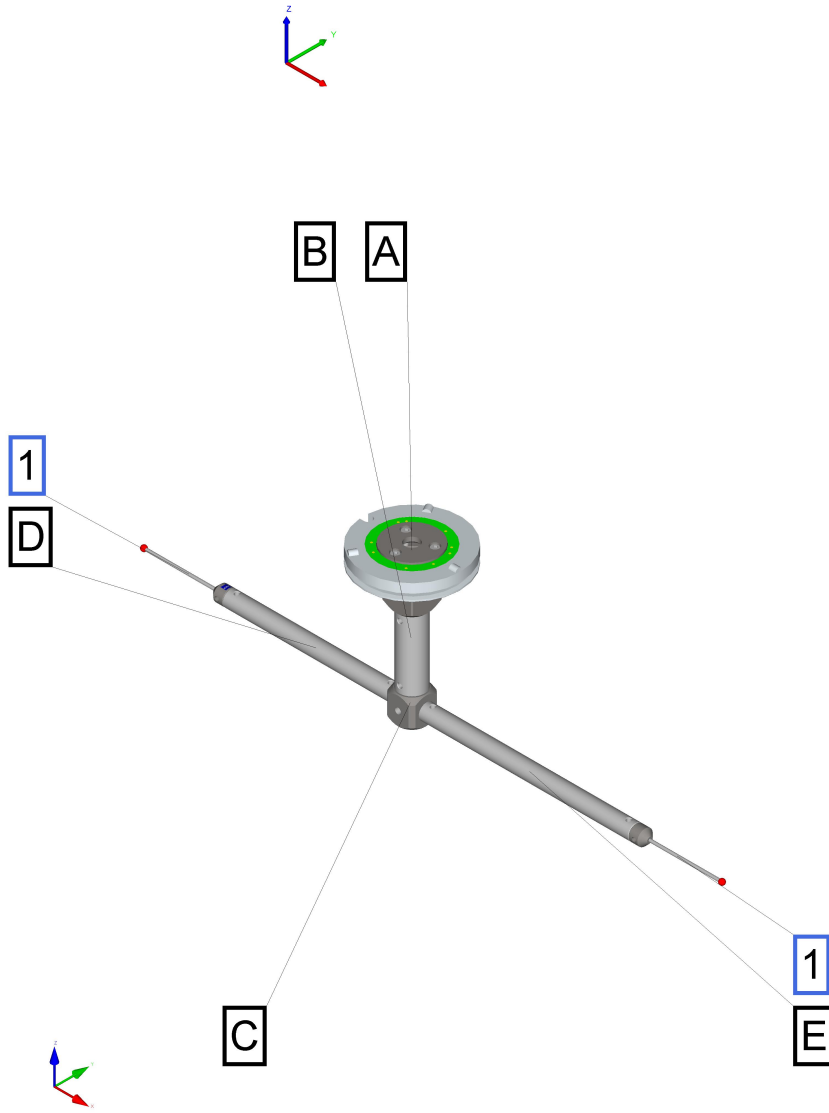

SSC verze 1.7.6991
DB verze 2.632

Poz	Název	Ks	Objednací číslo	DK	L	ML	MLE	DS	DSE	DG	B	W0	W1	W2	Hmotnost	F
1	Snímač	2	602030-9012-000	4	64	54		2		11					6	
A	Otočný upínací talířek	1	600667-9611-000												158	
B	Prodloužení	1	602030-9052-000		50					18					35	
C	Kostka	1	600341-8002-000								20				32	
D	Prodloužení	1	602030-9063-000		120					11					30	
E	Prodloužení	1	602030-9065-000		150					11					30	

Celkový počet

Celková hmotnost

7 Ks

297 g



Dokumentace snímačů
Polohy snímací kuličky

110 Název
Sériové číslo
16.7.2020 Datum
Prevodovka Součást
Eichler Konstruktor
Měř.stroj
VAST Sním.hlava
Firma
Oddělení

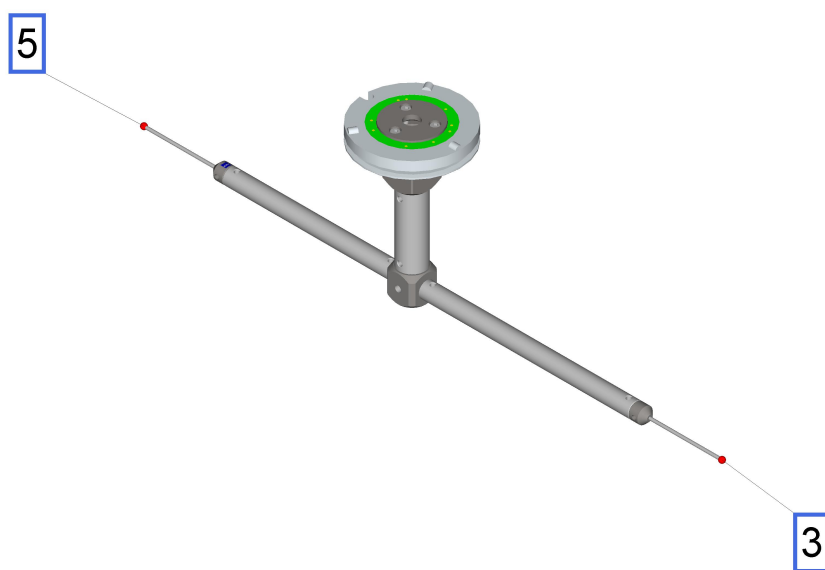

SSC verze 1.7.6991
DB verze 2.632

Sním.element	Počet	Poloha X	Poloha Y	Poloha Z
3_+X	3	221,5	0	-98,4
5_-X	5	-191,5	0	-98,4