

LEGENDA

- budovy
- stávající fyzické hrany
- nové fyzické hrany
- vodorovné dopravní značení
- autobusová zastávka
- strom
- přístřešek na zastávce MHD
- hmatové prvky pro nevidomé a slabozraké

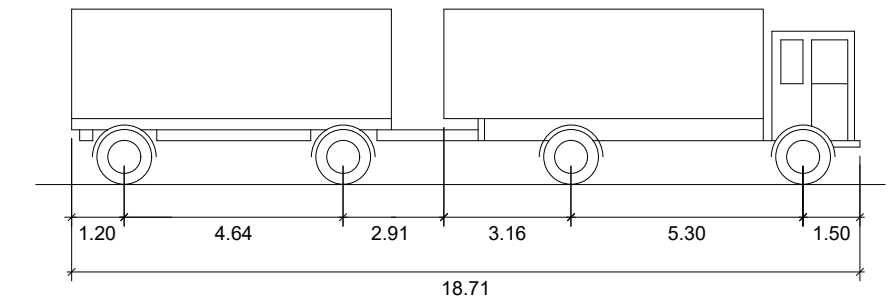

Celková délka - 12,00 m  
 Celková šířka - 2,50 m  
 Celková výška karoserie - 4,00 m  
 Rozchod kol - 2,50 m  
 Doba otáčení mezi plnými rejdy - 6,00 s  
 Poloměr zatáčení mezi stěnami - 10,30 m

Vysoká škola <b>ČESKÉ VYSOKÉ UČENÍ TECHNICKÉ V PRAZE</b> FAKULTA DOPRAVNÍ K 612 - Ústav dopravních systémů			
Téma bakalářské práce Návrh bezpečného řešení křižovatky ulic Nárožní a K Vidouli v Praze 13		Název přílohy Varianta A - vlečné křivky - přívěsová souprava	
Jméno	Datum	Číslo přílohy	Měřítko
Petr Vopalecký	VIII / 2020	3.4	1:500