

POČET ČINNÝCH ZÁVITŮ		7
CELKOVÝ POČET ZÁVITŮ		10
SMYSL VINUTÍ		PRAVÝ
TVRDOST		23,5
ÚPRAVA POVRCHU		-
PRŮMĚR	KONTROLNÍHO TRNU	-
	KONTROL. POUZDRA	34

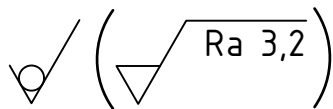
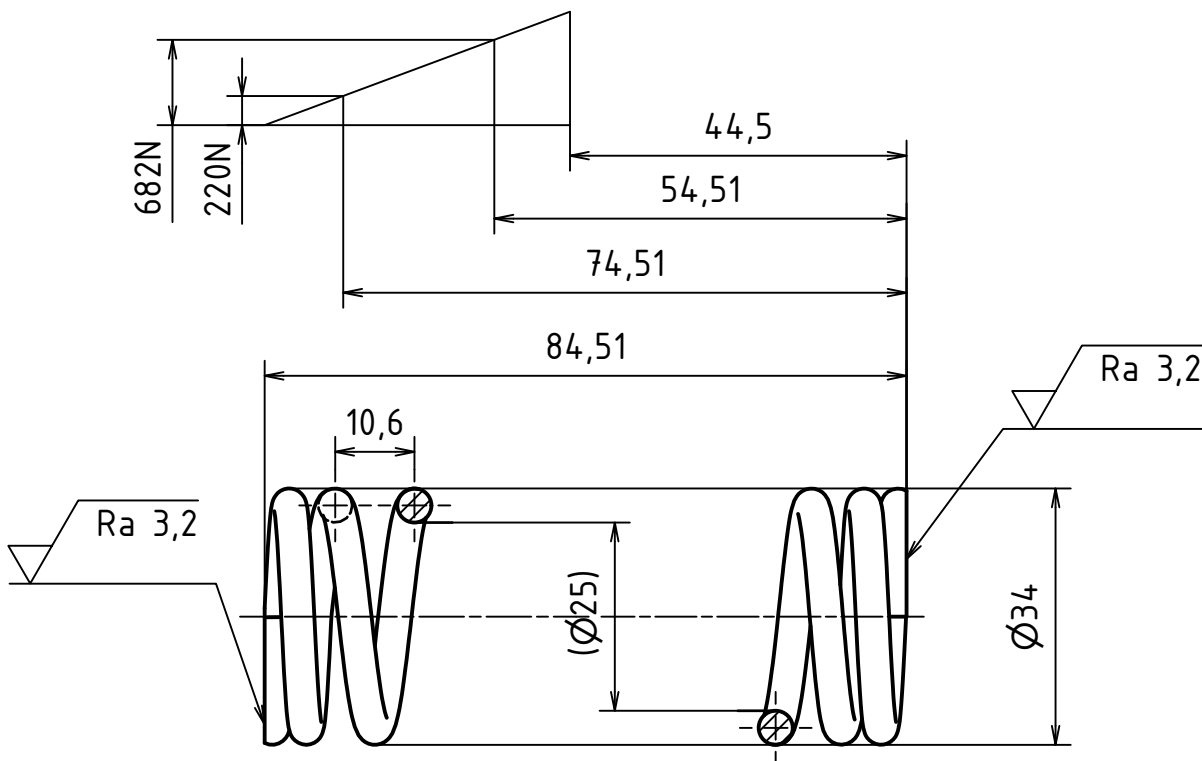

MATERIÁL: 14 260 (54SiCr6)					
POLOTOVAR: TYC KRUHOVA CSN 42 5510 - 4,5 - 1060					
TOLEROVÁNÍ DLE ISO 8015					
PŘESNOST ISO 2768 - mK					
VŠEOB. TOL. ISO 8062 -		INDEX	ZMĚNA	DATUM	PODPIS

Autor	Datum	Podpis	Datum	HMOTNOST 0,108kg	MĚŘÍTKO
NAVRHL MARTIN SÍBA	20/6/2020	PŘEZK.		SESTAVA	1:1
KRESIL MARTIN SÍBA	21/6/2020	SCHVÁLIL		KUSOVNÍK	ISO PRŮMĚRŮ

ČESKÉ
VYSOKÉ
UČENÍ
TECHNICKÉ
V PRAZE

FAKULTA
STROJNÍ

NÁZEV
VENTILOVÁ PRUŽINA

ČÍSLO VÝKRESU

02

LIST: 1 /

