

4

3

2

1

F

F

E

E

D

D

C

C

B

B

A

A

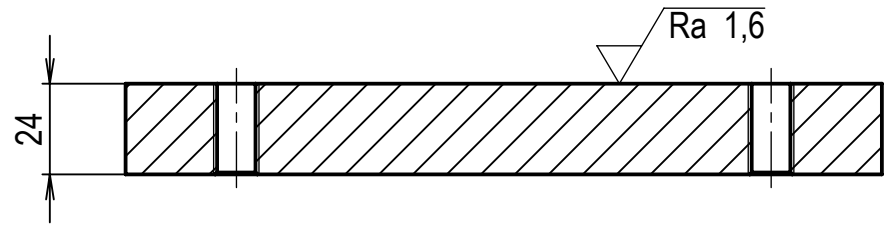
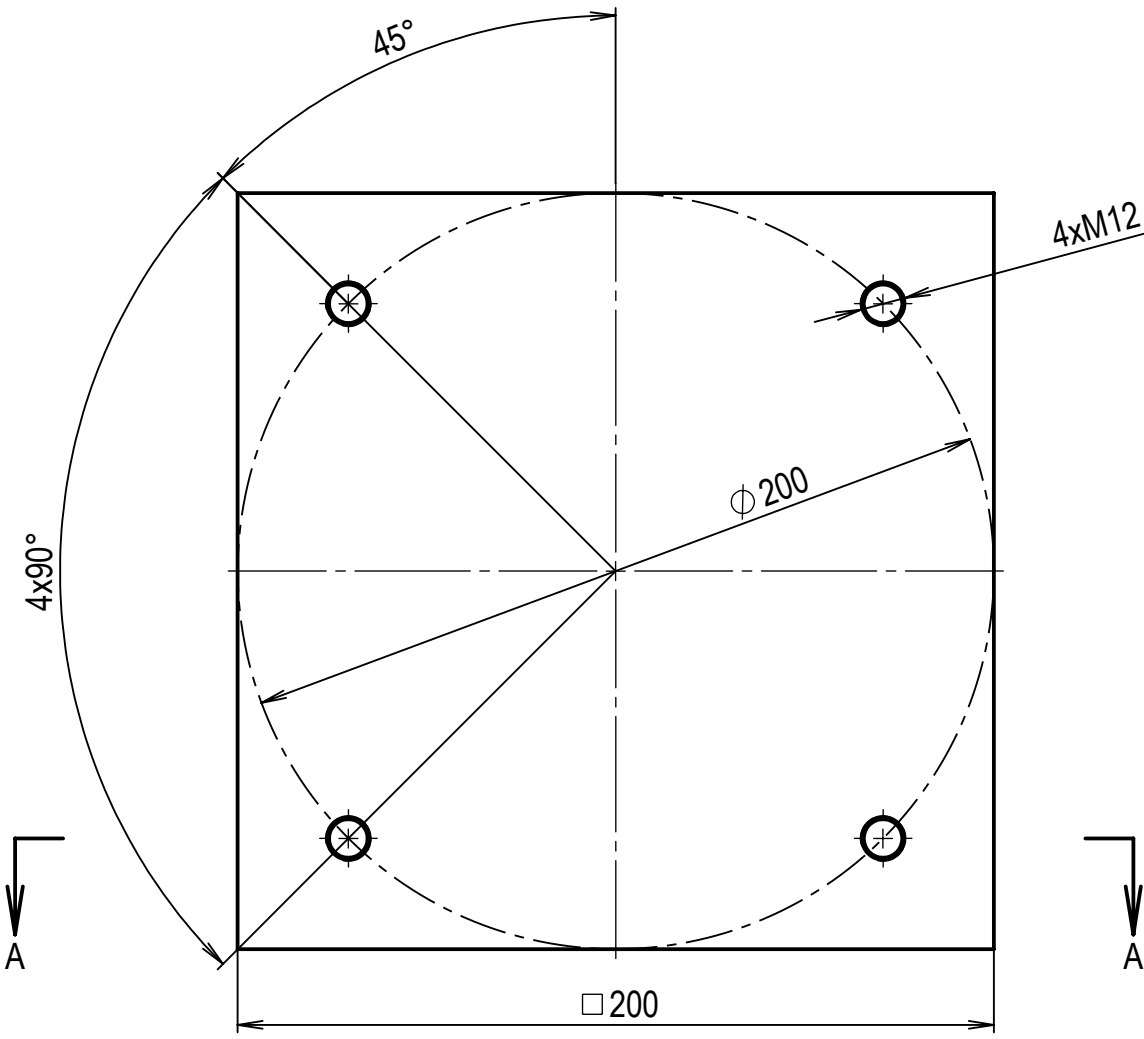

ŘEZ A-A

$\sqrt{Ra\ 3,2}$ ($\sqrt{Ra\ 1,6}$)

POKUD NENÍ UVEDENO JINAK:
 JEDNOTKY JSOU V MILIMETRECH
 DRSNOST:
 TOLERANCE:
 LINEÁRNÍ:
 ÚHLOVÁ:

OPRACOVÁNÍ:

ODSTRANIT
OSTŘÉ HRANY

NEUPRAVOVAT MĚŘÍTKO VÝKRESU

ZMĚNA

	JMÉNO	PODPIS	DATUM	
NAVRHL	Jan Hušek		17.07.2020	
PŘEZKOUSĚL				
SCHVÁLIL				POLOTOVAR:
VÝROBA				Výpalek
Z. JAKOSTI				MATERIÁL:
				1.0037 (S235JR)
				HMOTNOST: 7426.68

NÁZEV:	<h1>Základna</h1>
Č. VÝKRESU	
	<h2>2020-09-01-01</h2>
MĚŘÍTKO: 1:2	A4
LIST 1 Z 1 LISTŮ	

4

3

2

1

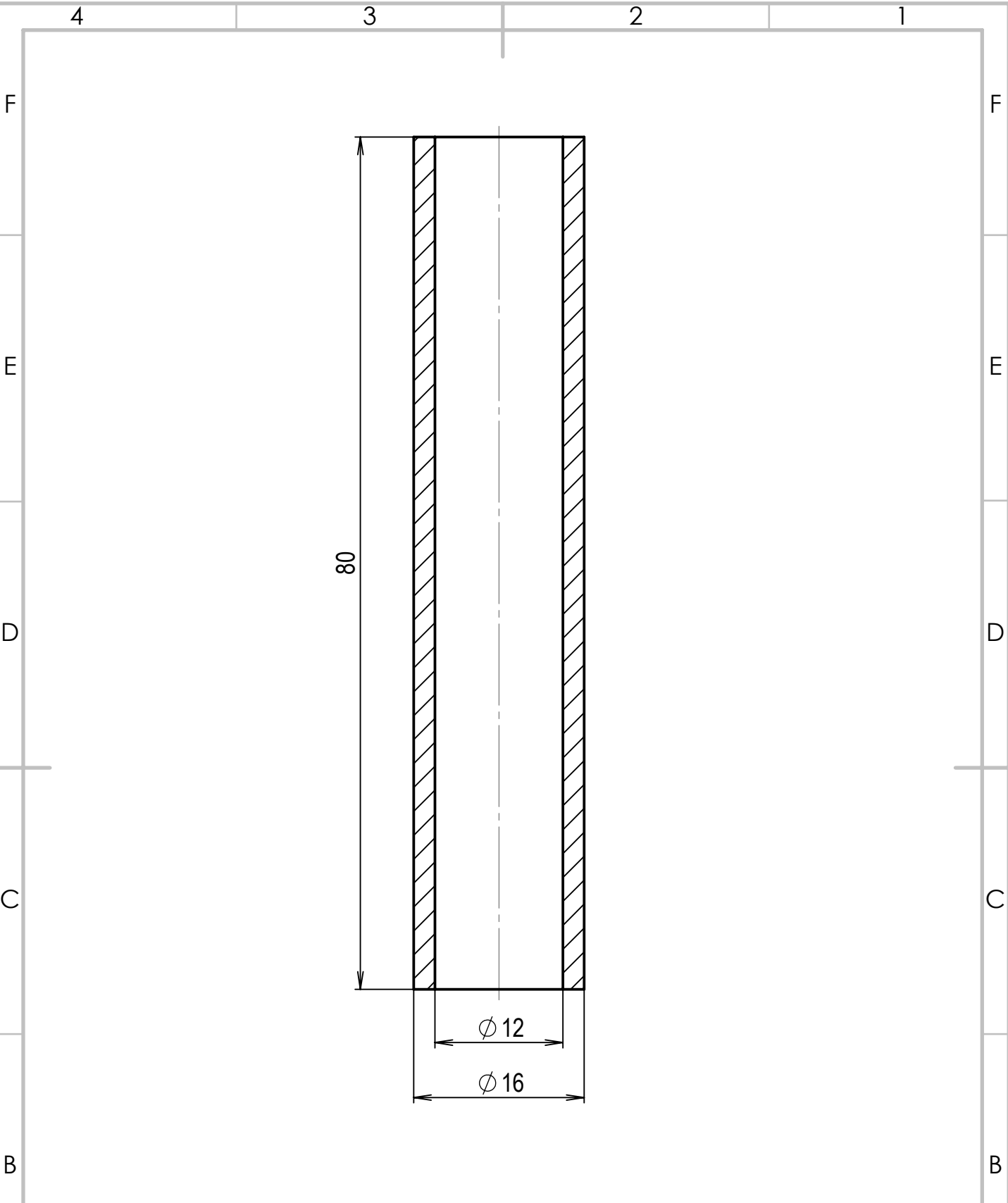

POKUD NENÍ UVEDENO JINAK:
 JEDNOTKY JSOU V MILIMETRECH
 DRSNOST:
 TOLERANCE:
 LINEÁRNÍ:
 ÚHLOVÁ:

OPRACOVÁNÍ:

ODSTRANIT
 OSTRÉ HRANY

NEUPRAVOVAT MĚŘÍTKO VÝKRESU

ZMĚNA

	JMÉNO	PODPIS	DATUM
NAVRHL	Jan Hušek		30.06.2020
PŘEZKOUSĚL			
SCHVÁLIL			
VÝROBA			
Z. JAKOSTI			

POLOTOVAR:
 16x2x1000 ČSN EN 10305-1

MATERIÁL:
 1.4541 (X6CrNiTi18-10)

HMOTNOST: 55.59

NÁZEV:
Distanční trubka

Č. VÝKRESU
2020-09-01-02

MĚŘÍTKO: 2:1

LIST 1 Z 1 LISTŮ

A4

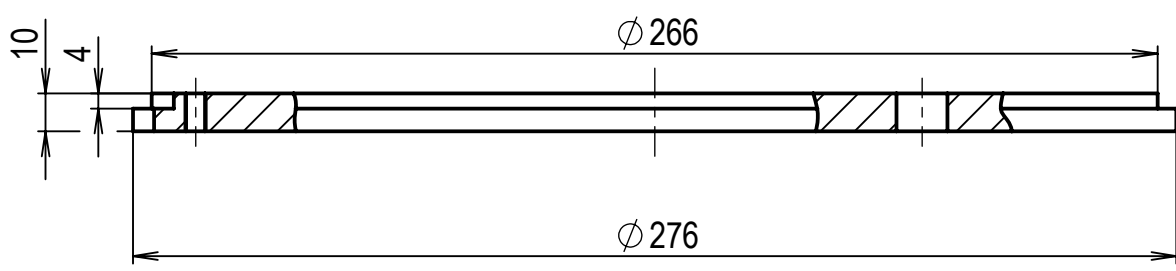
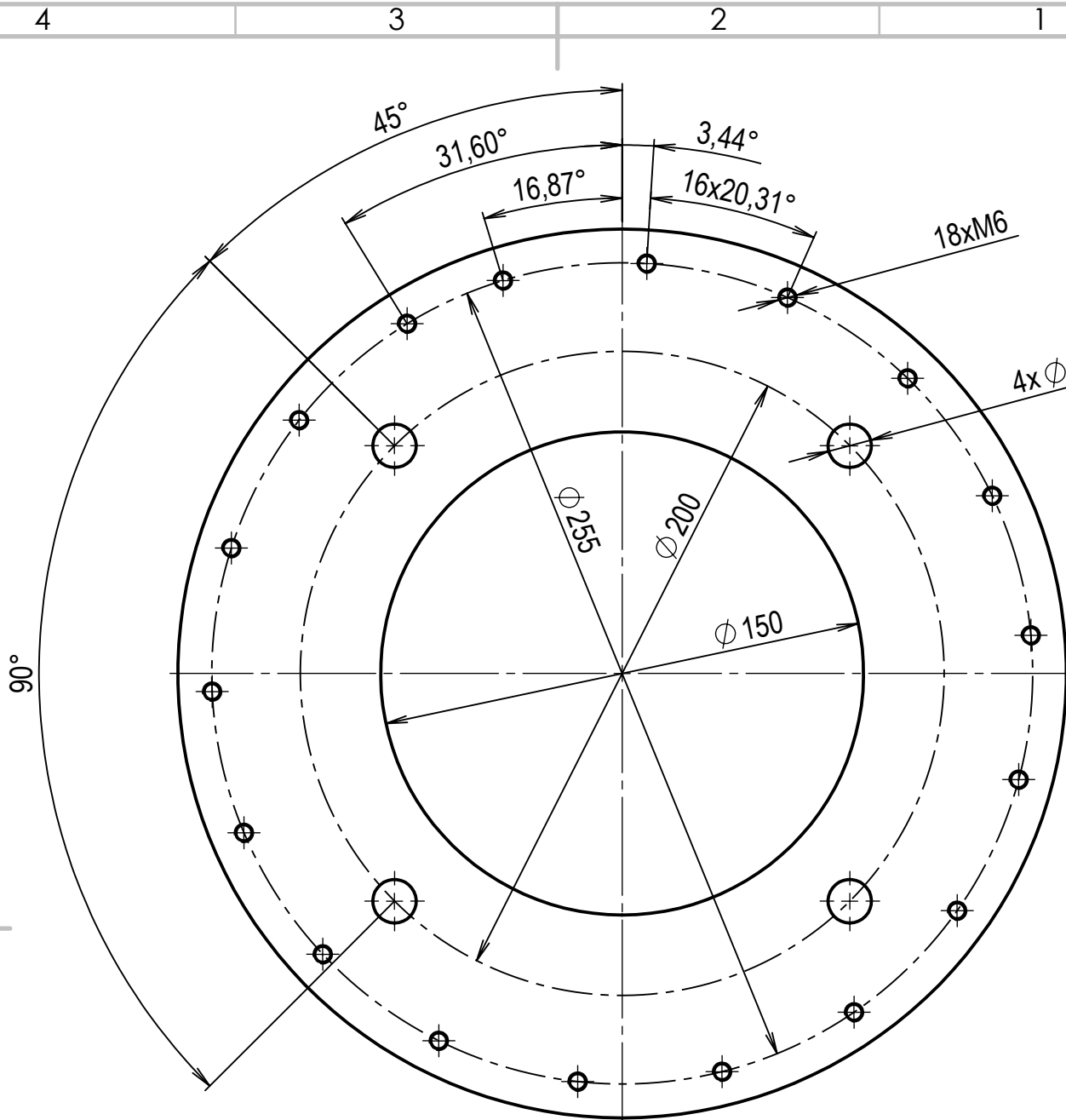

POKUD NENÍ UVEDENO JINAK:
 JEDNOTKY JSOU V MILIMETRECH
 DRSNOST:
 TOLERANCE:
 LINEÁRNÍ:
 ÚHLOVÁ:

OPRACOVÁNÍ:

ODSTRANIT
 OSTRÉ HRANY

NEUPRAVOVAT MĚŘÍTKO VÝKRESU

ZMĚNA

JMÉNO	PODPIS	DATUM
NAVRHL	Jan Hušek	17.07.2020
PŘEZKOUSEL		
SCHVÁLIL		
VÝROBA		
Z. JAKOSTI		

NÁZEV:	<h1>Dolní Příklad</h1>
Č. VÝKRESU	
	2020-09-01-03
MĚŘÍTKO: 1:2	LIST 1 Z 1 LISTŮ

POLOTOVAR:
 Výpalek

MATERIÁL:
 1.0037 (S235JR)

HMOTNOST: 3083.21

A4

4

3

2

1

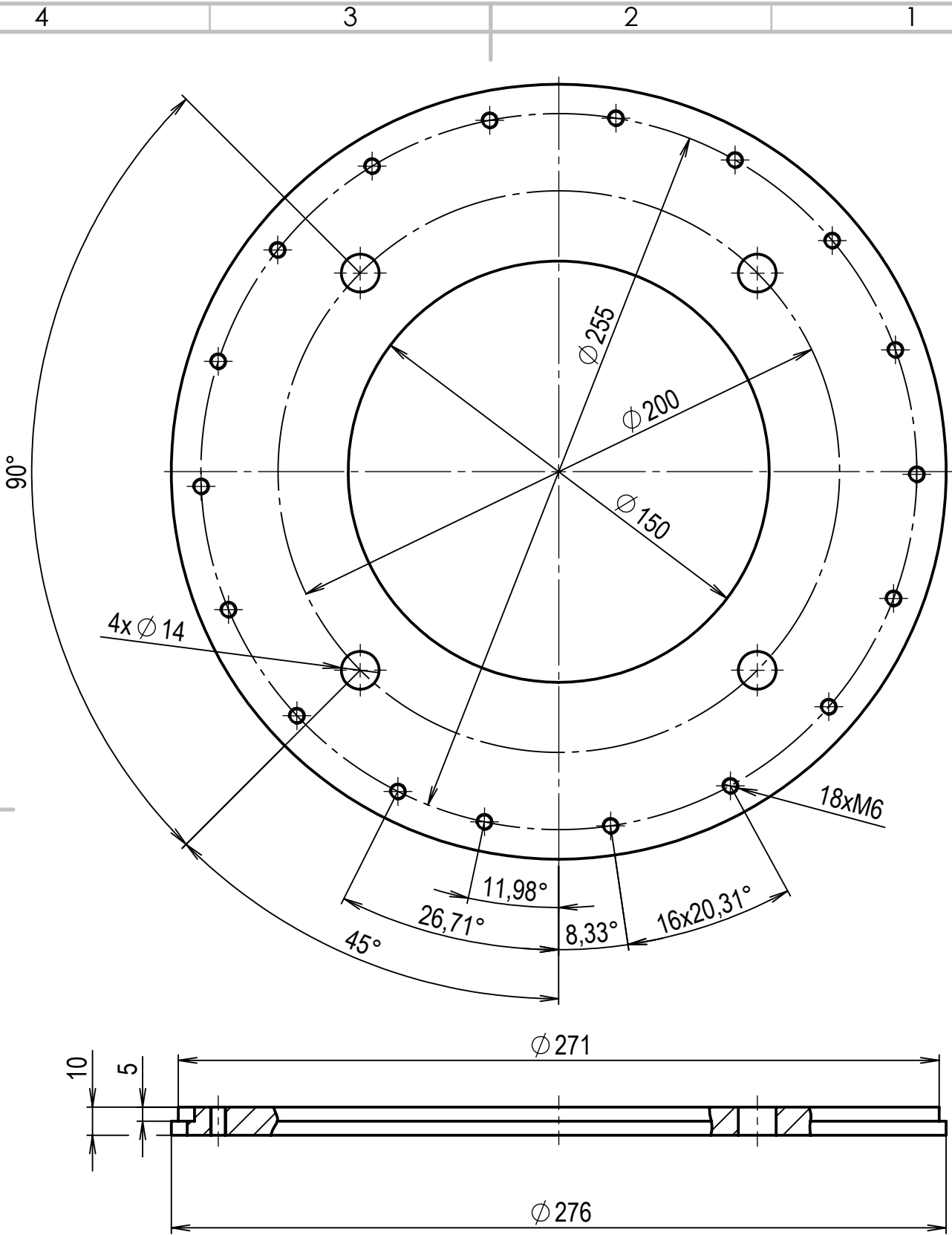

POKUD NENÍ UVEDENO JINAK:
 JEDNOTKY JSOU V MILIMETRECH
 DRSNOST:
 TOLERANCE:
 LINEÁRNÍ:
 ÚHLOVÁ:

OPRACOVÁNÍ:

ODSTRANIT
 OSTRÉ HRANY

NEUPRAVOVAT MĚŘÍTKO VÝKRESU

ZMĚNA

JMÉNO	PODPIS	DATUM
NAVRHL	Jan Hušek	30.07.2020
PŘEZKOUSĚL		
SCHVÁLIL		
VÝROBA		
Z. JAKOSTI		

NÁZEV:	<h1>Horní Příklad</h1>
Č. VÝKRESU	
	2020-09-01-04
MĚŘÍTKO: 1:2	LIST 1 Z 1 LISTŮ

HMOTNOST: 3132.25

A4

4

3

2

1

F

F

E

E

D

D

C

C

B

B

POKUD NENÍ UVEDENO JINAK:
JEDNOTKY JSOU V MILIMETRECH
DRSNOST:
TOLERANCE:
LINEÁRNÍ:
ÚHLOVÁ:

OPRACOVÁNÍ:

ODSTRANIT
OSTŘE HRANY

NEUPRAVOVAT MĚŘÍTKO VÝKRESU

ZMĚNA

	JMÉNO	PODPIS	DATUM
NAVRHL	Jan Hušek		30.06.2020
PŘEZKOUSEL			
SCHVÁLIL			
VÝROBA			
Z. JAKOSTI			

POLOTOVAR:
M12x1000 DIN 976/A2

MATERIÁL:
1.4301 (X5CrNi18-10)

HMOTNOST: 178.41

NÁZEV:

Závitová tyč

Č. VÝKRESU

2020-09-01-05

A4

MĚŘÍTKO: 2:1

LIST 1 Z 1 LISTŮ

4

3

2

1

A

A

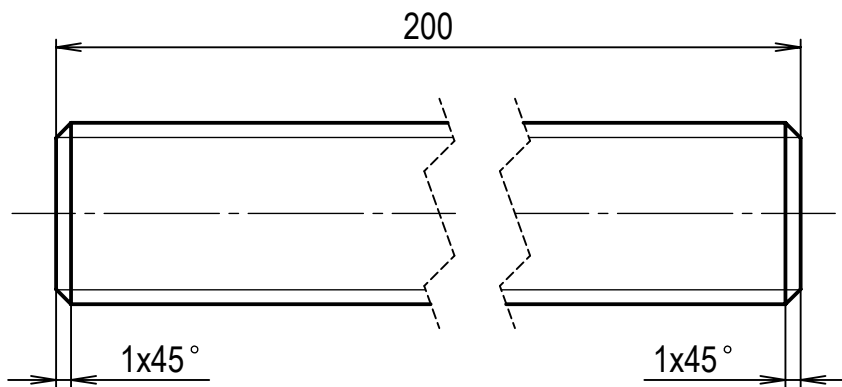
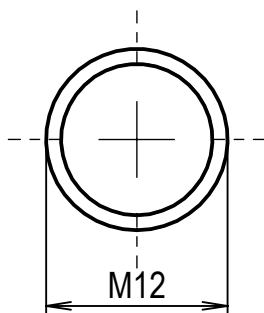

4

3

2

1

F

F

E

E

D

D

C

C

B

B

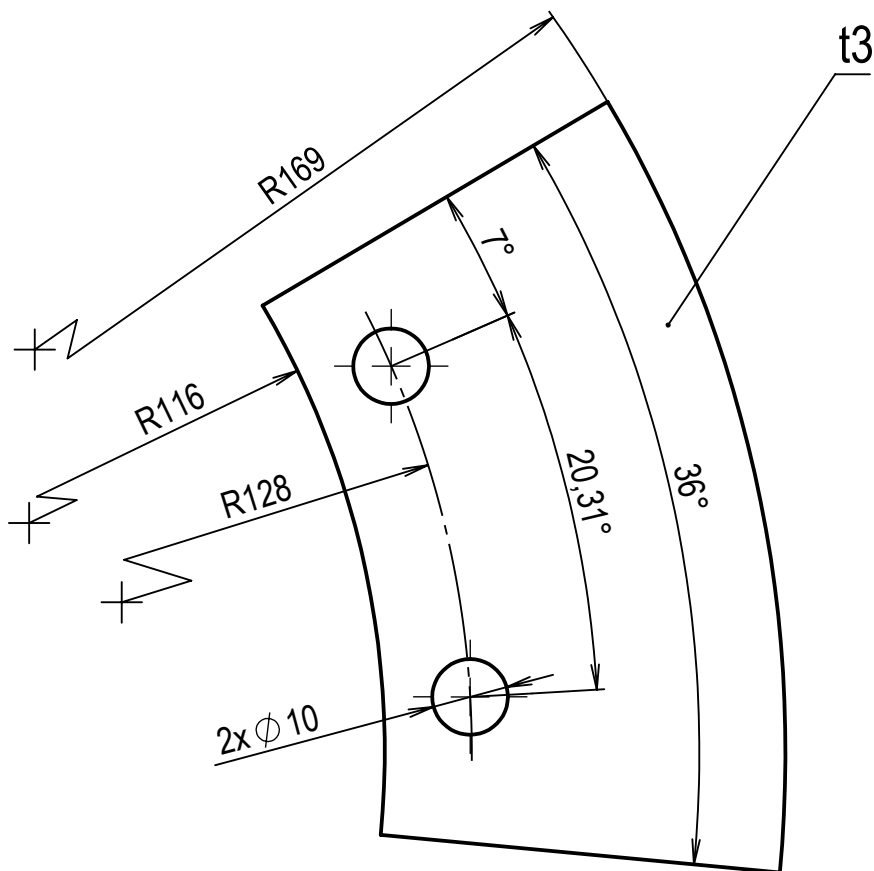

POKUD NENÍ UVEDENO JINAK:
JEDNOTKY JSOU V MILIMETRECH
DRSNOST:
TOLERANCE:
LINEÁRNÍ:
ÚHLOVÁ:

OPRACOVÁNÍ:

ODSTRANIT
OSTŘE HRANY

NEUPRAVOVAT MĚŘÍTKO VÝKRESU

ZMĚNA

	JMÉNO	PODPIS	DATUM
NAVRHL	Jan Hušek		30.06.2020
PŘEZKOUŠEL			
SCHVÁLIL			
VÝROBA			
Z. JAKOSTI			

POLOTOVAR:

Výpalek

MATERIÁL:

1.0037 (S235JR)

HMOTNOST: 107.37

NÁZEV:

Vložka horního krytu

Č. VÝKRESU

2020-09-01-06

MĚŘÍTKO: 1:1

LIST 1 Z 1 LISTŮ

A4

4

3

2

1

A

A

4

3

2

1

F

F

E

E

D

D

C

C

B

B

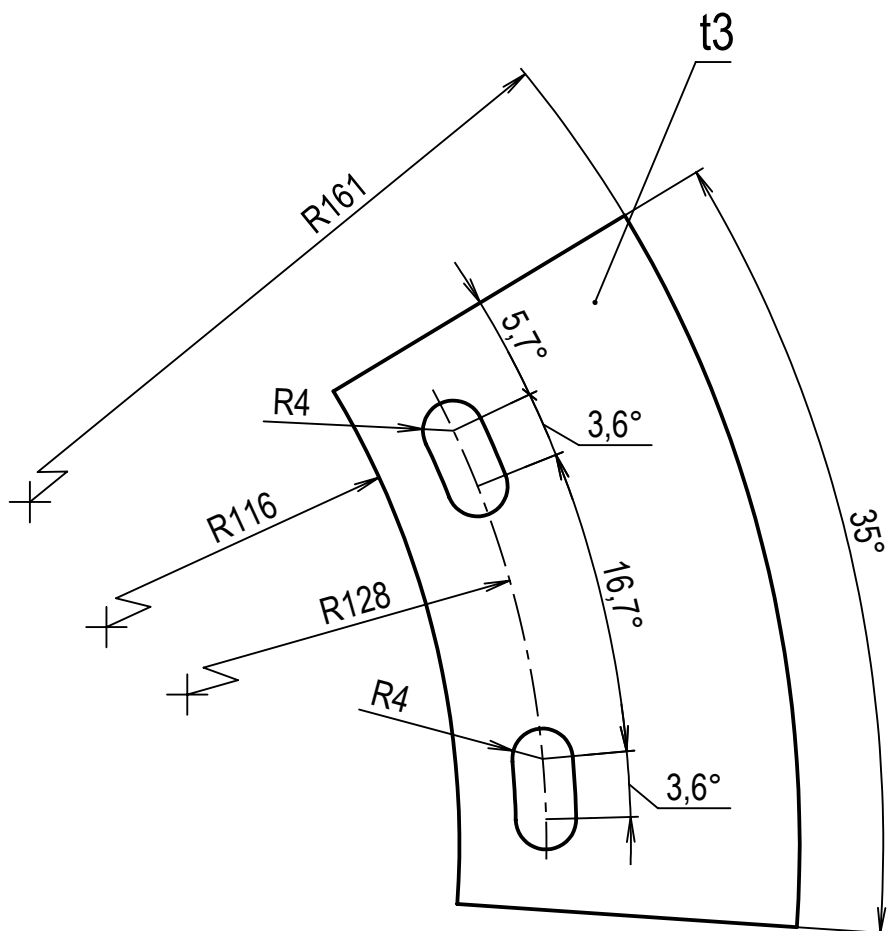

POKUD NENÍ UVEDENO JINAK:
JEDNOTKY JSOU V MILIMETRECH
DRSNOST:
TOLERANCE:
LINEÁRNÍ:
ÚHLOVÁ:

OPRACOVÁNÍ:

ODSTRANIT
OSTŘE HRANY

NEUPRAVOVAT MĚŘÍTKO VÝKRESU

ZMĚNA

	JMÉNO	PODPIS	DATUM
NAVRHL	Jan Hušek		17.07.2020

PŘEZKOUŠEL

SCHVÁLIL

VÝROBA

Z. JAKOSTI

POLOTOVAR:

Výpalek

MATERIÁL:

1.0037 (S235JR)

HMOTNOST: 83,74

NÁZEV:

Vložka dolního krytu

Č. VÝKRESU

2020-09-01-07

MĚŘÍTKO: 1:1

LIST 1 Z 1 LISTŮ

A4

4

3

2

1

A

A

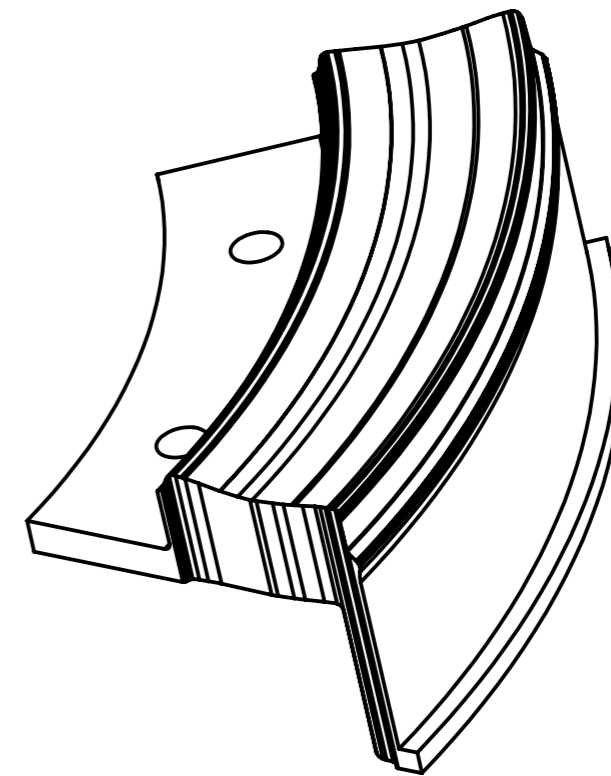
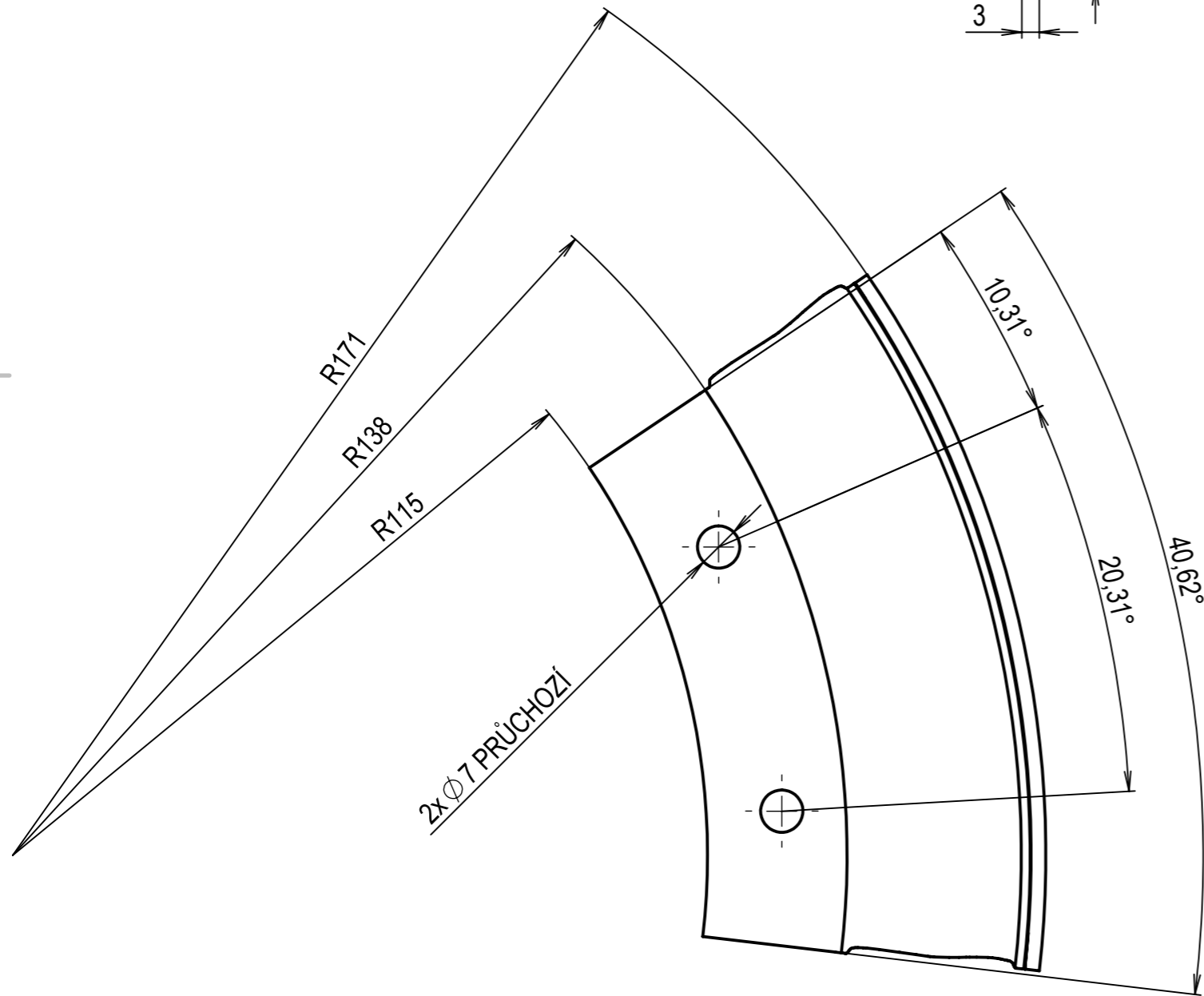
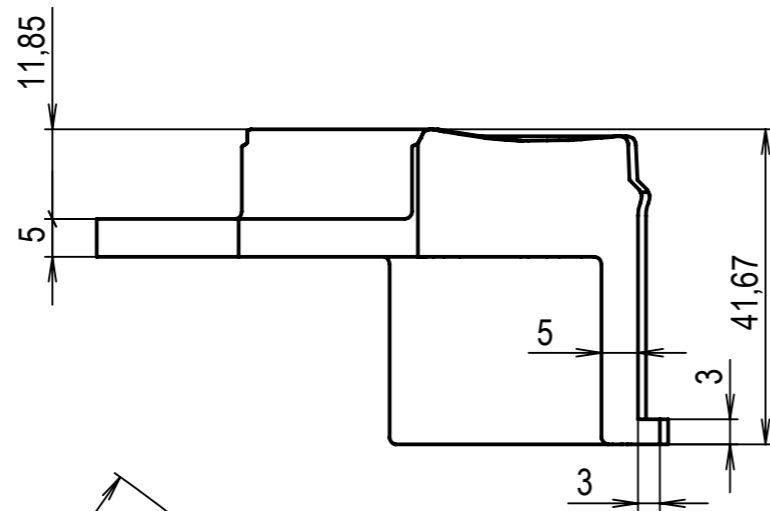

VÝROBA 3D TISKEM NA STRATASYS F370

POKUD NENÍ UVEDENO JINAK: JEDNOTKY JSOU V MILIMETRECH		OPRACOVÁNÍ:		ODSTRANIT OSTRÉ HRANY	NEUPRAVOVAT MĚŘÍTKO VÝKRESU	ZMĚNA
DRSNOST:					NÁZEV:	
TOLERANCE:					Dolní Maskovací Segment	
LINEÁRNÍ:				POLOTOVAR:	Č. VÝKRESU	
ÚHLOVÁ:				FDM struna Ø 1,75	2020-09-01-08	
				MATERIÁL:	A3	
				ABS-M30	MĚŘÍTKO: 1:1	
				HMOTNOST:	LIST 1 Z 1 LISTŮ	

8 7 6 5 4 3 2 1

F
E
D
C
B
A

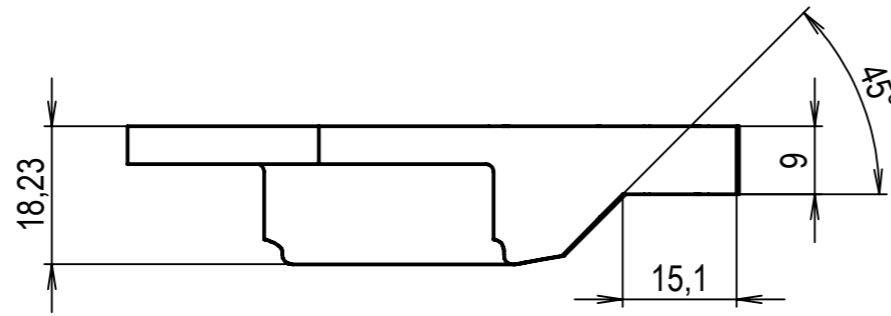
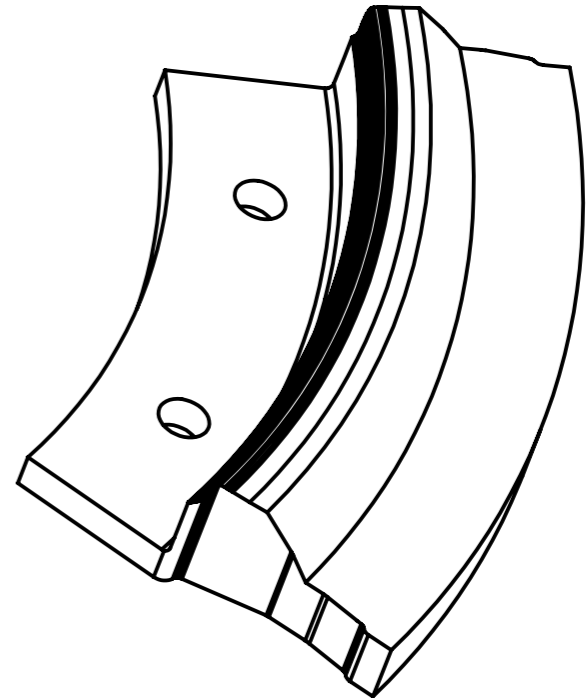
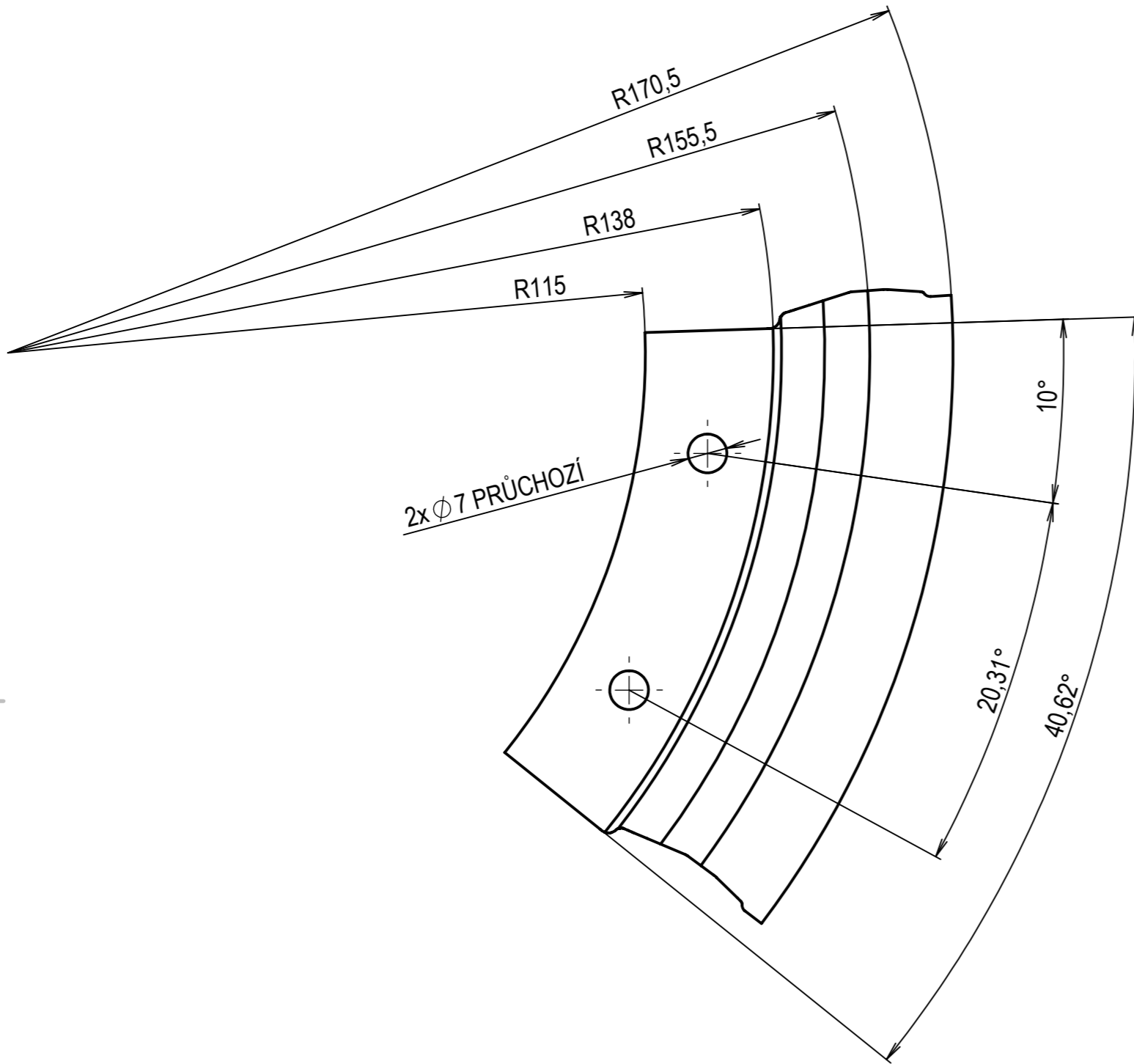

VÝROBA 3D TISKEM NA STRATASYS F370

POKUD NEJÍ UVEDENO JINAK: JEDNOTKY JSOU V MILIMETRECH		OPRACOVÁNÍ:		ODSTRANIT OSTŘÉ HRANY		NEUPRAVOVAT MĚŘÍTKO VÝKRESU		ZMĚNA	
DRSNOST:									
TOLERANCE:									
LINEÁRNÍ:									
ÚHLOVÁ:									
								NÁZEV:	
NAVRHL		Jan Hušek		DATUM		28.07.2020		Horní Maskovací Segment Část 1	
PŘEZKOUSEL				POLOTOVAR:		FDM struna Ø1,75			
SCHVÁLIL				MATERIÁL:		ABS-M30		Č. VÝKRESU	
VÝROBA				HMOTNOST:				2020-09-01-09	
Z. JAKOSTI								MĚŘÍTKO: 1:1	
								LIST 1 Z 1 LISTŮ	

F
E
D
C
B
A

8 7 6 5 4 3 2 1

4

3

2

1

F

F

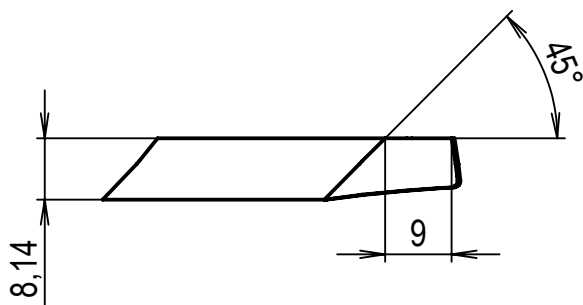

E

E

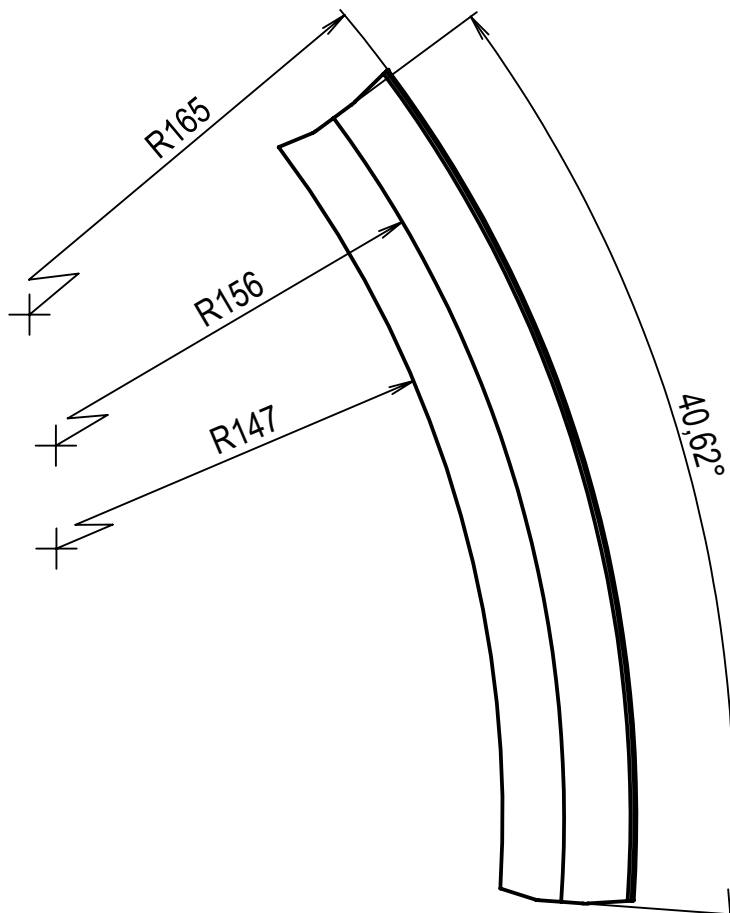

D

D

C

C

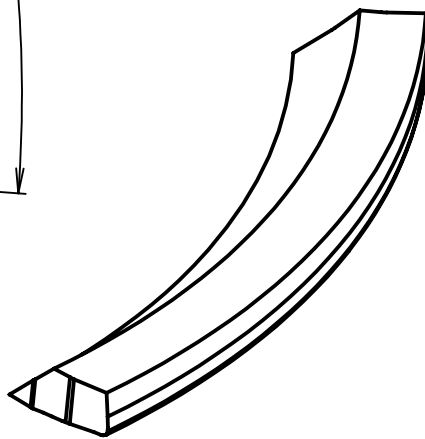

B

B

VÝROBA 3D TISKEM NA STRATASYS F370

POKUD NENÍ UVEDENO JINAK:
JEDNOTKY JSOU V MILIMETRECH
DRSNOST:
TOLERANCE:
LINEÁRNÍ:
ÚHLOVÁ:

OPRACOVÁNÍ:

ODSTRANIT
OSTŘÉ HRANY

NEUPRAVOVAT MĚŘÍTKO VÝKRESU

ZMĚNA

	JMÉNO	PODPIS	DATUM
NAVRHL	Jan Hušek		28.07.2020
PŘEZKOUŠEL			
SCHVÁLIL			
VÝROBA			
Z. JAKOSTI			

POLOTOVAR:
FDM struna ϕ 1,75

MATERIÁL:
ABS-M30

HMOTNOST:

NÁZEV:

Horní Maskovací Segment
Část 2

Č. VÝKRESU

2020-09-01-10

A4

MĚŘÍTKO: 1:1

LIST 1 Z 1 LISTŮ

4

3

2

1

A

A

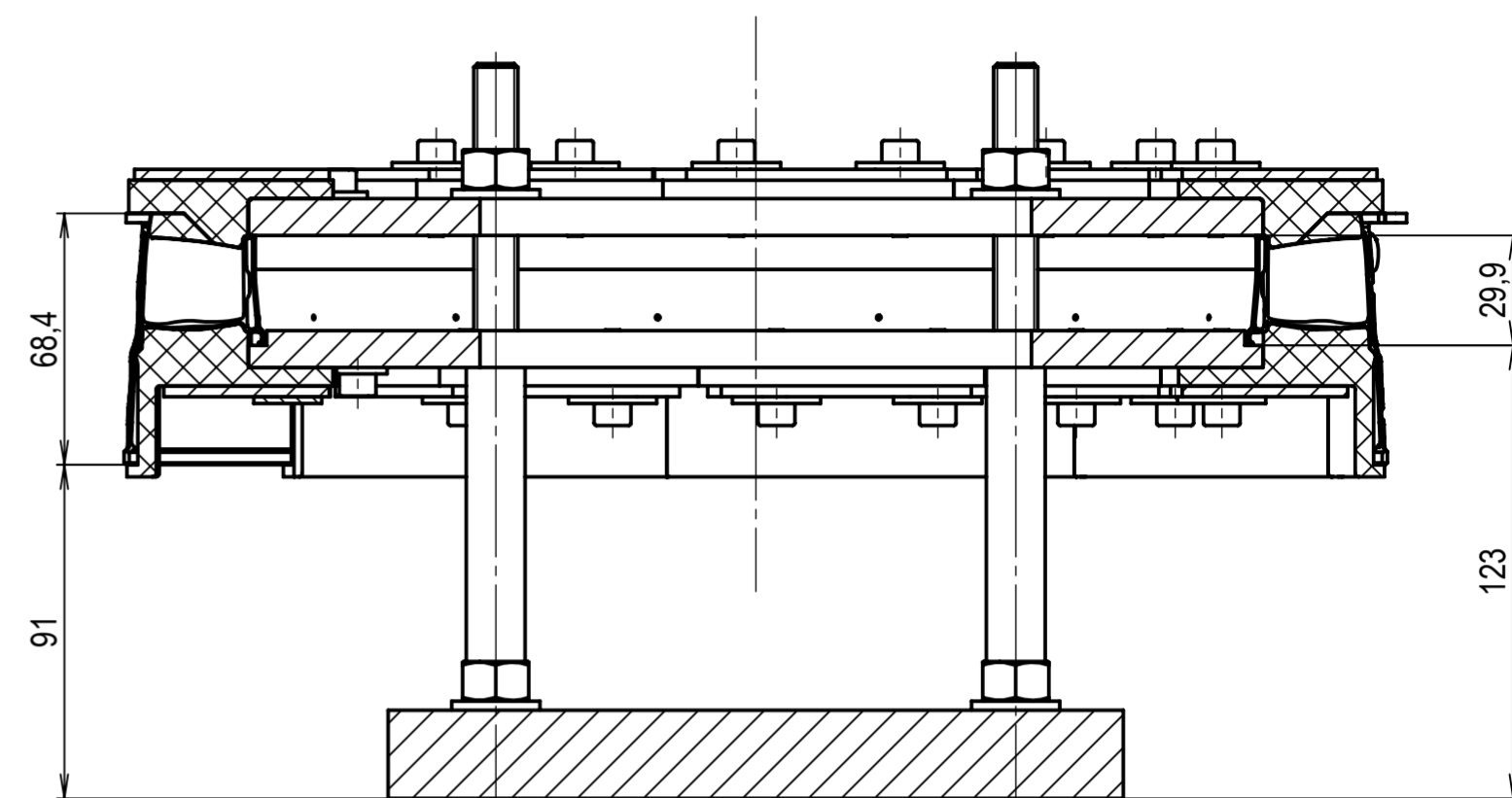
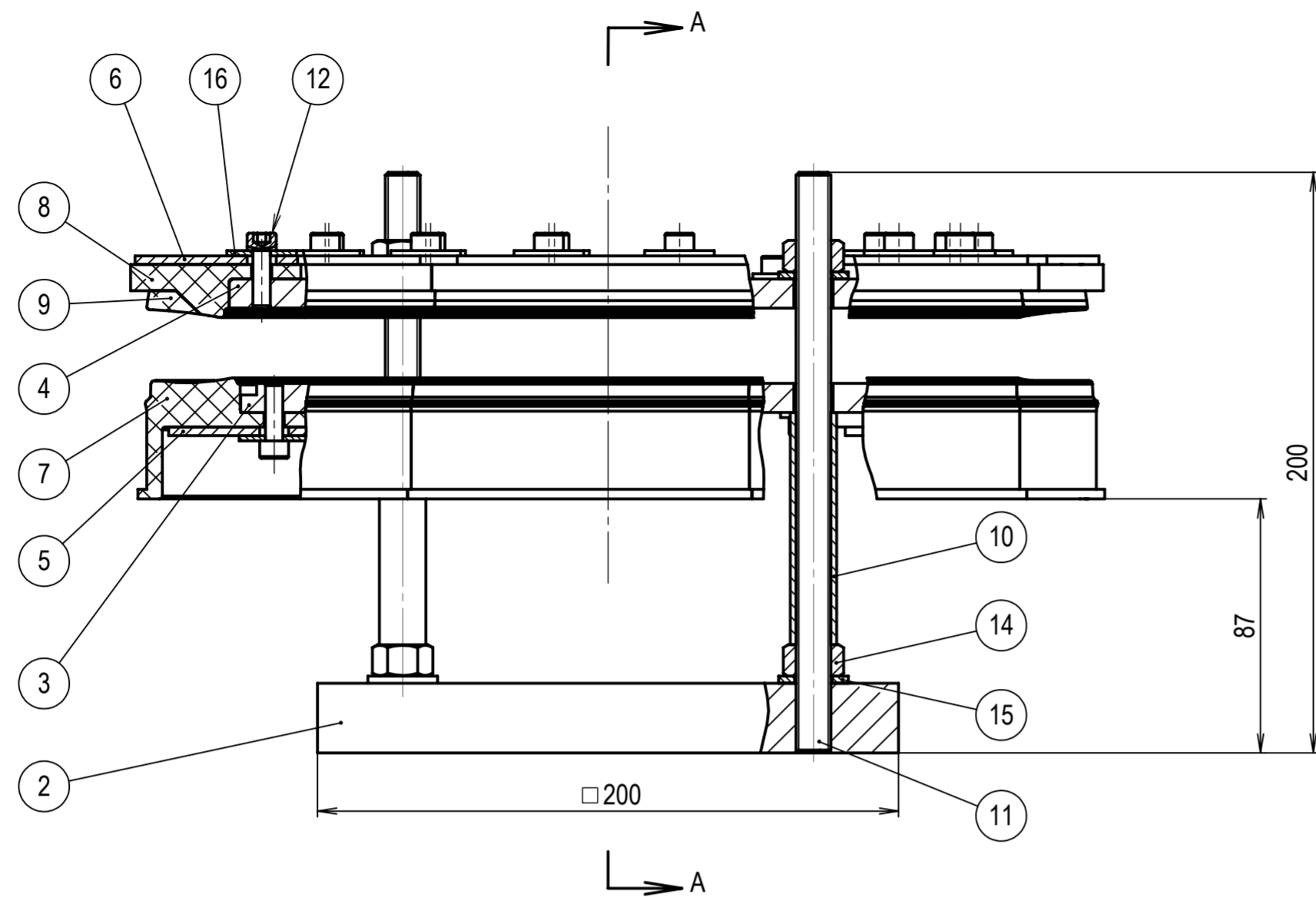

ŘEZ A-A

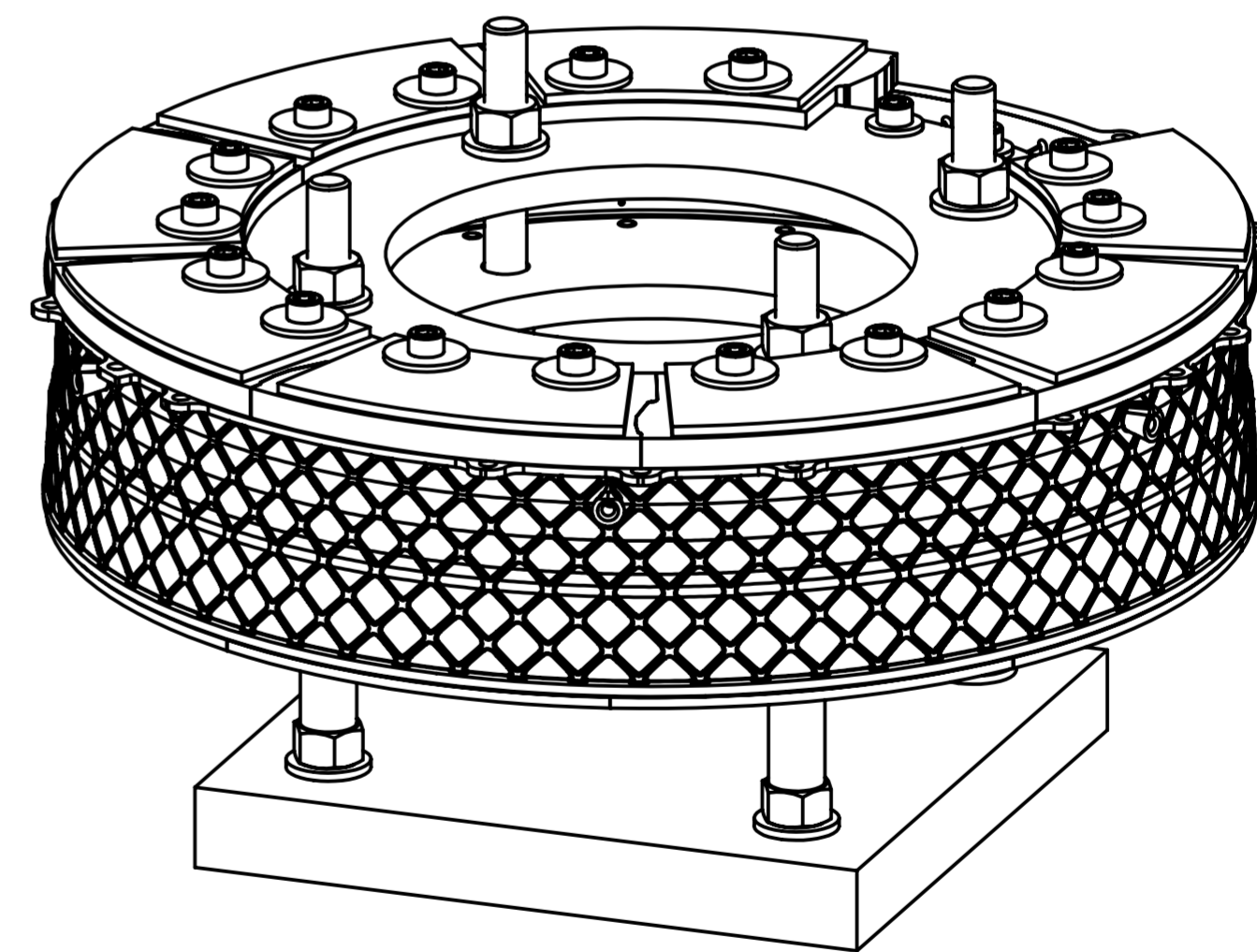
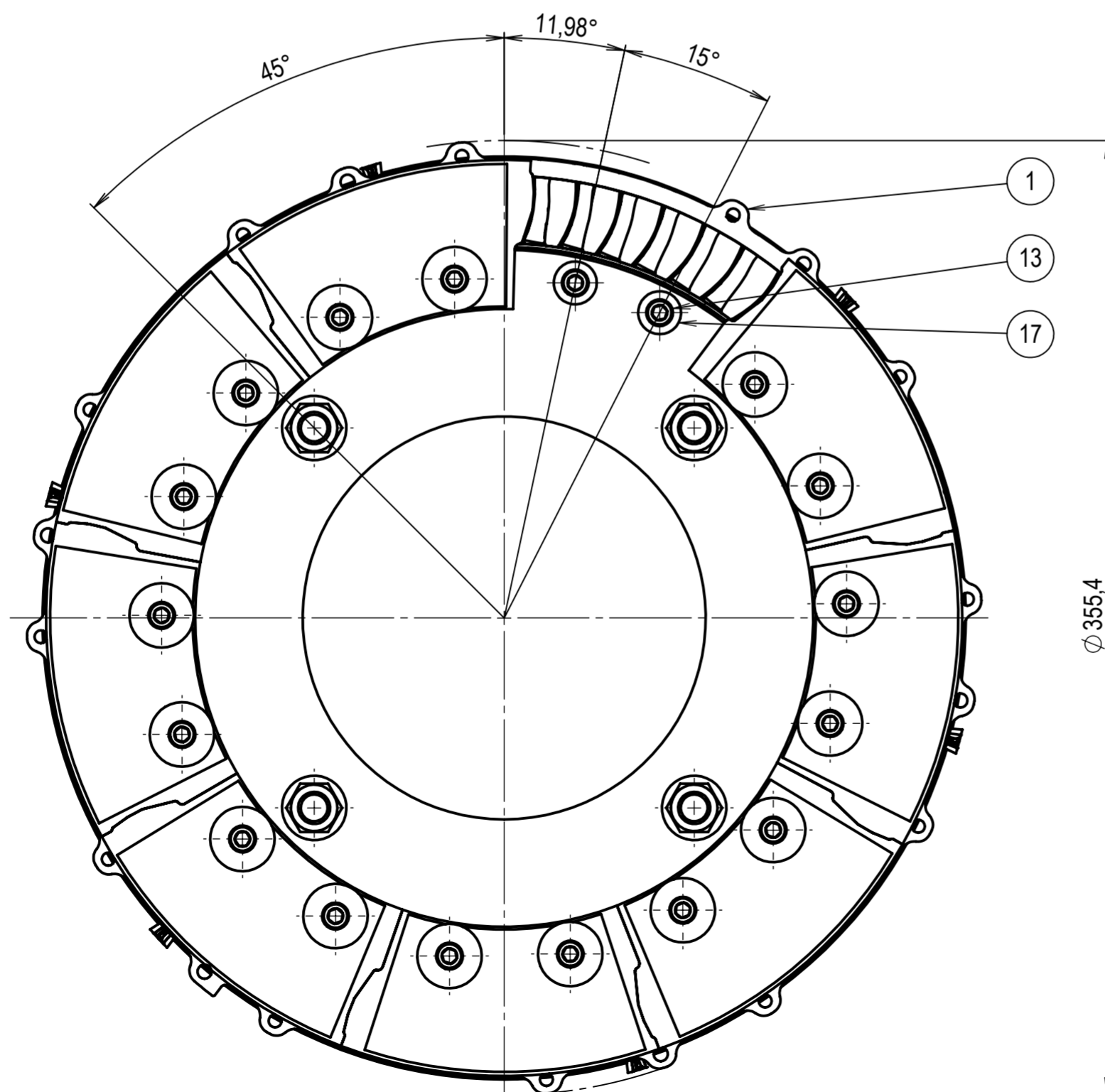

POKUD NENÍ UVEDENO JINAK: JEDNOTKY JSOU V MILIMETRECH				OPRACOVÁNÍ:		ODSTRANIT OSTŘÍ HRANY		NEUPRAVOVAT MÉRITKO VÝKRESU		ZMĚNA	
DRSNOST: TOLERANCE: LINEÁRNÍ: ÚHLOVÁ:										NÁZEV:	
NAVRHL	JMÉNO	PODPIS	DATUM							Přípravek - Rozvaděč	
PŘEZKOUSEL	Ján Hušek		27.07.2020							Č. VÝKRESU	
SCHVÁLIL						POLOTOVAR:				2020-09-01-00	
VÝROBA						MATERIÁL:				A2	
Z. JAKOSTI						HMOTNOST:				MÉRITKO: 1:2	
										LST 1 Z 1 LSTŮ	