

1

2

3

4

A

A

A →

A-A

B

B

6x ZÁVITOVÁ VLOŽKA M8x16

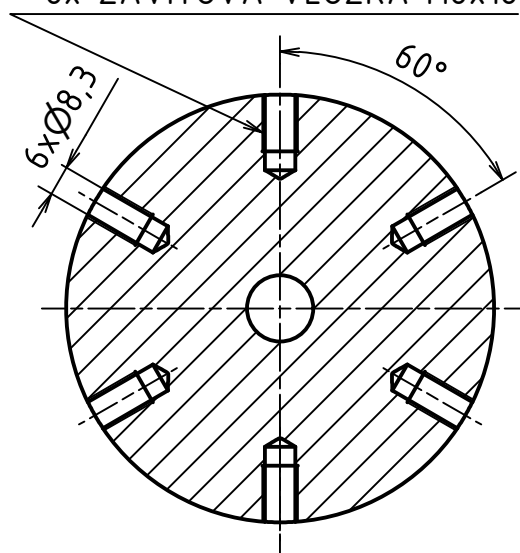
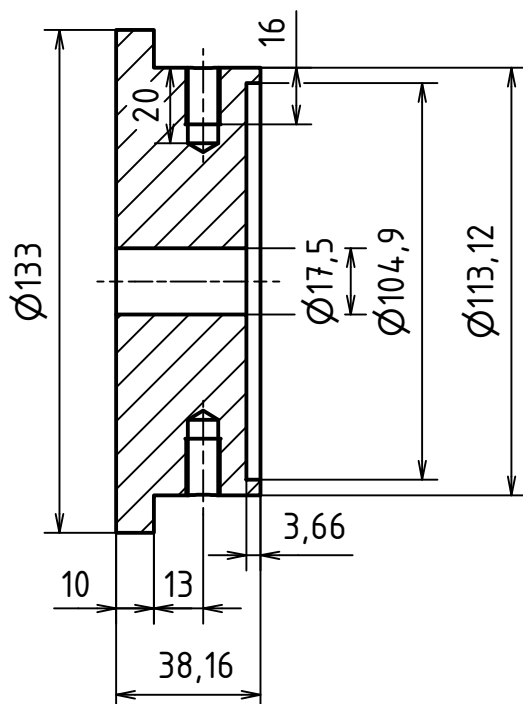

C

C

D

D

A →

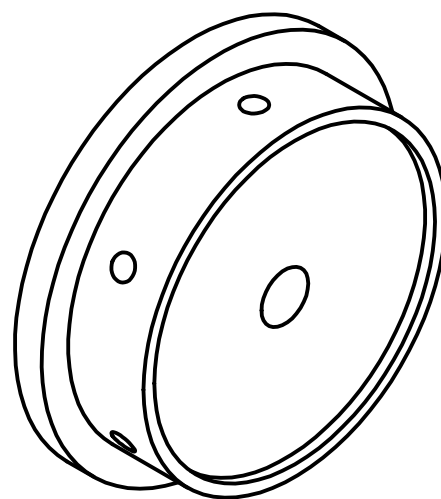

E

E

MATERIÁL: POM-C

POLOTOVAR: ASTM D 6778 - Ø125 - 50

TOLEROVÁNÍ DLE ISO 8015

PŘESNOST ISO 2768 - mK

VŠEOB. TOL. ISO 8062 -

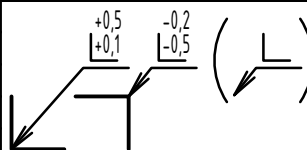

INDEX ZMĚNA DATUM PODPIS

	Autor	Datum	Podpis	Datum	HMOTNOST 0,615 KG	MĚŘÍTKO
NAVRHL	Bc. Filip Prečan		PŘEZK.		SESTAVA 2020-01-00-00 Pozice 6	1:2
KRESLIL	Bc. Filip Prečan		SCHVÁLIL		KUSOVNÍK 2020-00-01-00 Položka 6	PROMÍTÁNÍ: $\left[ \begin{array}{c} \text{A} \\ \text{B} \\ \text{C} \\ \text{D} \\ \text{E} \end{array} \right] \oplus$ (ISO E.)

 ČESKÉ VYSOKÉ UČENÍ TECHNICKÉ V PRAZE	<b>FAKULTA STROJNÍ</b> v5.0	NÁZEV	Horní_válcový_díl
		ČÍSLO VÝKRESU	2020-00-00-02

LIST: 1 /

1

2

3

4

F

F