

EVOLVENTNÍ DRÁŽKOVÁNÍ
32x1x9g SN 01 4952

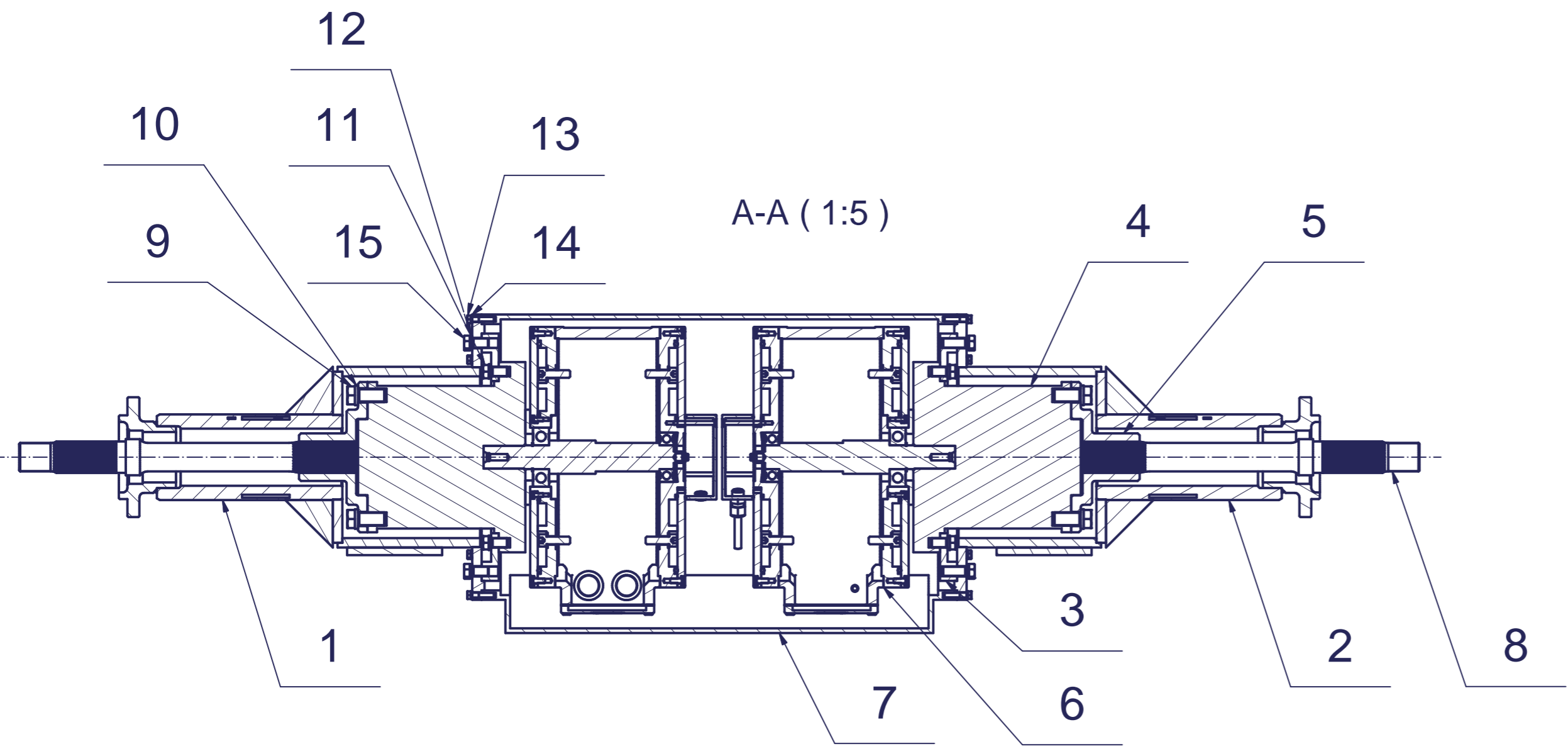
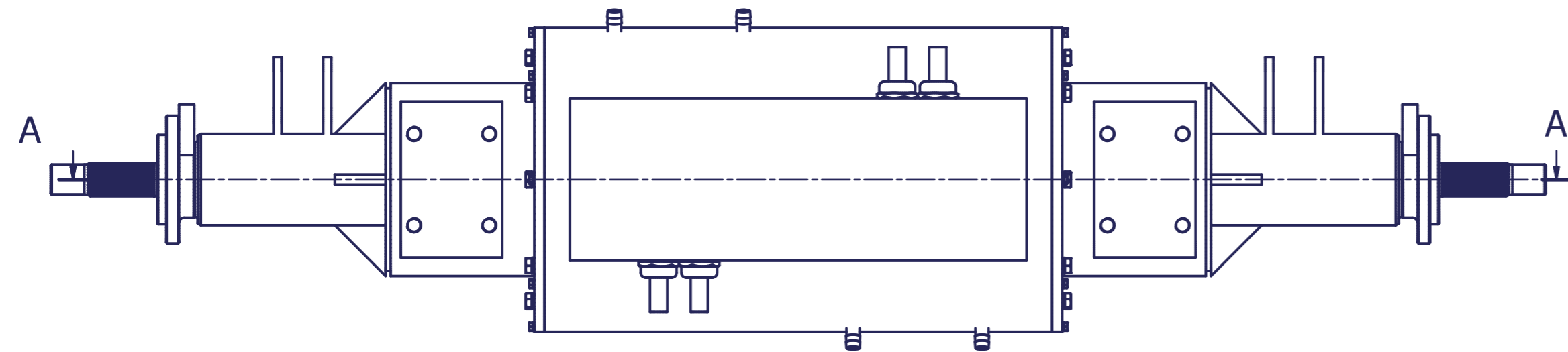
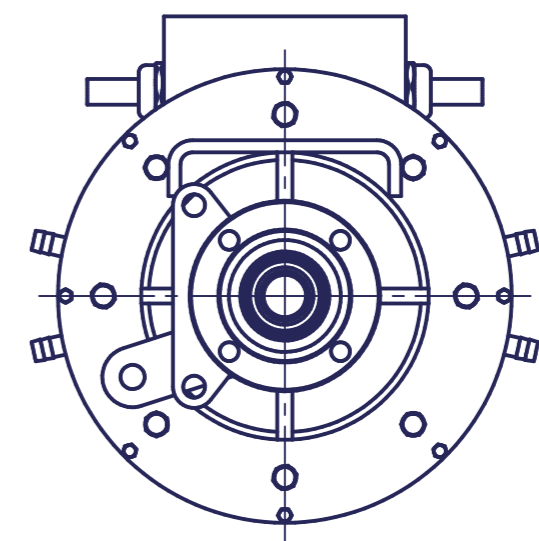

1	1	ZL6_042_02_00557	NÁPRAVNICE ZADNÍ PRAVÁ
2	1	ZL6_042_02_00562	NÁPRAVNICE ZADNÍ LEVÁ
3	2	DP-01	DRŽÁK MOTORU
4	2	DP-02	PLANETOVÁ P EVODOVKA
5	2	DP-03	UNAŽE
6	2	DP-04	ELEKTROMOTOR
7	1	DP-05	STĚDNÍ TRUBKA
8	2	DP-06	HŘÍDEL HNACÍ
9	8	CSN 02 1207 - M14 x 32	ŘROUB SE ŘESTIHRANNOU HLAVOU
10	8	CSN 02 1740 - 14	PRUŽNÁ PODLOŽKA
11	24	CSN 02 1207 - M10 x 20	ŘROUB SE ŘESTIHRANNOU HLAVOU
12	32	CSN 02 1740 - 10	PRUŽNÁ PODLOŽKA
13	16	BS EN ISO 4016 - M5x25	ŘROUB SE ŘESTIHRANNOU HLAVOU
14	16	CSN 02 1740 - 5	PRUŽNÁ PODLOŽKA
15	8	CSN 02 1207 - M10 x 28	ŘROUB SE ŘESTIHRANNOU HLAVOU
POZICE	KS	ÍSLO SOUĀSTI	POPIS

kusovník

MATERIÁL	 IS YOUR UTILITY SOLUTION		
POLOTOVAR	Zebra group s.r.o., Týnská 21, 110 00 Praha 1 <small>Důzovní majetek Zebra group s.r.o. - Zneužití se trestá.</small>		
NORMA	HMOTNOST	TYP VÝKRESU V/P	TOLERANCE
ZHOTOVITEL	Není k dispozici	VÝROBA	ISO 8015
VYPRACOVAL	Michal Kalousek	POPTÁVKA	ISO 2768 mK
SCHVÁLIL	11. 4. 2019	PROMÍTÁNÍ	MĀTKO
TECHNOLOG			1:5
NÁZEV	ÍSLO VÝKRESU	REVIZE	FORMÁT
MOST ZADNÍ NÁPRAVY	ZL6_042_01_00563	A	A2
			LIST
			1 / 1