

1

2

3

4

A

A

A-A

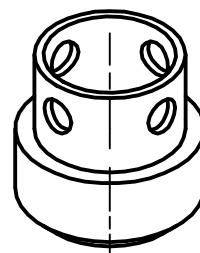
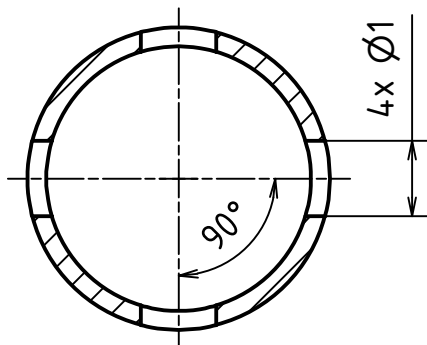

B

B

C

C

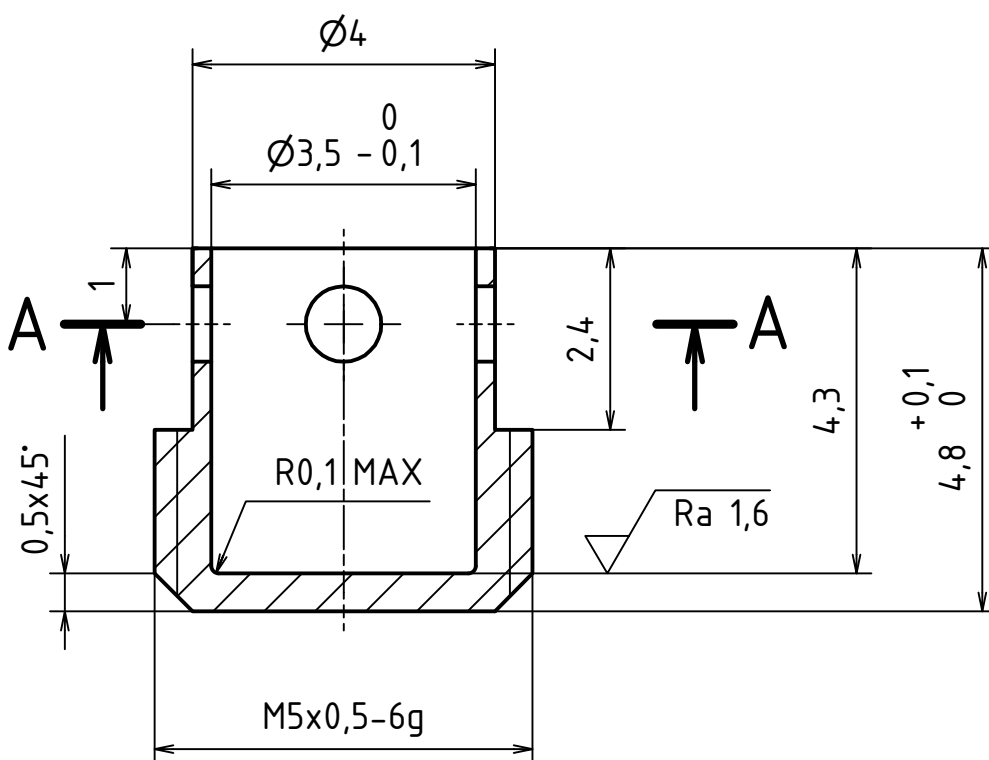

D

D

E

E

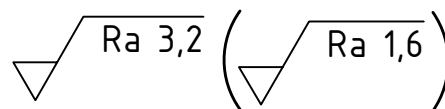

MATERIÁL: CuZn39Pb3

POLOTOVAR: TYČ KRUHOVÁ ČSN EN 12164-6-6

TOLEROVÁNÍ DLE ISO 8015

PŘESNOST ISO 2768 - fH

VŠEOB. TOL. ISO 8062 -

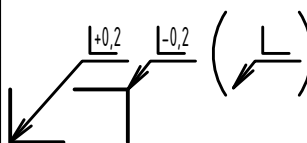

INDEX	ZMĚNA	DATUM	PODPIS

Autor	Datum	Podpis	Datum	HMOTNOST 0,001 kg	MĚŘÍTKO
NAVRHL Daniel Hrdinka	27.04.2020	PŘEZK.		SESTAVA MA-S-01	10:1 (5:1)
KRESLIL Daniel Hrdinka	18.06.2020	SCHVÁLIL		KUSOVNÍK MA-S-00	PROMÍTÁNÍ: $\begin{matrix} \square \\ \oplus \end{matrix}$ (ISO E.)

<p>ČESKÉ VYSOKÉ UČENÍ TECHNICKÉ V PRAZE</p> <p>FAKULTA STROJNÍ</p>	NÁZEV	Kryt senzoru
	ČÍSLO VÝKRESU	MA-S-02

LIST: 1 / 1

1

2

3

4

F

F