



NÁZEV SESTAVY	APC konstrukce				
ČÍSLO SESTAVY	APC-KO-S00				
DATUM	12.07.2019				
					
S=svařenec ; O=ohyb ; V=výpalek ; Z=zakroužit ; R=řezat ; VR=vrtat ; T=tloušťka plechu					
POZICE	POLOŽKA	KS	MATERIÁL	DODÁNÍ	pozn.
APC-KO-001	Příchytná deska	11	S235		V, T=5
APC-KO-002	Žebro	14	S235		V, T=5
APC-KO-003	Příchytná deska 2	6	S235		V, T=5
APC-KO-005	Podpěrná deska	1	S235		V, T=5
APC-KO-006	Vingl	14	S235		V, T=5, O
APC-KO-007	Podlaha P	1	S235 slza		V, T=3
APC-KO-008	Podlaha L	1	S235 slza		V, T=3
APC-KO-009	Deska	2	S235		V, T=5
APC-KO-010	Patka ABS	3	S235		V, T=5
APC-KO-011	L 50x50x4-2020 profil L	2	S235		R, VR
APC-KO-012	L 50x50x4-1450 profil V	1	S235		R, VR
APC-KO-013	L 50x50x4-1450 profil VD	1	S235		R, VR
APC-KO-014	L 50x50x4-700 profil tank	1	S235		R, VR
APC-KO-015	L 50x50x4-700 profil tank 2	1	S235		R, VR
APC-KO-016	L 50x50x4-1848 profil tank 3	1	S235		R, VR
APC-KO-017	Koncovka	1	S235		V, T=5
APC-KO-018	L 50x50x4-2480 profil střecha L	1	S235		R, VR
APC-KO-019	L 50x50x4-2510 profil střecha překlad	4	S235		R, VR
APC-KO-020	L 50x50x4-2480 profil střecha P	1	S235		R, VR
APC-KO-021	L 50x50x4-2445 profil montáž TR bok	4	S235		R, VR
APC-KO-022	L 50x50x4-2445 profil montáž TR záda	4	S235		R, VR
APC-KO-023	U profil 50x50x50x3-530 přídržník čerpadla	1	S235		R, VR
APC-KO-024	L profil 50x50x4-2445 montáž TR bok P	4	S235		R, VR
APC-KO-025	U profil 100 - 2400 DIN 1026-1 základní P	1	S235		R, VR
APC-KO-026	U profil 100 - 2400 DIN 1026-1 základní Z	1	S235		R, VR
APC-KO-027	I profil IPE100-4600 DIN 1025-5 přední L	1	S235JR		R, VR
APC-KO-028	I profil IPE100-4600 DIN 1025-5 přední P	1	S235JR		R, VR
APC-KO-029	I profil IPE100-4300 DIN 1025-5 zadní P	1	S235JR		R, VR
APC-KO-030	I profil IPE100-4300 DIN 1025-5 zadní L	1	S235JR		R, VR
APC-KO-031	I profil IPE100-2195 DIN 1025-5 střední	1	S235JR		R, VR
APC-KO-032	I profil IPE100-800 DIN 1025-5 překlad VT	1	S235JR		R, VR
APC-KO-033	I profil IPE100-1894 DIN 1025-5 překl. Bok L	1	S235JR		R, VR
APC-KO-S08	I profil IPE100-2180 DIN 1025-5 překl. Před.	1	S235JR		R, VR
APC-KO-S09	I profil IPE100-2180 DIN 1025-5 překl. Zadní	1	S235JR		R, VR
APC-KO-S11	I profil IPE100-1894 DIN 1025-5 překl. Střed	2	S235JR		R, VR
APC-KO-S12	I profil IPE100-1925 DIN 1025-5 překl. Bok P	1	S235JR		R, VR
APC-KO-S14	I profil IPE100-1038 DIN 1025-5 překlad B	1	S235JR		R, VR
POLOTOVARY bez výkresů v sestavách svařenců					
APC-KO-S21	L profil 50x50x4-2400	2	S235		R, VR
APC-KO-S21	L profil 50x50x4-410	5	S235		R
APC-KO-S02	U profil 100 - 1843 DIN 1026-1	1	S235JR		R
APC-KO-S16	U profil 100 - 1843 DIN 1026-1	1	S235JR		R
APC-KO-S17	U profil 100 - 1843 DIN 1026-1	1	S235JR		R
APC-KO-S10	I profil IPE100-240 DIN 1025-5	2	S235JR		R

NÁZEV SESTAVY	APC konstrukce spojovák				
ČÍSLO SESTAVY	APC-KO-S00				
DATUM					
S=svařenec ; O=ohyb ; V=výpalek ; Z=zakroužit ; R=řezat ; VR=vrtat ; T=tloušťka plechu					
POZICE	POLOŽKA	KS	MATERIÁL	DODÁNÍ	pozn.
Š1	Šroub se 6HR hlavou DIN 933 M10x30-10.9	30	pozink	OPD	
Š2	Šroub se 6HR hlavou DIN 933 M10x25-10.9	120	pozink	OPD	
Š3	Šroub se 6HR hlavou DIN 933 M10x60-8.8	22	pozink	OPD	
Š4	Šroub se 6HR hlavou DIN 933 M10x100-8.8	16	pozink	OPD	
M1	6HR matice DIN 934 - M10	220	pozink	OPD	
P1	Podložka DIN 125 - A M10	218	pozink	OPD	
ZT1	závitová tyč DIN 975 M8x1000 - 8.8	1	pozink	OPD	
M2	6HR matice DIN 934 - M8	18	pozink	OPD	
P2	Podložka DIN 125 - A M8	26	pozink	OPD	
Š6	Šroub se 6HR hlavou DIN 931 M8x60-8.8	8	pozink	OPD	
Š7	Šroub s válč. hlavou DIN 912 M5x16-8.8	12	nerez	OPD	
Š8	Šroub s válč. hlavou DIN 912 M4x14-8.8	4	nerez	OPD	
Š5	Šroub se 6HR hlavou DIN 931 M16x70-8.8	12	pozink	OPD	
Š4	Šroub se 6HR hlavou DIN 933 M16x50-8.8	56	pozink	OPD	
M3	6HR matice DIN 934 - M16	20	pozink	OPD	
P3	Podložka DIN 125 - A M16	88	pozink	OPD	
P4	Podložka DIN 125 - A M20	8	pozink	OPD	
	Objímka dvoušroubová 68-72 M8 s gumou	3	pozink	OPD	
	TR deska Guttagliss Makro 6000x1060	3	polykarb.	Gutta	
	TR deska Guttagliss Makro 3000x1060	2	polykarb.	Gutta	
	TR deska Guttagliss Makro 2500x1060	7	polykarb.	Gutta	
	Nerez vrut V2A střešní 4,5x45	100	nerez	Gutta	střecha
	Vrut stěnový 5x25	250	pozink	Gutta	
	Distanční podložka 18mm trapéz	100	plast	Gutta	střecha
	Metalizovaná páska guttaband 50mm x 50m	1	hliník	Gutta	
	Hranol dřevěný 50x50-2445	12	dřevo	koupit 9x délku 5 m	
	Hranol dřevěný 50x50-2510	4	dřevo		
	Hranol dřevěný 50x50-2480	2	dřevo		
DES - P	O - kroužek 105x5 NBR70	1	NBR70		
ABS - P	O - kroužek 94x5 NBR70	1	NBR70		
TURB	O - kroužek 179x3 NBR70	2	NBR70		

1

2

3

4

A

A

B

B

C

C

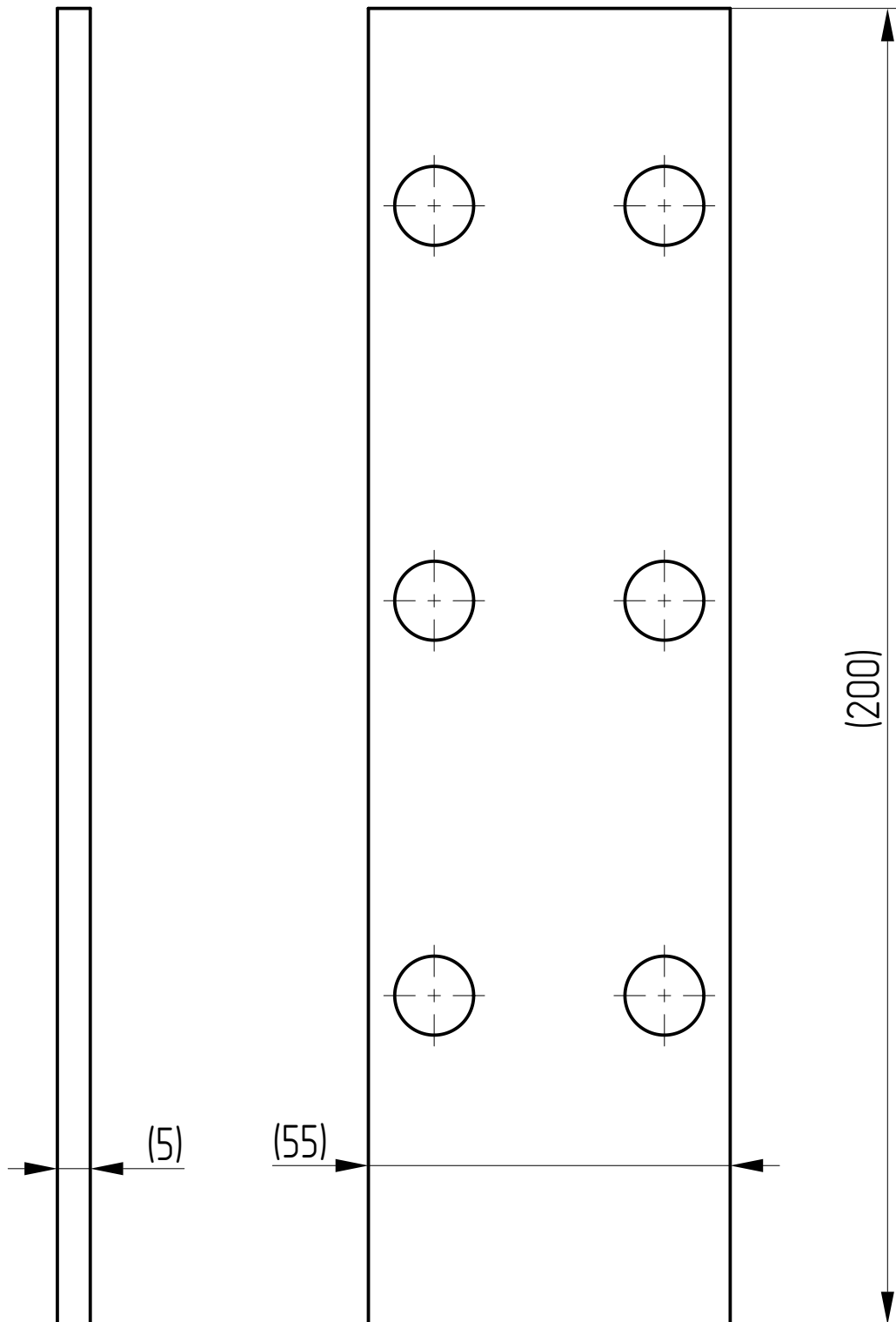

(200)

(5)

(55)

11

S235

P 5 - 200 x 55

Kusy:

Materiál:

Rozměr / Katalog

Poznámka:

Pozice:

Kreslil:

Podpis:

Index:

Změna:

Datum:

Podpis:

Schválil:

Podpis:

Výrobek:

Vypalek

Hmotnost (Kg):

0,4

Datum:

Číslo sestavy:

APC-KO-S01;S02;S03;S04;S05;S06;S20



ISO 2768-mk

Měřítko:

1:1

Název:

Příchytná deska

Typ:

Číslo výkresu:

APC-KO-001

Listu:

List:

1

2

3

4

D

D

1

2

3

4

A

A

(140)

(190)

B

B

C

C

(5)

D

D

14	S235	P 5- 190 x 140			
Kusy:	Materiál:	Rozměr / Katalog		Poznámka:	Pozice:
Kreslil:	Podpis:	Index:	Změna:	Datum:	Podpis:
Schválil:	Podpis:				
Výrobek:	Vypalek	Hmotnost (Kg):	0,63	Datum:	
Číslo sestavy:	APC-KO-S01;S02;S03;S04;S05;S06;S07;S20	 ISO 2768-mk			
Měřítko:	Název:	Typ:	Číslo výkresu:		
1:2	Žebro		APC-KO-002		
			Listu:	List:	

1

2

3

4

1

2

3

4

A

A

B

B

C

C

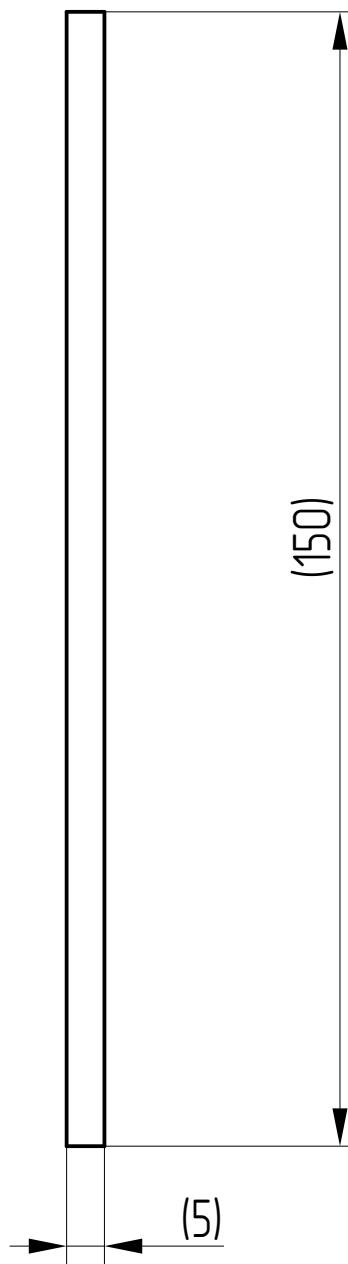
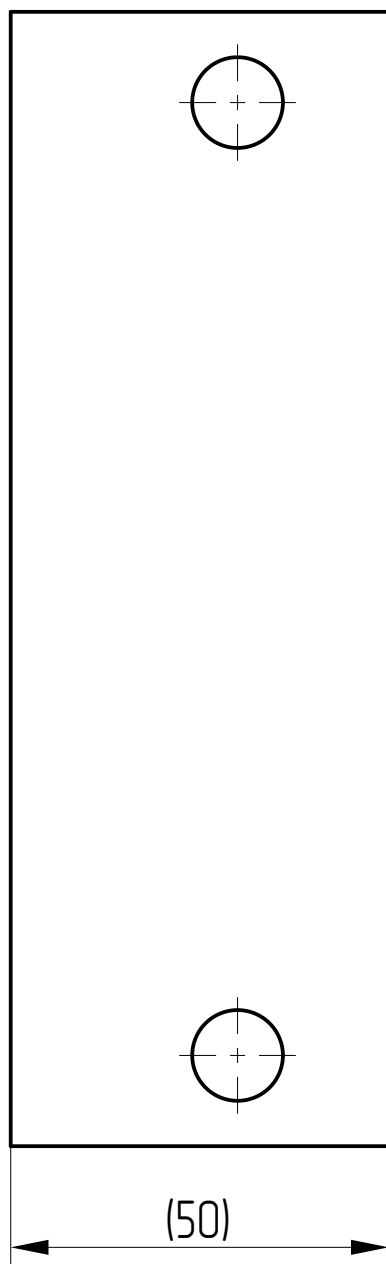

6	S235	P5 - 150 x 50			
Kusy:	Materiál:	Rozměr / Katalog		Poznámka:	Pozice:
Kreslil:	Podpis:	Index:	Změna:	Datum:	Podpis:
Schválil:	Podpis:				
Výrobek:	Vypalek	Hmotnost (Kg):	0,28	Datum:	
Číslo sestavy:	APC-KO-S02; S16; S17	ISO 2768-mk			
Měřítko:	Název:	Typ:	Číslo výkresu:		
1:1	Příchytná deska		APC-KO-003		
			Listu:		List:

1

2

3

4

D

D

1

2

3

4

A

A

B

B

C

C

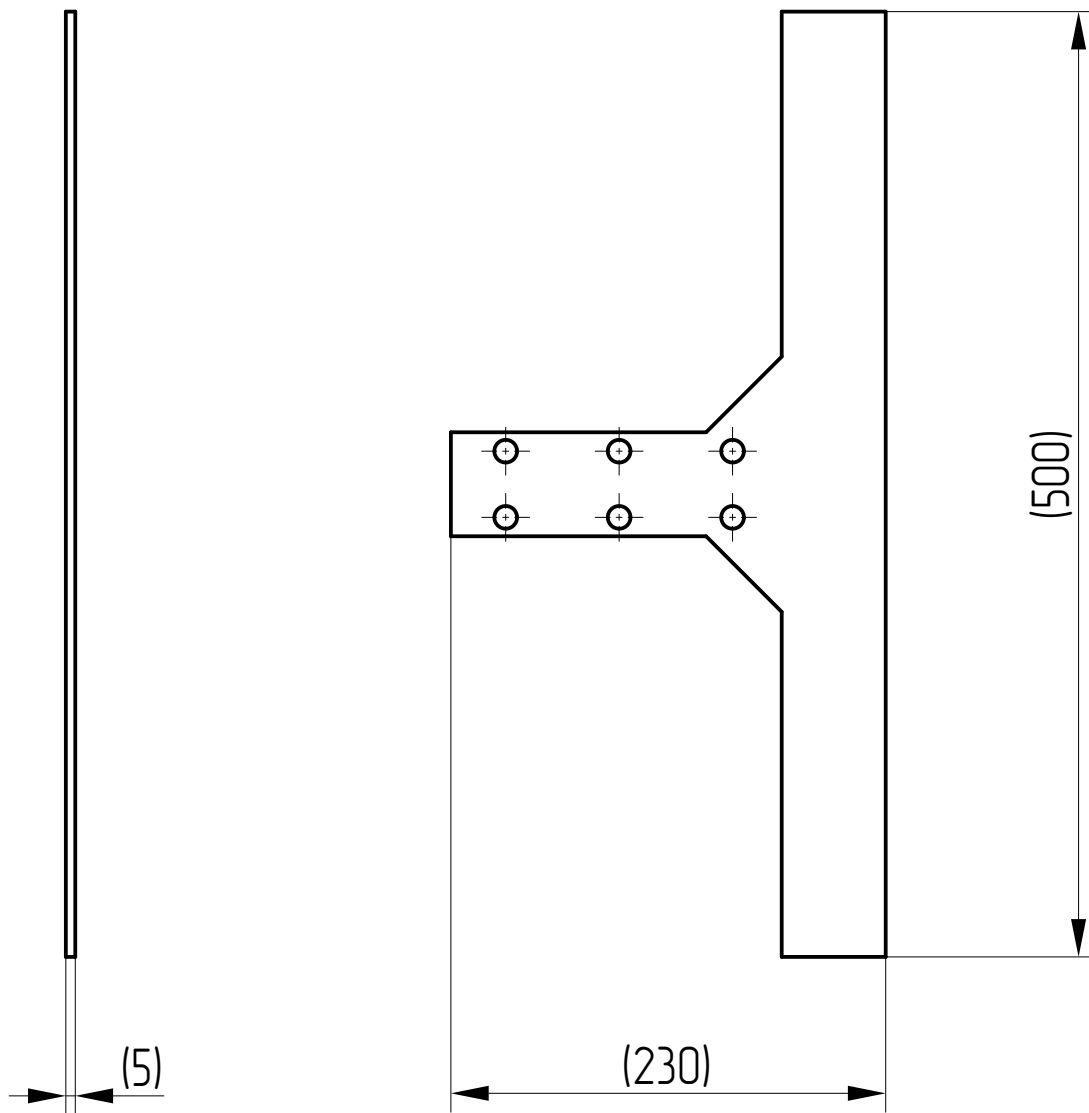

1	S235	P5 - 500 x 230			
Kusy:	Materiál:	Rozměr / Katalog		Poznámka:	Pozice:
Kreslil:	Podpis:	Index:	Změna:	Datum:	Podpis:
Schválil:	Podpis:				
Výrobek:	Vypalek	Hmotnost (Kg):	1,48	Datum:	
Číslo sestavy:	APC-KO-S07				
Měřítko:	Název:	Typ:	Číslo výkresu:		
1:4	Podpěrná deska		APC-KO-005		
			Listu:		List:

1

2

3

4

D

D

1

2

3

4

ROZVIN

A

A

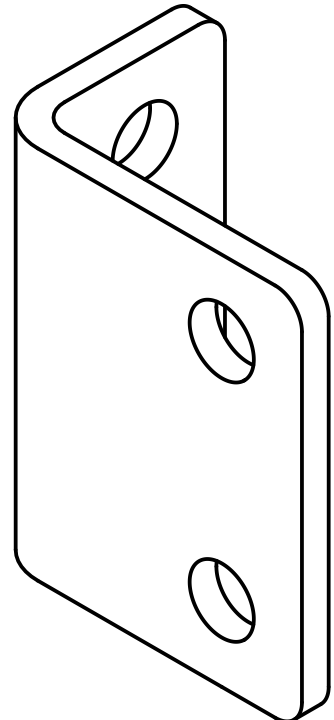
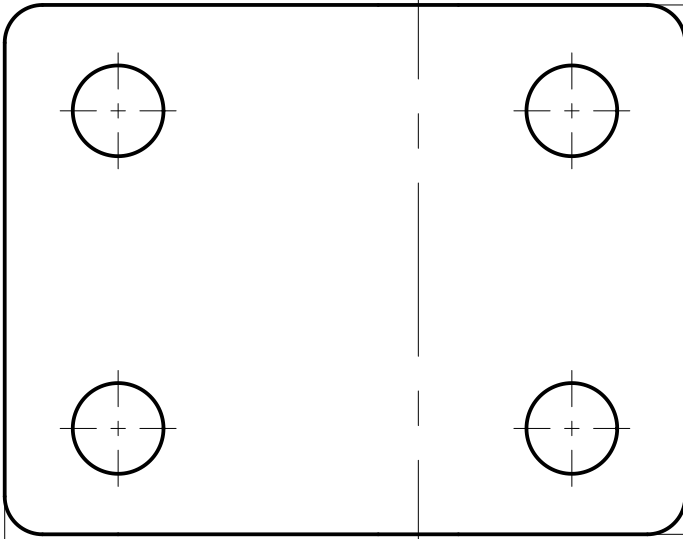

B

B

(90)

(70)

C

C

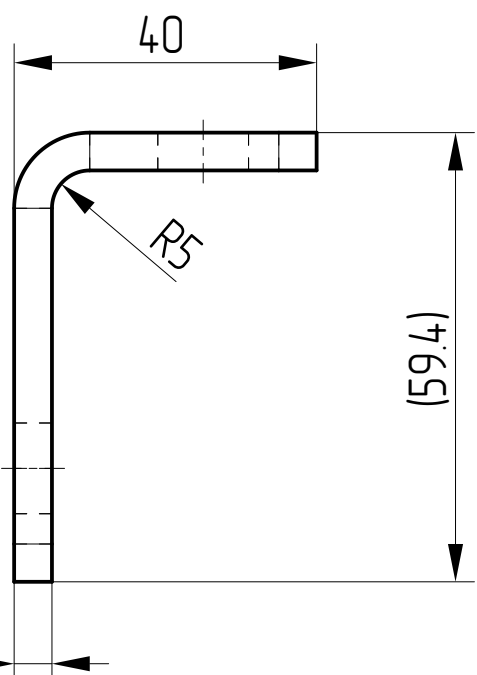

40

R5

(59.4)

(5)

D

D

14	S235	P5 - 90 x 70			
Kusy:	Materiál:	Rozměr / Katalog		Poznámka:	Pozice:
Kreslil:	Podpis:	Index:	Změna:	Datum:	Podpis:
Schválil:	Podpis:				
Výrobek:	Vypalek, Ohyb	Hmotnost (Kg):	0,23	Datum:	
Číslo sestavy:	APC-KO-S15	ISO 2768-mk			
Měřítko:	Název:	Typ:	Číslo výkresu:		
1:1	Vingl		APC-KO-006		
			Listu:		List:

1

2

3

4

1

2

3

4

ROZVIN

A

A

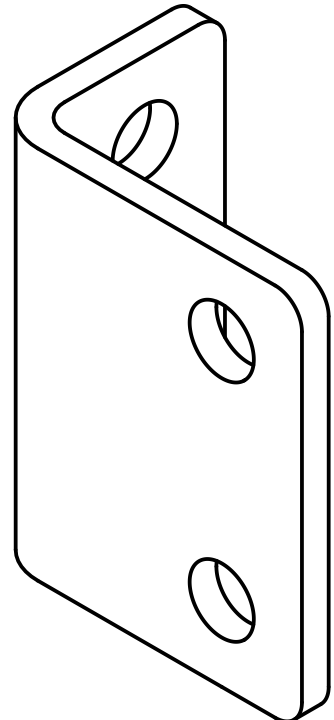
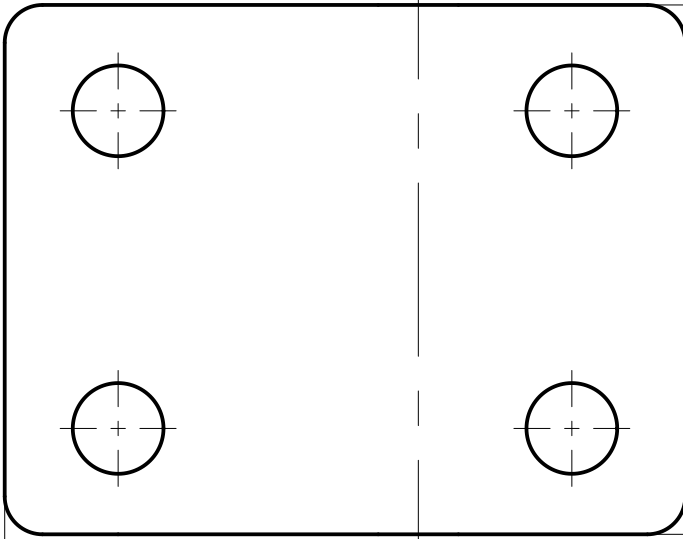

B

B

(90)

(70)

C

C

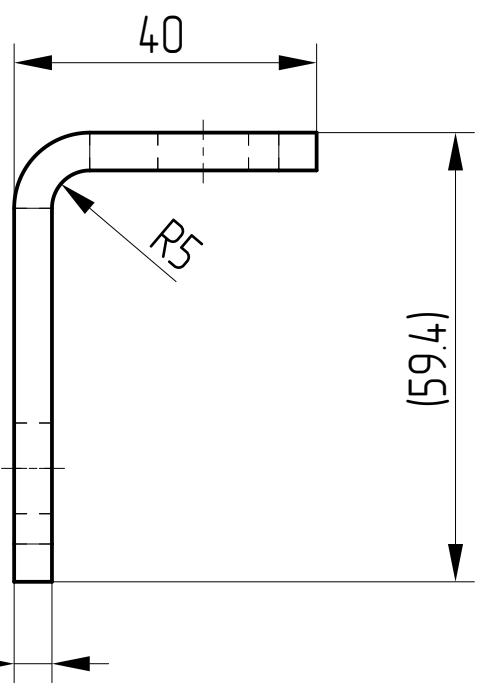

40

R5

(59.4)

(5)

D

D

14	S235	P5 - 90 x 70			
Kusy:	Materiál:	Rozměr / Katalog		Poznámka:	Pozice:
Kreslil:	Podpis:	Index:	Změna:	Datum:	Podpis:
Schválil:	Podpis:				
Výrobek:	Vypalek, Ohyb	Hmotnost (Kg):	0,23	Datum:	
Číslo sestavy:	APC-KO-S15	ISO 2768-mk			
Měřítko:	Název:	Typ:	Číslo výkresu:		
1:1	Vingl		APC-KO-006	Listu:	List:

1

2

3

4

1

2

3

4

A

A

B

B

C

C

(3)

(2000)

(1000)

Hlavní výkresový pohled - ze strany vzorku

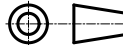
1	S235	P3 - 2000 x 1000 (plech slza/listek)			
Kusy:	Materiál:	Rozměr / Katalog		Poznámka:	Pozice:
Kreslil:	Podpis:	Index:	Změna:	Datum:	Podpis:
Schválil:	Podpis:				
Výrobek:	Vypalek	Hmotnost (Kg):	46,5	Datum:	
Číslo sestavy:	APC-KO-S00	 ISO 2768-mk			
Měřítko:	Název:	Typ:	Číslo výkresu:		
1:10	Podlaha P		APC-KO-007		
			Listu:		List:

1

2

3

4

D

D

1

2

3

4

A

A

B

B

C

C

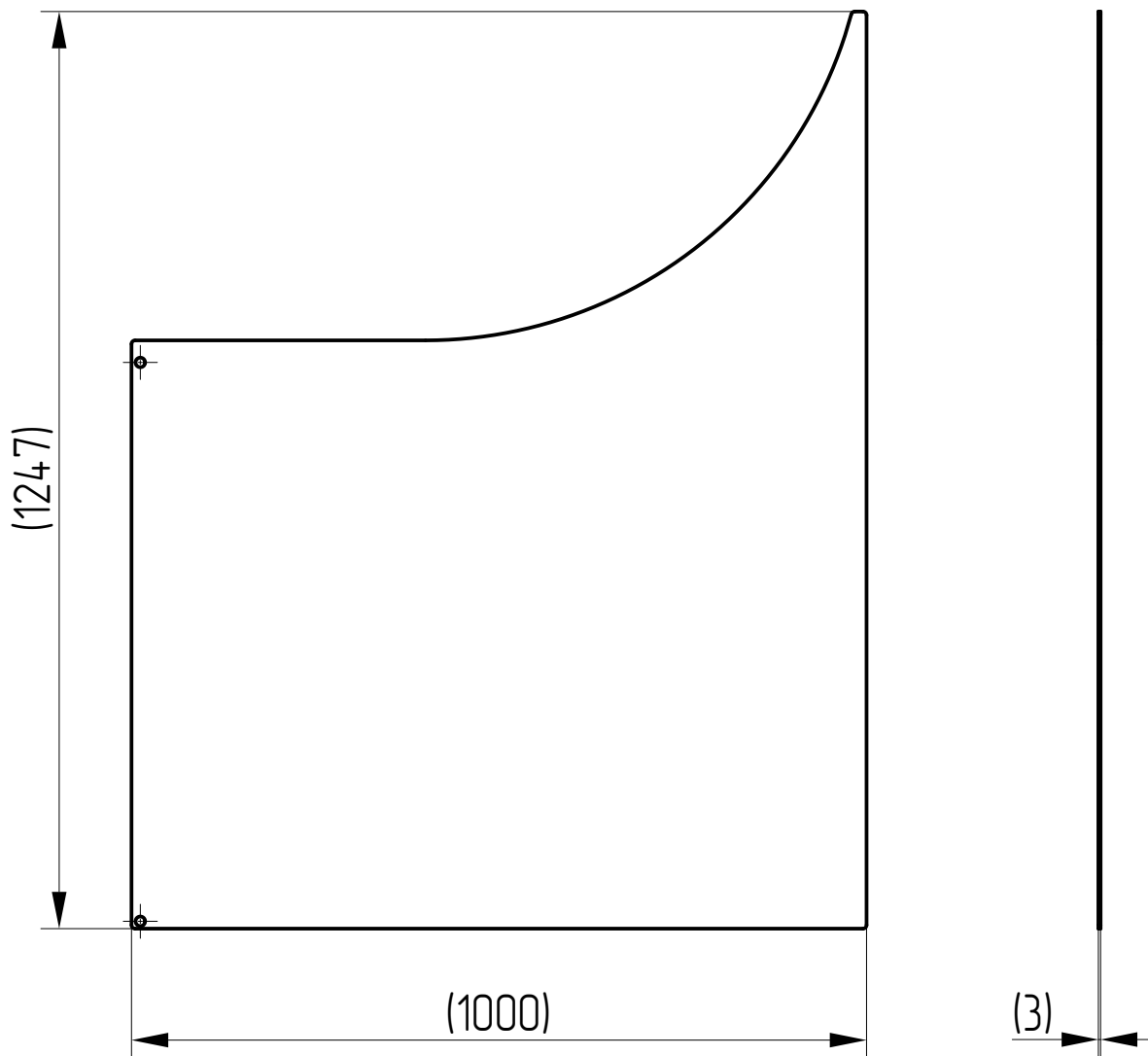

Hlavní výkresový pohled - ze strany vzorku

1	S235	P3 - 1247 x 1000 (plech slza/listek)			
Kusy:	Materiál:	Rozměr / Katalog		Poznámka:	Pozice:
Kreslil:	Podpis:	Index:	Změna:	Datum:	Podpis:
Schválil:	Podpis:				
Výrobek:	Vypalek	Hmotnost (Kg):	20,5	Datum:	
Číslo sestavy:	APC-KO-S00				
Měřítko:	Název:	Typ:	Číslo výkresu:		
1:10	Podlaha L		APC-KO-008		
			Listu:		List:

1

2

3

4

D

D

1

2

3

4

A

(180)

A

B

(200)

B

C

(5)

C

D

D

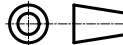
2	S235	P5 - 200 x 180			
Kusy:	Materiál:	Rozměr / Katalog		Poznámka:	Pozice:
Kreslil:	Podpis:	Index:	Změna:	Datum:	Podpis:
Schválil:	Podpis:				
Výrobek:	Vypalek	Hmotnost (Kg):	1,19	Datum:	
Číslo sestavy:	APC-KO-S10	 ISO 2768-mk			
Měřítko:	Název:	Typ:	Číslo výkresu:		
1:2	Deska VT		APC-KO-009		
			Listu:		List:

1

2

3

4

1

2

3

4

A

A

B

B

C

C

(200)

(200)

(5)

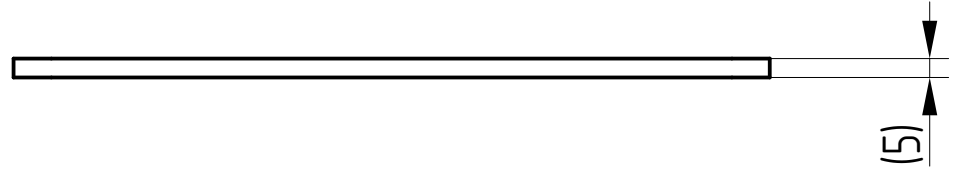
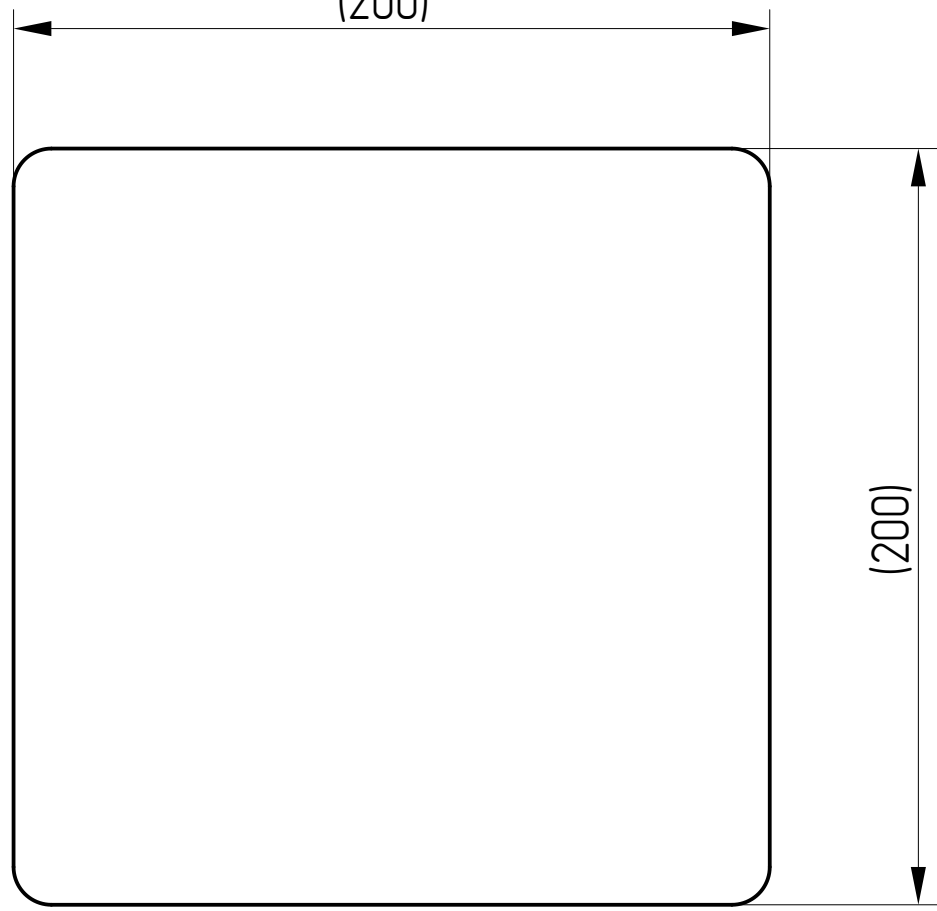

3	S235	P5 - 200 x 200			
Kusy:	Materiál:	Rozměr / Katalog		Poznámka:	Pozice:
Kreslil:	Podpis:	Index:	Změna:	Datum:	Podpis:
Schválil:	Podpis:				
Výrobek:	Vypalek	Hmotnost (Kg):	1.56	Datum:	
Číslo sestavy:	APC-KO-S16; S17				
Měřítko:	Název:	Typ:	Číslo výkresu:		
1:2	Patka ABS		APC-KO-010		
			Listu:		List:

D

D

1

2

3

4

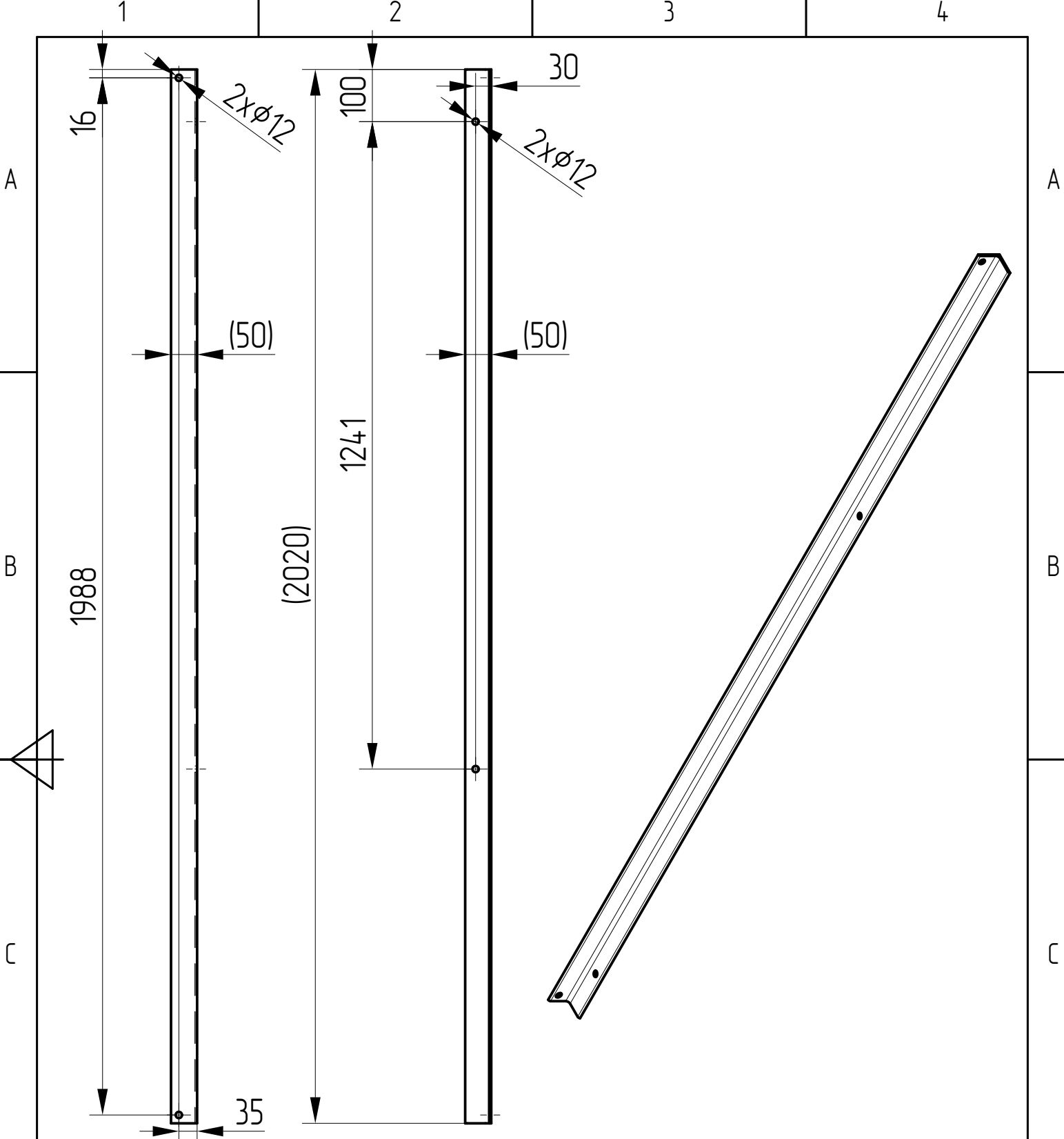

2	S235	L 50 x 50 x 4 - 2020		
Kusy:	Materiál:	Rozměr / Katalog	Poznámka:	Pozice:
Kreslil:	Podpis:	Index:	Změna:	Datum:
Schválil:	Podpis:			Podpis:
Výrobek:	Vrtat	Hmotnost (Kg): 6,12	Datum:	
Číslo sestavy:	APC-KO-S00	ISO 2768-mk		
Měřítko:	Název:	Typ:	Číslo výkresu:	
1:10	L profil L		APC-KO-011	
			Listu:	List:

1

2

3

4

A

A

B

B

C

C

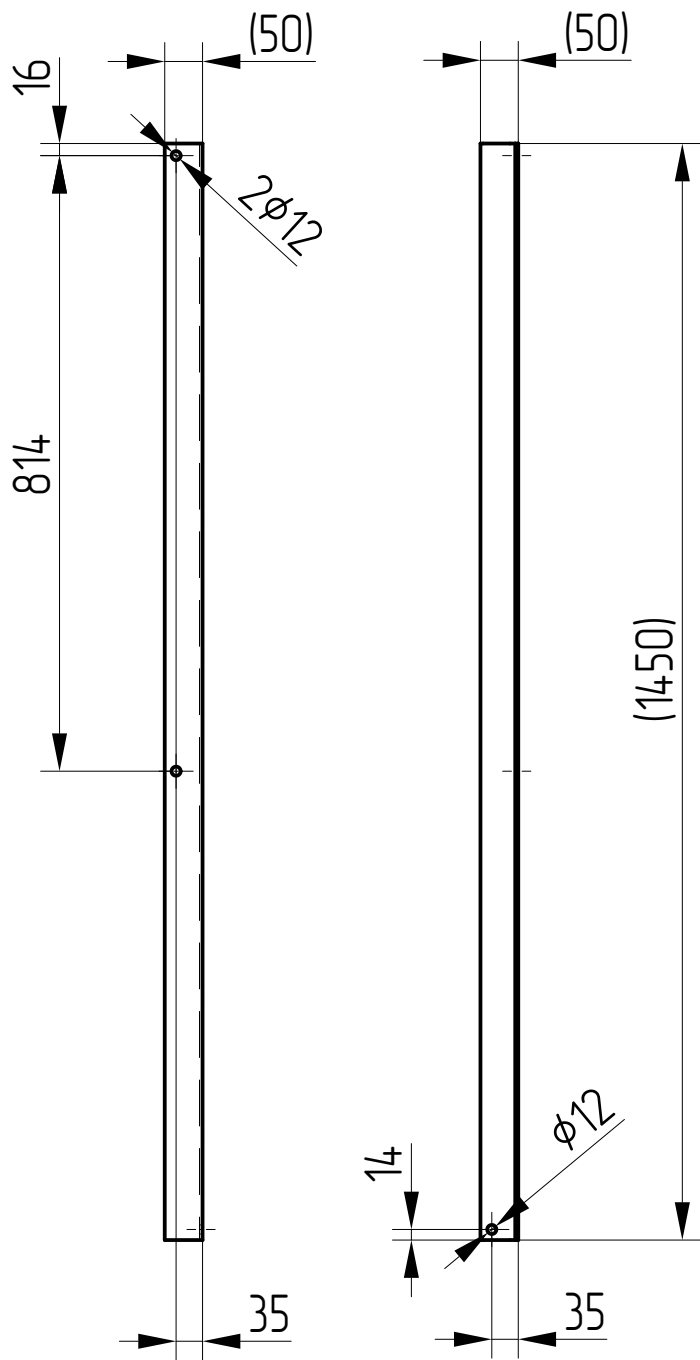

1	S235	L 50 x 50 x 4 - 1450			
Kusy:	Materiál:	Rozměr / Katalog		Poznámka:	Pozice:
Kreslil:	Podpis:	Index:	Změna:	Datum:	Podpis:
Schválil:	Podpis:				
Výrobek:	Vrtat	Hmotnost (Kg):	4,39	Datum:	
Číslo sestavy:	APC-KO-S00	ISO 2768-mk			
Měřítko:	Název:	Typ:	Číslo výkresu:		
1:10	L profil V		APC-KO-012		
			Listu:		List:

1

2

3

4

D

D

1

2

3

4

A

A

B

B

C

C

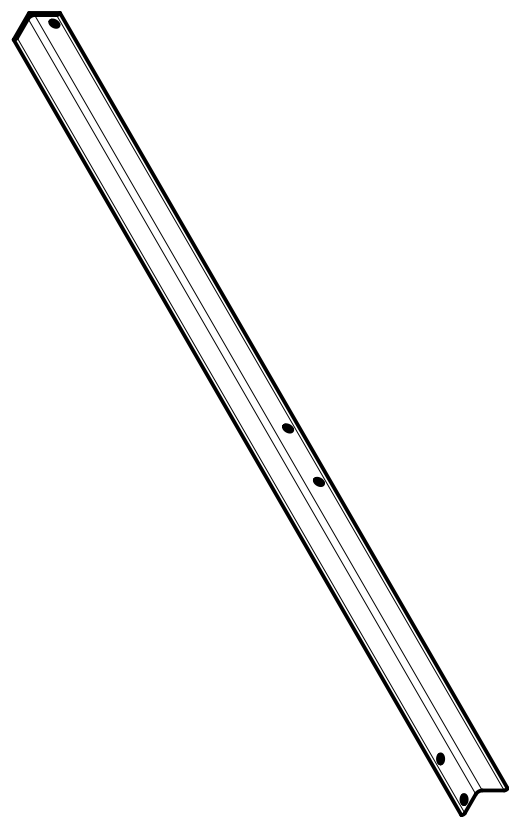
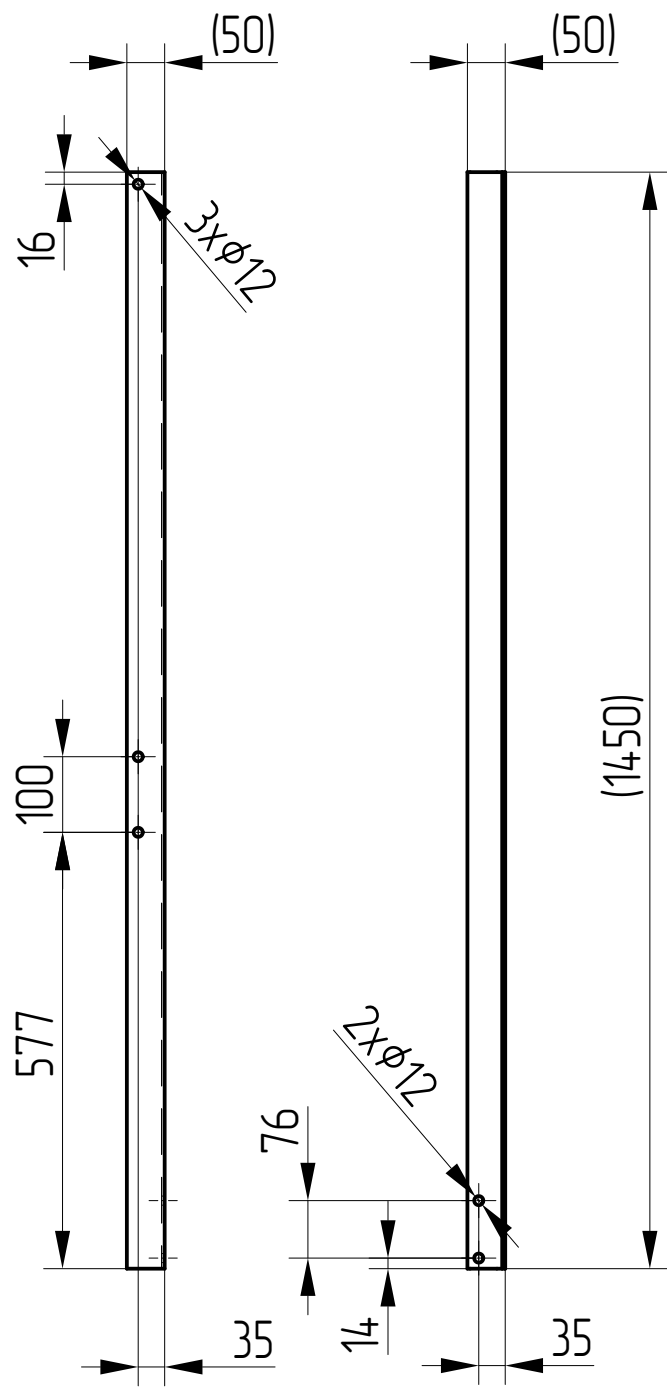

1	S235	L 50 x 50 x 4 - 1450			
Kusy:	Materiál:	Rozměr / Katalog		Poznámka:	Pozice:
Kreslil:	Podpis:	Index:	Změna:	Datum:	Podpis:
Schválil:	Podpis:				
Výrobek:	Vrtat	Hmotnost (Kg):	4,38	Datum:	
Číslo sestavy:	APC-KO-S00	ISO 2768-mk			
Měřítko:	Název:	Typ:	Číslo výkresu:		
1:10	L profil VD		APC-KO-013		
			Listu:		List:

1

2

3

4

D

D

1

2

3

4

A

A

B

B

C

C

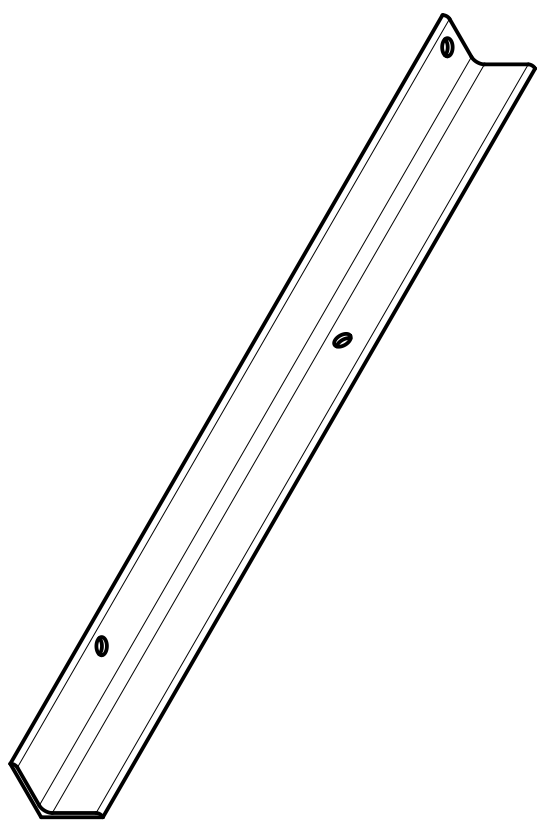
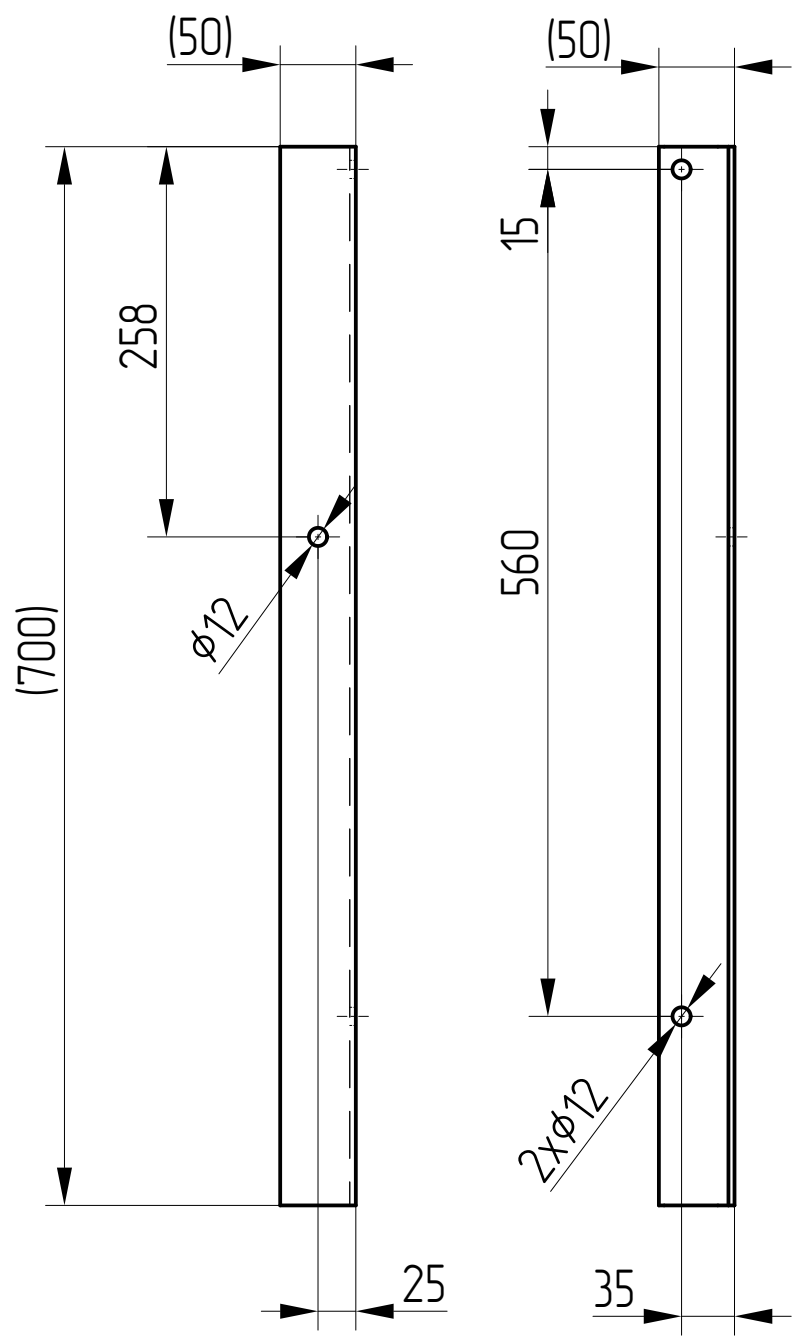

1	S235	L 50 x 50 x 4 - 700			
Kusy:	Materiál:	Rozměr / Katalog		Poznámka:	Pozice:
Kreslil:	Podpis:	Index:	Změna:	Datum:	Podpis:
Schválil:	Podpis:				
Výrobek:	Vrtat	Hmotnost (Kg):	2.11	Datum:	
Číslo sestavy:	APC-KO-S00	ISO 2768-mk			
Měřítka:	Název:	Typ:	Číslo výkresu:		
1:5	L profil Tank		APC-KO-014		
			Listu:		List:

D

D

1

2

3

4



1

2

3

4

A

A

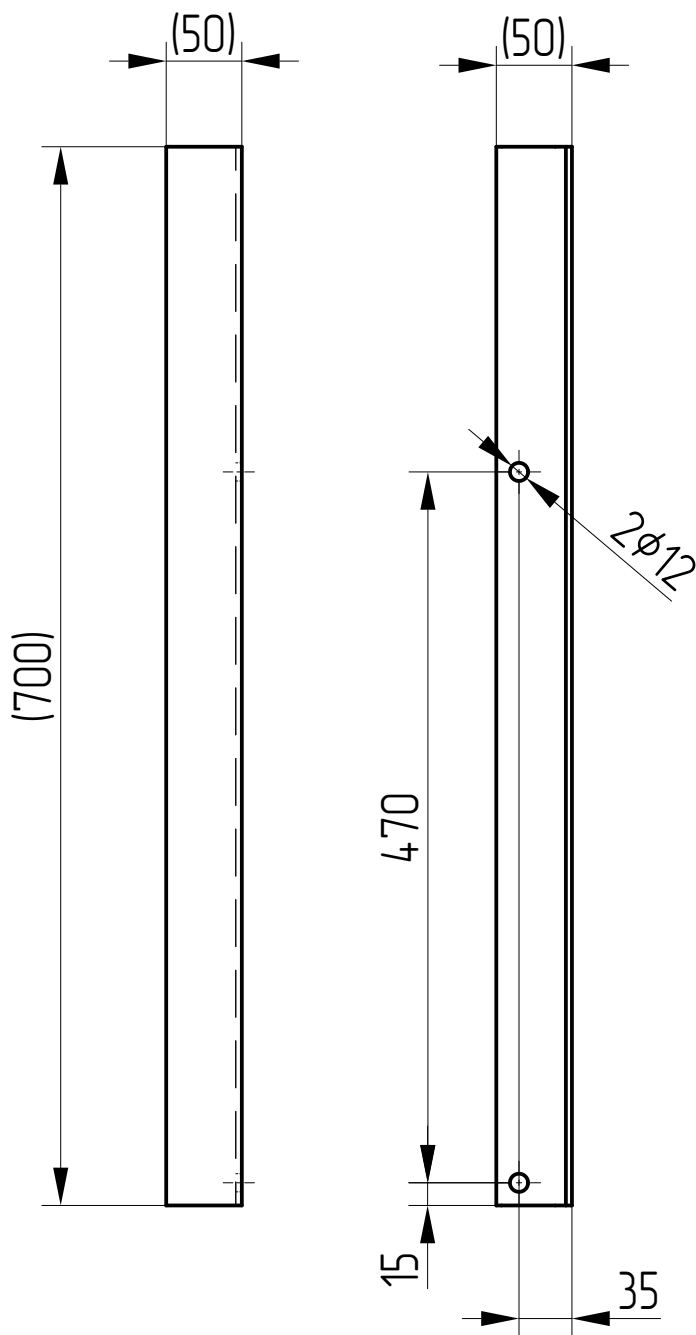

B

B

C

C

D

D

1	S235	L 50 x 50 x 4 - 700			
Kusy:	Materiál:	Rozměr / Katalog		Poznámka:	Pozice:
Kreslil:	Podpis:	Index:	Změna:	Datum:	Podpis:
Schválil:	Podpis:				
Výrobek:	Vrtat	Hmotnost (Kg):	2.12	Datum:	
Číslo sestavy:	APC-KO-S00				
Měřítko:	Název:	Typ:	Číslo výkresu:		
1:5	L profil Tank	2	APC-KO-015		
			Listu:	List:	

1

2

3

4

1

2

3

4

A

A

B

B

C

C

D

D

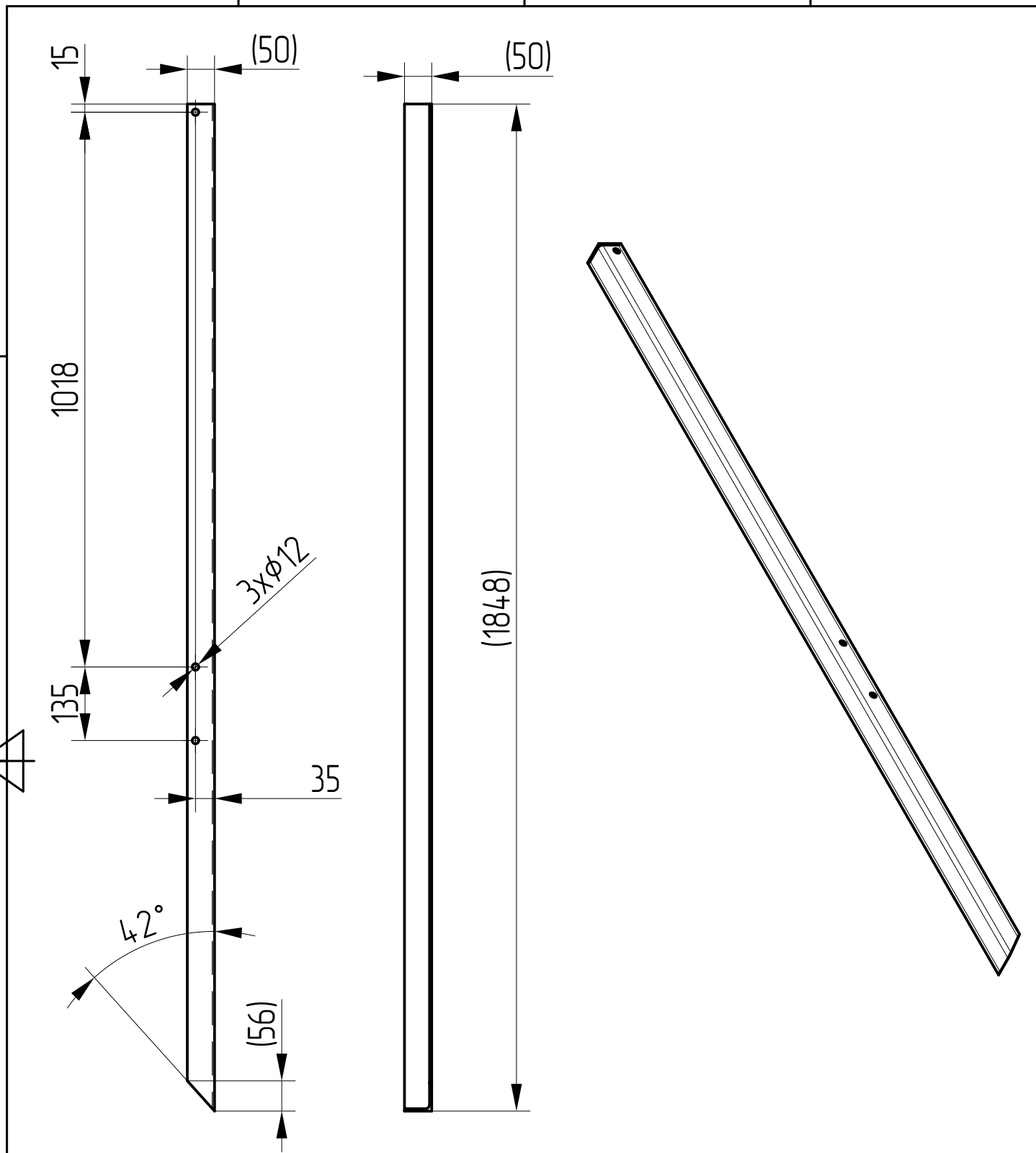

1	S235	L 50 x 50 x 4 - 1848			
Kusy:	Materiál:	Rozměr / Katalog		Poznámka:	Pozice:
Kreslil:	Podpis:	Index:	Změna:	Datum:	Podpis:
Schválil:	Podpis:				
Výrobek:	Vrtat, Rezat	Hmotnost (Kg):	5,55	Datum:	
Číslo sestavy:	APC-KO-S18	ISO 2768-mk			
Měřítko:	Název:	Typ:	Číslo výkresu:		
1:10	L profil Tank	3	APC-KO-016	Listu:	List:

1

2

3

4

1

2

3

4

A

A

(45)

(65)

B

B

(5)

C

C

D

D

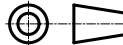
1	S235	P5 - 65 x 45			
Kusy:	Materiál:	Rozměr / Katalog		Poznámka:	Pozice:
Kreslil:	Podpis:	Index:	Změna:	Datum:	Podpis:
Schválil:	Podpis:				
Výrobek:	Vypalek	Hmotnost (Kg):	0,1	Datum:	
Číslo sestavy:	APC-KO-S18	 ISO 2768-mk			
Měřítko:	Název:	Typ:	Číslo výkresu:		
1:1	Koncovka		APC-KO-17		
			Listu:		List:

1

2

3

4

1

2

3

4

A

A

B

B

C

C

D

D

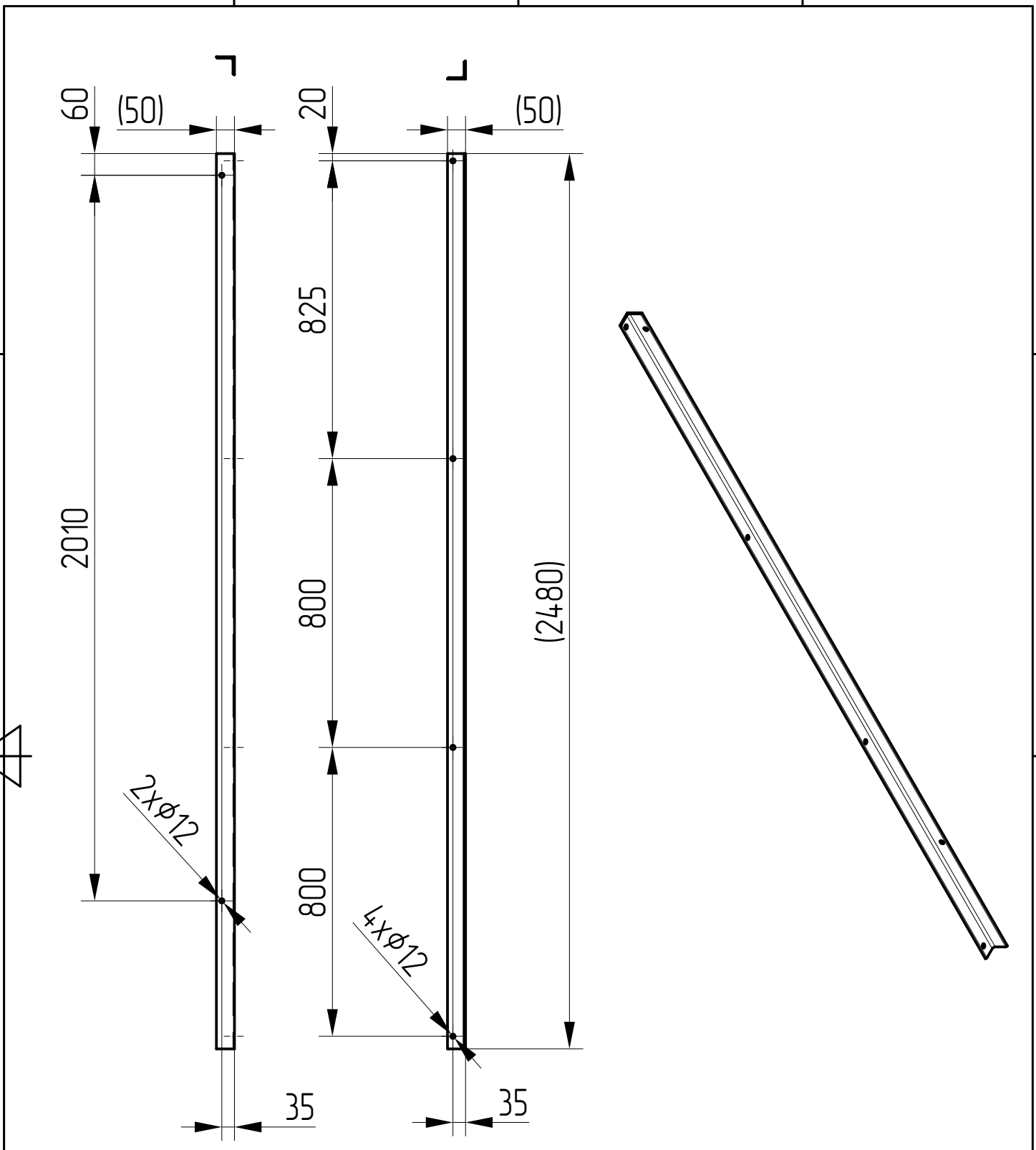

1	S235	L 50 x 50 x 4 - 2480			
Kusy:	Materiál:	Rozměr / Katalog		Poznámka:	Pozice:
Kreslil:	Podpis:	Index:	Změna:	Datum:	Podpis:
Schválil:	Podpis:				
Výrobek:	Vrtat	Hmotnost (Kg):	7,51	Datum:	
Číslo sestavy:	APC-KO-S19	ISO 2768-mk			
Měřítko:	Název:	Typ:	Číslo výkresu:	Listu:	
1:15	L profil střecha	L	APC-KO-018	List:	

1

2

3

4

1

2

3

4

A

A

B

B

C

C

D

D

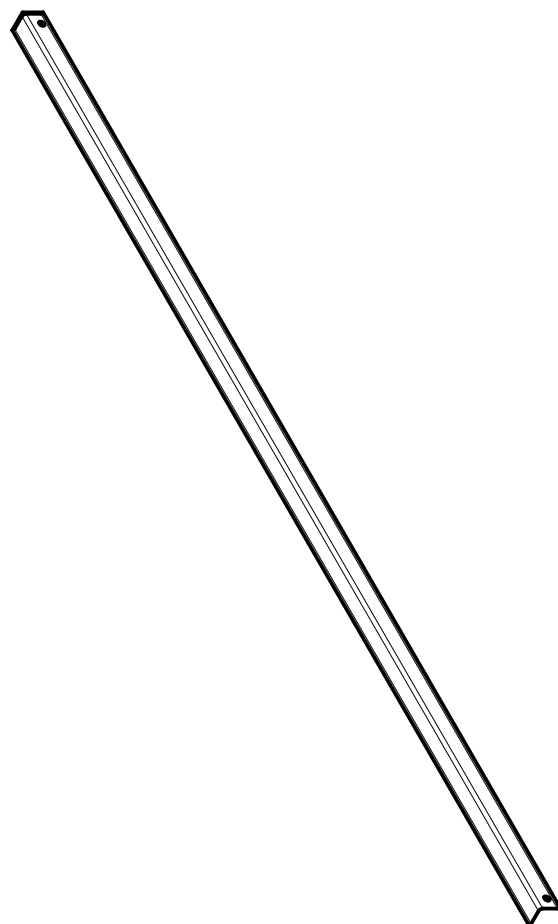
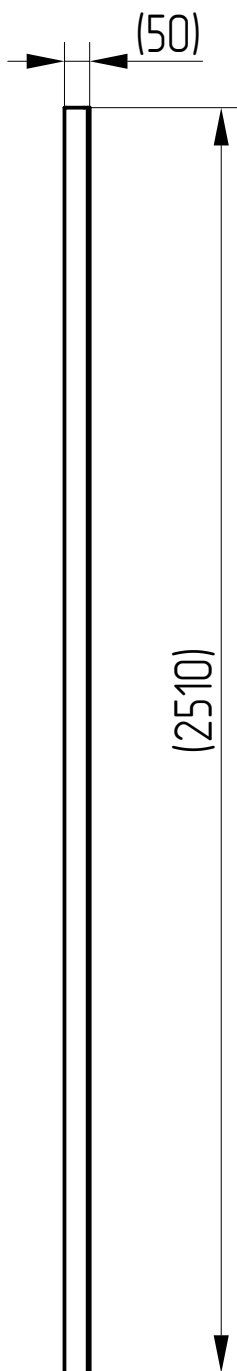
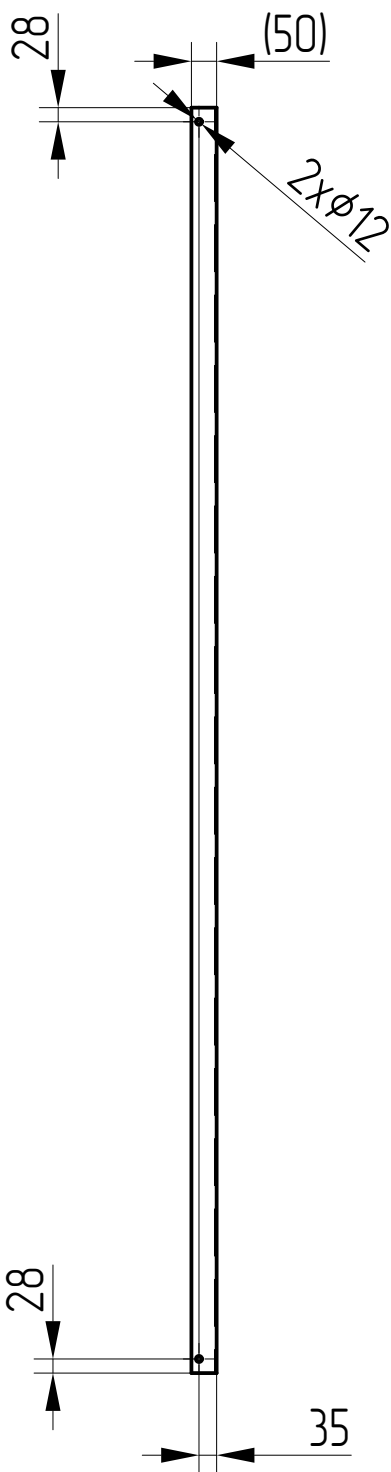

4	S235	L 50 x 50 x 4 - 2510			
Kusy:	Materiál:	Rozměr / Katalog		Poznámka:	Pozice:
Kreslil:	Podpis:	Index:	Změna:	Datum:	Podpis:
Schválil:	Podpis:				
Výrobek:	Vrtat	Hmotnost (Kg):	7,61	Datum:	
Číslo sestavy:	APC-KO-S19	ISO 2768-mk			
Měřítko:	Název:	Typ:	Číslo výkresu:		
1:15	L profil střecha překlád		APC-KO-019		
			Listu:		List:

1

2

3

4

1

2

3

4

A

A

B

B

C

C

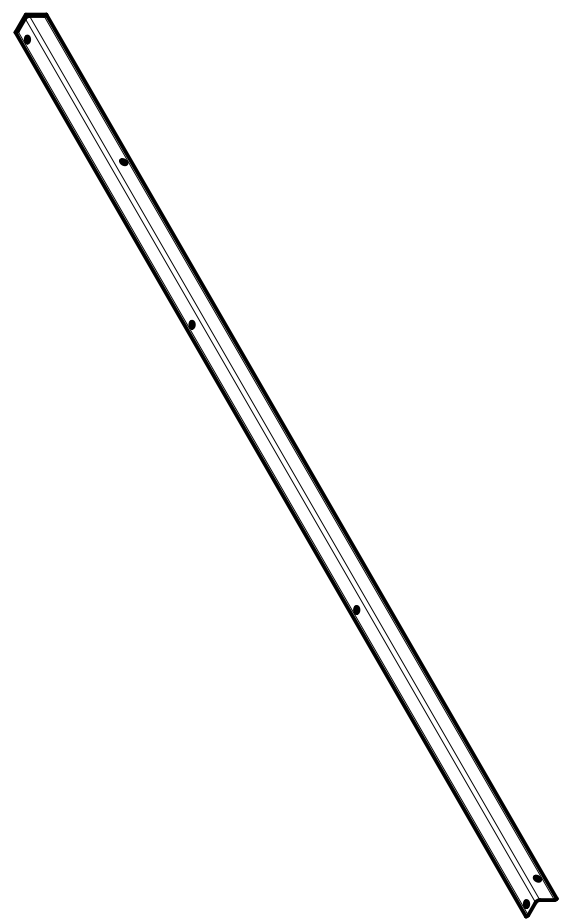
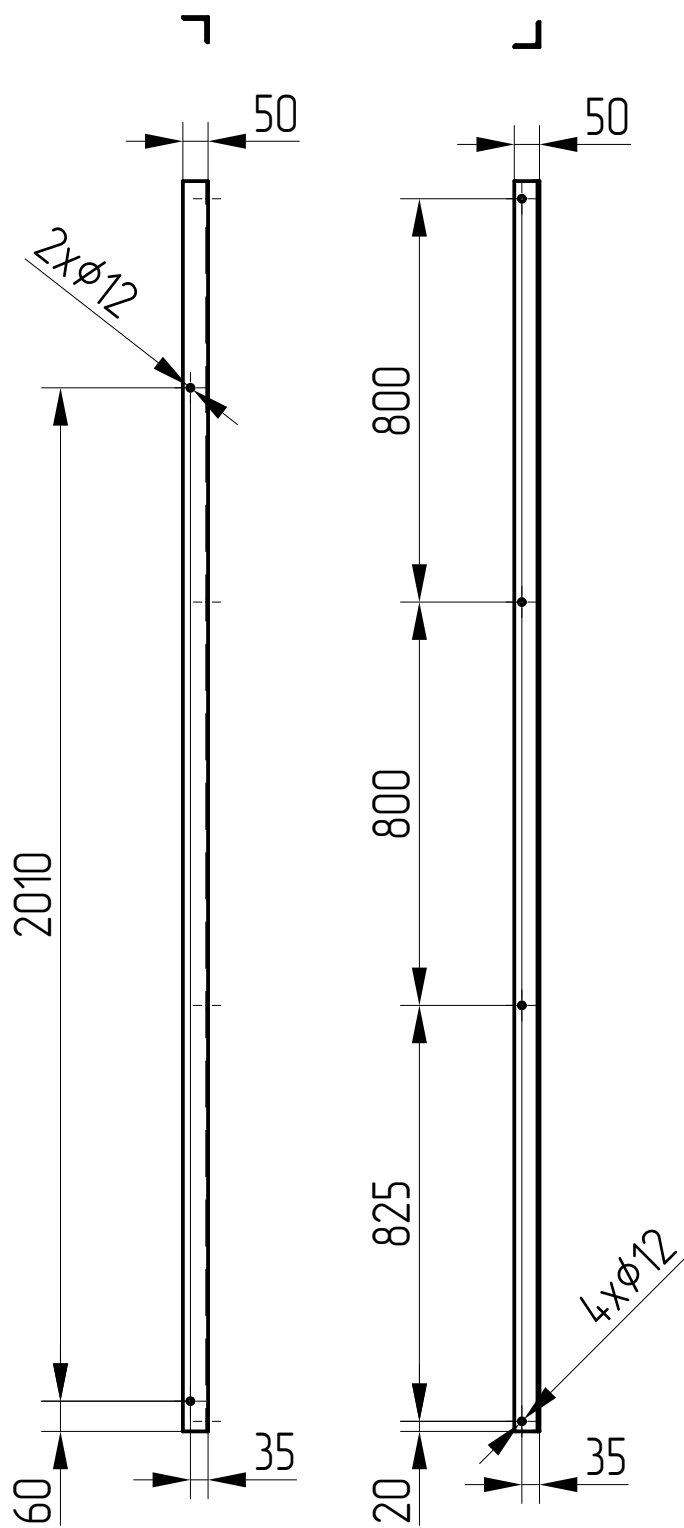

1	S235	L 50 x 50 x 4 - 2480			
Kusy:	Materiál:	Rozměr / Katalog		Poznámka:	Pozice:
Kreslil:	Podpis:	Index:	Změna:	Datum:	Podpis:
Schválil:	Podpis:				
Výrobek:	Vrtat	Hmotnost (Kg):	7,51	Datum:	
Číslo sestavy:	APC-KO-S19	ISO 2768-mk			
Měřítko:	Název:	Typ:	Číslo výkresu:		
1:15	L profil střecha	P	APC-KO-020		
			Listu:		List:

1

2

3

4

D

D

1

2

3

4

A

A

B

B

C

C

D

D

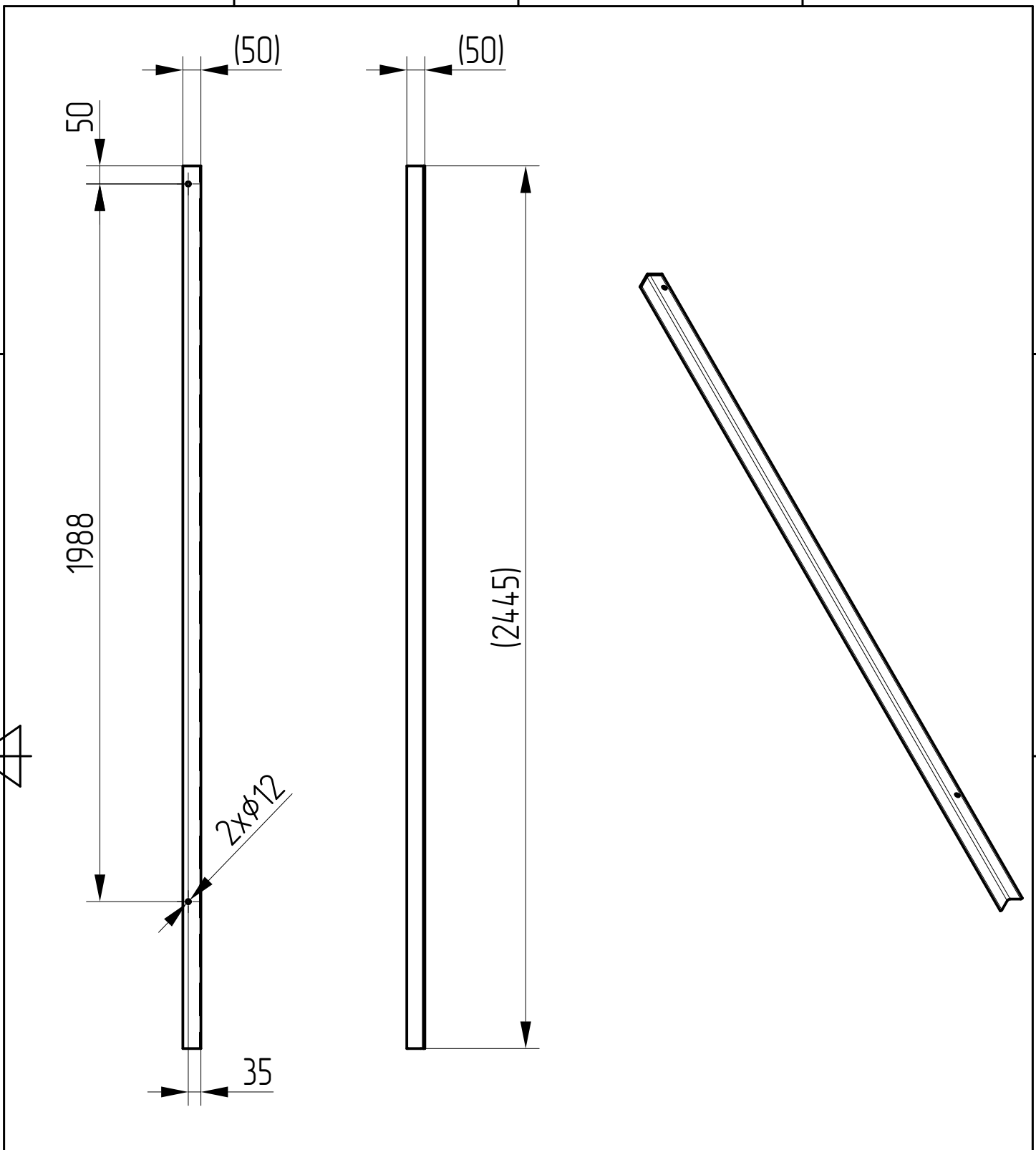

4	S235	L 50 x 50 x 4 - 2445			
Kusy:	Materiál:	Rozměr / Katalog		Poznámka:	Pozice:
Kreslil:	Podpis:	Index:	Změna:	Datum:	Podpis:
Schválil:	Podpis:				
Výrobek:	Vrtat	Hmotnost (Kg):	7,42	Datum:	
Číslo sestavy:	APC-KO-S00	ISO 2768-mk			
Měřítka:	Název:	Typ:	Číslo výkresu:		
1:15	L profil montáž TR bok	L	APC-KO-021		
			Listu:		List:

1

2

3

4

1

2

3

4

A

A

B

B

C

C

D

D

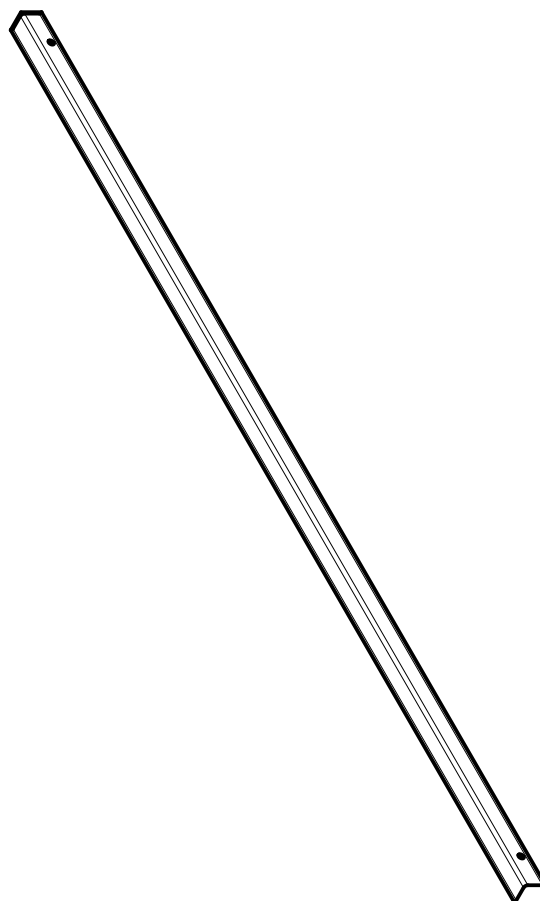
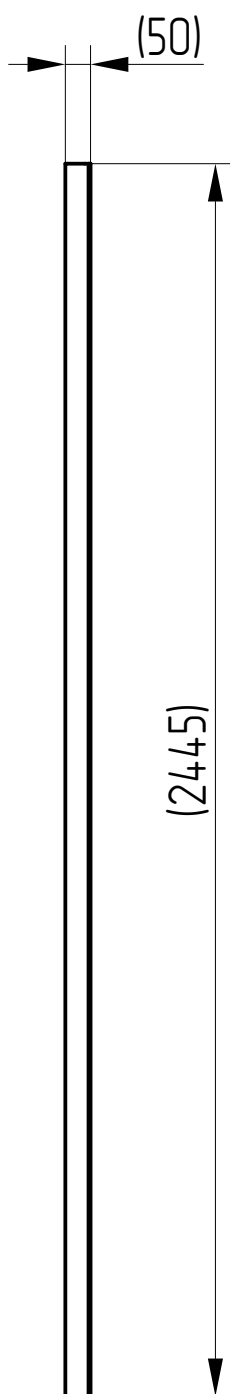
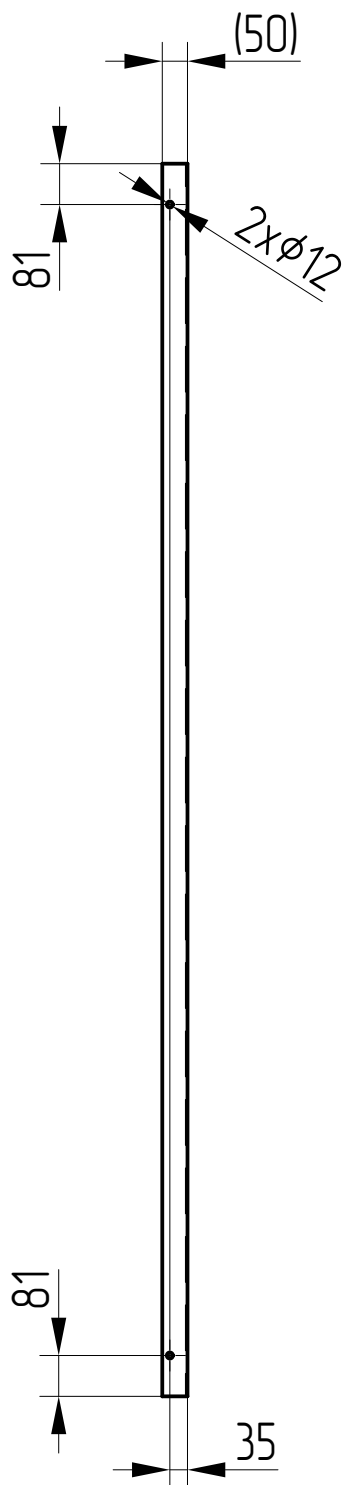

4	S235	L 50 x 50 x 4 - 2445			
Kusy:	Materiál:	Rozměr / Katalog		Poznámka:	Pozice:
Kreslil:	Podpis:	Index:	Změna:	Datum:	Podpis:
Schválil:	Podpis:				
Výrobek:	Vrtat	Hmotnost (Kg):	7,42	Datum:	
Číslo sestavy:	APC-KO-S00	ISO 2768-mk			
Měřítka:	Název:	Typ:	Číslo výkresu:		
1:15	L profil motnáž TR zad		APC-KO-022		
			Listu:		List:

1

2

3

4

1

2

3

4

A

A

B

B

C

C

D

D

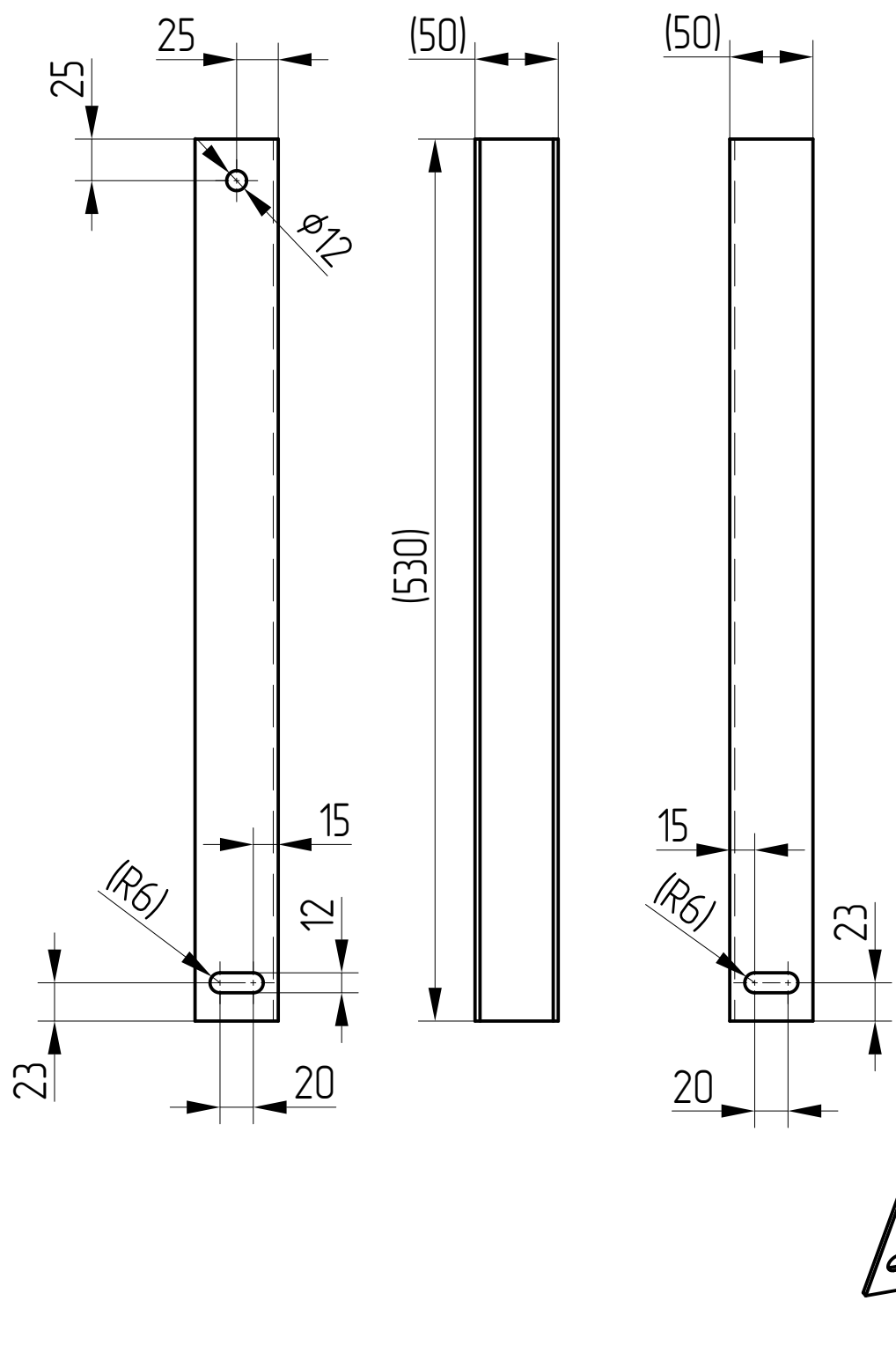

1	S235	Jekl U 50 x 50 x 50 x 3 - 530			
Kusy:	Materiál:	Rozměr / Katalog		Poznámka:	Pozice:
Kreslil:		Podpis:	Index:	Změna:	Datum:
Schválil:		Podpis:			Podpis:
Výrobek:	Vrtat	Hmotnost (Kg):	1,77	Datum:	
Číslo sestavy:	APC-KO-S00	ISO 2768-mk			
Měřítko:	Název:	Typ:	Číslo výkresu:		
1:4	Přídržník čerpadla		APC-KO-023		
			Listu:		List:

1

2

3

4

1

2

3

4

A

A

B

B

C

C

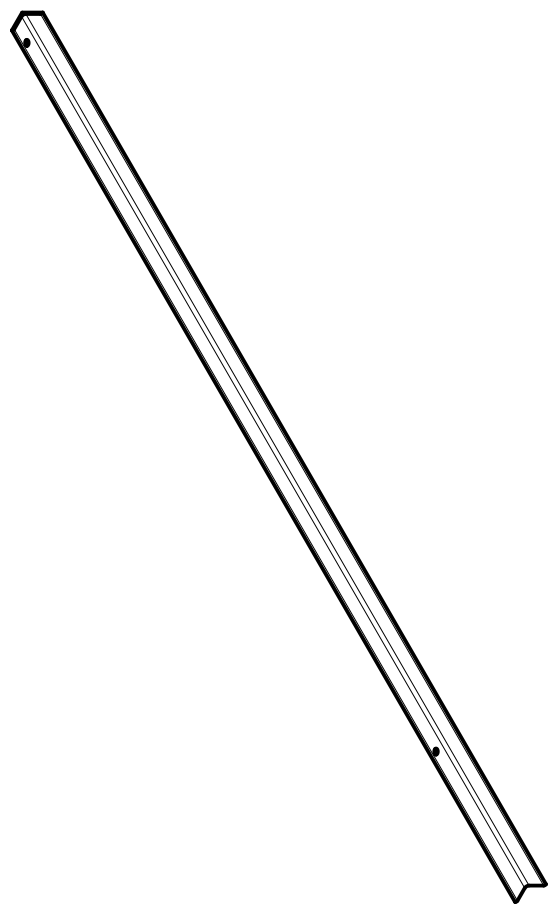
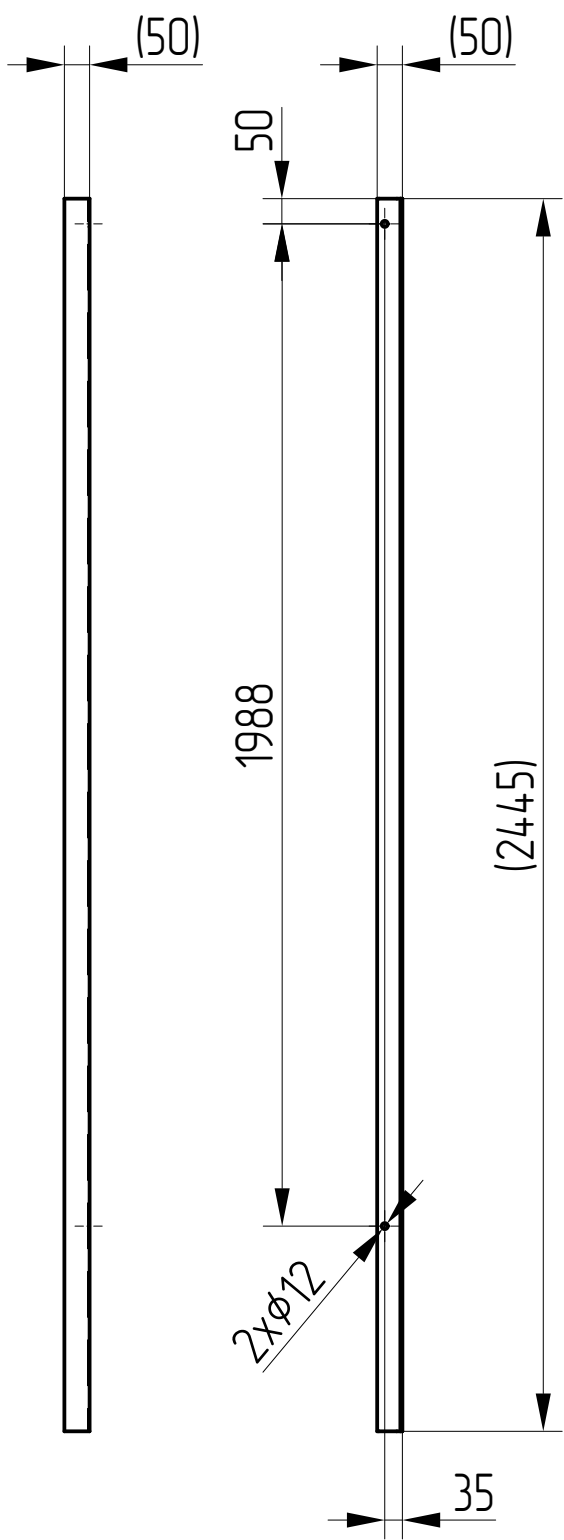

4	S235	L 50 x 50 x 4 - 2445			
Kusy:	Materiál:	Rozměr / Katalog		Poznámka:	Pozice:
Kreslil:	Podpis:	Index:	Změna:	Datum:	Podpis:
Schválil:	Podpis:				
Výrobek:	Vrtat	Hmotnost (Kg):	7,42	Datum:	
Číslo sestavy:	APC-KO-S00	ISO 2768-mk			
Měřítka:	Název:	Typ:	Číslo výkresu:		
1:15	L profil montáž TR bok	P	APC-KO-024		
			Listu:		List:

1

2

3

4

D

D

1 2 3 4 5 6

A

A

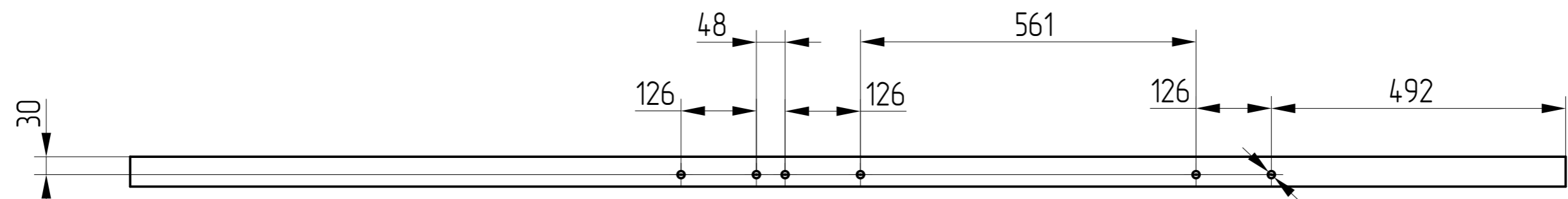

B

B

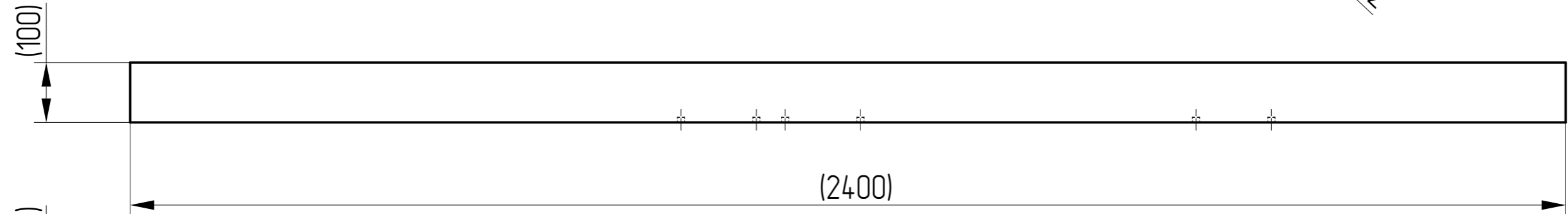

C

C

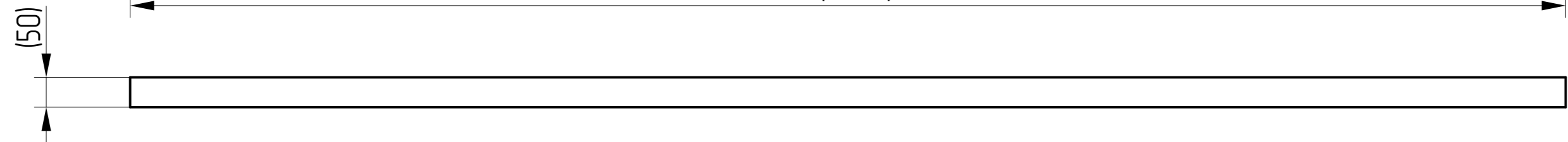

C

C

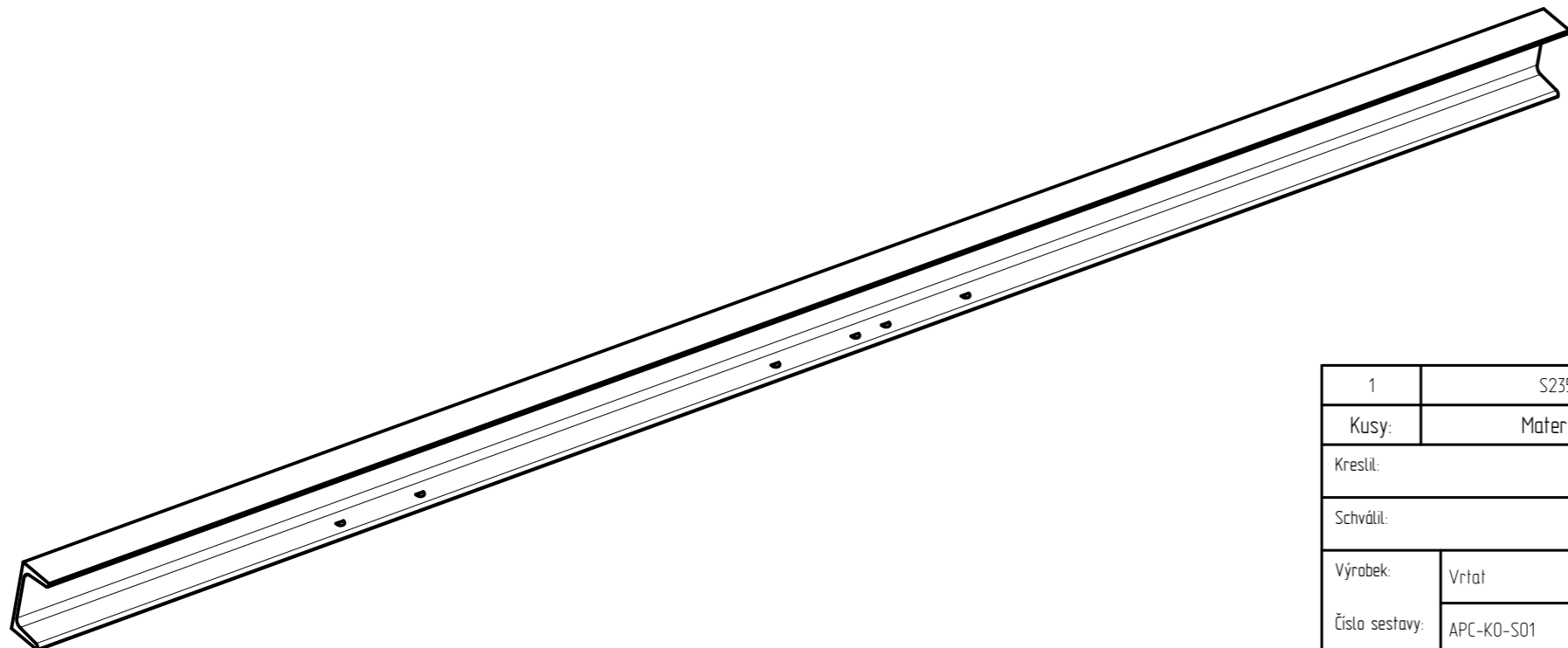

D

D

1	S235	Profil U100 - 2400 DIN 1026-1		
Kusy:	Materiál:	Rozměr / Katalog	Poznámka:	Pozice:
Kreslil:		Podpis:	Index:	Změna:
Schválil:		Podpis:	Datum:	Podpis:
Výrobek:	Vrtat	Hmotnost (Kg): 26.4	Datum:	
Číslo sestavy:	APC-KO-S01	ISO 2768-mk		
Měřítko:	Název: Základní U profil	Typ: P	Číslo výkresu: APC-KO-025	Listu:
	1:8			List:

1 2 3 4 5 6

1

2

3

4

5

6

A

A

B

B

C

C

D

D

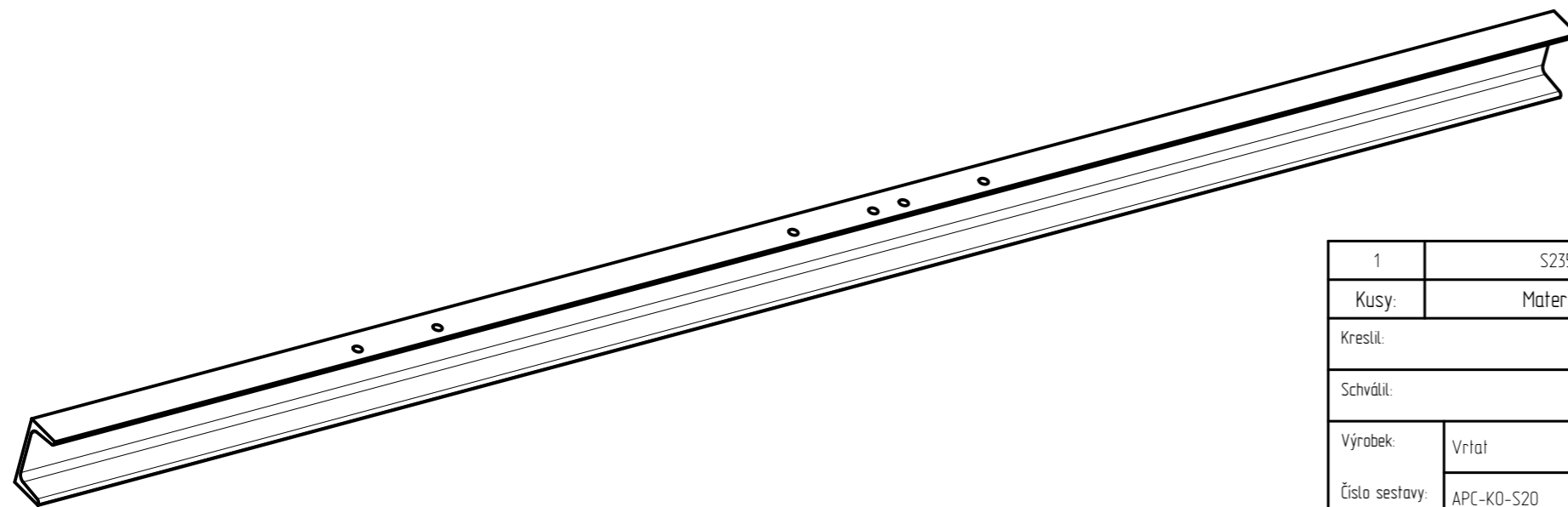
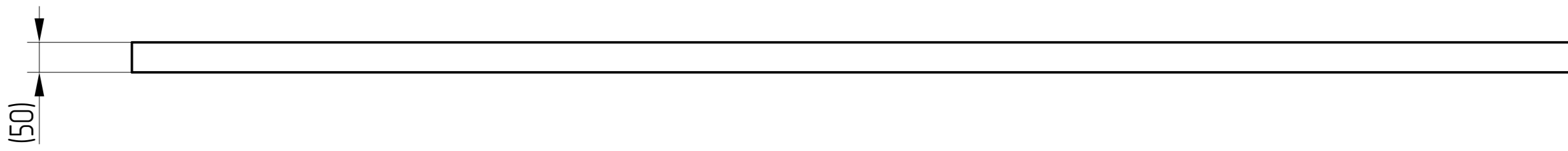
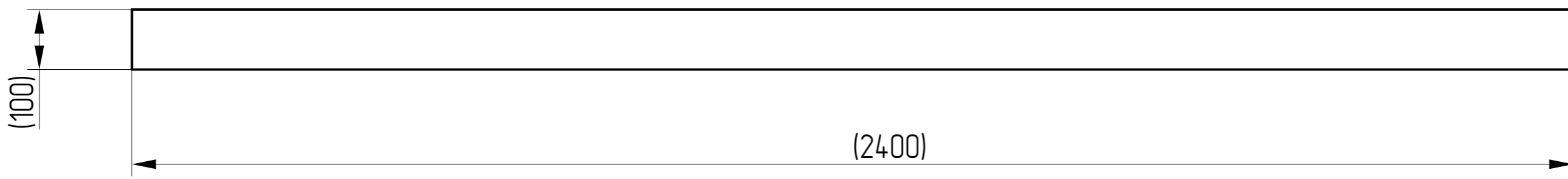
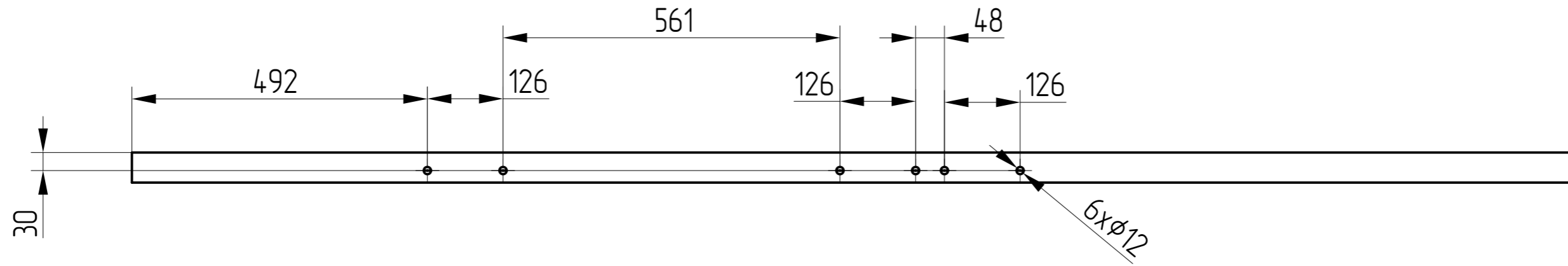

1	S235	Profil U100 - 2400 DIN 1026-1		
Kusy:	Materiál:	Rozměr / Katalog	Poznámka:	Pozice:
Kreslil:		Podpis:	Index:	Změna:
Schválil:		Podpis:	Datum:	Podpis:
Výrobek:	Vrtat	Hmotnost (Kg): 26.4	Datum:	
Číslo sestavy:	APC-K0-S20	ISO 2768-mk		
Měřítko:	Název: Základní U profil	Typ: Z	Číslo výkresu: APC-K0-026	
			Listu:	List:

1

2

3

4

5

6

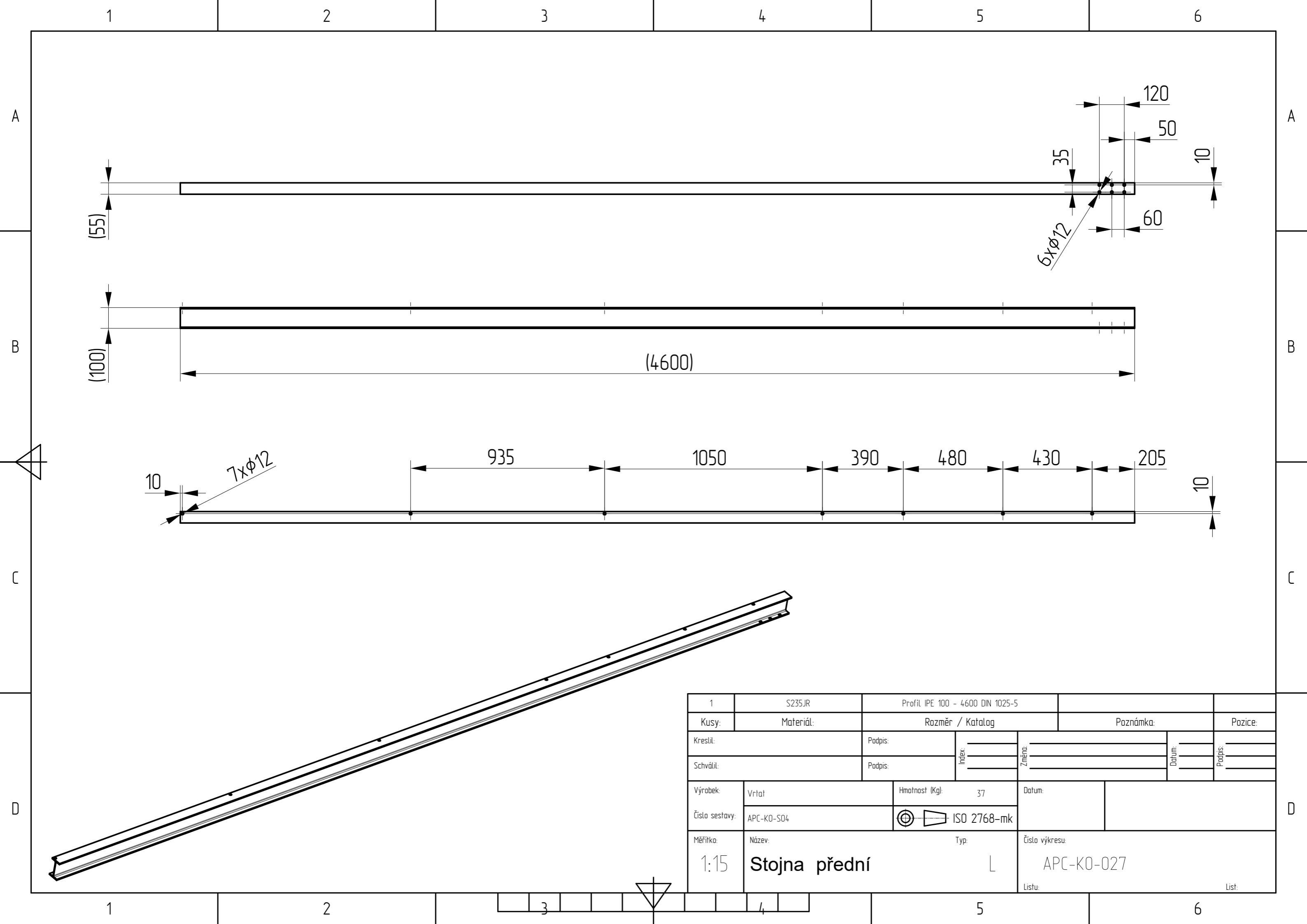

1	S235JR	Profil IPE 100 - 4600 DIN 1025-5		
Kusy:	Materiál:	Rozměr / Katalog	Poznámka:	Pozice:
Kreslil:	Podpis:	Index:	Změna:	Datum:
Schválil:	Podpis:			Podpis:
Výrobek:	Vrtat	Hmotnost (Kg): 37	Datum:	
Číslo sestavy:	APC-KO-S04	ISO 2768-mk		
Měřítko:	Název: Stojna přední	Typ: L	Číslo výkresu: APC-KO-027	Číslo listu: Listu:
				6

1 2 3 4 5 6

A

A

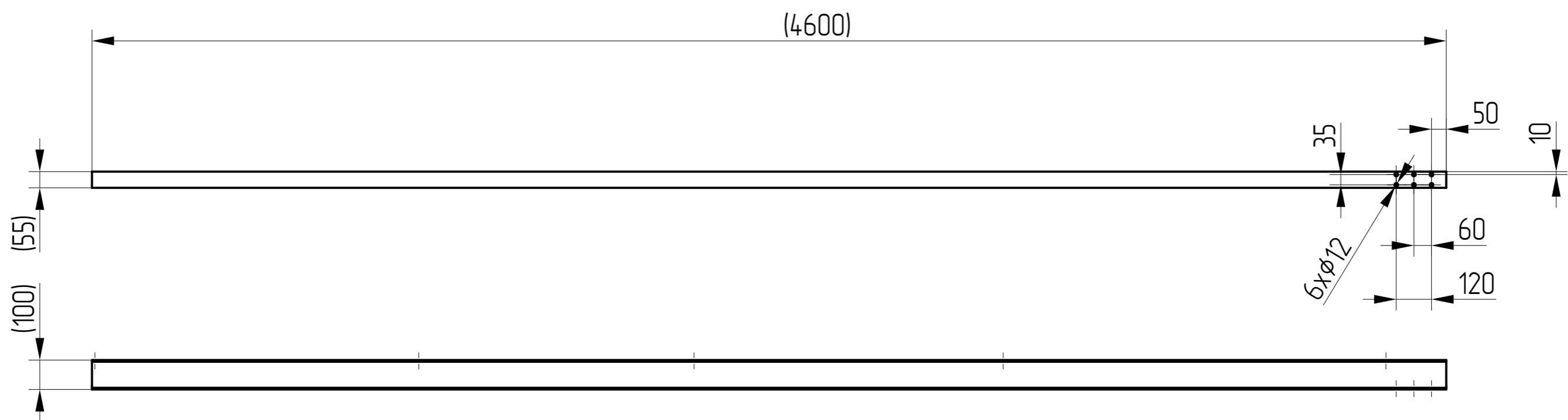

B

B

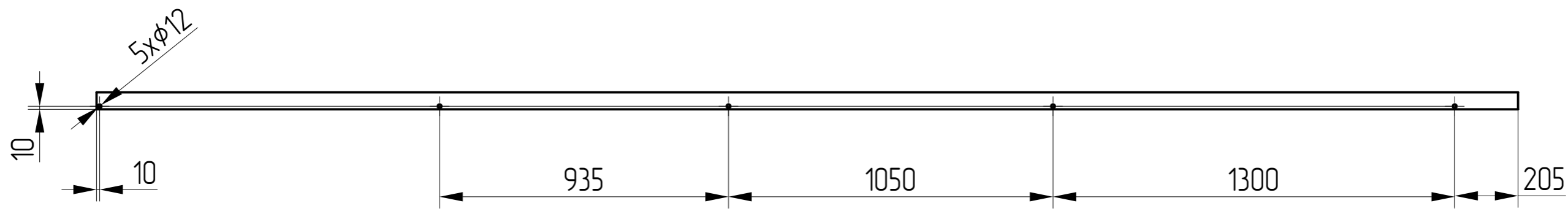

C

C

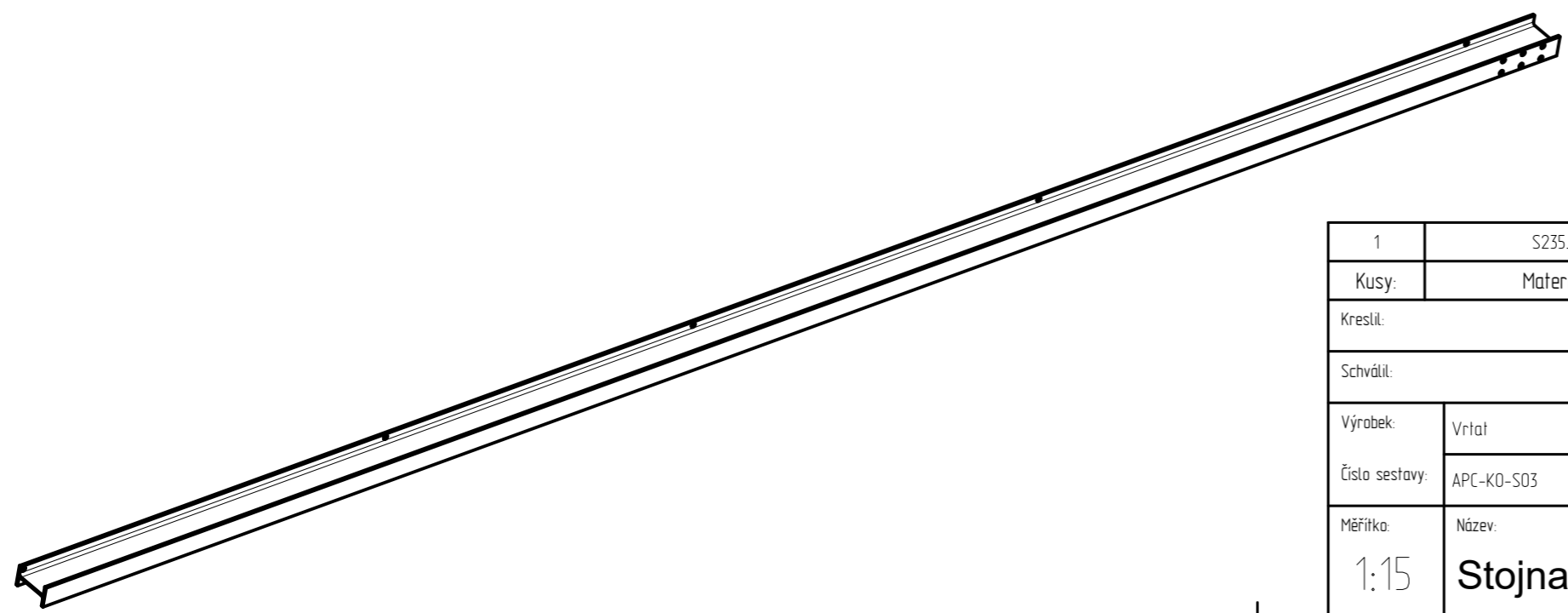

D

D

1	S235JR	Profil IPE 100 - 4600 DIN 1025-5		
Kusy:	Materiál:	Rozměr / Katalog	Poznámka:	Pozice:
Kreslil:		Podpis:	Index:	Změna:
Schválil:		Podpis:	Datum:	Podpis:
Výrobek:	Vrtat	Hmotnost (Kg): 37	Datum:	
Číslo sestavy:	APC-K0-S03	ISO 2768-mk		
Měřítka:	Název: Stojna přední	Typ: P	Číslo výkresu: APC-K0-028	
			Listu:	List:

1 2 3 4 5 6

1

2

3

4

5

6

A

A

B

B

C

C

D

D

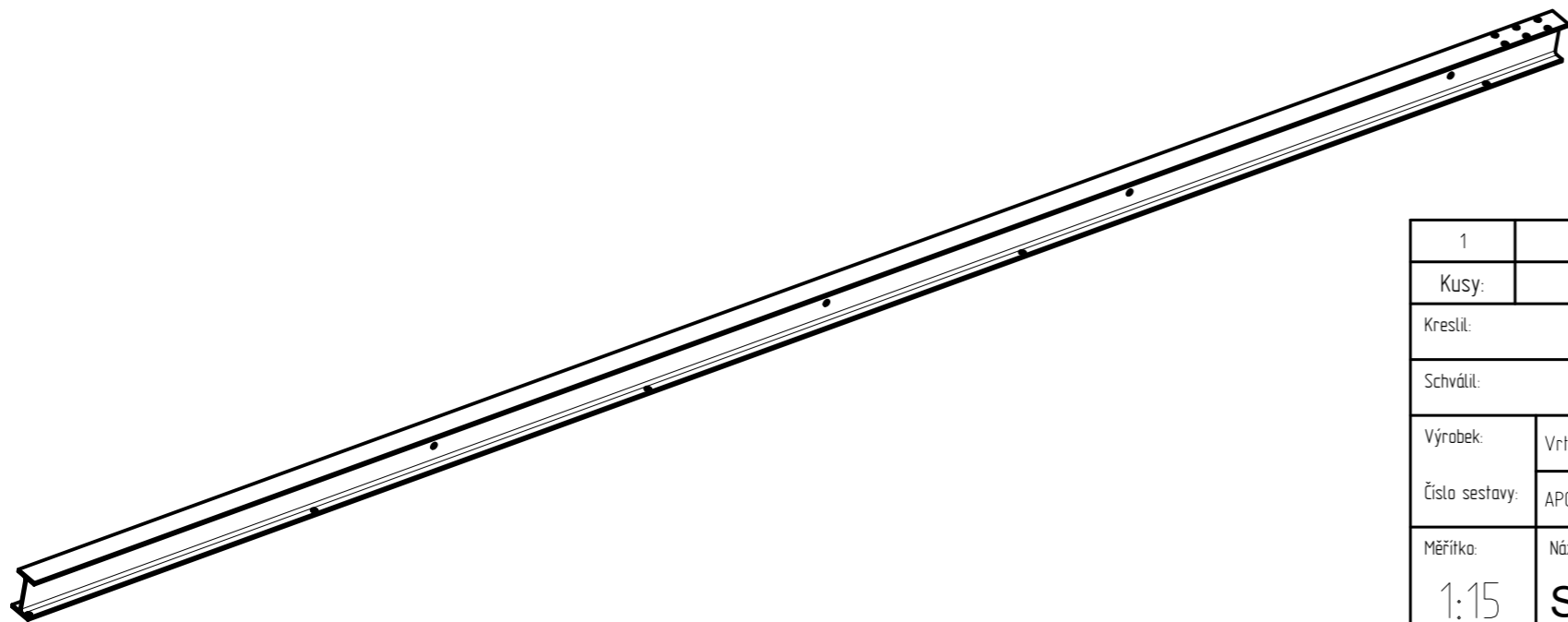
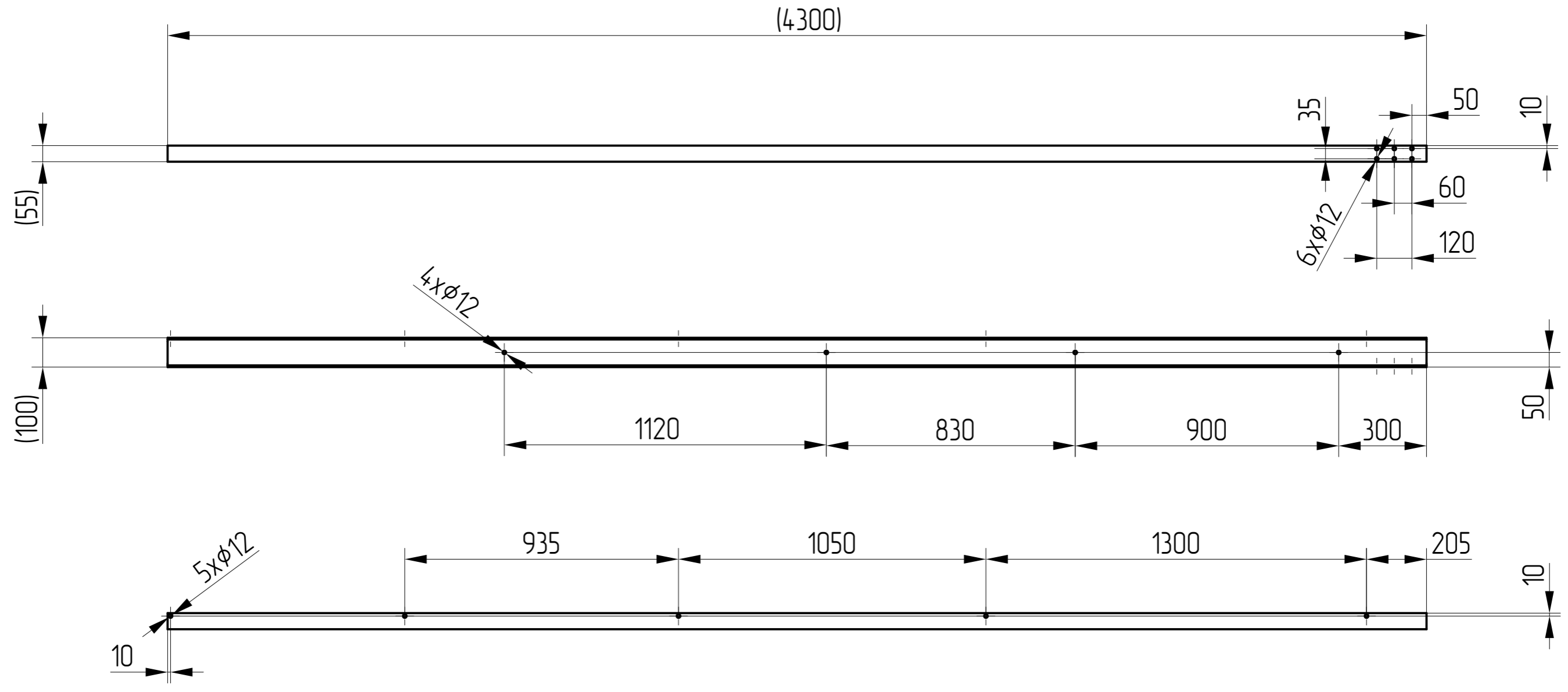

1	S235JR	Profil IPE 100 - 4300 DIN 1025-5		
Kusy:	Materiál:	Rozměr / Katalog	Poznámka:	Pozice:
Kreslil:	Podpis:	Index:	Změna:	Datum:
Schválil:	Podpis:			Podpis:
Výrobek:	Vrtat	Hmotnost (Kg): 34,6	Datum:	
Číslo sestavy:	APC-KO-S05	ISO 2768-mk		
Měřítko:	Název: Stojna zadní	Typ: P	Číslo výkresu: APC-KO-029	Listu:
				List:

1

2

3

4

5

6

1 2 3 4 5 6

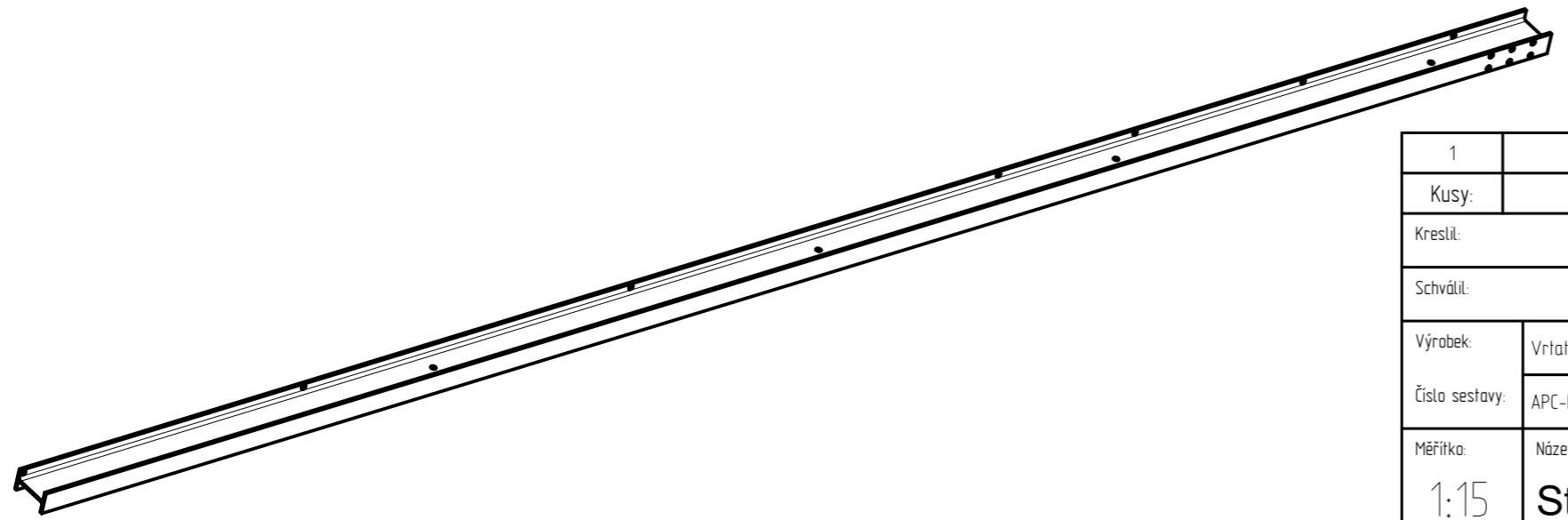
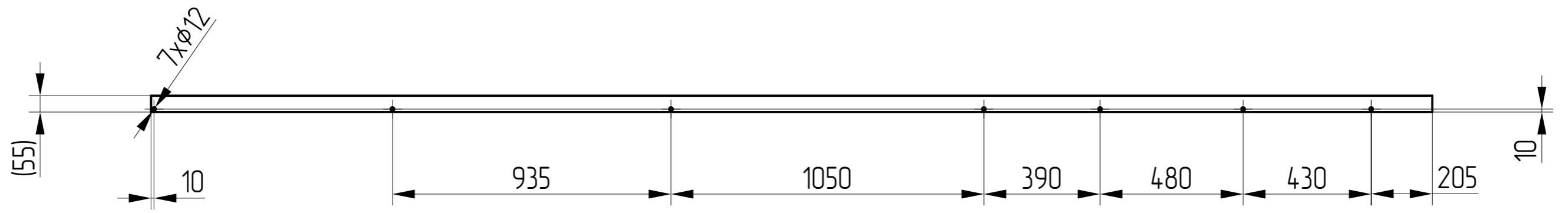
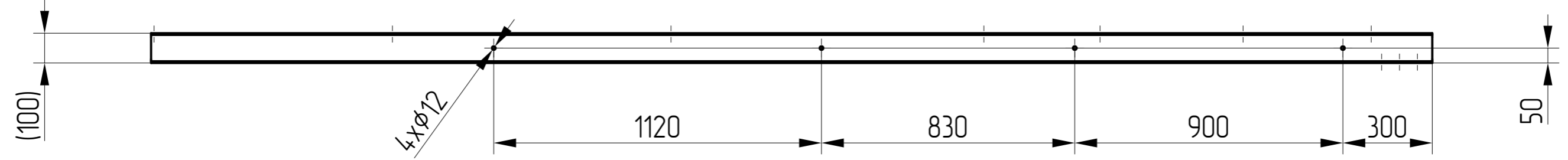
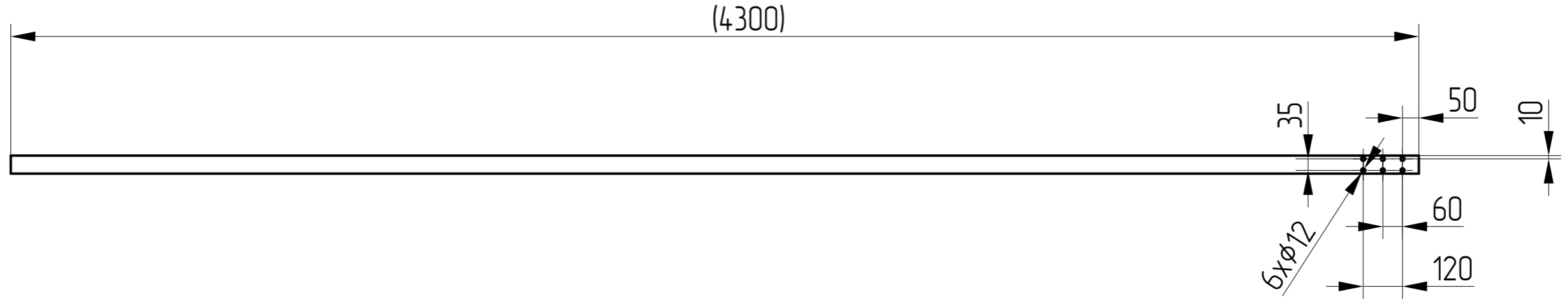

1	S235JR	Profil IPE 100 - 4300 DIN 1025-5		
Kusy:	Materiál:	Rozměr / Katalog	Poznámka:	Pozice:
Kreslil:	Podpis:	Index:	Změna:	Datum:
Schválil:	Podpis:			Podpis:
Výrobek:	Vrtat	Hmotnost (Kg): 34,5	Datum:	
Číslo sestavy:	APC-KO-S06	ISO 2768-mk		
Měřítko:	Název: Stojna zadní	Typ: L	Číslo výkresu: APC-KO-030	
			Listu:	List:

1 2 3 4 5 6

1 2 3 4 5 6

A

A

B

B

C

C

D

D

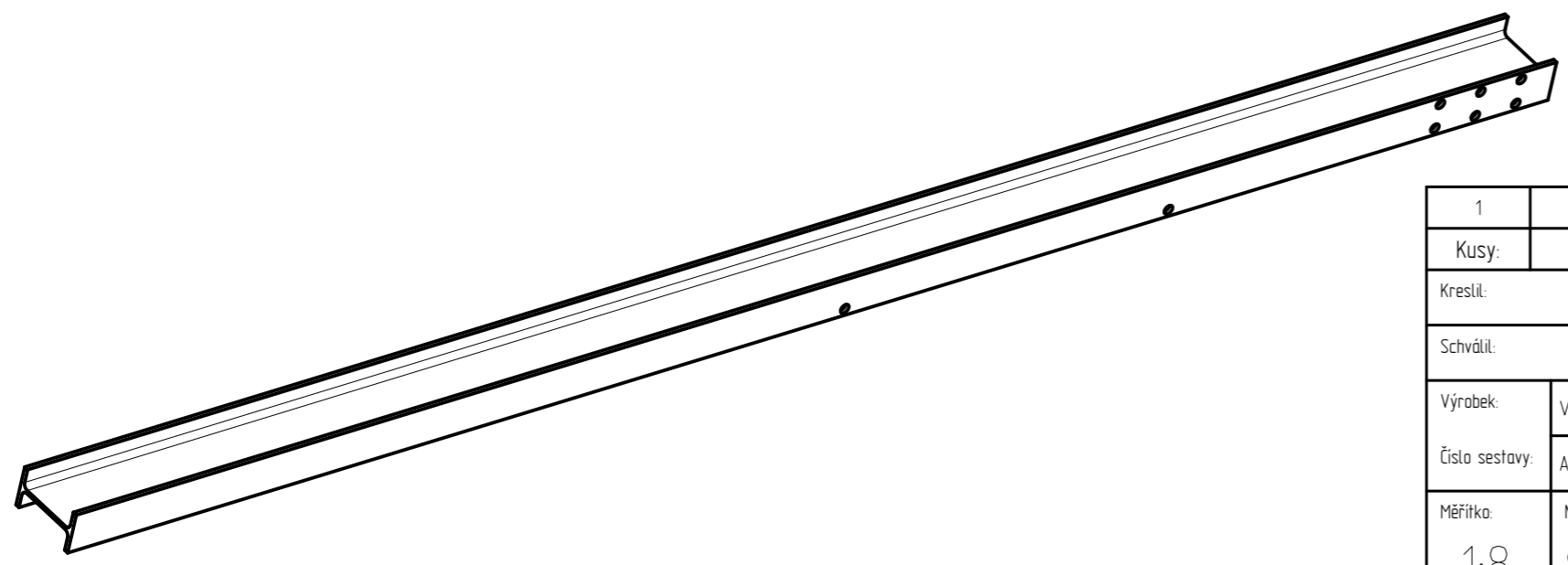
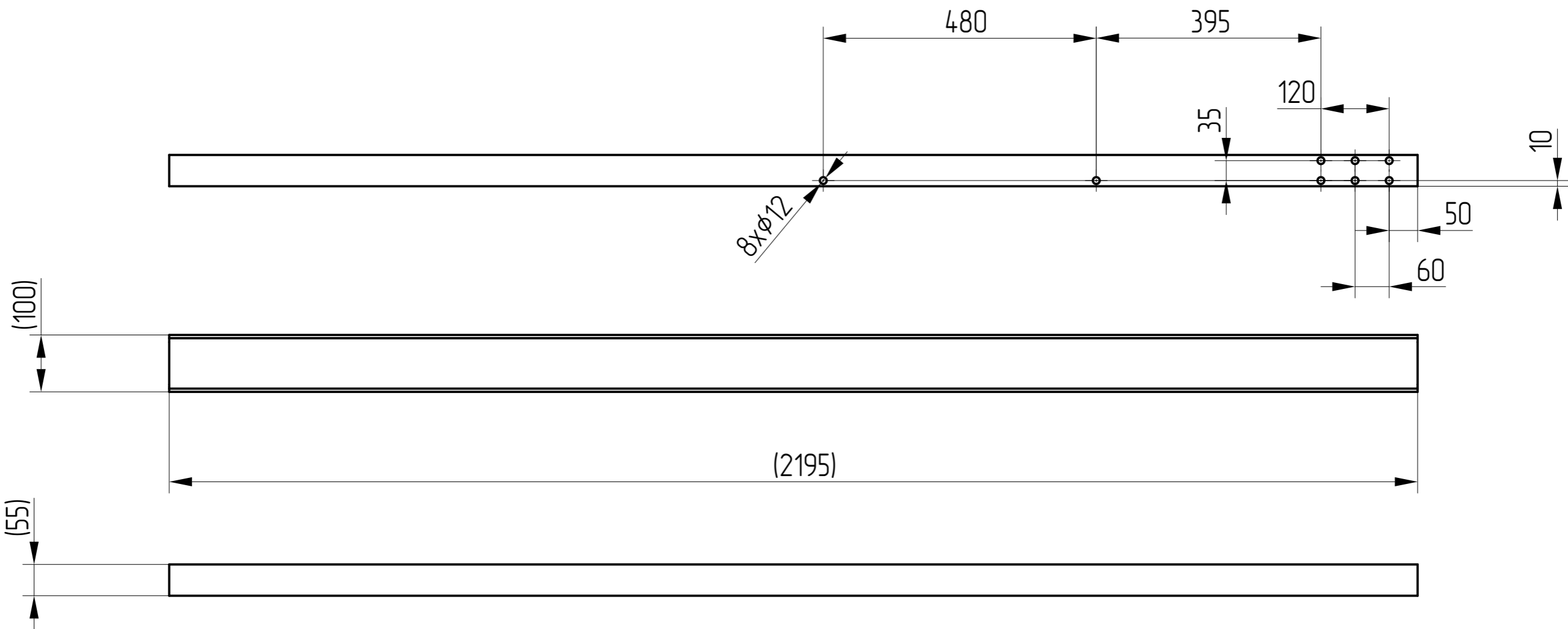

1	S235JR	Profil IPE 100 - 2195 DIN 1025-5		
Kusy:	Materiál:	Rozměr / Katalog	Poznámka:	Pozice:
Kreslil:	Podpis:	Index:	Změna:	Datum:
Schválil:	Podpis:			Podpis:
Výrobek:	Vrtat	Hmotnost (Kg): 17,6	Datum:	
Číslo sestavy:	APC-K0-S07	ISO 2768-mk		
Měřítko:	Název: Stojna střední	Typ:	Číslo výkresu: APC-K0-031	Listu:
	1:8			List:

1 2 3 4 5 6

1

2

3

4

A

A

B

B

C

C

D

D

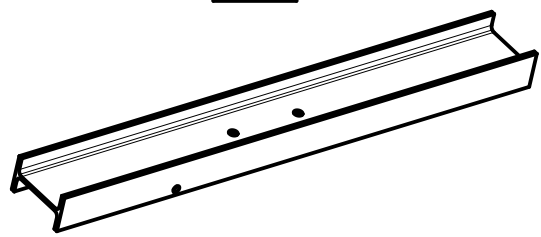
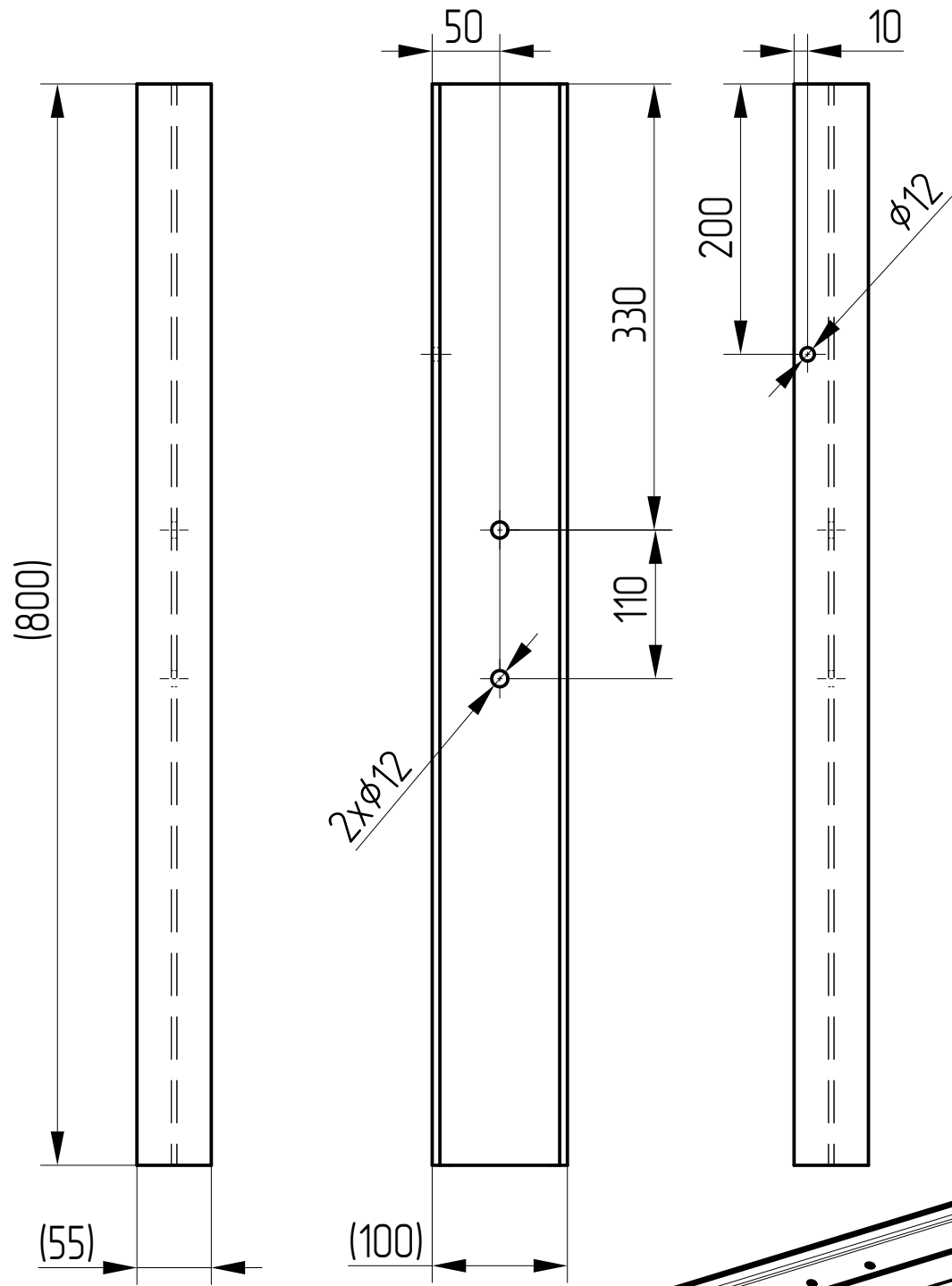

1	S235JR	Profil IPE 100 - 800 DIN 1025-5			
Kusy:	Materiál:	Rozměr / Katalog		Poznámka:	Pozice:
Kreslil:	Podpis:	Index:	Změna:	Datum:	Podpis:
Schválil:	Podpis:				
Výrobek:	Vrtat	Hmotnost (Kg):	6,43	Datum:	
Číslo sestavy:	APC-KO-S10	ISO 2768-mk			
Měřítko:	Název:	Typ:	Číslo výkresu:		
1:5	Překlád VT		APC-KO-032		
			Listu:		List:

1

2

3

4

1

2

3

4

5

6

A

A

B

B

C

C

D

D

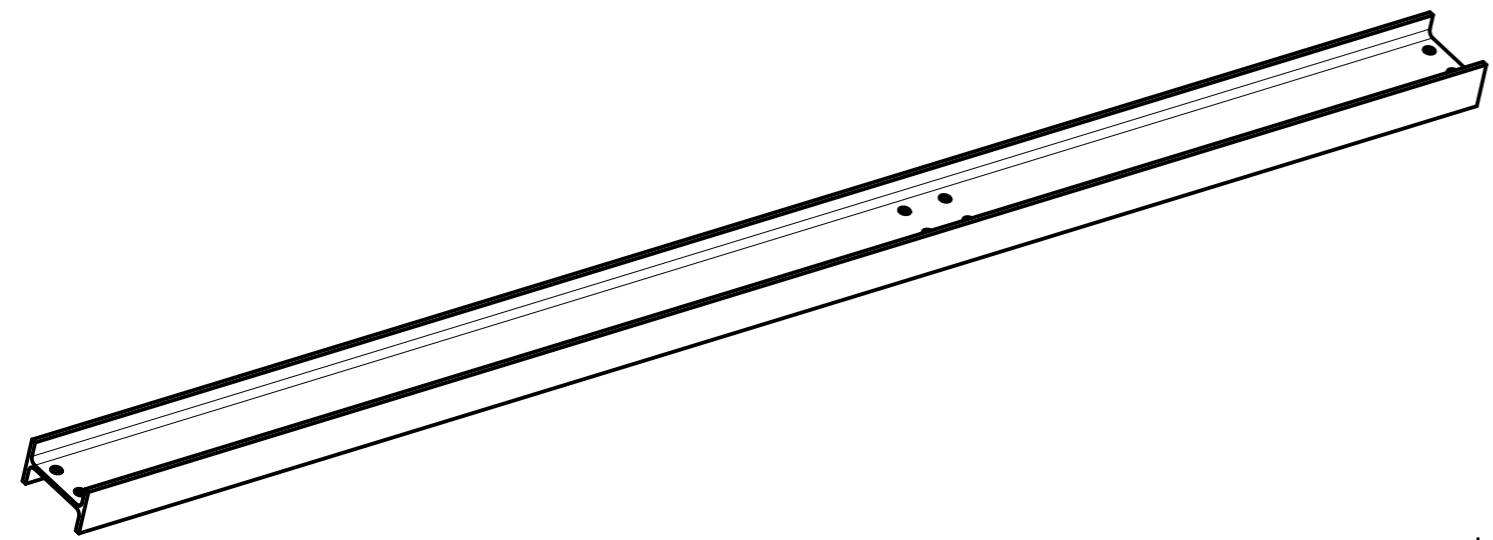
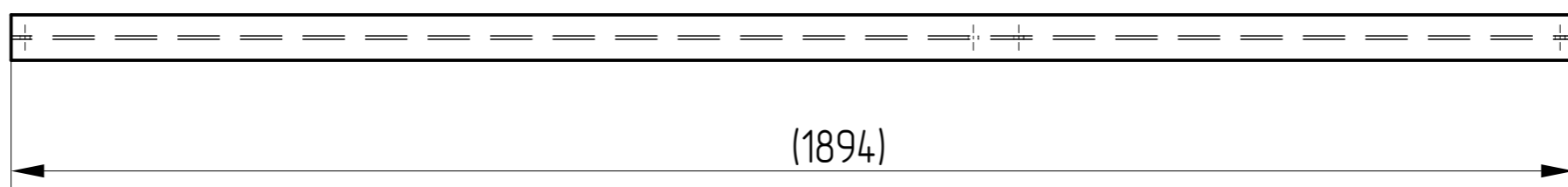
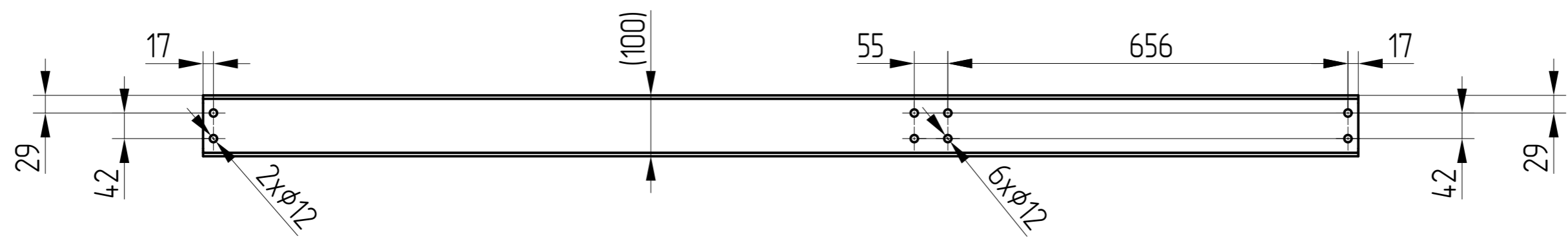
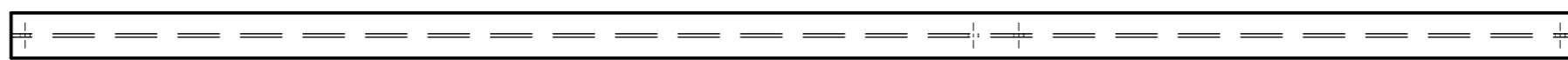

1	S235JR	Profil IPE 100 - 1894 DIN 1025-5			
Kusy:	Materiál:	Rozměr / Katalog		Poznámka:	Pozice:
Kreslil:		Podpis:	Index:	Změna:	Datum:
Schválil:		Podpis:			Podpis:
Výrobek:	Vrtat	Hmotnost (Kg):	15.22	Datum:	
Číslo sestavy:	APC-KO-S10	ISO 2768-mk			
Měřítka:	Název:	Typ:	Číslo výkresu:		
1:8	Překlád boční L		APC-KO-033		
				Listu:	List:

1

2

3

4

5

6

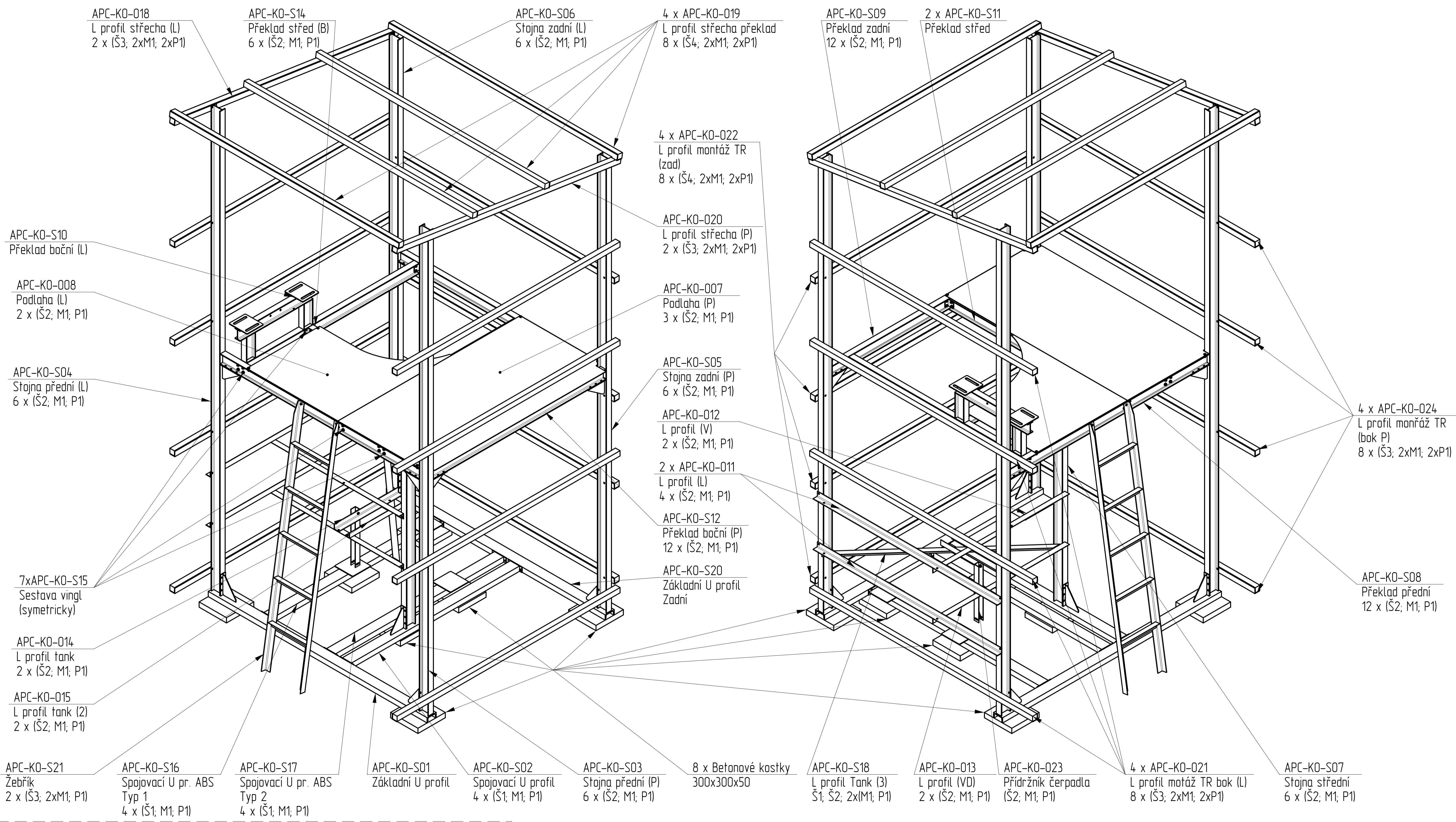

DETAIL střecha bok

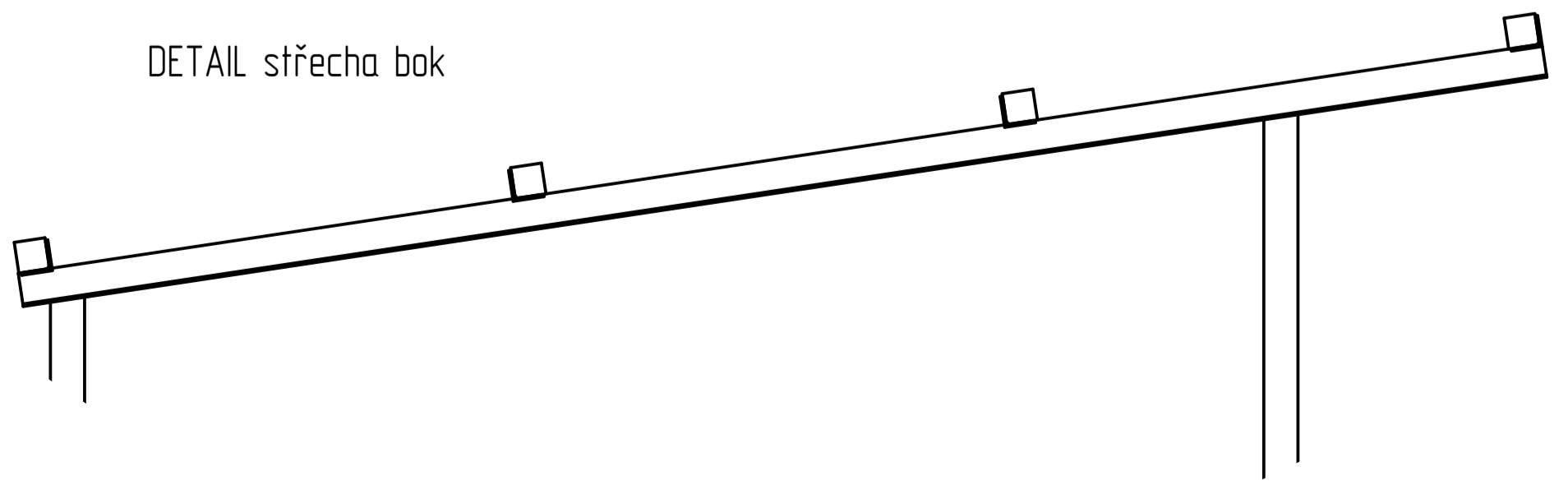

- Š1 – Šroub se 6HR hlavou DIN 933 M10x30-10.9
- Š2 – Šroub se 6HR hlavou DIN 933 M10x25-10.9
- Š3 – Šroub se 6HR hlavou DIN 933 M10x60-8.8
- Š4 – Šroub se 6HR hlavou DIN 933 M10x100-8.8
- M1 – 6HR matice DIN 934 – M10
- P1 – Podložka DIN 125 – A M10

1	Kusy	Material	Rozeř / Katalog	Poznámka	Pozice
	Kresle	Podpis	Titul	Datum	Práce
	Schválil	Podpis	Titul	Datum	Práce
Výrobek	Sestava	Hmotnost [kg]	~1000	Datum	
Číslo sestavy	APC-KO-S01	ISO 2768-mk			
Mřížka	Název	Typ	Číslo výkresu		
1.15	RÁM APC	SEST.	APC-KO-S00		
			Letu		Let

A

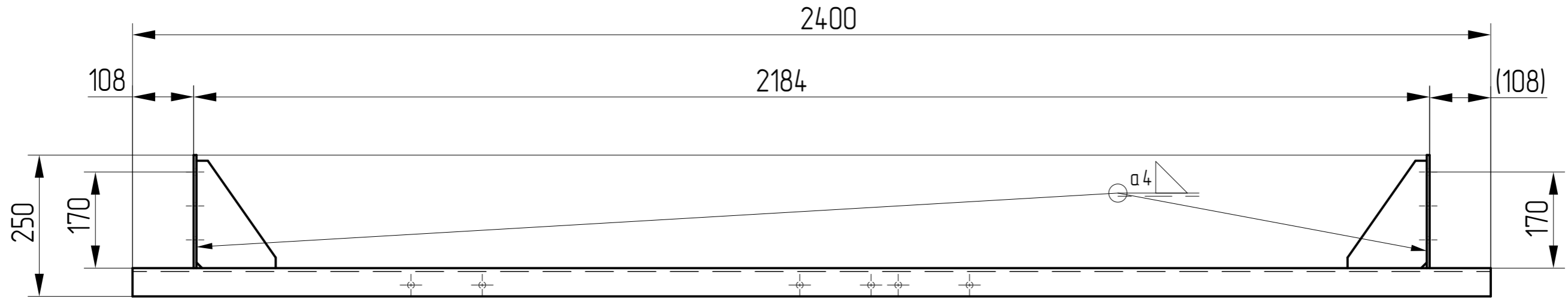

A

B

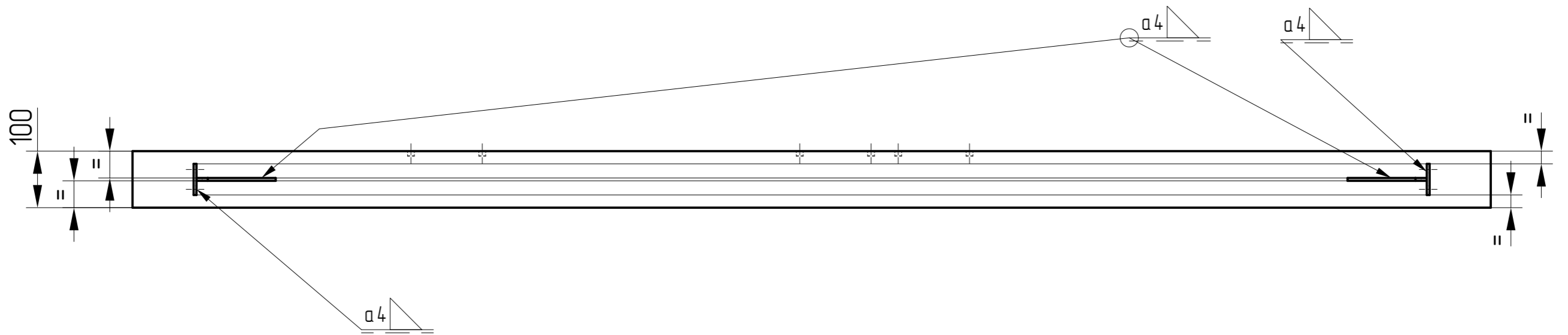

B

C

2 x APC-KO-001

APC-KO-025

2 x APC-KO-002

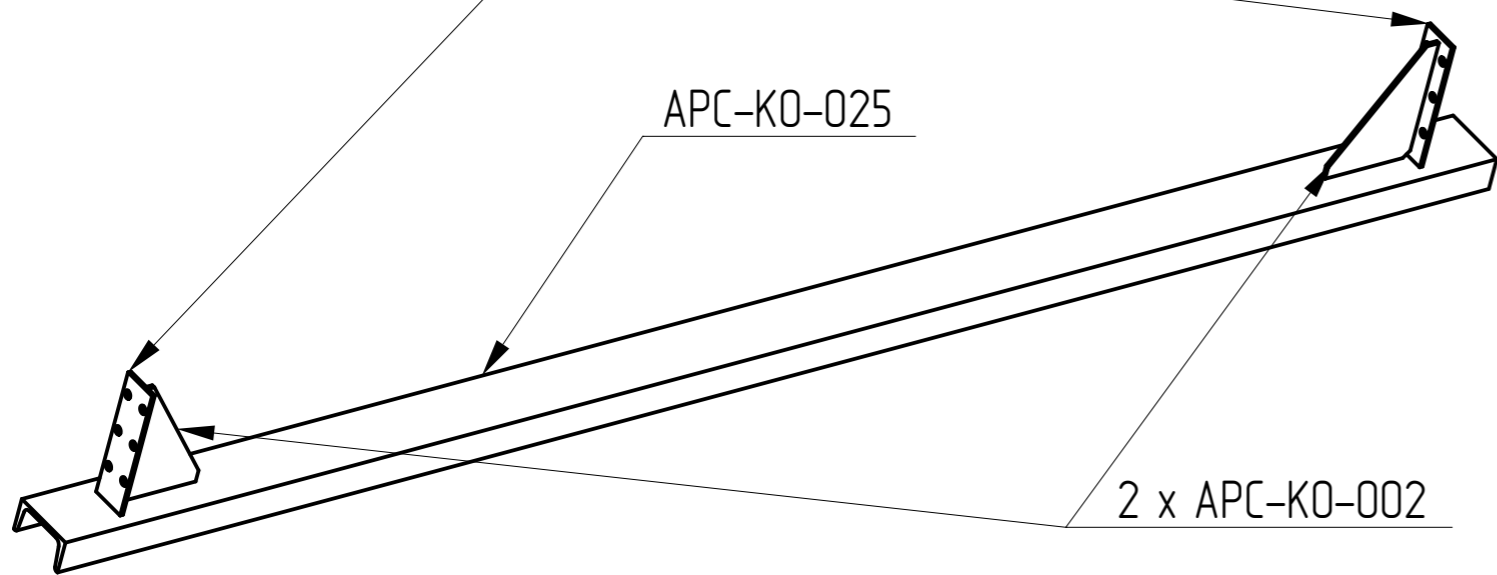

Nejdříve přivařit 2 x APC-KO-001

1				
Kusy:	Materiál:	Rozměr / Katalog	Poznámka:	Pozice:
Kreslil:		Podpis:	Index:	Změna:
Schválil:		Podpis:	Datum:	Podpis:
Výrobek:	Svarenc	Hmotnost (kg): 28,5	Datum:	
Číslo sestavy:	APC-KO-S00	ISO 2768-mk		
Měřítka:	Název: Základní U profil	Typ: SEST.	Číslo výkresu: APC-KO-S01	
			Listu:	List:

C

D

1

2

3

4

5

6

A

A

B

B

C

C

D

D

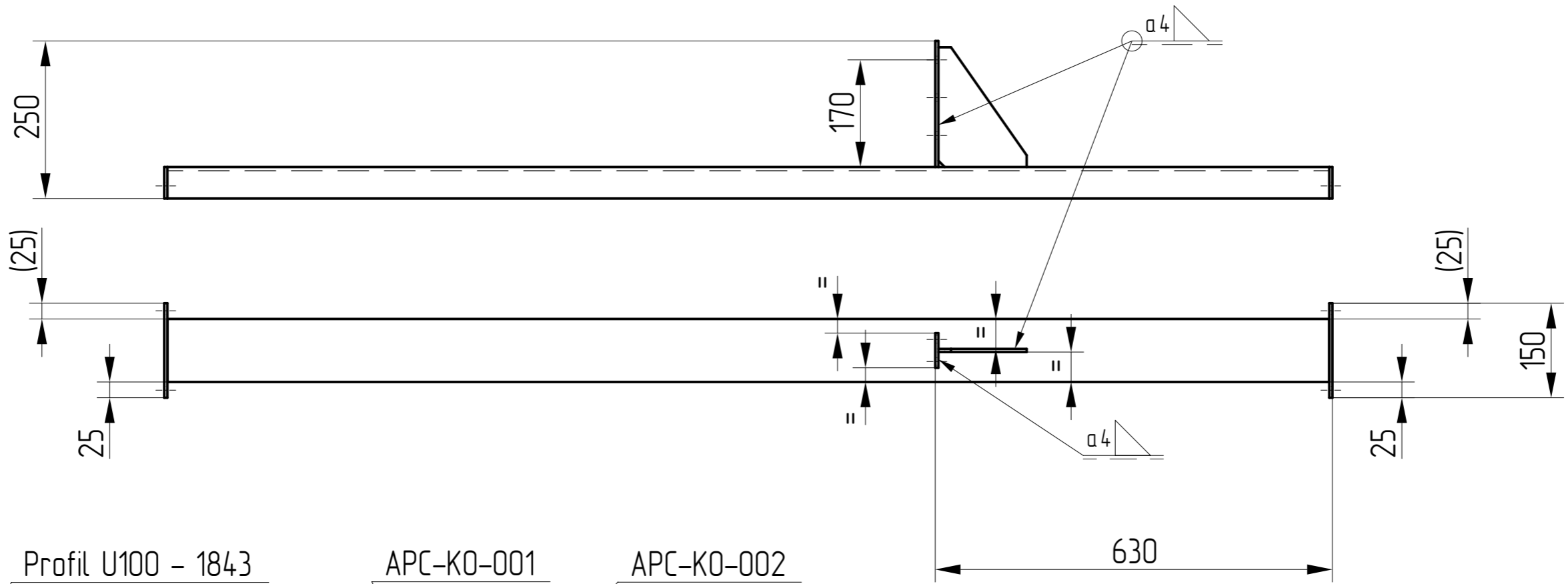
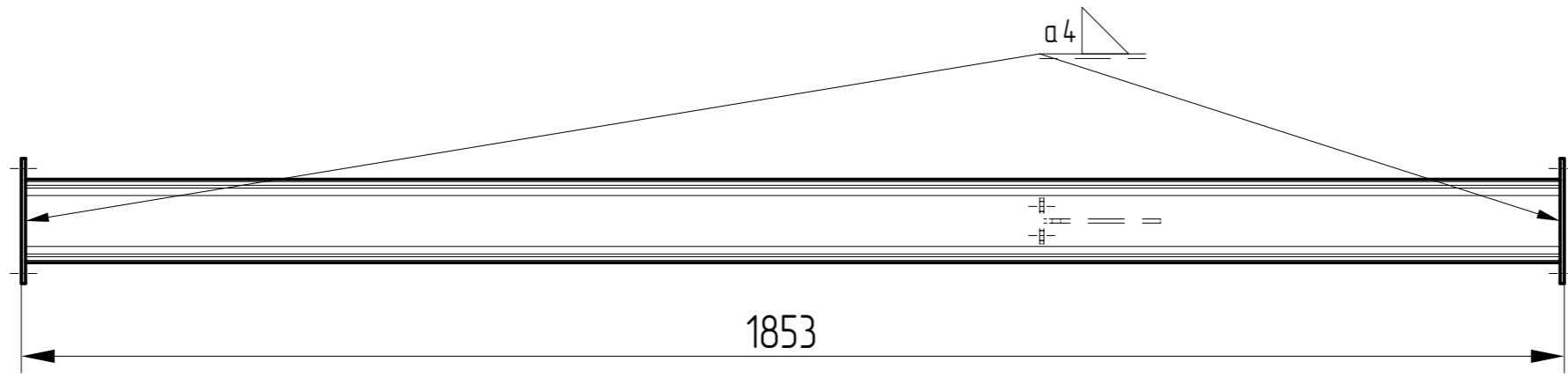

Profil U100 - 1843
DIN 1026-1
S235JR

APC-KO-001

APC-KO-002

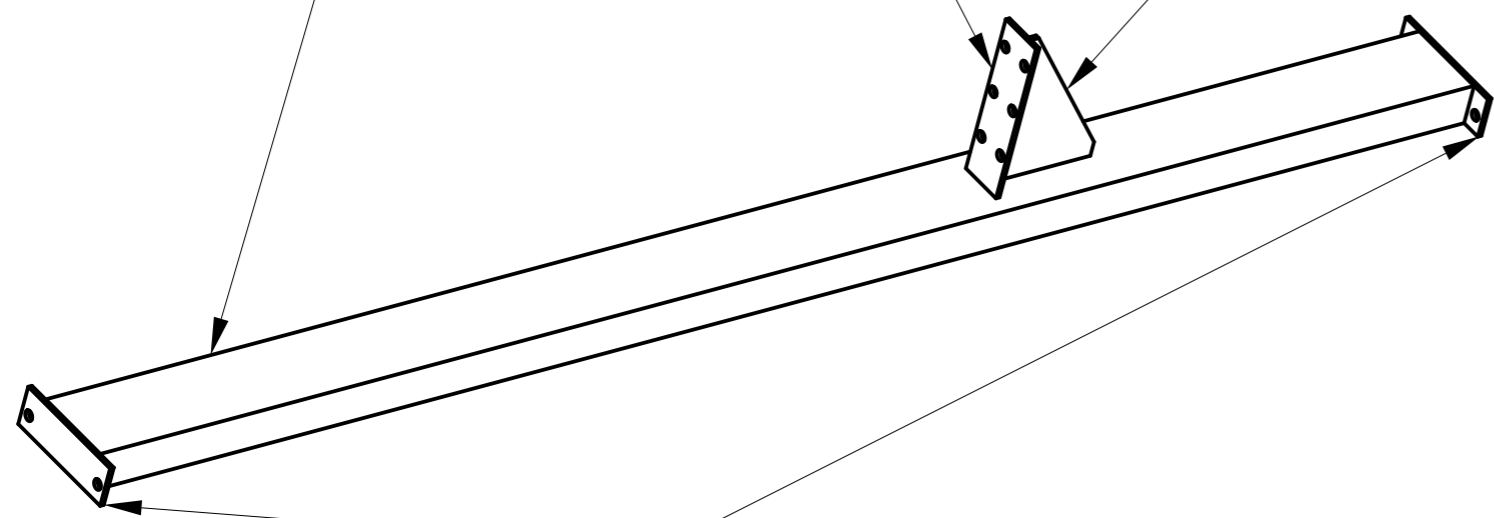

2 x APC-KO-003

Nejdříve přivařit APC-KO-001

1				
Kusy:	Materiál:	Rozměr / Katalog	Poznámka:	Pozice:
Kreslil:		Podpis:	Index:	Změna:
Schválil:		Podpis:	Datum:	Podpis:
Výrobek:	Svarenc	Hmotnost (Kg): 21,9	Datum:	
Číslo sestavy:	APC-KO-S00	ISO 2768-mk		
Měřítka:	Název:	Typ:	Číslo výkresu:	
1:8	Spojovací U profil	3	APC-KO-S02	
			Listu:	List:

1

2

3

4

5

6

2200

A - A (1:5)

230

145

a 4

170

300

a 4

A

A

APC-KO-028

Nejdříve přivařit 2 x APC-KO-001

2 x APC-KO-001

2 x APC-KO-002

1					
Kusy:	Materiál:	Rozměr / Katalog	Poznámka:		Pozice:
Kreslil:		Podpis:	Index:	Změna:	Datum:
Schválil:		Podpis:			Podpis:
Výrobek:	Svarenc	Hmotnost (Kg): 39	Datum:		
Číslo sestavy:	APC-KO-S00	ISO 2768-mk			
Měřítka:	Název:	Typ:	Číslo výkresu:		
1:15	Stojna přední	P	APC-KO-S03		
			Listu:		List:

1

2

3

4

5

6

1 2 3 4 5 6

A

A

B

B

C

C

D

D

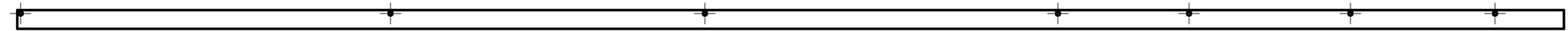
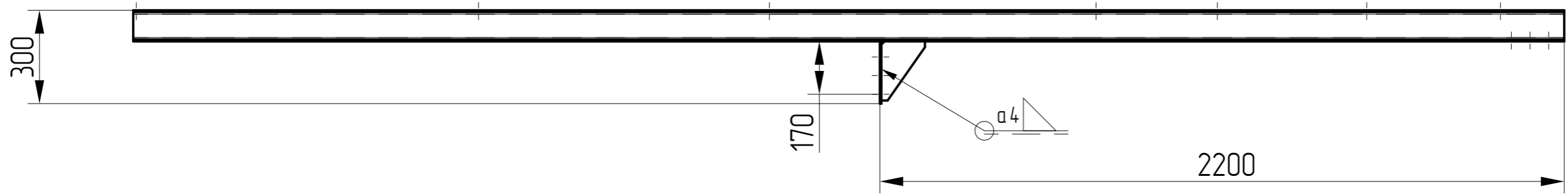
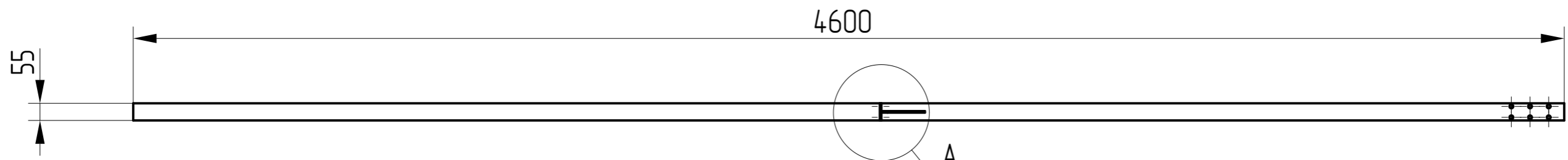

A (1:5)

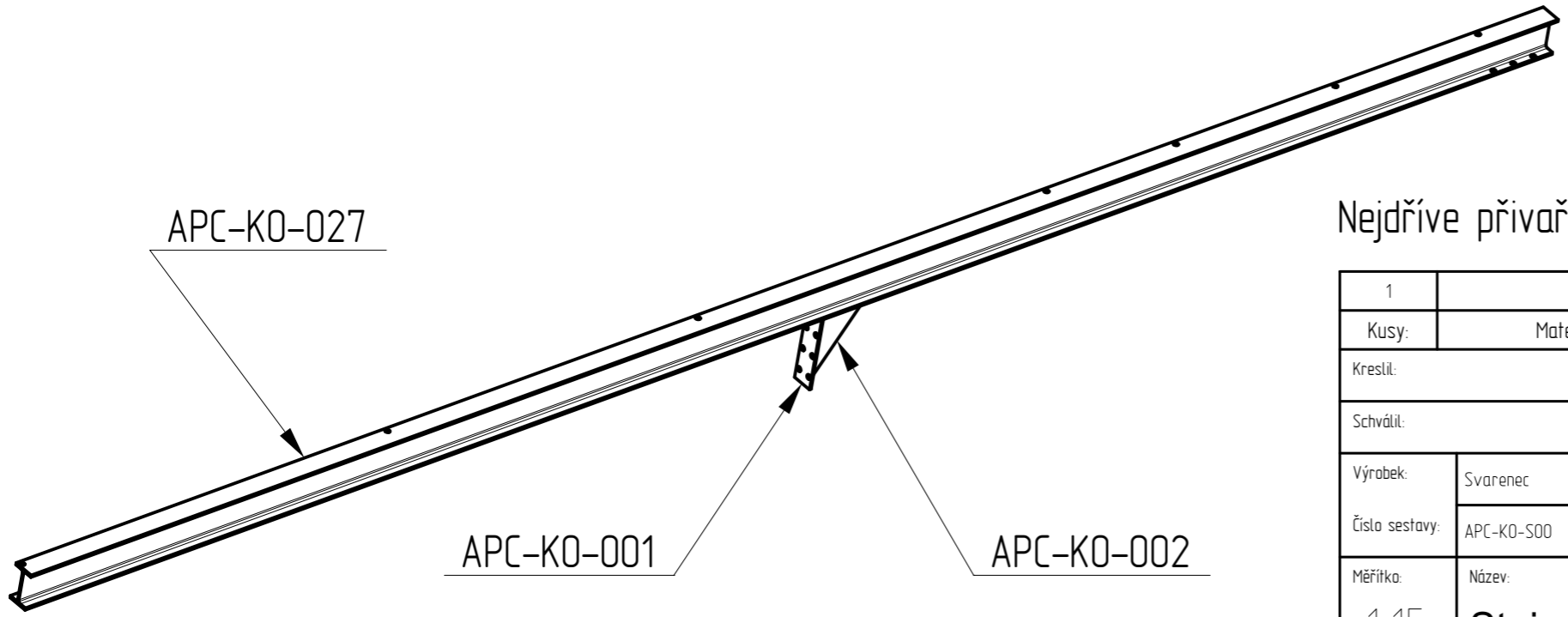
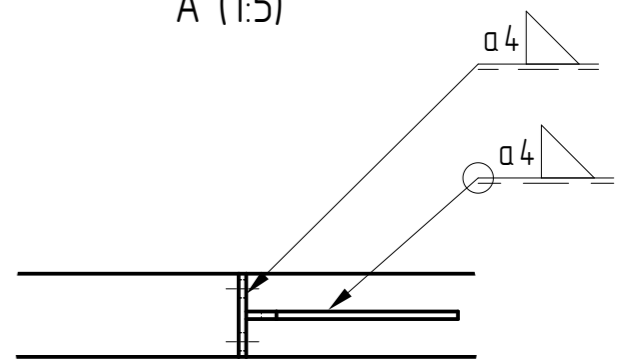

Nejdříve přivařit APC-KO-001

1				
Kusy:	Materiál:	Rozměr / Katalog	Poznámka:	Pozice:
Kreslil:		Podpis:	Index:	Změna:
Schválil:		Podpis:	Datum:	Podpis:
Výrobek:	Svarenc	Hmotnost (Kg): 38	Datum:	
Číslo sestavy:	APC-KO-S00	ISO 2768-mk		
Měřítka:	Název: Stojna přední	Typ: L	Číslo výkresu: APC-KO-S04	
			Listu:	List:

1 2 3 4 5 6

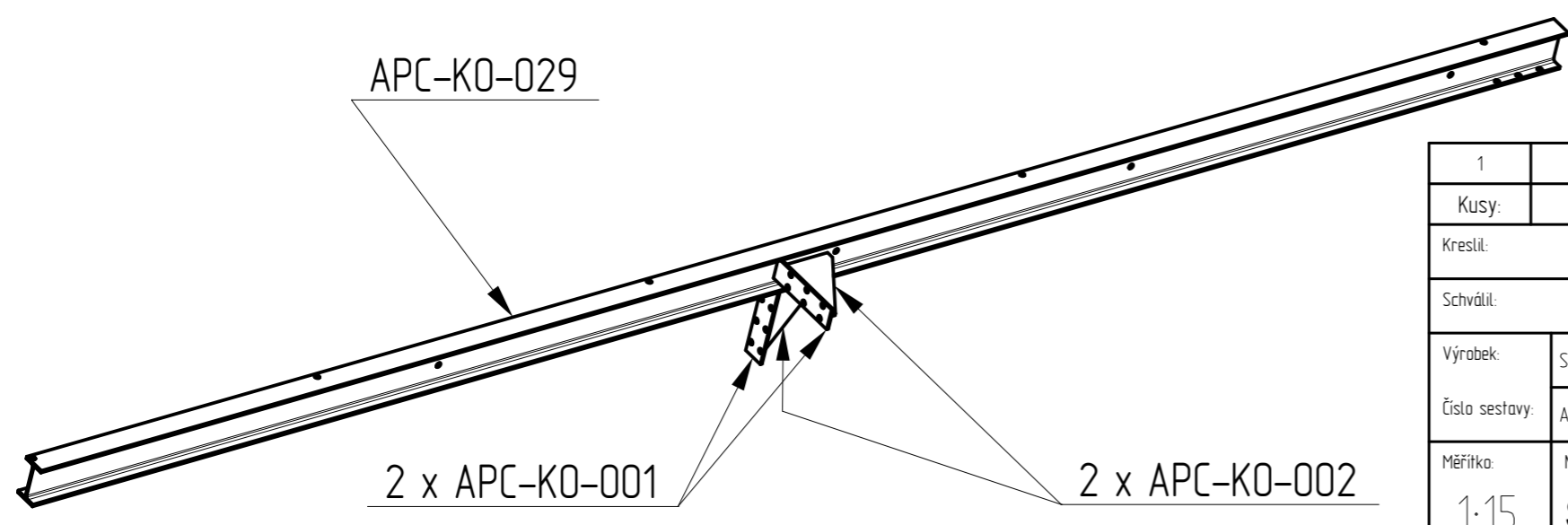
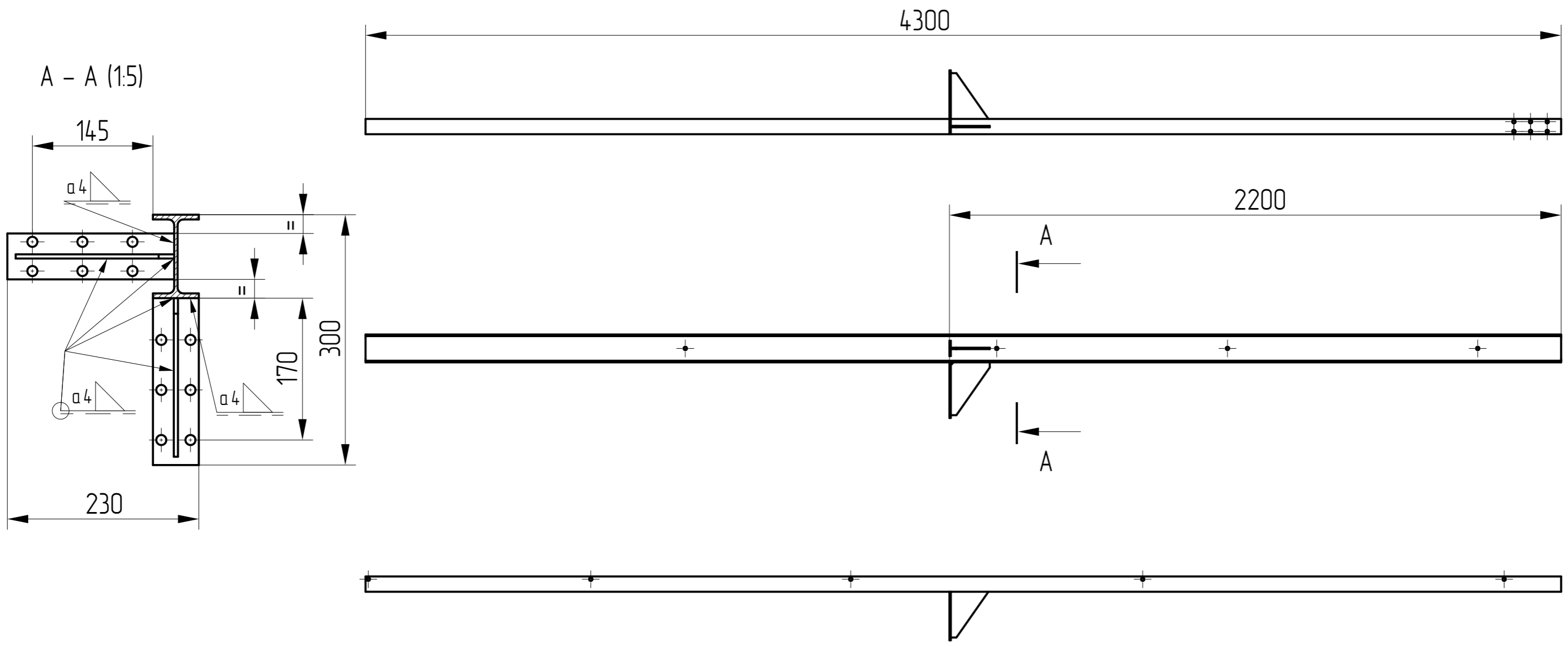

1					
Kusy:	Materiál:	Rozměr / Katalog	Poznámka:	Pozice:	
Kreslil:		Podpis:	Index:	Změna:	Datum:
Schválil:		Podpis:			Podpis:
Výrobek:	Svarenc	Hmotnost (Kg): 36,63	Datum:		
Číslo sestavy:	APC-KO-S00	ISO 2768-mk			
Měřítka:	Název: Stojna zadní	Typ: P	Číslo výkresu: APC-KO-S05	Listu:	
1:15				List:	

1

2

3

4

5

6

4300

55

A

300

a 4

2200

A (1:2)

a 4

a 4

APC-KO-030

APC-KO-001

APC-KO-002

1				
Kusy:	Materiál:	Rozměr / Katalog	Poznámka:	Pozice:
Kreslil:		Podpis:	Index:	Změna:
Schválil:		Podpis:	Datum:	Podpis:
Výrobek:	Svarenc	Hmotnost (Kg): 35,6	Datum:	
Číslo sestavy:	APC-KO-S00	ISO 2768-mk		
Měřítka:	Název:	Typ:	Číslo výkresu:	
1:15	Stojna zadní	L	APC-KO-S06	
			Listu:	List:

1

2

3

4

5

6

1

2

3

4

5

6

2200

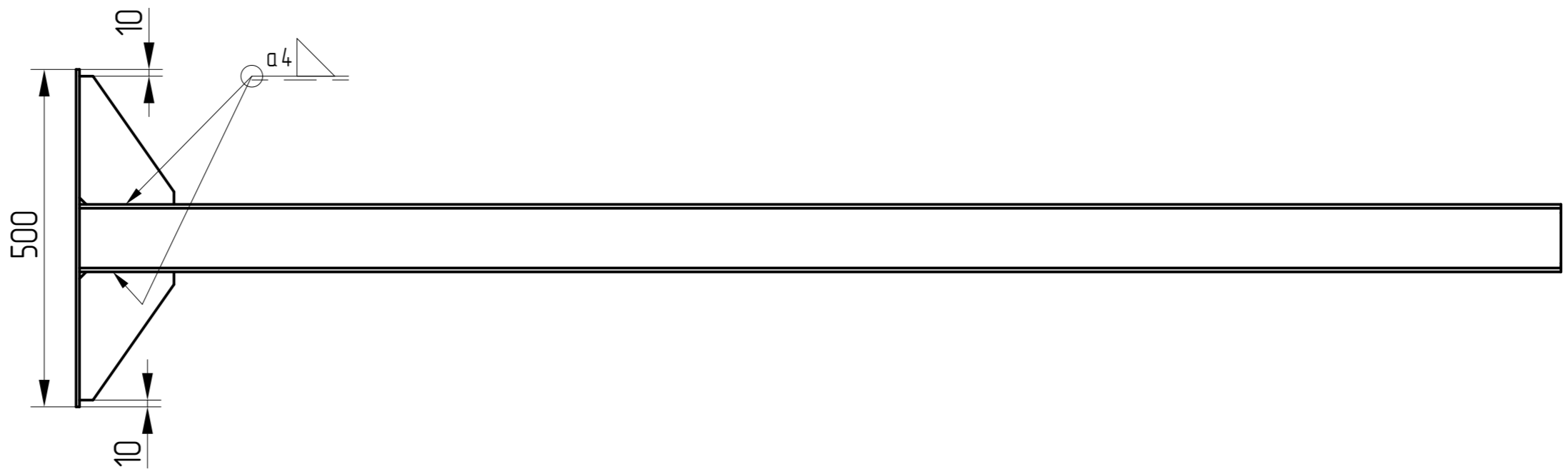
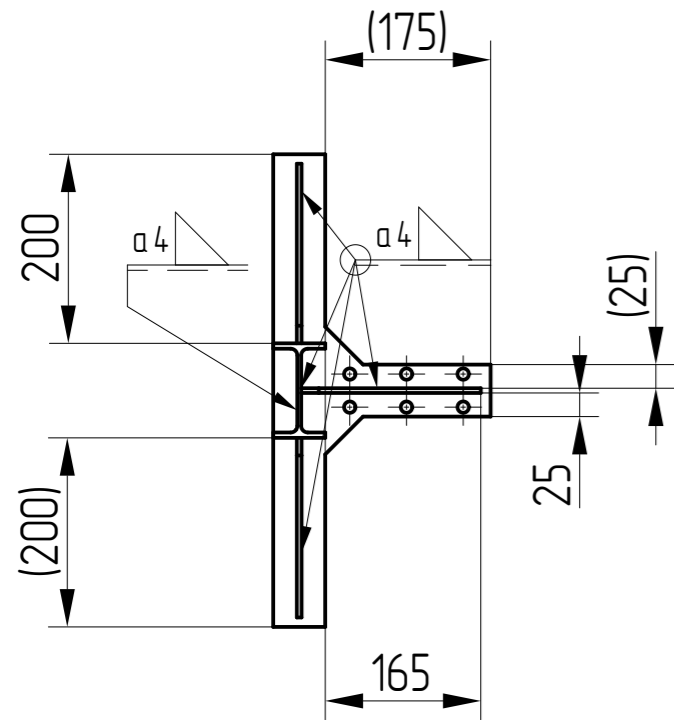
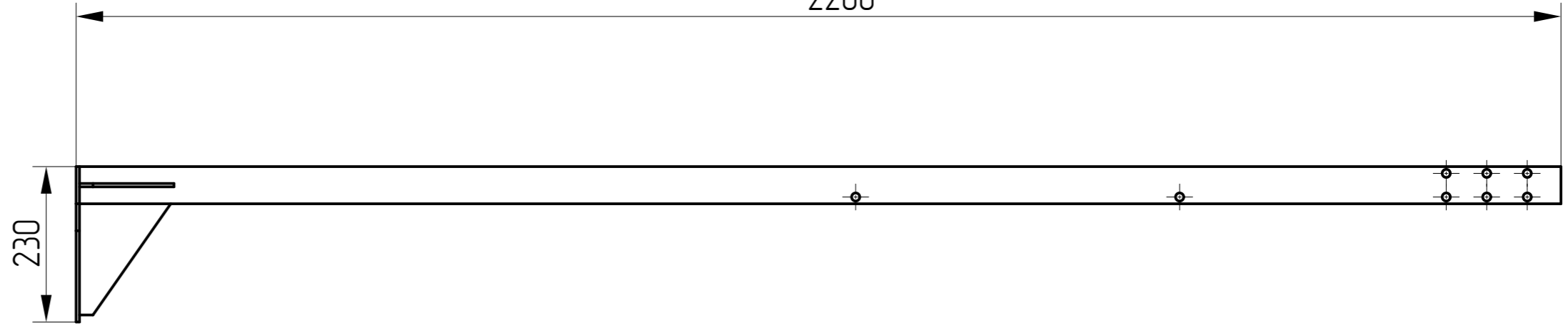

APC-KO-031

APC-KO-005

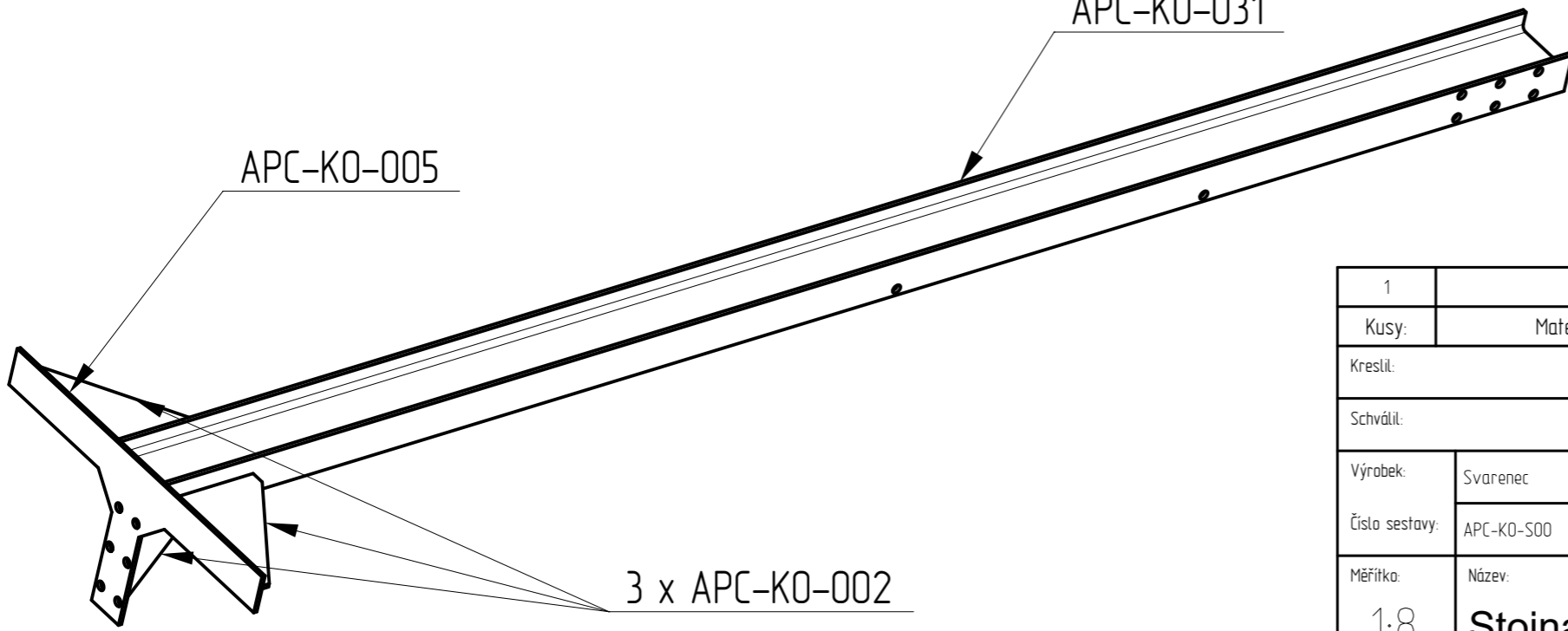

3 x APC-KO-002

1				
Kusy:	Materiál:	Rozměr / Katalog	Poznámka:	Pozice:
Kreslil:		Podpis:	Index:	Změna:
Schválil:		Podpis:	Datum:	Podpis:
Výrobek:	Svarenc	Hmotnost (Kg): 21	Datum:	
Číslo sestavy:	APC-KO-S00	ISO 2768-mk		
Měřítka:	Název: Stojna střední	Typ:	Číslo výkresu: APC-KO-S07	
			Listu:	List:

1

2

3

4

5

6

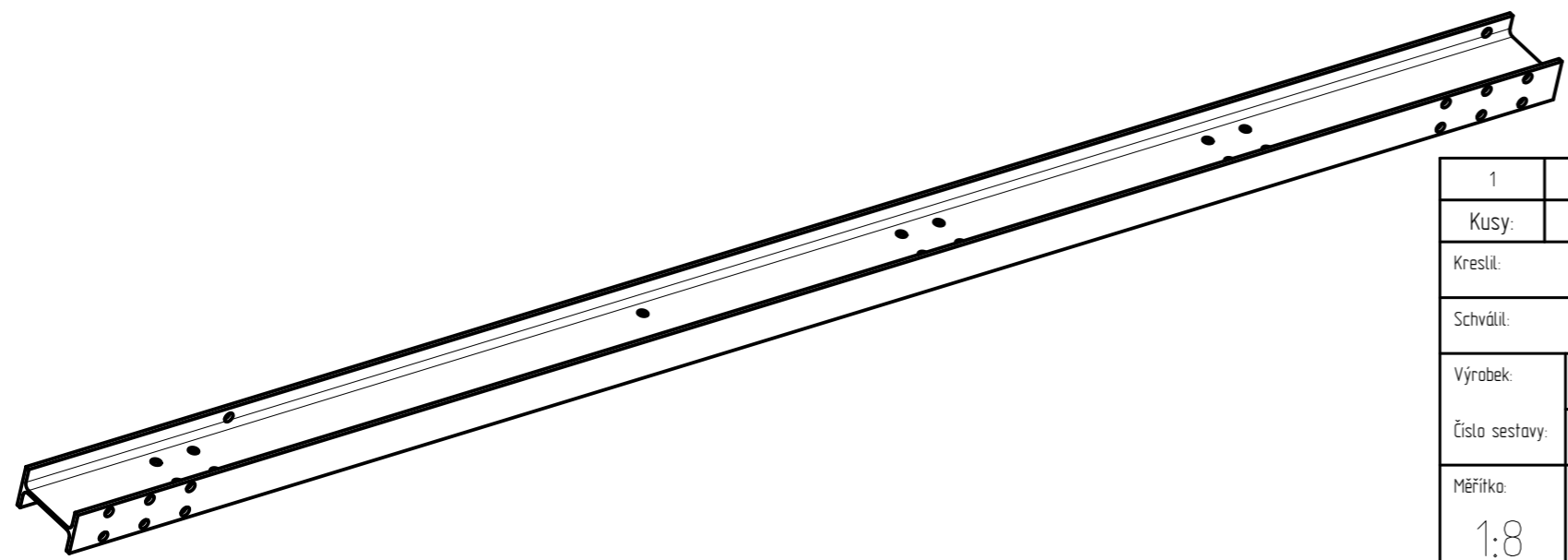
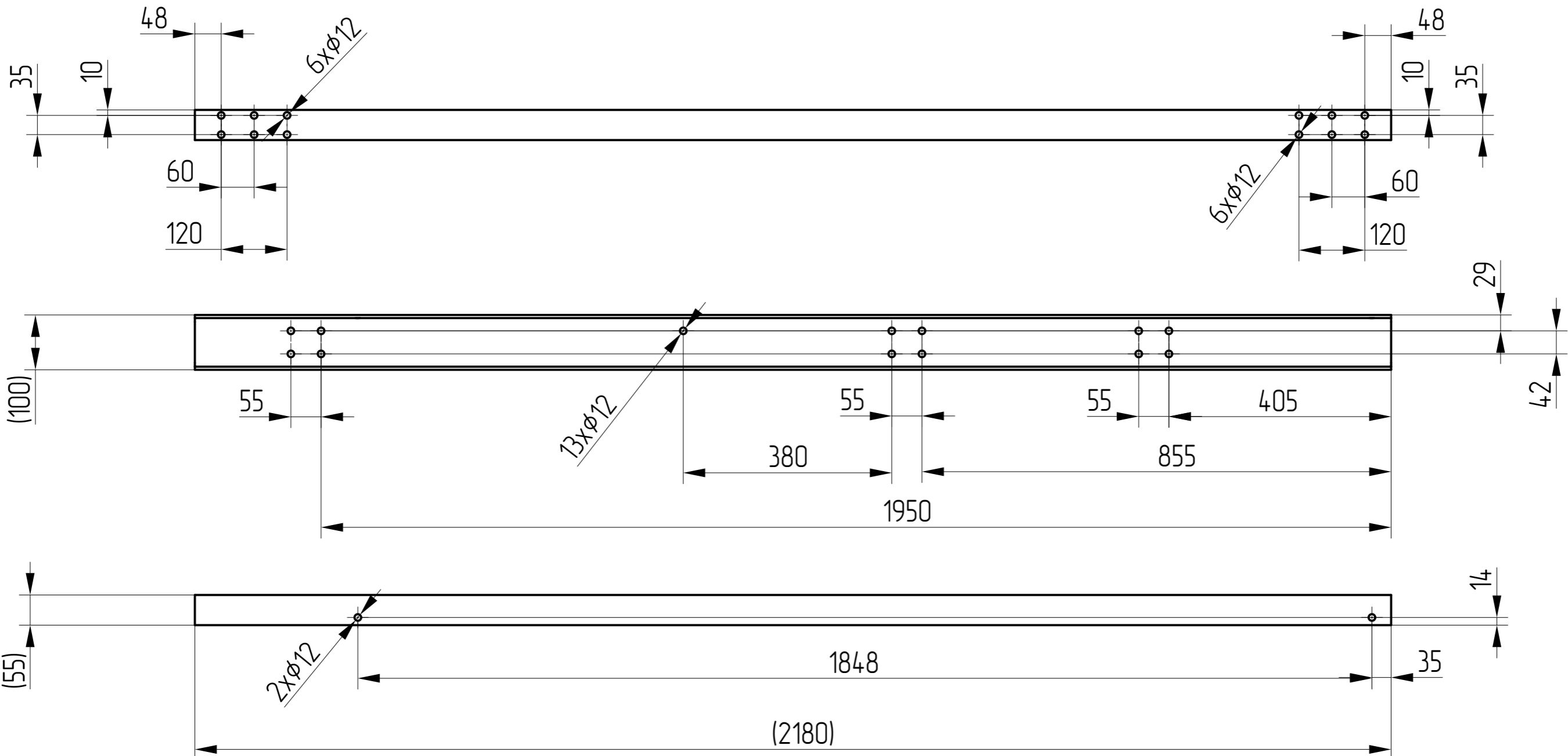

1	S235JR	Profil IPE 100 - 2180 DIN 1025-5		
Kusy:	Materiál:	Rozměr / Katalog	Poznámka:	Pozice:
Kreslil:		Podpis:	Index:	Změna:
Schválil:		Podpis:	Datum:	Podpis:
Výrobek:	Vrtat	Hmotnost (Kg): 17,44	Datum:	
Číslo sestavy:	APC-KO-S00	ISO 2768-mk		
Měřítko:	Název: Překlad přední	Typ:	Číslo výkresu: APC-KO-S08	
			Listu:	List:

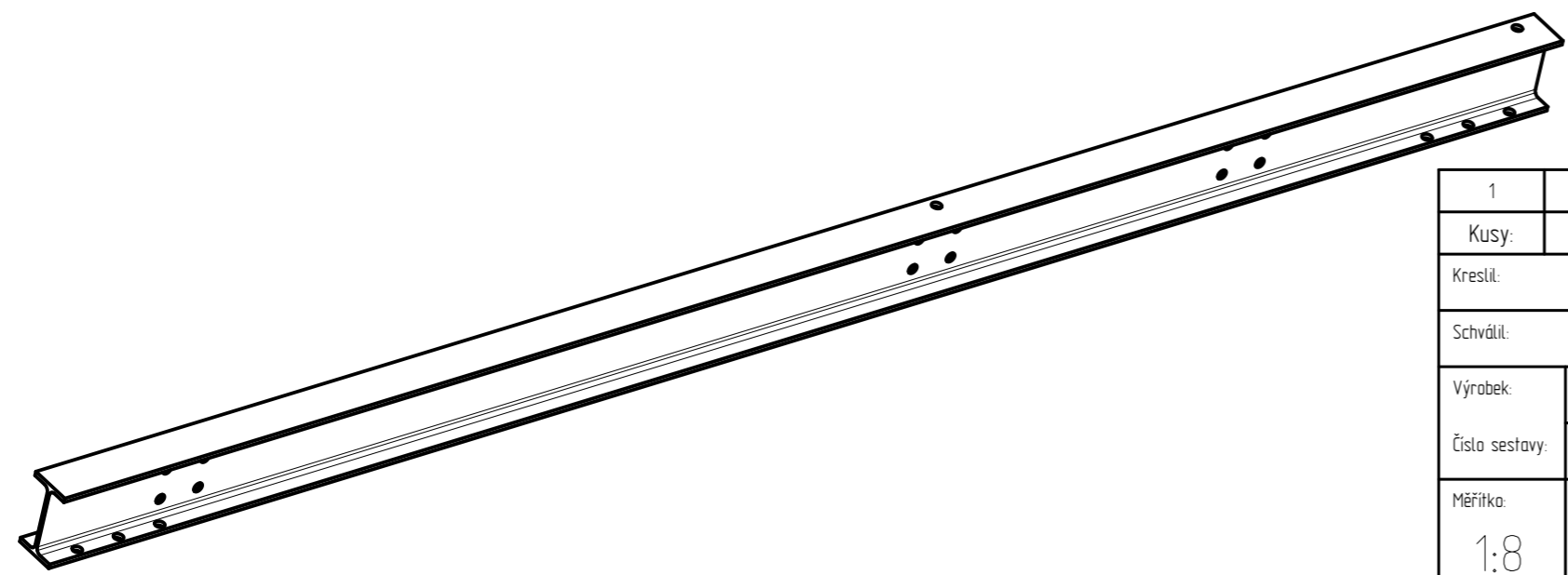
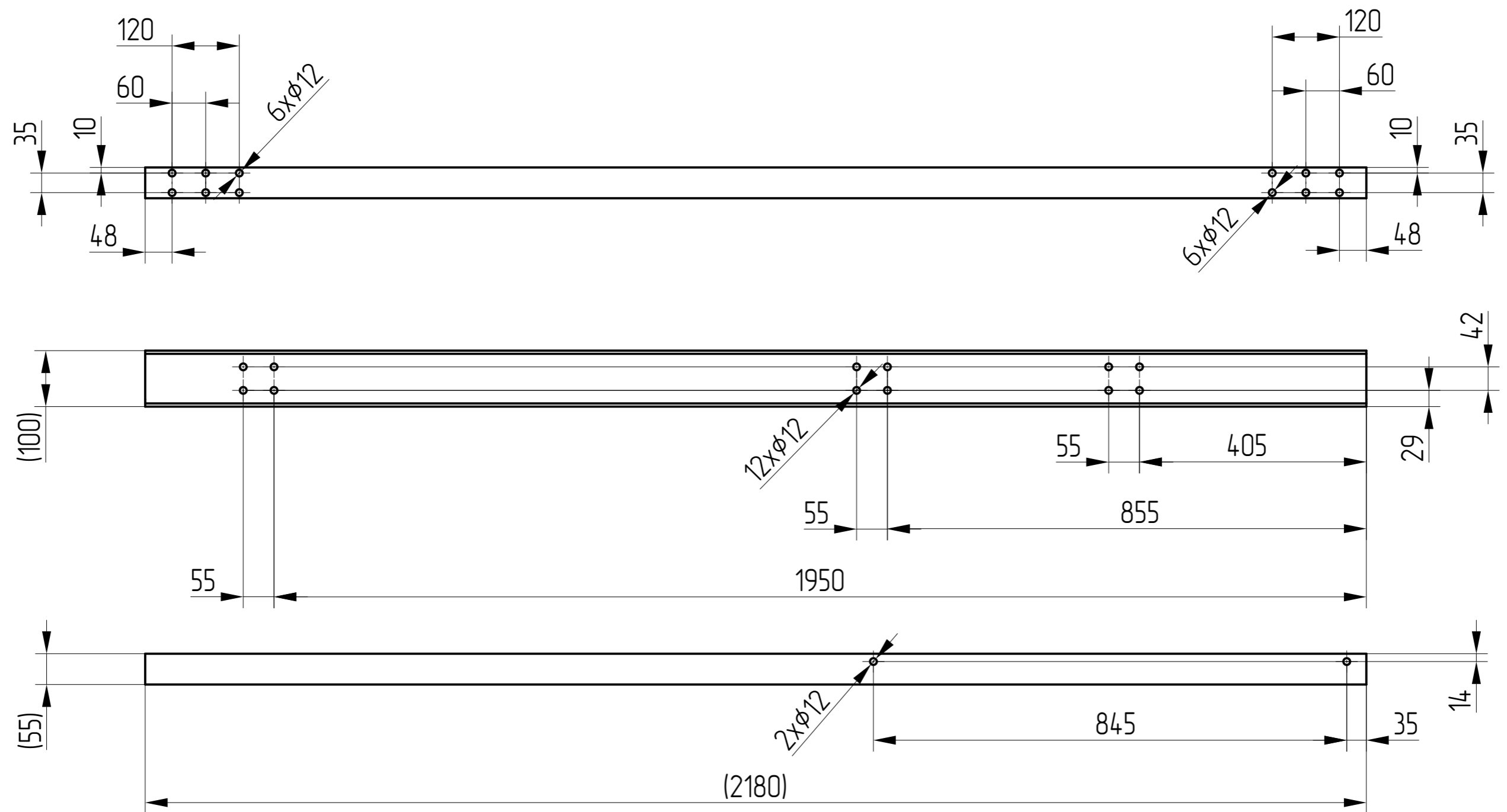

1	S235JR	Profil IPE 100 - 2180 DIN 1025-5			
Kusy:	Materiál:	Rozměr / Katalog		Poznámka:	Pozice:
Kreslil:		Podpis:	Index:	Změna:	Datum:
Schválil:		Podpis:			Podpis:
Výrobek:	Vrtat	Hmotnost (Kg):	17,44	Datum:	
Číslo sestavy:	APC-KO-S00	ISO 2768-mk			
Měřítka:	Název:	Typ:	Číslo výkresu:		
1:8	Překlád zadní		APC-KO-S09		
			Listu:		List:

1

2

3

4

5

6

A

A

B

B

C

C

D

D

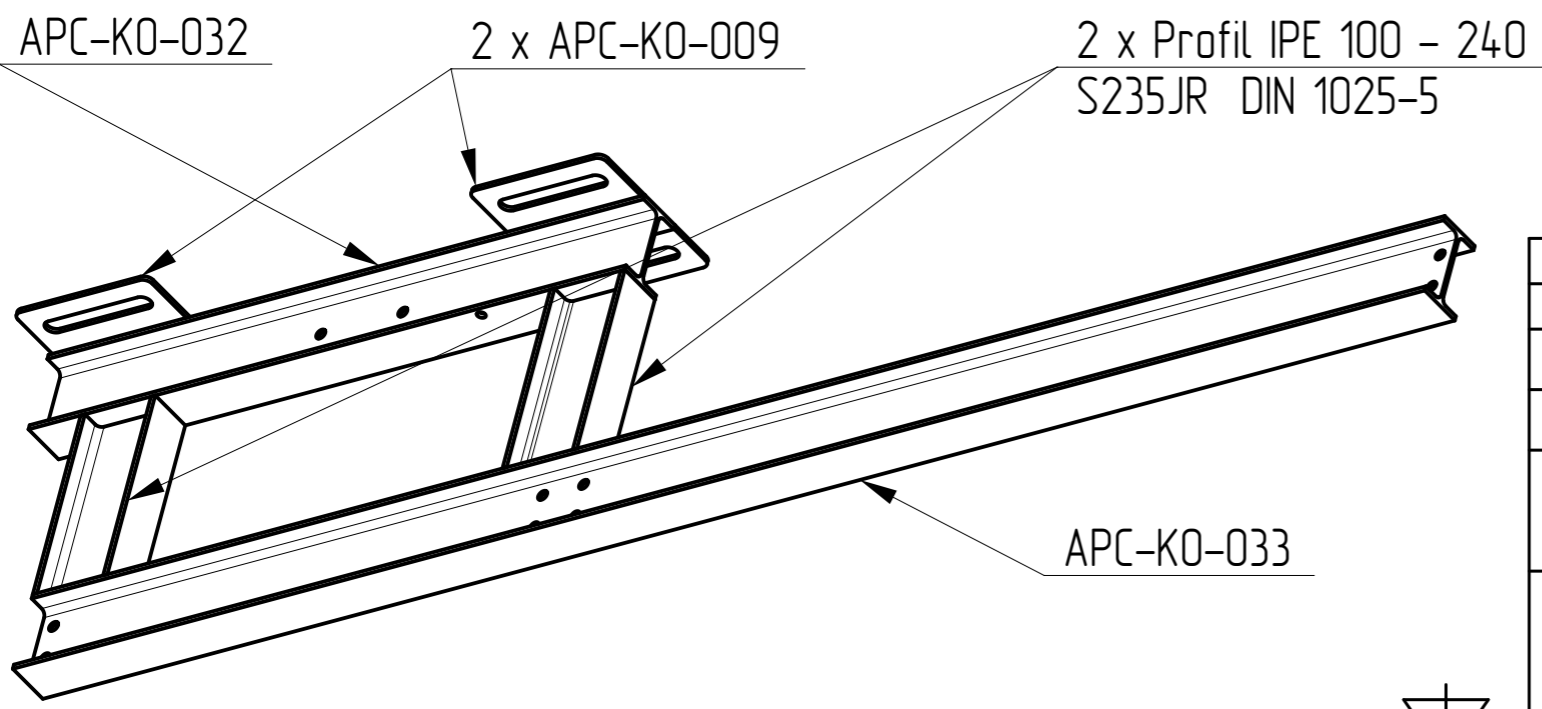
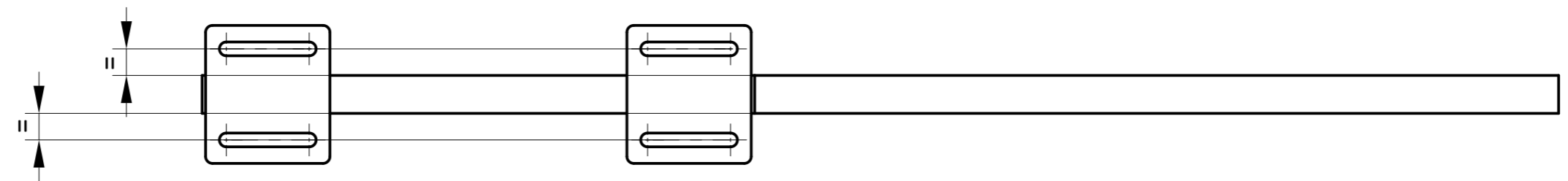
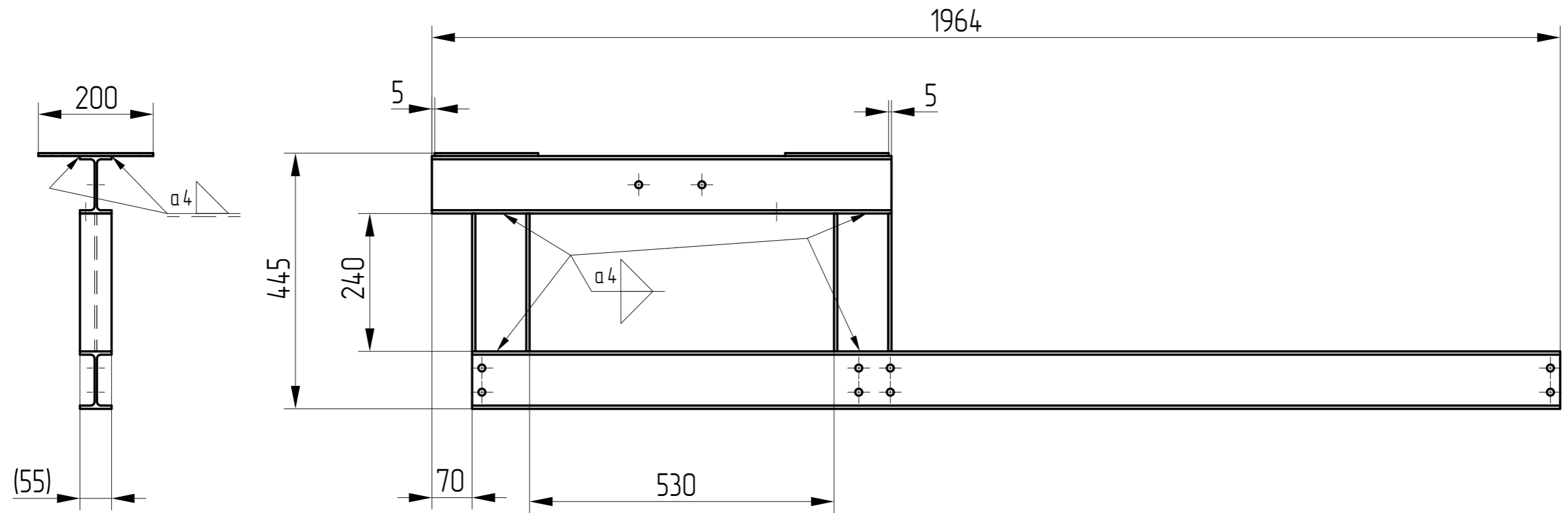

1					
Kusy:	Materiál:	Rozměr / Katalog	Poznámka:	Pozice:	
Kreslil:		Podpis:	Index:	Změna:	Datum:
Schválil:		Podpis:			Podpis:
Výrobek:	Svarenc	Hmotnost (Kg): 27.9	Datum:		
Číslo sestavy:	APC-KO-S00	ISO 2768-mk			
Měřítka:	Název:	Typ:	Číslo výkresu:		
1:8	Překlád boční L	SEST.	APC-KO-S10		
			Listu:	List:	

1

2

3

4

5

6

1

2

3

4

5

6

A

A

B

B

C

C

D

D

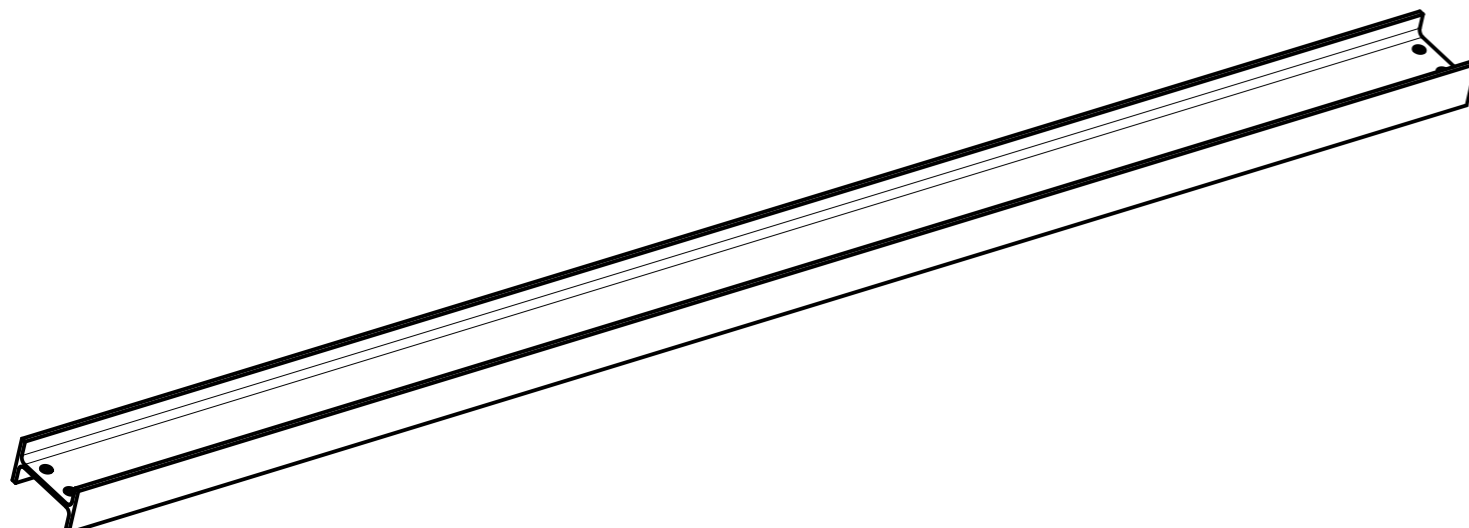
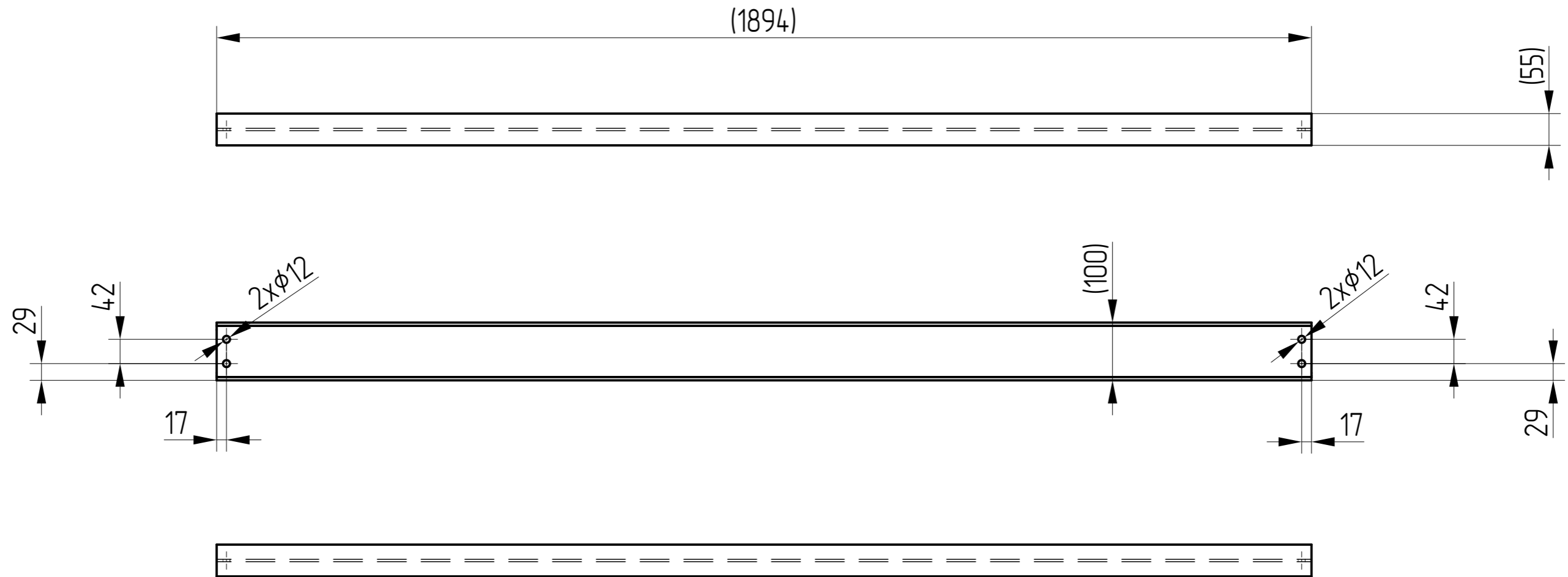

2	S235JR	Profil IPE 100 - 1894 DIN 1025-5		
Kusy:	Materiál:	Rozměr / Katalog	Poznámka:	Pozice:
Kreslil:	Podpis:	Index:	Změna:	Datum:
Schválil:	Podpis:			Podpis:
Výrobek:	Vrtat	Hmotnost (Kg): 15,24	Datum:	
Číslo sestavy:	APC-KO-S00	ISO 2768-mk		
Měřítko:	Název: Překlád střed	Typ: A	Číslo výkresu: APC-KO-S11	Listu:
	1:8			List:

1

2

3

4

5

6

1

2

3

4

5

6

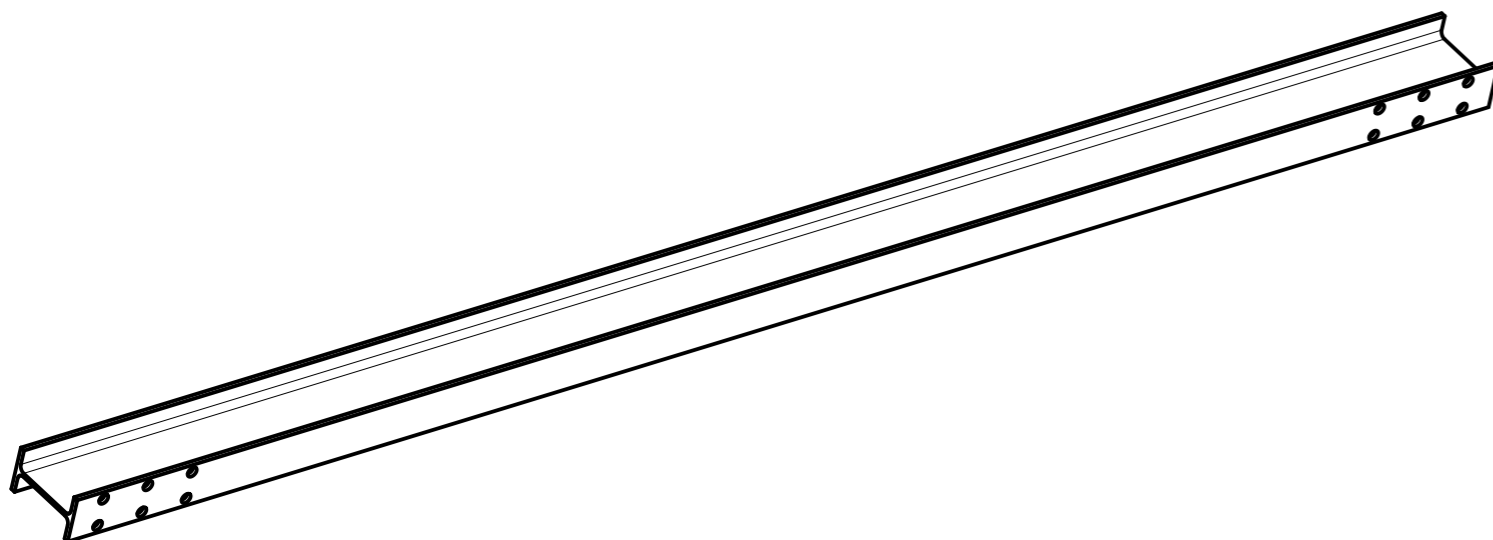
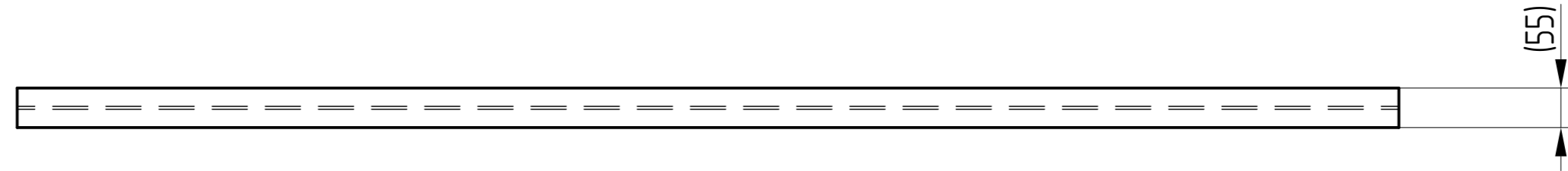
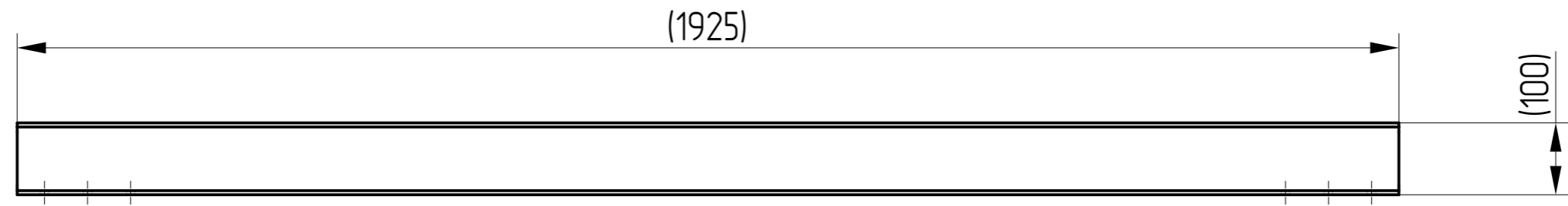

1	S235JR	Profil IPE 100 - 1925 DIN 1025-5		
Kusy:	Materiál:	Rozměr / Katalog	Poznámka:	Pozice:
Kreslil:		Podpis:	Index:	Změna:
Schválil:		Podpis:	Datum:	Podpis:
Výrobek:	Vrtat	Hmotnost (Kg): 15,44	Datum:	
Číslo sestavy:	APC-KO-S00	ISO 2768-mk		
Měřítka:	Název: Překlád boční P	Typ:	Číslo výkresu: APC-KO-S12	
			Listu:	List:

1

2

3

4

5

6

1

2

3

4

5

6

A

A

B

B

C

C

D

D

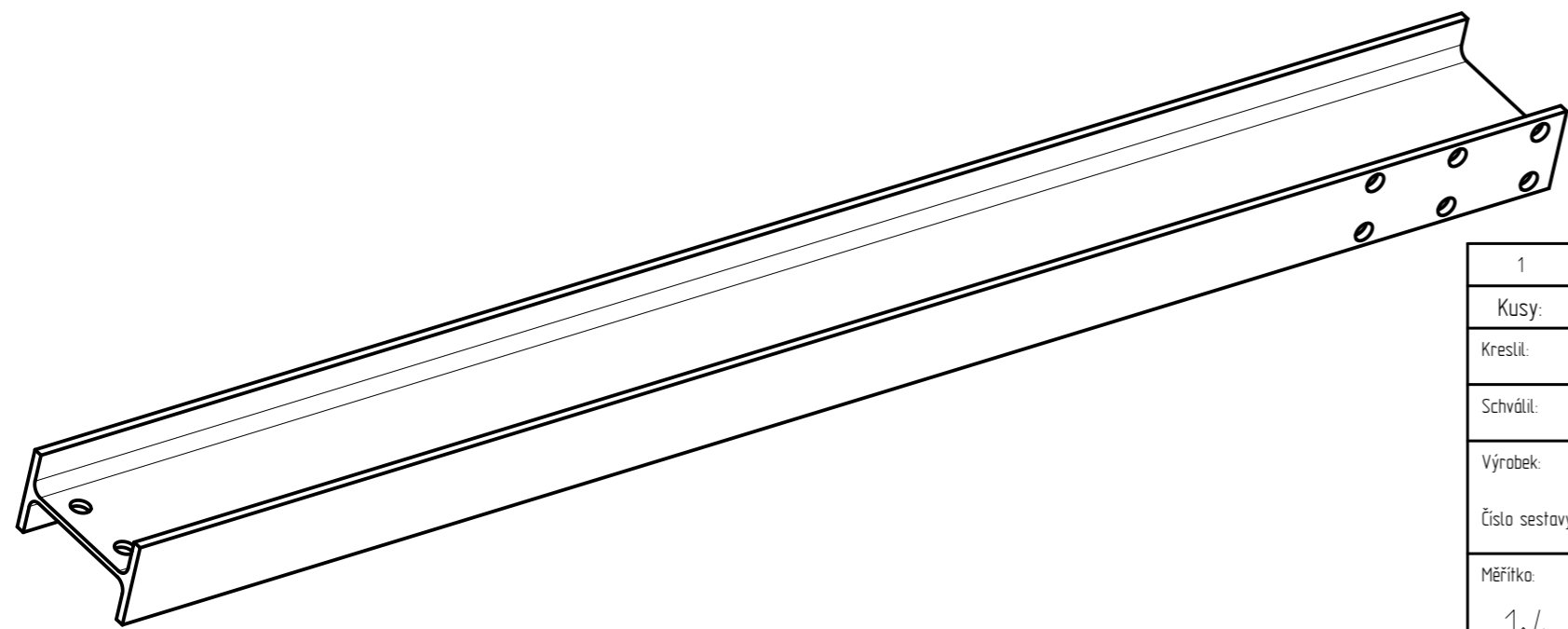
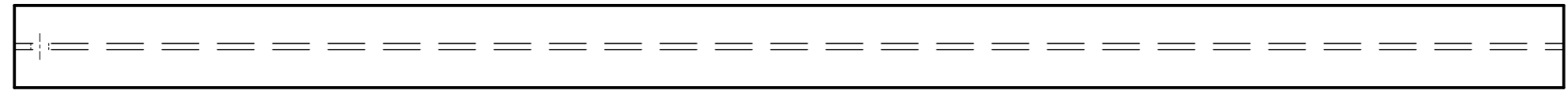
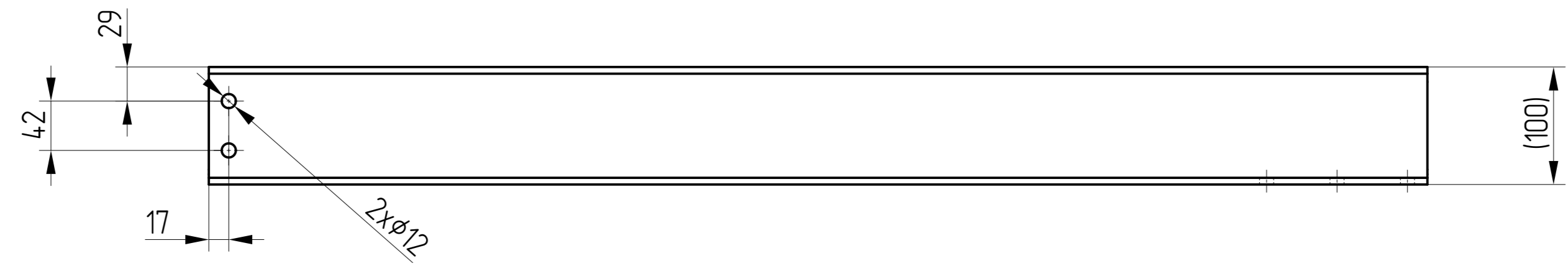
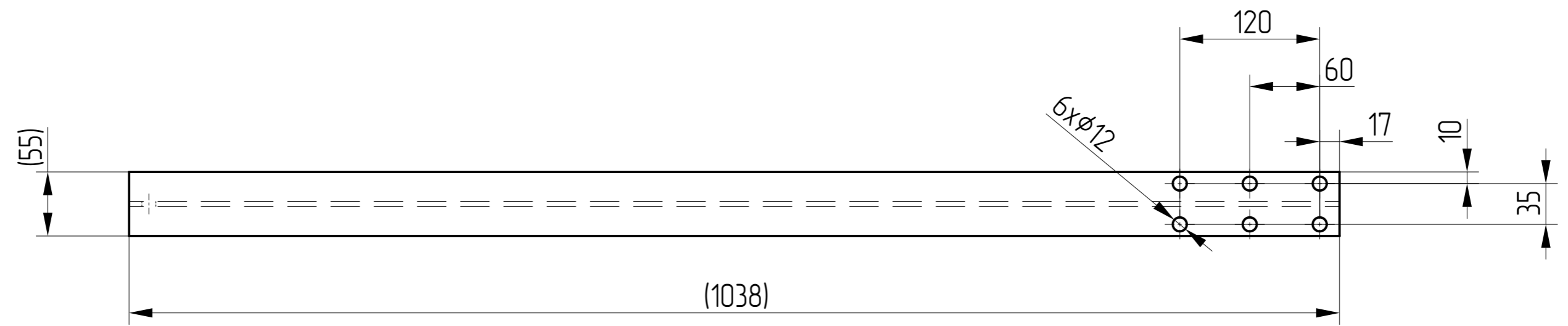

1	S235JR	Profil IPE 100 - 1038 DIN 1025-5		
Kusy:	Materiál:	Rozměr / Katalog	Poznámka:	Pozice:
Kreslil:		Podpis:	Index:	Změna:
Schválil:		Podpis:	Datum:	Podpis:
Výrobek:	Vrtat	Hmotnost (kg): 8,3	Datum:	
Číslo sestavy:	APC-KO-S00	ISO 2768-mk		
Měřítka:	Název: Překlád střed	Typ: B	Číslo výkresu: APC-KO-S14	Listu:
	1:4			List:

1

2

3

4

5

6

1

2

3

4

A

4 x Š2
4 x M1
4 x P1

B

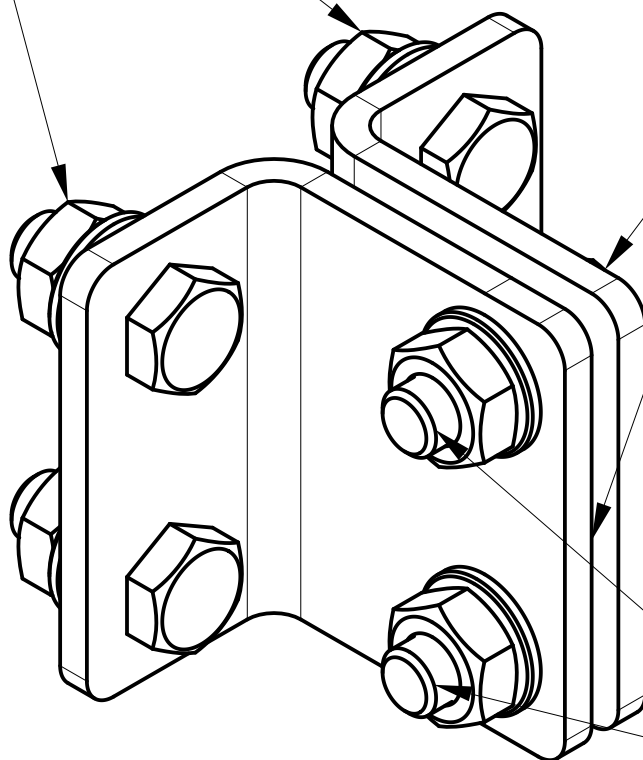

2 x APC-KO-006

C

Š1 – Šroub se 6HR hlavou DIN 933 M10x30-10.9

Š2 – Šroub se 6HR hlavou DIN 933 M10x25-10.9

M1 – 6HR matice DIN 934 – M10

P1 – Podložka DIN 125 – A M10

2 x Š1
2 x M1
2 x P1

D

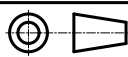
7					
Kusy:	Materiál:	Rozměr / Katalog		Poznámka:	Pozice:
Kreslil:	Podpis:	Index:	Změna:	Datum:	Podpis:
Schválil:	Podpis:				
Výrobek:	Sestava	Hmotnost (Kg):	0,71	Datum:	
Číslo sestavy:	APC-KO-S00	 ISO 2768-mk			
Měřítko:	Název:	Typ:	Číslo výkresu:		
1:1	Vingl	SEST	APC-KO-S15		
			Listu:		List:

1

2

3

4

1

2

3

4

5

6

A

A

B

B

C

C

D

D

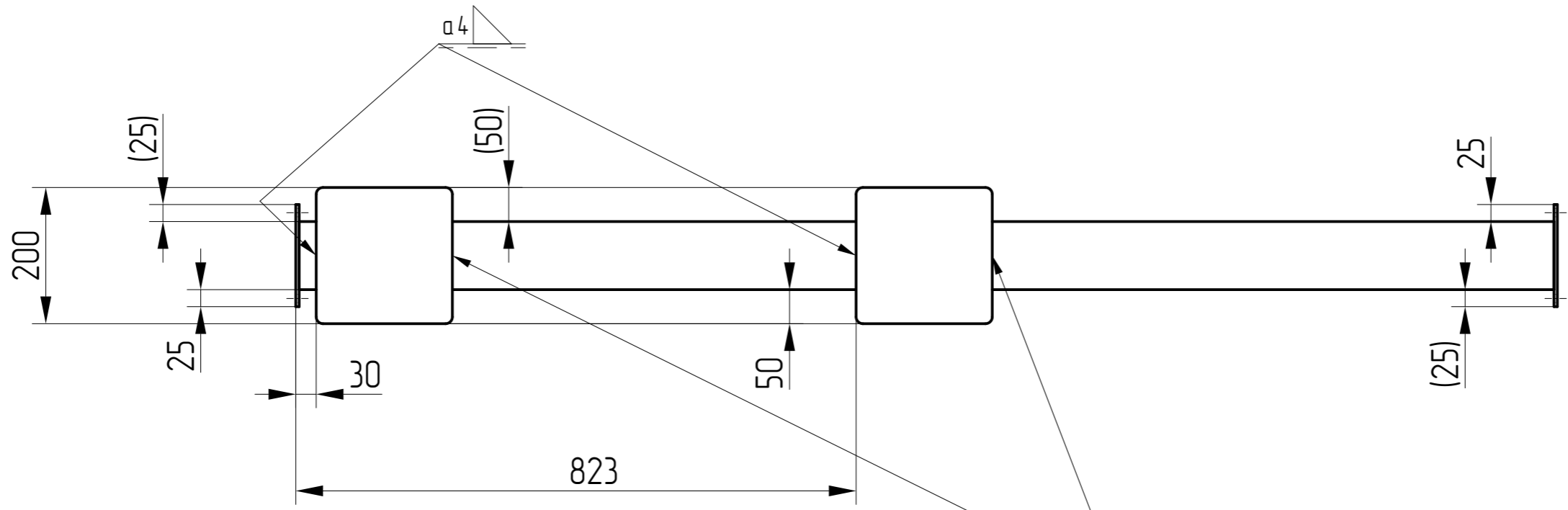
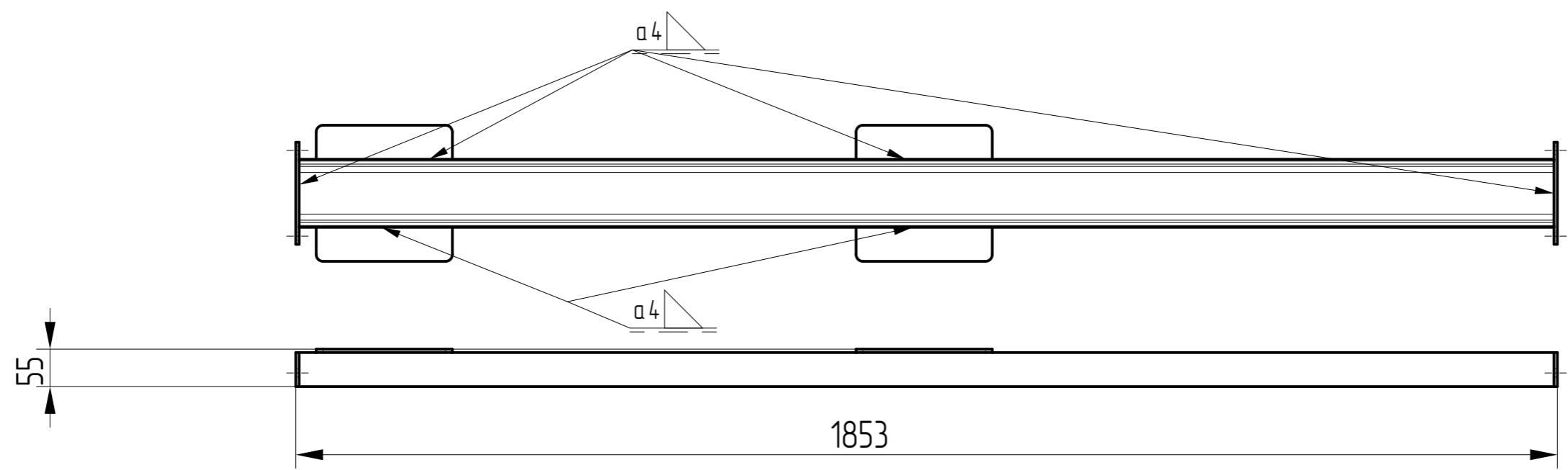

Profil U100 - 1843
DIN 1026-1
S235JR

2 x APC-KO-010

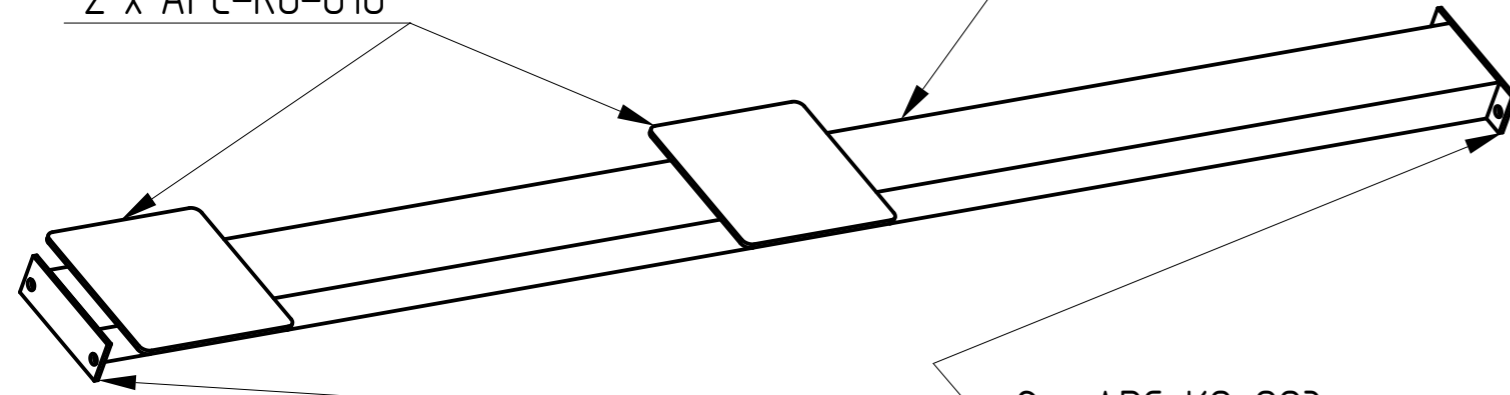

2 x APC-KO-003

1				
Kusy:	Materiál:	Rozměr / Katalog	Poznámka:	Pozice:
Kreslil:	Podpis:	Index:	Změna:	Datum:
Schválil:	Podpis:			Podpis:
Výrobek:	Svarenc	Hmotnost (Kg): 24	Datum:	
Číslo sestavy:	APC-KO-S00	ISO 2768-mk		
Měřítko:	Název:	Typ:	Číslo výkresu:	
1:8	Spojovací U pr. ABS	1	APC-KO-S16	
			Listu:	List:

1

2

3

4

5

6

1

2

3

4

5

6

A

A

B

B

C

C

D

D

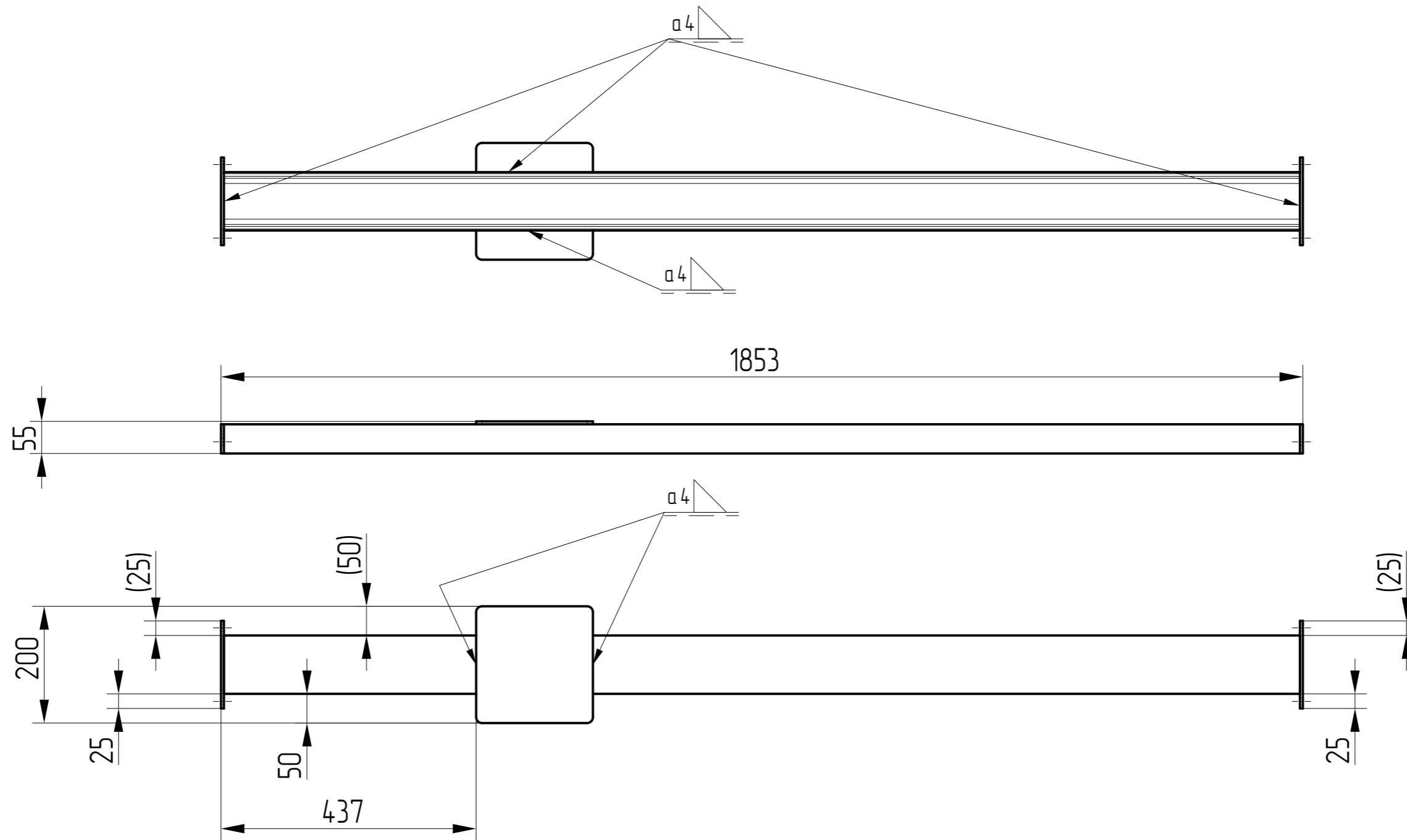

Profil U100 - 1843
DIN 1026-1
S235JR

APC-KO-010

2 x APC-KO-003

1					
Kusy:	Materiál:	Rozměr / Katalog	Poznámka:	Pozice:	
Kreslil:		Podpis:	Index:	Změna:	Datum:
Schválil:		Podpis:			Podpis:
Výrobek:	Svarenc	Hmotnost (Kg): 22.4	Datum:		
Číslo sestavy:	APC-KO-S00	ISO 2768-mk			
Měřítka:	Název:	Typ:	Číslo výkresu:		
1:8	Spojovací U pr. ABS	2	APC-KO-S17		
			Listu:	List:	

1

2

3

4

5

6

1

2

3

4

A

A

B

B

C

C

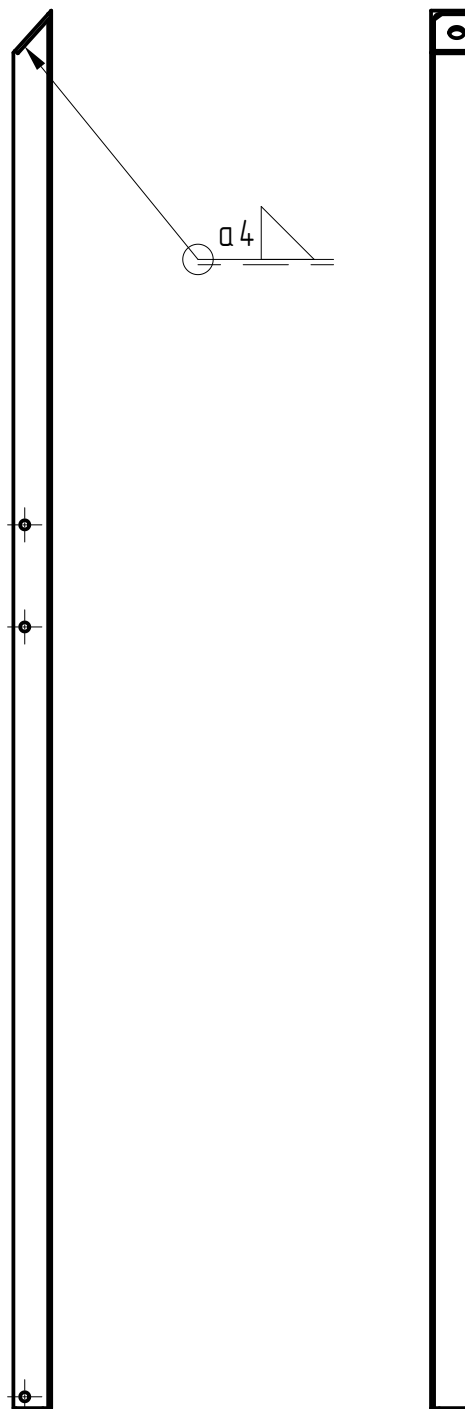
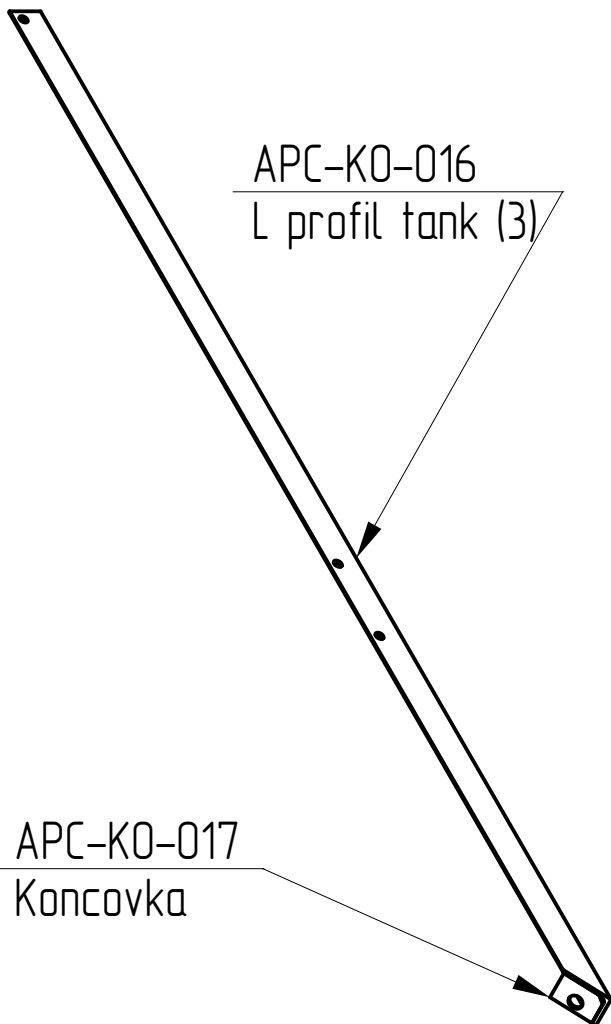

1					
Kusy:	Materiál:	Rozměr / Katalog		Poznámka:	Pozice:
Kreslil:	Podpis:	Index:	Změna:	Datum:	Podpis:
Schválil:	Podpis:				
Výrobek:	Svarenc	Hmotnost (Kg):	5,65	Datum:	
Číslo sestavy:	APC-KO-S00	ISO 2768-mk			
Měřítko:	Název:	Typ:	Číslo výkresu:		
1:10	L profil Tank 3	SEST.	APC-KO-S18		
			Listu:		List:

1

2

3

4

D

D

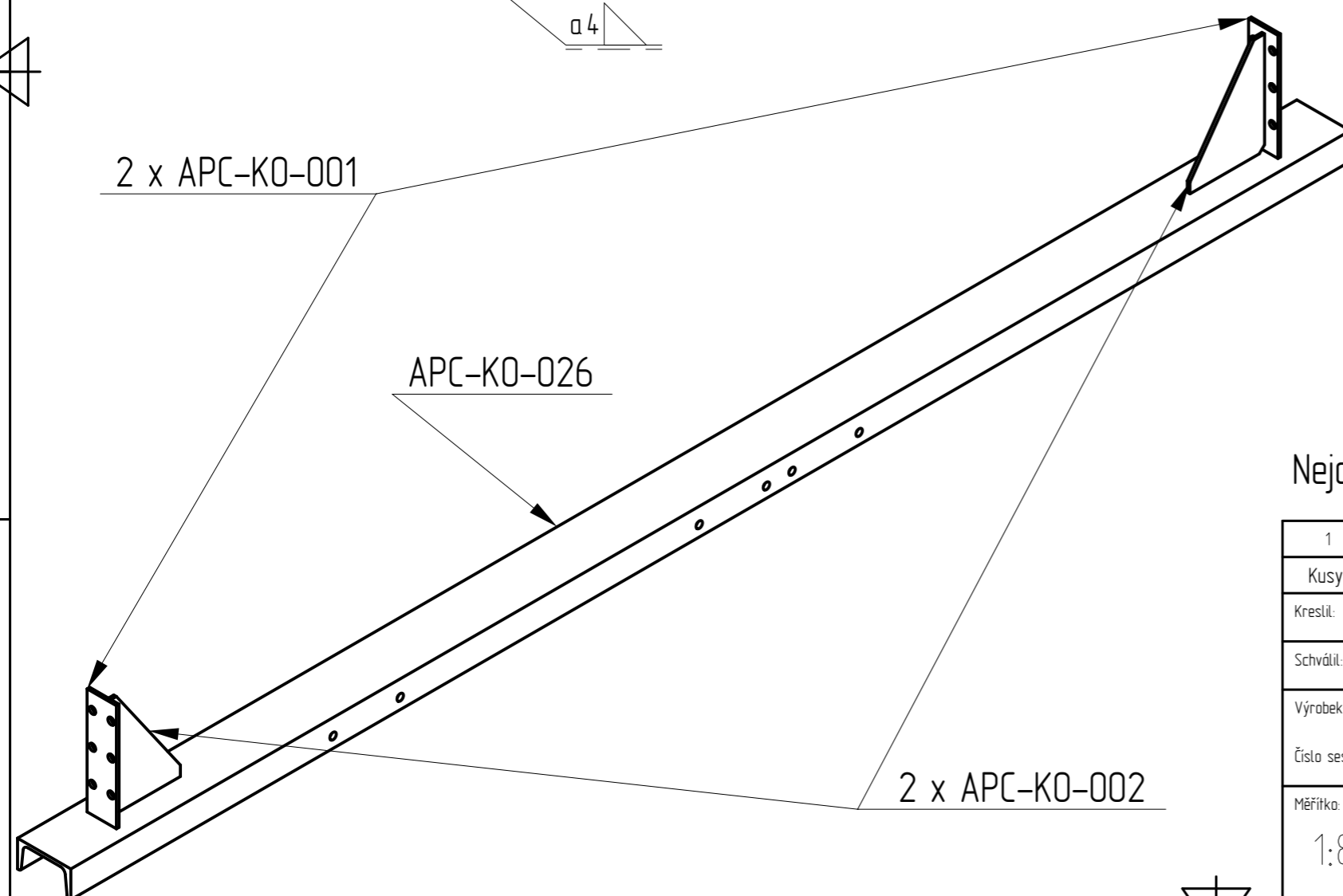
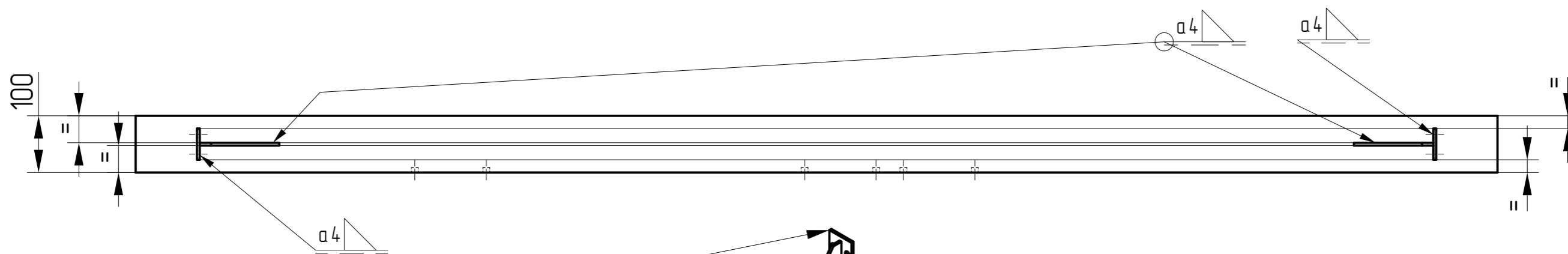
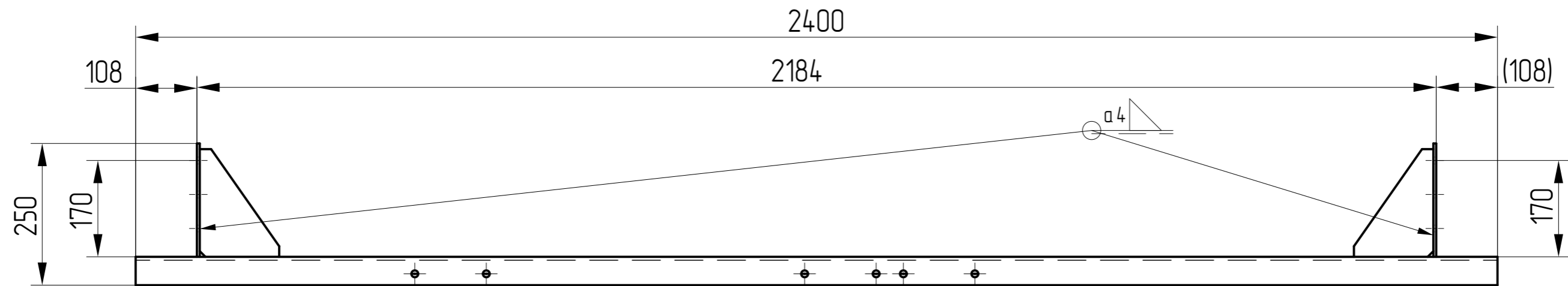

Nejdříve přivařit 2 x APC-KO-001

1				
Kusy:	Materiál:	Rozeř / Katalog	Poznámka:	Pozice:
Kresil:		Podpis:	Index:	Změna:
Schválil:		Podpis:	Datum:	Podpis:
Výrobek:	Svarenc	Hmotnost (Kg): 28,5	Datum:	
Číslo sestavy:	APC-KO-S00	ISO 2768-mk		
Měřítka:	Název:	Typ:	Číslo výkresu:	
1:8	Základní U profil zadní SEST.		APC-KO-S20	
			Listu:	List:

1

2

3

4

5

6

(2400)

100

15°

400

400

400

400

360

20

6

25

430

25

6

a4

*

2xφ16

a4

*

2 x L 50x50x4 - 2400
S235

5 x L 50x50x4 - 410
S235

* Zavařit stejně u všech překladových L profilů

1	S235			
Kusy:	Materiál:	Rozeř / Katalog	Poznámka:	Pozice:
Kreslil:	Podpis:	Index:	Změna:	Datum:
Schválil:	Podpis:			Podpis:
Výrobek:	Svarenc	Hmotnost (Kg):	20,8	Datum:
Číslo sestavy:	APC-KO-S00	ISO 2768-mk		
Měřítka:	Název:	Typ:	Číslo výkresu:	
1:8	Žebřík		APC-KO-S21	
			Listu:	List:

1

2

3

4

5

6