

ORIENT





# BAKALÁŘSKÁ PRÁCE

KOLEKCE SKLENĚNÝCH SVÍTIDEL

VE SPOLUPRÁCI S FIRMOU PRECIOSA – LUSTRY a.s.

Adema Kassymova

Ateliér Jaroš/Bednář

Vedoucí bakalářské práce MgA. Jan Jaroš

Ústav průmyslového designu FA ČVUT

Letní semestr 2020

## 2/ ZADÁNÍ bakalářské práce

jméno a příjmení: Adema Kassymova

datum narození: 06.08.1997.

akademický rok / semestr: 2019/20, 6 semestr

obor: Design

ústav: 15150 Ústav designu

vedoucí bakalářské práce: Jan Jaroš

téma bakalářské práce: Kolekce skleněných svítidel  
viz přihláška na BP

zadání bakalářské práce:

1/ popis zadání projektu a očekávaného cíle řešení

*Kolekce skleněných svítidel si klade za cíl vytvoření  
plnohodnotného zdroje světla pro osvětlení prostoru,  
tak i umožňuje přepnutí meditačního režimu.*

2/ popis závěrečného výsledku, výstupy a měřítka zpracování

*Model  
Portfolio 2x.  
Plakát  
2x CD*

3/ seznam případných dalších dohodnutých částí BP

Datum a podpis studenta 2.03.2020. 

Datum a podpis vedoucího DP 23.2.2020 

registrováno studijním oddělením dne

České vysoké učení technické v Praze, Fakulta architektury	
Autor:..... Adema Kassymova .....	
Akademický rok / semestr:..... 2019/2020, 6. semestr .....	
Ústav číslo / název:..... 15150 Ústav průmyslového designu .....	
Téma bakalářské práce - český název: ..... KOLEKCE SKLENĚNÝCH SVÍTIDEL .....	
Téma bakalářské práce - anglický název: ..... COLLECTION OF GLASS LAMPS .....	
Jazyk práce:..... český .....	
Vedoucí práce: .....	MgA. Jan Jaroš .....
Oponent práce: .....	Mgr. Ondřej Šíp .....
Klíčová slova (česká):	
Anotace (česká):	Tématem této bakalářské práce je návrh skleněných svítidel. Kolekce „Orient“ se skládá z jednoho závěsného svítidla a dvou podlahových. Svítidla jsou vytvořena pro první skupinu lidí, kteří chtějí vytvořit útulnost v prostředí a pro druhou skupinu lidí, kteří praktikují meditaci. Výhodou svítidel je, že mohou být použity samostatně.
Anotace (anglická):	The theme of this Bachelor's thesis is the design of glass lamps. The „Orient“ collection includes one pendant lamp and two floor lamps. The collection is designed both for the first group of people who want to create cosiness in space, and for the second group of people who practice meditation. The advantage of these luminaires is that they can be used separately.

Prohlášení autora

Prohlašuji, že jsem předloženou bakalářskou práci vypracoval samostatně a že jsem uvedl veškeré použité informační zdroje v souladu s „Metodickým pokynem o etické přípravě vysokoškolských závěrečných prací.“

V Praze dne 26.05.2020

  
Podpis autora bakalářské práce

Tento dokument je nedílnou, povinnou součástí bakalářské práce i portfolio (titulní list)



# poděkování

Ráda bych poděkovala vedoucího mé bakalářské práce MgA. Janu Jarošovi a asistenta vedoucího práce Akad. mal. Miroslavu Bednářovi za konzultací, za podporu a za čas, který mi věnovali.

Děkuji společnost Preciosa, která uhradila část finančních nákladů, poskytla ubytování po dobu realizace projektu. A také bych chtěla poděkovat zaměstnancům firmy, kteří mi pomáhali při vytváření svítidla. Děkuji za profesionalitu, za to že byli velmi ochotný i za vstřícné jednání.

Děkuji své rodině, přátelům a známým, že mi podporovali a byli vedle v takové důležité období pro mě

# obsah

anotace	7
úvod	8
Preciosa	9
rešerše	10
výstup analýzy	17
inspirace	18
koncept	20
prověřování variant	22
syntéza	24
technické výkresy	25
vizualizace	29
výroba	35
závěr	38
zdroje	39

# anotace

The theme of this Bachelor's thesis is the design of glass lamps. The "Orient" collection includes one pendant lamp and two floor lamps. The collection is designed both for the first group of people who want to create cosiness in space, and for the second group of people who practice meditation. The advantage of these luminaires is that they can be used separately.

# Úvod

Mým cílem je vytvořit produkt, který by byl v souladu s technologickými a finančními možnostmi firmy a také, aby se dalo použít ve sériové výrobě. Ve svém produktu měla bych respektovat jak ergonomickou, tak i estetickou stranu.

Výběr tématu bakalářské práce nebyl pro mě jednoduchým. Ráda bych vymyslela něco, co by člověku prospělo fyzicky a psychologicky. Důležité bylo vymyslet takovou věc, kterou bych mohla použít sama. Vzhledem k tomu, že ve volném čase ráda medituji a jsem docela dobře vyznávám v tom, co je potřeba pro meditační atmosféru, proto jsem dostala nápad udělat kolekce svítidel. Myšlenkou bylo vytvořit univerzální svítidla jak pro dekorativní osvětlení, tak pro meditaci. Důležitou roli v mém projektu hraje ekologie, proto jsem si vybrala materiály jako sklo a kov, aby v budoucnu byla možnost to recyklovat.

Pro realizaci mého projektu můj výběr okamžitě padl na firmu Preciosa Lighting. V této továrně jsem měla praxe, moc mi inspiroval proces výroby svítidel a to jak oni zodpovědně přistupovali k práci, proto jsem chtěla realizovat svůj projekt právě v Preciose. Mám radost, že jsme spolupracovali, a že mi vyšli vstříc i za krátkou dobu vytvořili svítidlo.

# Preciosa

Preciosa je známá výrobou produktů z křišťálového skla. Toto sklo taví Preciosa ve vlastních sklářských hutích. Historicky se jednalo zejména o olovnatý křišťál, který obsahuje průměrně 30 % olova pro dosažení vysokého třpytu. V roce 2013 vyšla společnost Preciosa vstříc poptávce na světových trzích a začala vyrábět bezolovnatý křišťál, který odpovídá nejvyšším standardům kvality a ekologické certifikace.

Preciosa – Lustry, a.s. se sídlem v Kamenickém Šenově navazuje na slavnou tradici výroby lustrů, která se datuje od roku 1724. Vyrábí klasické ověskové lustry i moderní svítidla. Projektuje a dodává kompletní osvětlení nejrůznějších reprezentativních prostor na zakázku do mnoha zemí světa. Jedná se o umělecká díla pro soukromé rezidence, jachty nebo hotely, jako např. Mandarin Oriental Jumeirah hotel v Dubaji.



# rešerše

Nejprve než začít navrhování, je důležité prozkoumat trh, jelikož to může urychlit proces vytváření produktu s pochopením všech výhod a nevýhod. Zkoumala jsem nejen svítidla, ale i pomocné atributy pro meditaci. Pokud se podíváme na atributy meditace, můžeme jejich rozdělit do čtyř skupin na vnímání zvuku, vůně, světla a hmatové vjemy. Dostala jsem nápad vytvořit produkt v podobě světelného atributu pro meditaci, který by mohl být také použit pro osvětlení prostoru.

Dále jsem začala prohlížet meditační svítidla, která jsou představena na trhu. Všimla jsem si, že mi se nelíbily z několika důvodů. Zaprvé, z hlediska výběru na trhu s osvětlovacími zařízeními se ukázalo, že jejich je velmi málo. Zadruhé, z hlediska designu podle mého názoru, svítidla nejsou trendové. Vzhledem k tomu, že na trhu nejsou tak hodně meditačních svítidel, prozkoumala jsem dekorativní svítidla pro vytvoření útulnosti v prostoru.

Na níže uvedených obrázcích chtěla bych ukázat nejen meditační svítidla, ale i svítidla kterými jsem se inspirovala a vycházela.

**Julia Jessen, Junit Lamp Drop, 2016**

V této práci se mi líbí barevné geometrické tvary, které vytvářejí skládačku ve svítidle. Hravým použitím lze osm různých prvků volně kombinovat a zajistit kreativitu. Buďto s vlastní verzí nebo exkluzivní kombinací od designéra, osvětlení přináší jedinečnost do jakéhokoliv domova. Nelíbí se mi, že světlo z žárovky neovlivňuje geometrické tvary, spíše to má dekorativní účel.

zdroj: [www.schneid.org](http://www.schneid.org)

**Ettore Sottsass, Totems, 1998**

V práci od Ettore Sottsass se mi líbí samotná myšlenka totemů pro meditaci. Jsou vyrobeny z keramiky. Inspirovala jsem se jejich tvarem. Nevýhodu vidím v tom, že nenesou žádnou funkci kromě meditace.

zdroj: [www.artcurial.com](http://www.artcurial.com)







### Konstantin Grcic, Noctambule, 2019

Kolekci svítidel tvoří moduly z křišťálového foukaného skla. Válcové skleněné moduly jsou základem kolekce. Jediný modul je lampa. Několik modulů naskládaných na sobě vytváří světelný sloup nebo závěsný lustr. Další prvky jako je skleněná kopule nebo kuželovitá hlava poskytují dodatečný výkon. V této kolekci se mi líbí tvar svítidel, který vytváří jednoduchost a pravidelnost designu. Výhodou je variabilita kolekce.

zdroj: [www.flos.com](http://www.flos.com)







**St. Louis Crystal, Noé Duchaufour-Lawrance,  
Collection Folia, 2017**

Kolekce svítidel Folia je inspirovaná přírodou. Vybrúšené vzory na skle tvoří hru světla a stínu, a odráží ho v prostoru. Za zajímavý prvek považují zaoblené tvary dřeva a skla, které působí jemně. Celkový design vytváří útulnost v prostoru.

zdroj: [www.noeduchaufourlawrance.com](http://www.noeduchaufourlawrance.com)







### **Studio Sabine Marcelis, Totem Light, 2019**

Kolekce se skládá z několika průsvitných pryskyřicových prvků. Do vyřiznuté prázdnoty se vkládá neonové světlo. Svítidla mají elegantní tvar a různou barevnost. A dle mého názoru, myslím si, že bude problém v stabilitě.

zdroj: [www.sabinemarcellis.com](http://www.sabinemarcellis.com)

### **Pulpo, Oda series, 2018**

Svítidla jsou udělána z foukaného skla, které tvarově připomínají balonky. Jednoduchá kovová konstrukce drží skleněný tvar, díky tomu se vytváří dojem letícího balonku.

zdroj: [www.pulpoproducts.com](http://www.pulpoproducts.com)





### Lucie Koldova, Brokis, Macaron, 2017

Stolní lampa vytvořena z foukaného skla ve tvaru makronek. Jemné světlo podporuje barevnost skla. Jedna z mých oblíbených prací a za zajímavý prvek považují vnitřní krystalický kámen, kde je světlo krásně prosvítá přes strukturu.

zdroj: [www.luciekoldova.com](http://www.luciekoldova.com)

### Lucie Koldova, Brokis, Muffins, 2011

Série svítidel je udělána z dubového dřeva a křišťálového skla, které zdůrazňuje dokonalost materiálů. Kolekce Muffins se skládá ze tří základních lampy: stojací, stropní a stolní. V této práci se mi moc inspiroval tvar svítidel a jednoduchý design.

zdroj: [www.luciekoldova.com](http://www.luciekoldova.com)







**Market Set**, Singapour, 2020

zdroj: [www.marketset.fr](http://www.marketset.fr)



**Moon Himalayan Salt Lamp**

zdroj: [www.urbanoutfitters.com](http://www.urbanoutfitters.com)



**Lucie Koldova, Lasvit, Spin**, 2013

zdroj: [www.luciekoldova.com](http://www.luciekoldova.com)



**NOOM, Lamp Suprematic**, 2017

zdroj: [www.noom-home.com](http://www.noom-home.com)



**Forestier, Bamboo Light**

zdroj: [www.archiproducts.com](http://www.archiproducts.com)



**Lucie Koldova, Brokis, Balloons**, 2011

zdroj: [www.luciekoldova.com](http://www.luciekoldova.com)



**Lasfera, Moolin tall**, 2011

zdroj: [www.architonic.com](http://www.architonic.com)



**Penta, Je suis**, 2015

zdroj: [www.pentalight.com](http://www.pentalight.com)

# výstup analýzy

Udělal jsem rešerše a zjistila jsem, že teď v trendu je jednoduchost v designu. Také jsem si všimla, že je velmi populární geometrické tvary, a dokonce některé prvky jsou převzaty z 60. 70. let. Barvy svítidel mohou být jakékoliv, buď jasné s dekorem nebo pastelové. Z materiálů na trhu můžeme vidět sklo, kov a dřevo. Pokud mluvíme o skle, je ceněna jeho čistota, jednoduchost a kvalita materiálu.

Zaznamenala jsem, že lampy poskytují nejen světlo, ale také udržují psychologický komfort. Některé pomáhají pracovat, jiné naopak relaxovat. Lampy by měly být vybrány podle toho, jaký úkol budou splňovat.

V závislosti na umístění svítidla a jeho úkolu, osvětlení v bytě je rozděleno do tří druhů.

- Obecné nebo centrální. Takové osvětlení je namontováno na strop, takže k němu patří vše stropní svítidla.
- Pracovní nebo lokální. Slouží k provádění určitých činností: například pro čtení, jídlo nebo šití. Tuto roli hrají nástěnné, podlahové a stolní svítidla.
- Akcentní nebo dekorativní. Nevytvořeno pro obecné osvětlení, ale spíše pro vytváření nálady, přenos hry světla a stínu, kontrastů. Zahrnuje nástěnné, podlahové a stolní svítidla s neobvyklými stínidly.



# inspirace

Při navrhování svítidel jsem se inspirovala tvarem totemů i filozofií totemismu. Totem může představovat nejen totemové zvíře, ale také přírodní jev jako živěl. Ve své práci bych chtěla ukázat podpůrnou funkci předmětu, ale v žádném případě není předmětem uctíváním.

Totemismus je jednou z nejvýraznějších forem projevů starověké kultury. Termín totem převzat z jazyka jednoho ze severoamerických kmenů a znamená druh zvířat, rostlin nebo přírodních jevů, které je symbolickým ochráncem. Totemy ztělesňují spojení člověka s živou přírodou. Totem byl považován za dobrého a starostlivého předka, který chrání lidi, své příbuzné před hladem, zimou, nemocemi a smrtí.

Země, ze které jsem pocházím je Kazachstán, kde jedním z hlavních náboženství je islám. Vždycky se mi líbily islámské vzory v exteriérech a interiérech. Inspirovala jsem se orientálními okenicemi, kterými prosvítalo denní světlo. Proto jsem do svých svítidel vložila islámský geometrický vzor, aby světlo z žárovky krásně procházelo tímto vzorem a promítalo ho v prostoru. Pro mě bylo důležité udělat svítidlo totem, které by bylo unikátním, proto jsem přidala prvek z mé kultury.

Zářivé barvy orientálních lamp mi tak okouzily a inspirovaly, že jsem se rozhodla použít to ve své práci. Mozaika z barevných střepů skla vyrobená ručně, vytváří tajemnou a sakrální atmosféru. Chtěla jsem vytvořit stejnou atmosféru, ale v moderní interpretaci, osvětluje kolem vše kouzelnými odstíny Východu.





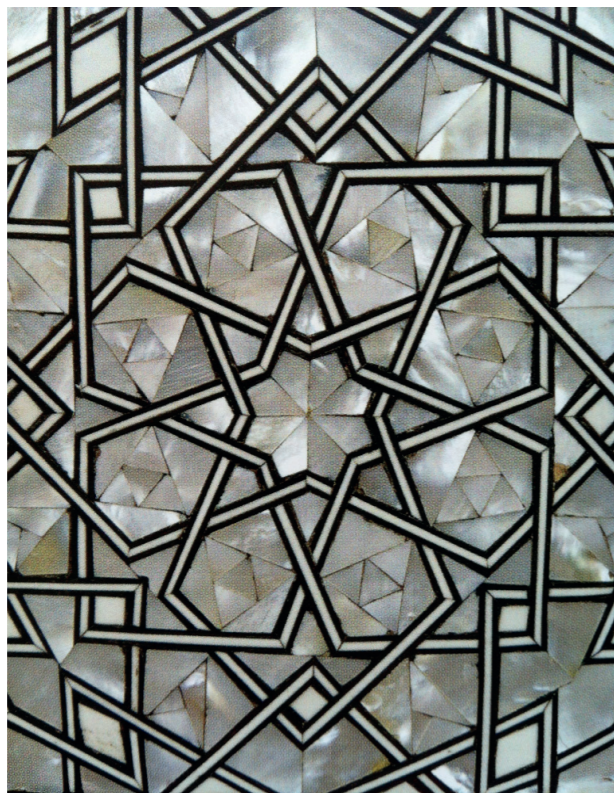



# koncept

Hlavním důvodem pro vytváření svítidel je meditace. Pro mě je velmi důležitá, proto chtěla bych trochu popsat jak meditace ovlivňuje náš život. Pokusím se v otázce meditativní praxe nezabývat náboženskými a duchovními aspekty. Zajímá mě meditace v kontextu její použitelnosti v životě.

Meditace velmi dobře ovlivňuje náš mozek tím, že zvyšuje koncentraci a pozornost. Dochází k normalizaci krevního tlaku a zvýšení imunity, zlepšení celkového zdraví. Člověk reaguje na situaci bez negativu. Stále více lidí každým dnem objevuje výhody meditace, zabývají se tím, aby se myšlenky uklidnily. Pozitivní efekt z praxe potvrzují názory lidí a výzkumy vědců. Meditace nejen pomáhá být zdravým a dosáhnout emoční stability, ale je způsob se naučit slyšet sám sebe. Odlišit své skutečné přání od těch, které jsou vnucovány společností. To je způsob odhalení unikátních schopností v sobě.

Dále po celé shromážděné informace jsem si vytvořila vizi, kterou bych chtěla dosáhnout ve své práci. Přála bych si, aby v prostoru při rozzáření svítidla vznikl pocit klidu a duševní rovnováhy. Tím se člověk může připravit na správnou náladu a dostat se do atmosféry Východu, kterou jsem se tak inspirovala.

Kolekce se skládá z jednoho závěsného svítidla a dvou podlahových. Svítidla jsou vytvořena pro první skupinu lidí, kteří praktikují meditaci a pro druhou skupinu lidí, kteří chtějí vytvořit útulnost v prostředí. Výhodou svítidel je, že mohou být použity samostatně. Například, zakoupením pouze jednoho svítidla můžete použít ho jako volně stojící předmět. A také si můžete koupit tři kusy, a tím kolekce bude tvořit jednotný interiér v bytě.

Ze sady se podařilo realizovat pouze jednu lampu. Další dvě svítidla se nedala realizovat kvůli časovým a finančním možnostem. Původně jsem chtěla pro ukázkou realizovat podlahové meditační svítidlo. Bohužel to nešlo kvůli času, lišil se rozměrově a měl jinou technologii výroby než visící lampa. Proto jsem pro ukázkou realizovala visící svítidlo vytvořené pro atmosféru.

## **Material**

Po celou dobu studia na střední a vyšší škole jsem zkoušela různé techniky a materiály. Jedním z mých favoritů je sklo. Má to mnoho možností, může být taveným, lehaným, foukaným a technickým. Myslím si, že nic nedokáže vyjádřit krásnou hru světla než foukané sklo a já bych ho velmi ráda použila ve své bakalářské práci. V průběhu výroby svítidla jsem musela změnit ho na technické sklo kvůli finančním nákladům.

Přemýšlela jsem se nad tím jaký je materiál hodil by k barevnému sklu a zároveň by ty materiály spolu fungovaly. Tak jsem zvolila mosaz, který tvoří konstrukční část svítidla. A ještě kvůli tomu, že ten materiál má v sobě zlaté odstíny, které jsou symbolické pro Východ.

## **Barva**

Poté jak jsem se rozhodla ohledně materiálu, důležité bylo vybrat barvu skla. Ve svém svítidle jsem se inspirovala orientálními lampami a mým cílem bylo předat atmosféru klidu a relaxace. Začala jsem s prozkoumat barvy, protože to přímo ovlivňuje psychiku člověka.

Myšlenka vlivu barvy na psychiku člověka není nová a mnoho psychologů tvrdí, že barvy ovlivňují psychiku člověka nejen přes zrak, ale i přes kůži. Dále chtěla bych popsat barvy, které jsem si vybrala pro svítidla. Jsou světlé růžová, kouřová hnědá a magenta.

Přírodní růžová je kombinace červené a bílé. Více nasycenou variantou je magenta. Je kombinací červené a fialové. Přírodní růžová je romantická a lehkomyšlná. Ztělesňuje to ženskost, něžnost, lásku a sentimentalitu. Růžová barva je spojena s dětstvím, dává pocit klidu a bezpečí. Tato barva má relaxační účinek. Odstraňuje agresivitu a podrážděnost.

Hnědá barva dokonale uklidňuje a podporuje relaxaci. Je to klid domácího útulného tepla, pohodlné měkké pohovky, šálku voňavého čaje nebo kávy. Teplá hnědá je jedním z nejlepších způsobů, jak bojovat proti účinkům stresu. Důležitou roli zde hraje nejen fyziologický uklidňující účinek, ale i asociace. Barva stromu, země a čerstvého chleba má příznivý účinek na nervový systém člověka. Hnědá nejen uklidňuje, ale také zvyšuje sebevědomí, vytváří pocit stability a spolehlivosti. V moderní kultuře je hnědá pevně spojena s úctou, stabilitou, domácím komfortem a rodinnými hodnotami.







Od začátku chtěla jsem použít islámský vzor, buď na kovu, nebo na skle. Jako původní varianta spočívala v tom, že půlka svítidla byla navržena z kovu a půlka ze skla. Pro celé tři svítidla měla být jedná forma na foukání skla a měnila se by jen výška kovových podstavců. Zde ve svítidle jsem použila jenom jednu žárovku.

V této variantě jsem chtěla udělat broušení vzoru na skle, ale měla jsem obavu, že vzor bych nebyl promítán v prostoru. Kovové podstavce působily masivně a celkové mi připadla této varianta trochu nudná. Myslím si, že to bych nezaujalo člověka z pohledu designového výrobku.

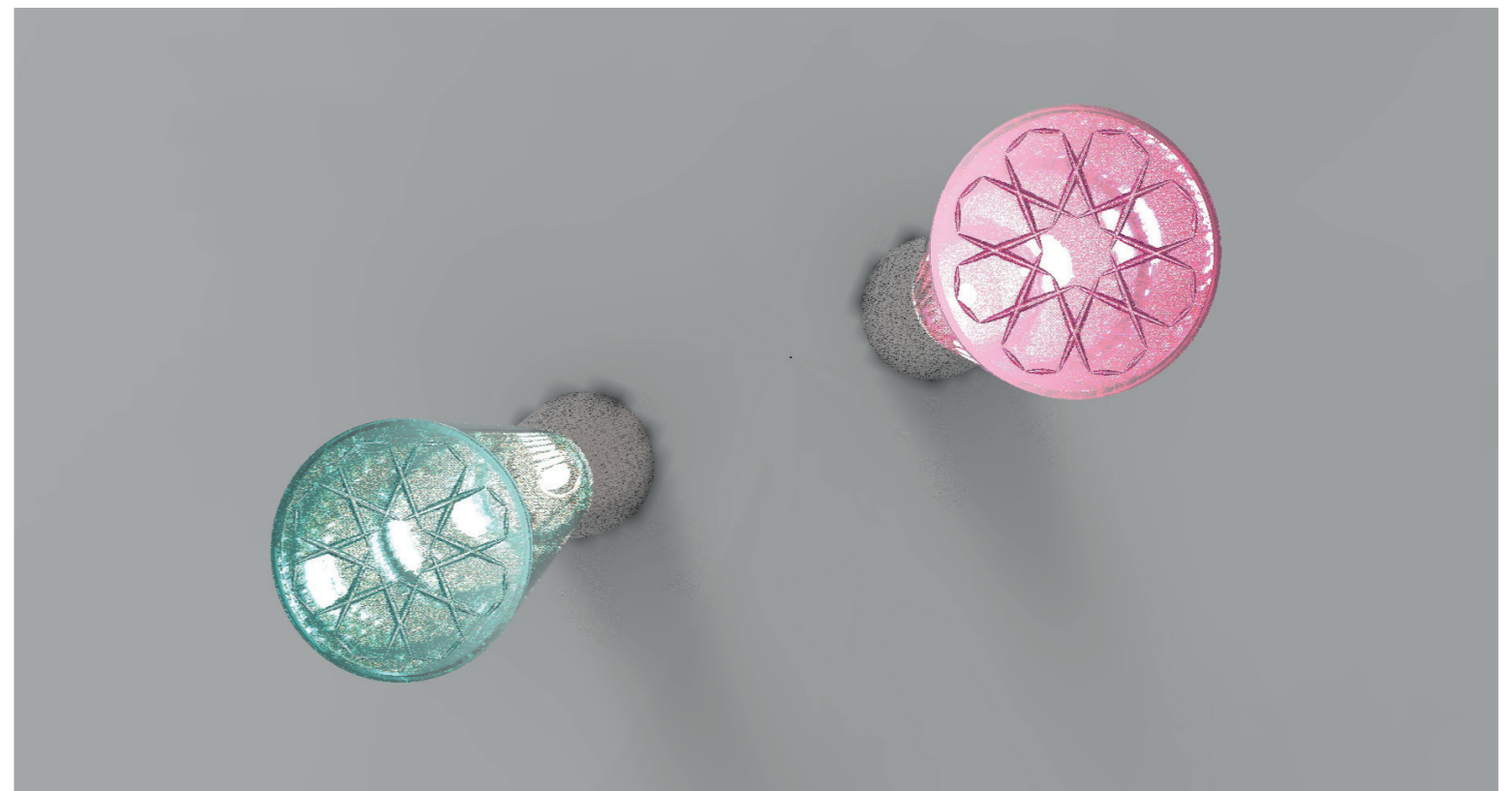

# syntéza

Chtěla jsem, aby svítidlo působilo odlehčené, než to bylo v prvním návrhu. Proto jsem navrhla skoro celé svítidlo ze skla a jenom součásti jsou z kovu. Aby žárovka svítila ve dvou směrech, dala jsem do válce dva zdroje světla, které svítí i nahoru, i dolů.

Důležité bylo promítání vzoru v prostoru a navrhla jsem do mosazného prstence vložit větší vzor. Menší vzor je upevněn na horní části válci, aby na stropě bylo promítání. V stojících lampách funguje stejný princip, ale převrácená konstrukce.

Dále jsem udělala maketu, aby pochopit jestli je uhel náklonu skla mi vyhovuje. V výsledné variantě jsem to zvětšila, protože chtěla jsem, aby celkově svítidla působily dynamické.

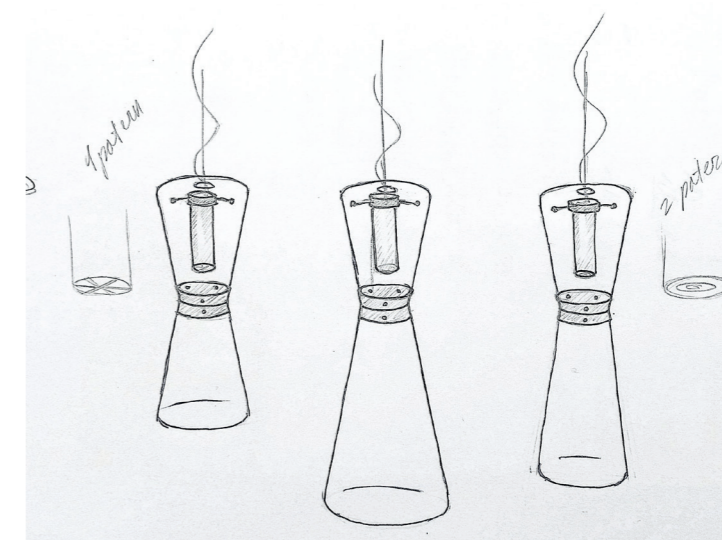
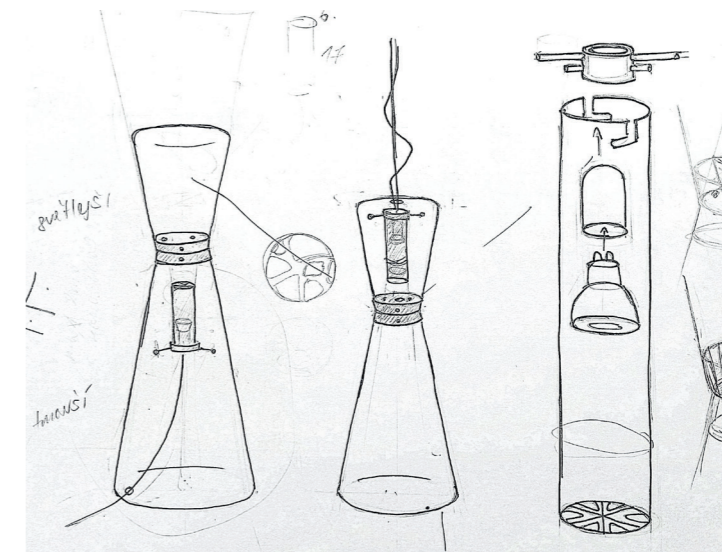
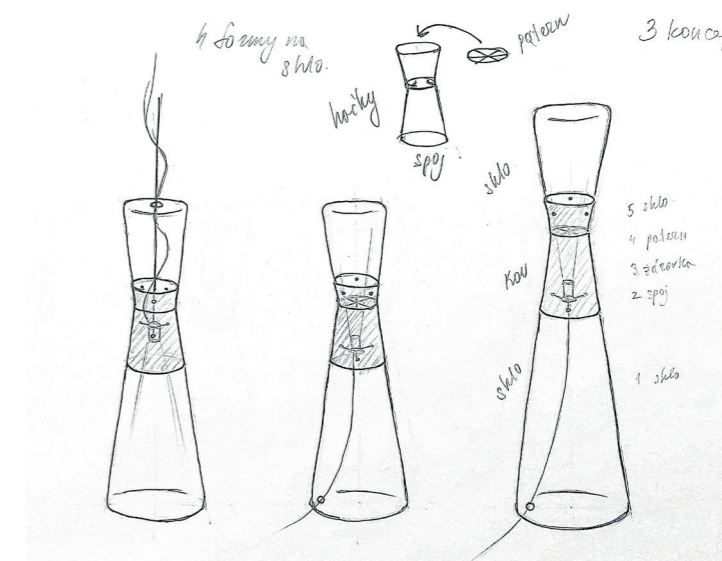



# technické výkresy

závěsné svítidlo

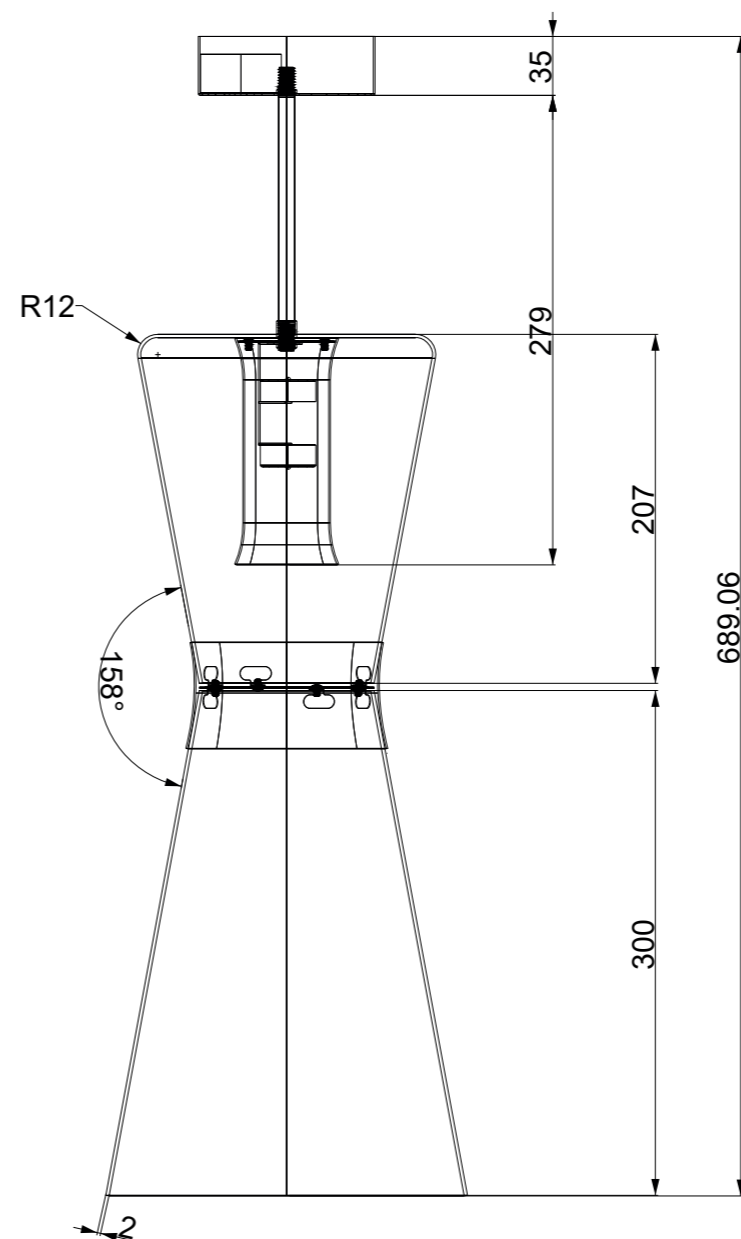
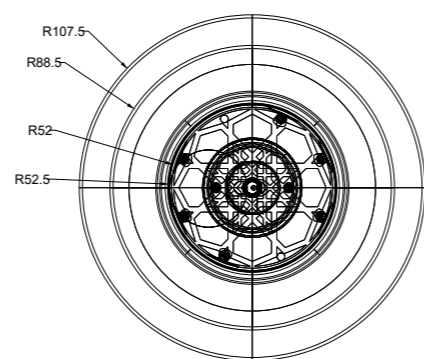

stojící svítidlo malé

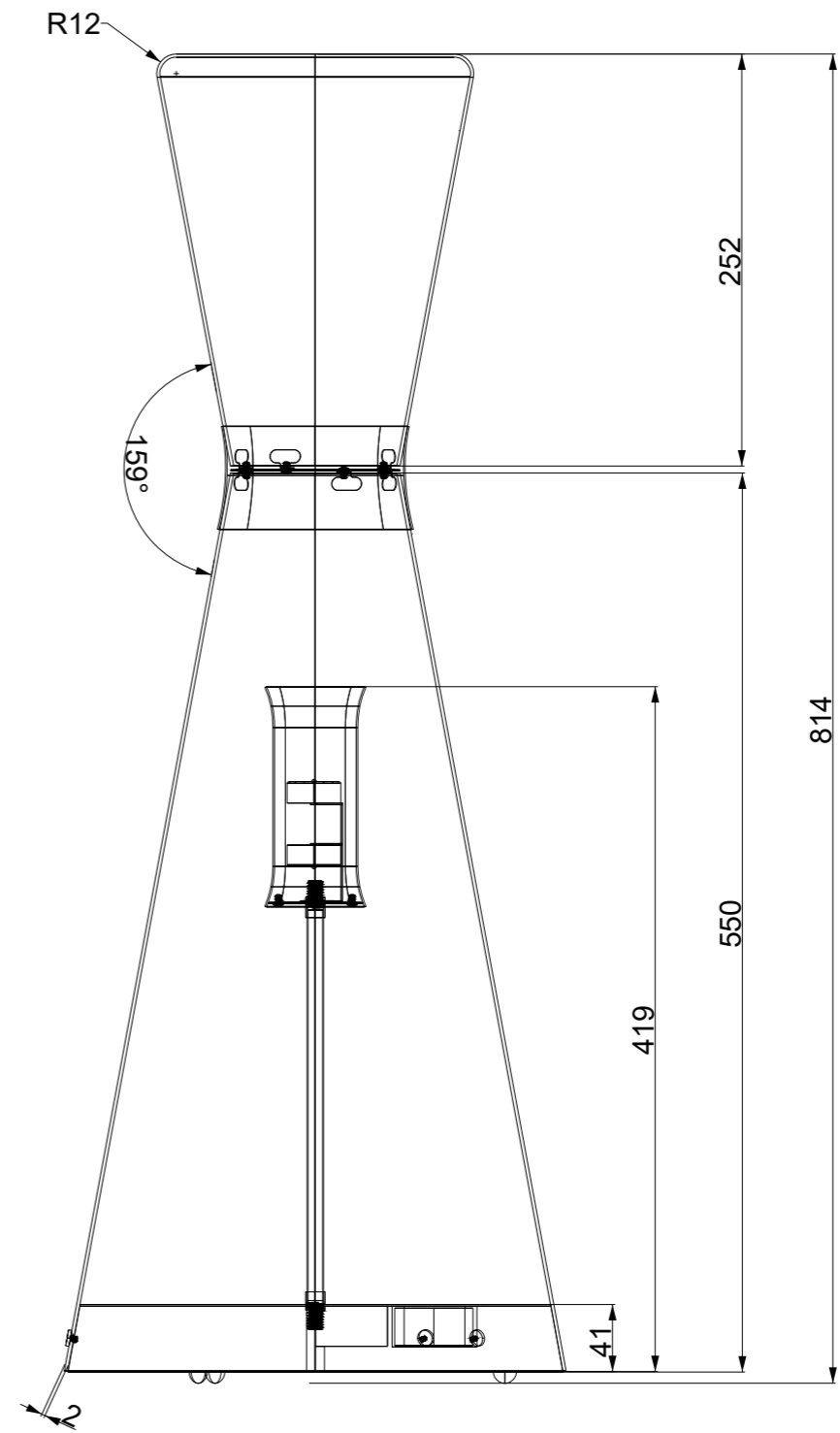
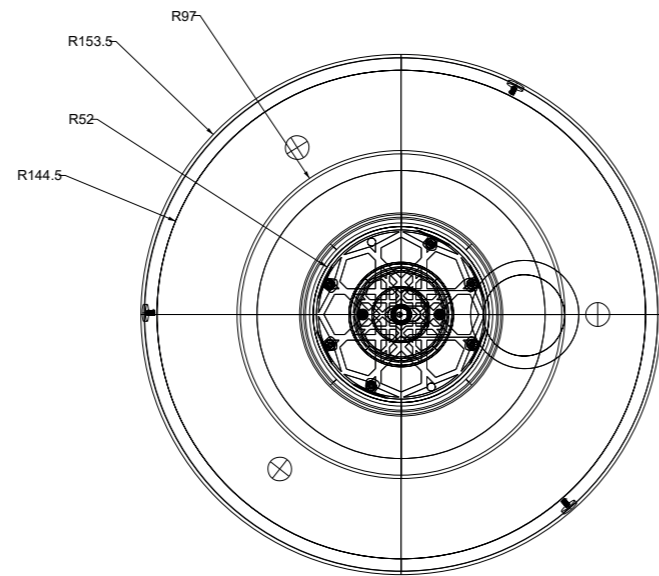

stojící svítidlo velké

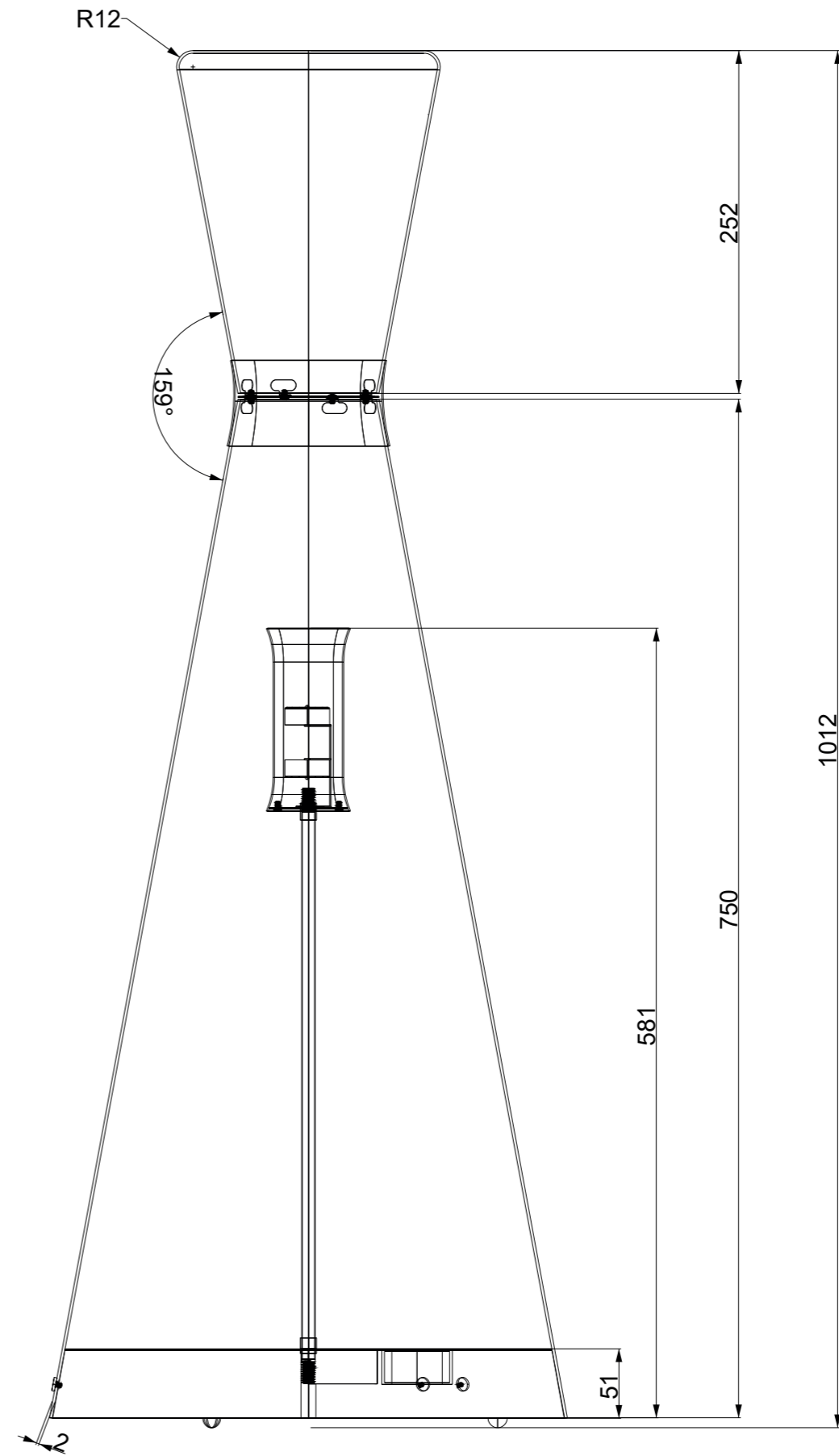
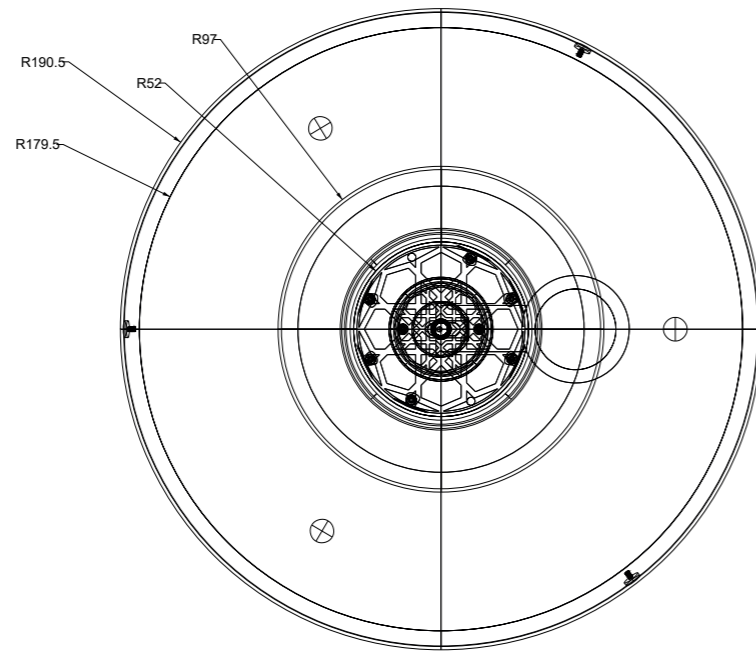

detaily svítidel

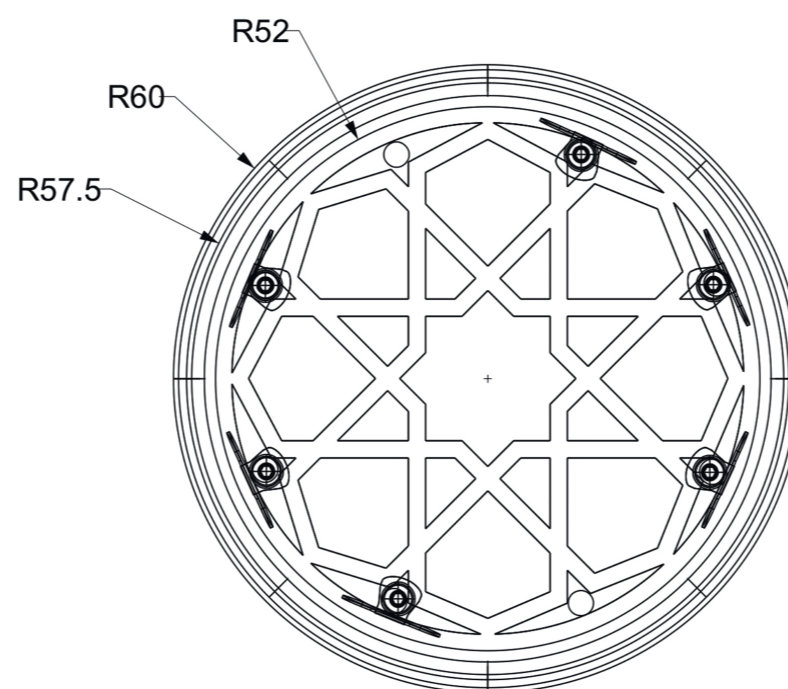
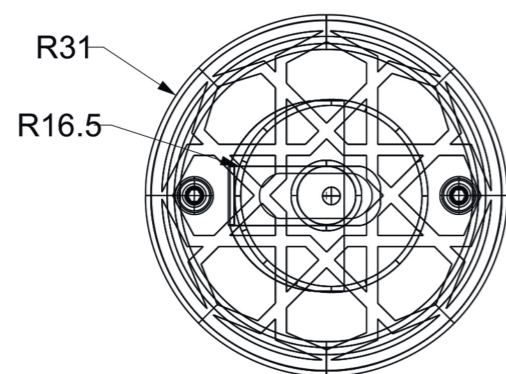
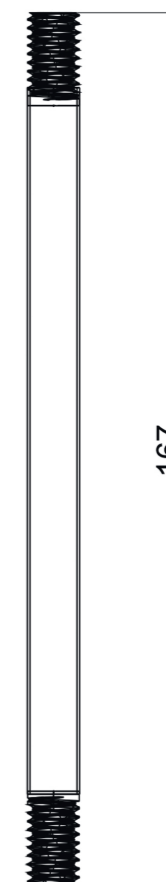
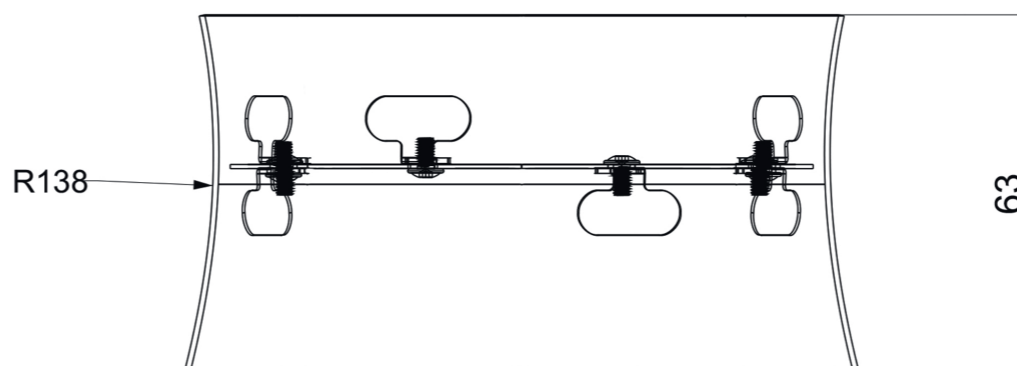
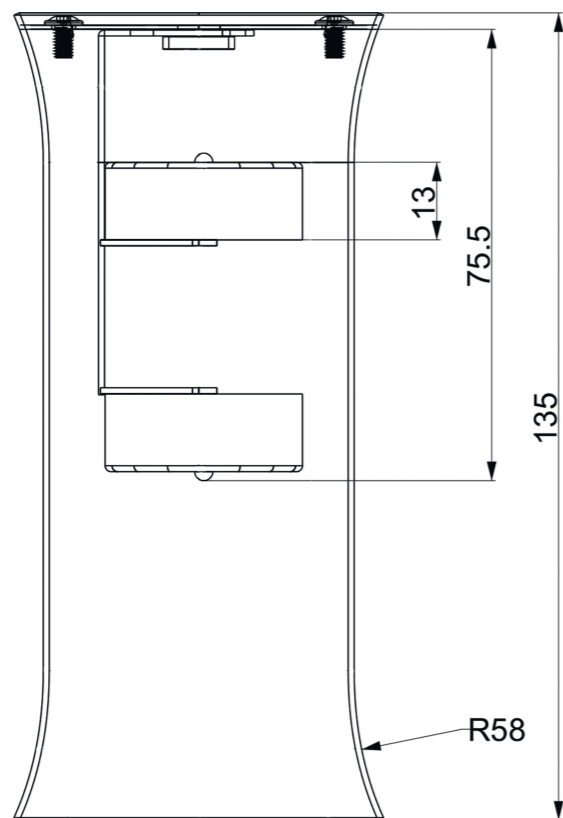

vizualizace





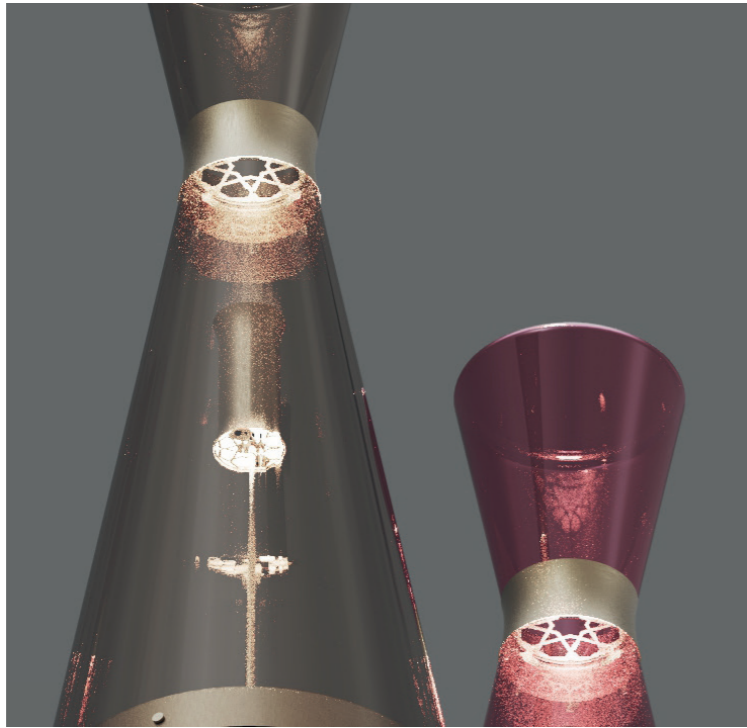















# výroba

Po konzultaci výsledné varianty s učitelem, začala jsem realizovat lampu ve firmě. Udělali jsme schůzku s konstruktorem, všechno jsme probrali a přistoupili jsme k výrobě.

Začali jsme s kovových částí svítidla. Baldachýn a spojový prsten jsou udělány s mosazného plechu. Aby spojový prsten měl zaoblený tvar, kovotlačení byl udělán požadovaný rádius. V lampě jsou válec a trubka, vyrobené jsou také s mosazi. Válec schovává elektrické zařízení. Začátek a konec válce byly rozšířené na soustruhu, aby tvar vypadal elegantně. Způsobem frézování byly udělány vzory, které jsou potom byly zaleťovány do válce a do prstence. Vše kovové části byly zaleštěny a zalakovány.

Dále v továrně udělali podle rozměru skleněnou část z technického skla, potom kraje byly obroušeny. Zkoušela jsem různé odstíny růžové na dieglu, aby dosáhnout požadovanou barvu. Když zvolila jsem odstín, přistoupila jsem k barvení skleněné části svítidla. Původně nápadem bylo udělat cele svítidlo v jednom tónu, ale v průběhu výroby jsem změnila na gradient, aby svítidlo vypadalo zajímavější. A nakonec mi se líbilo to víc než by to bylo v jednom tónu.

Zkoušela jsem různé žárovky, ale ony nepromítaly vzor jak jsem očekávala. Potom jsem našla diodovou žárovku s jedním čipem, která krásně promítla vzor. Použila jsem dvě žárovky. Umístěny jsou ve válci, jedna svítí nahoru, druhá dolů.

Když vše části byly připraveny, začali to montovat. Nejprve žárovky byly upevněny na kovovou konstrukci. Konstrukce uchytili na trubku a poté kabely byly provedeny přes trubku k baldachýnu, kde je schován adaptér. Dále byl upevněn válec. Horní sklo bylo nasazeno na trubku. Kovový prsten namontovali na horní sklo, poté dolní sklo bylo upevněno na prsten. Tím výroba svítidla byla ukončena.



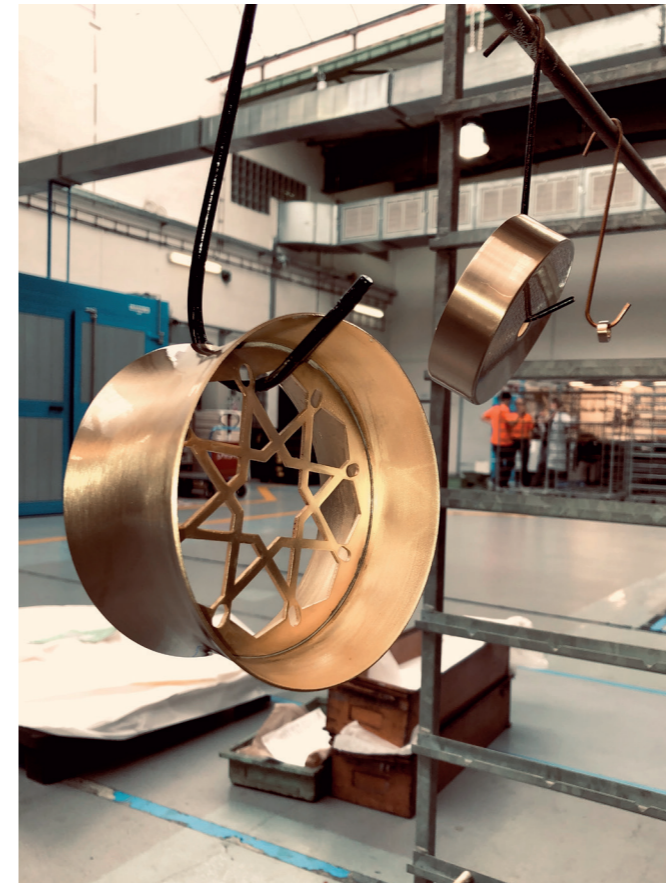
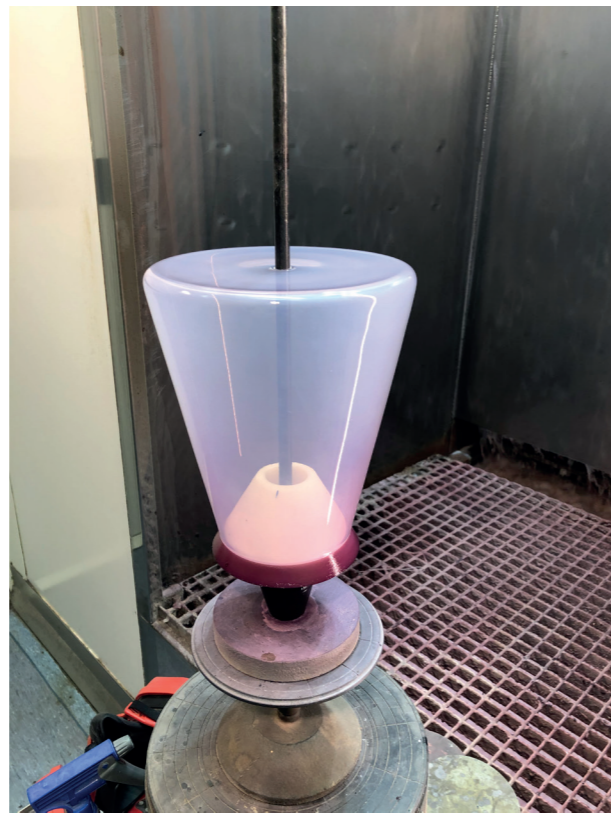
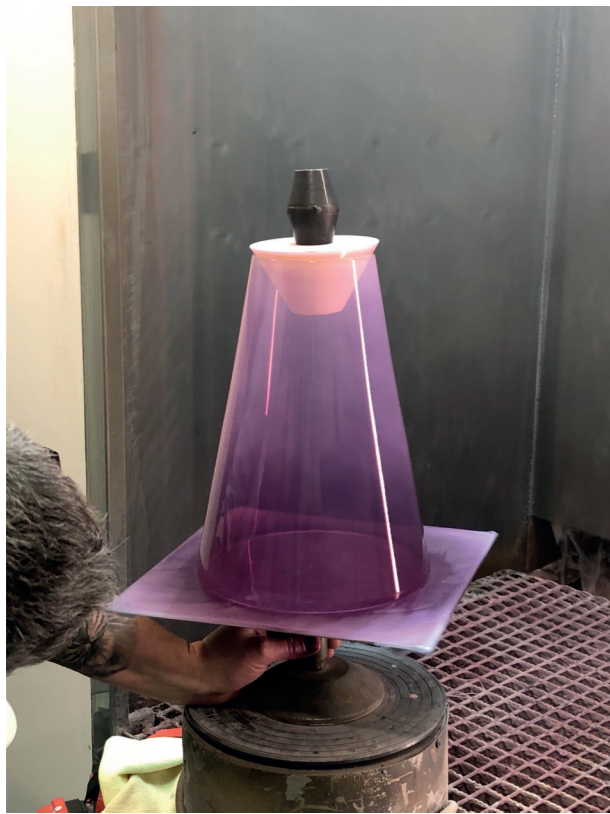



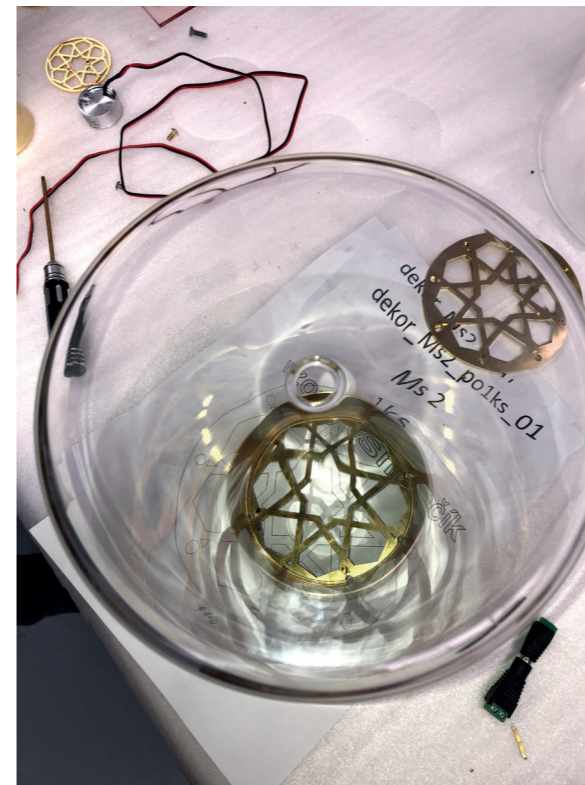



# závěr

Tvorba bakalářské práce ve spolupráci s firmou Preciosa Lighting mě konfrontovala s reálnou průmyslovou výrobou svítidel. Při vytváření projektu musela jsem respektovat výrobní možnosti firmy, finanční aspekt výroby a také poptávku zákazníků. Jsem vděčná, že měla jsem možnost získat takovou zkušenost. Pochopila jsem jak pracují designéři v reálném prostředí.

V průběhu výroby ve firmě byly změny detailu svítidla, bez ohledu na to, našli jsme kompromisy. Celý proces výroby jsem si maximálně užila. Myslím si, že nám podařilo vytvořit kolekce skleněných svítidel pro meditace s pochopením všech technologických, funkčních a estetických požadavek.



# zdoje

<https://cs.wikipedia.org/wiki/Totemismus>  
<https://www.celostnimedica.cz/psychologie-barev.htm>  
<https://journal.homemania.ru/article/marokkanskij-stil-v-dizajne-interera->  
[https://www.freepik.com/premium-photo/copper-singing-bowl-prayer-beads-prayer-drum-o-ther-tibetan-religious-objects-meditation-alternative-medicine\\_5830683.htm](https://www.freepik.com/premium-photo/copper-singing-bowl-prayer-beads-prayer-drum-o-ther-tibetan-religious-objects-meditation-alternative-medicine_5830683.htm)  
<https://interior3000.com/2019/04/24/a-unique-example-of-verner-pantons-lighting-design-skills- -vp-globe-pendant-lamp-by-verpan/>  
<https://patternbase.tumblr.com/post/23260933277/late-19th-century-moorish-coffee-table-with- -inlaid>  
<https://cs.wikipedia.org/wiki/Preciosa>  
<https://www.yatzer.com/agenda/events/celebrating-ceramics-100-jaar-ettore-sottsass>  
<https://www.welcometothejungle.com/cs/articles/meditace-pri-praci>  
<https://www.mosaiclampmarket.com/turkish-moroccan-mosaic-floor-lamp-9-globes-70-blue1>  
<https://tonkosti.ru/>  
<https://schneid.org/shop/junit-lamp-drop>  
<https://www.noom-home.com/>  
<http://luciekoldova.com/>  
<https://noeduchaufourlawrance.com/>  
<https://sabinemarcelis.com/>  
<https://flos.com/>  
<https://www.noom-home.com/>  
<https://pulpoproducts.com/>  
<https://pentalight.com/>  
<https://www.architonic.com/>  
<https://marketset.fr/>  
<https://www.archiproducts.com/>





kassymova.adema@gmail.com  
@ademook