

1 2 3 4

A

B

C

D

E

A

B

C

D

E

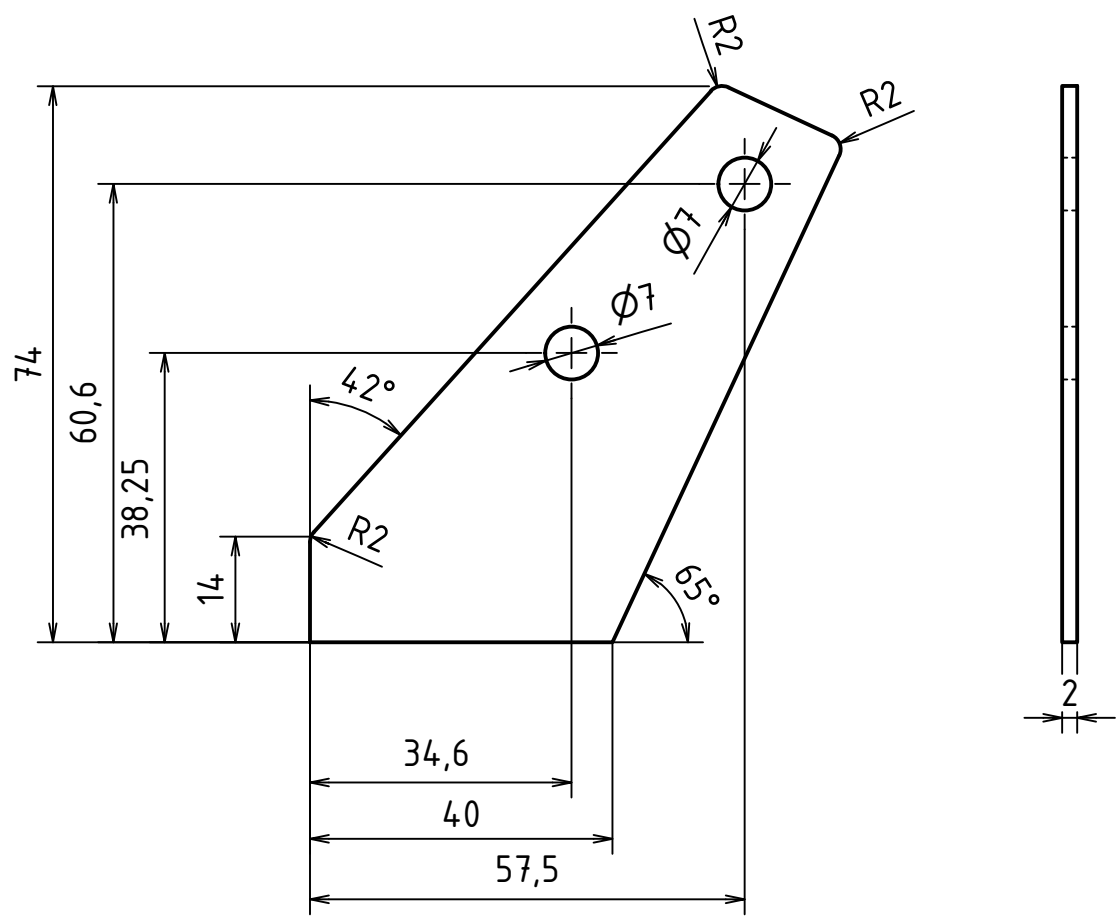

 Ra 3,2

UMÍSTĚNÍ DĚR ORIENTAČNÍ, SPASOVAT PŘI VÝROBĚ

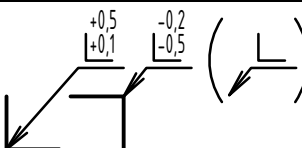
MATERIÁL: Nerezová ocel					
POLOTOVAR:					
TOLEROVÁNÍ DLE ISO 8015					
PŘESNOST ISO 2768 - mK					
VŠEOB. TOL. ISO 8062 -		INDEX	ZMĚNA	DATUM	PODPIS

	Autor	Datum		Podpis	Datum	HMOTNOST 0,039 kg	MĚŘÍTKO
NAVRHL	Jakub MACH	14.02.2018	PŘEZK.			SESTAVA 0-1-0	1:1
KRESLIL	Jakub MACH	14.02.2018	SCHVÁLIL			KUSOVNÍK 0-1-K	PROMÍTÁNÍ:  (ISO E)

 <p>ČESKÉ VYSOKÉ UČENÍ TECHNICKÉ V PRAZE</p>	<p>FAKULTA STROJNÍ</p>	NÁZEV	DESKA
		ČÍSLO VÝKRESU	0-1-2

LIST: 1 / 1

1 2 3 4