

12 11 10 9 8 7 6 5 4 3 2 1

H G F E D C B A

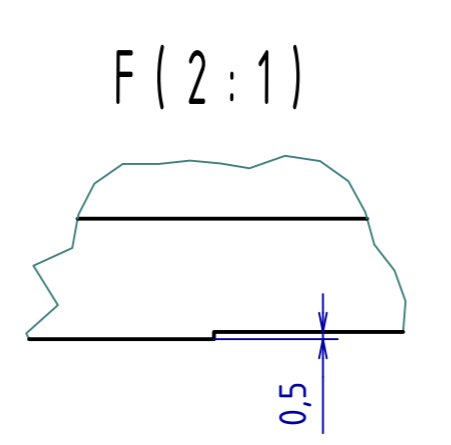
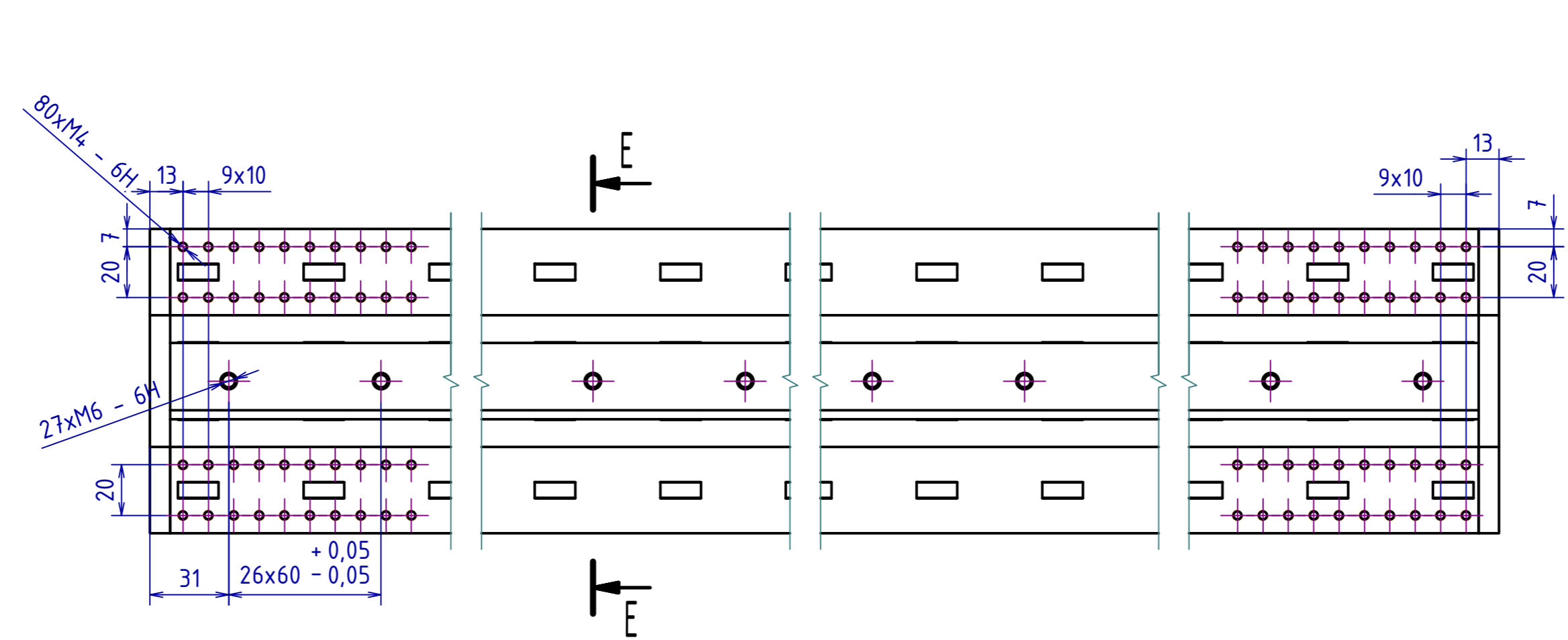
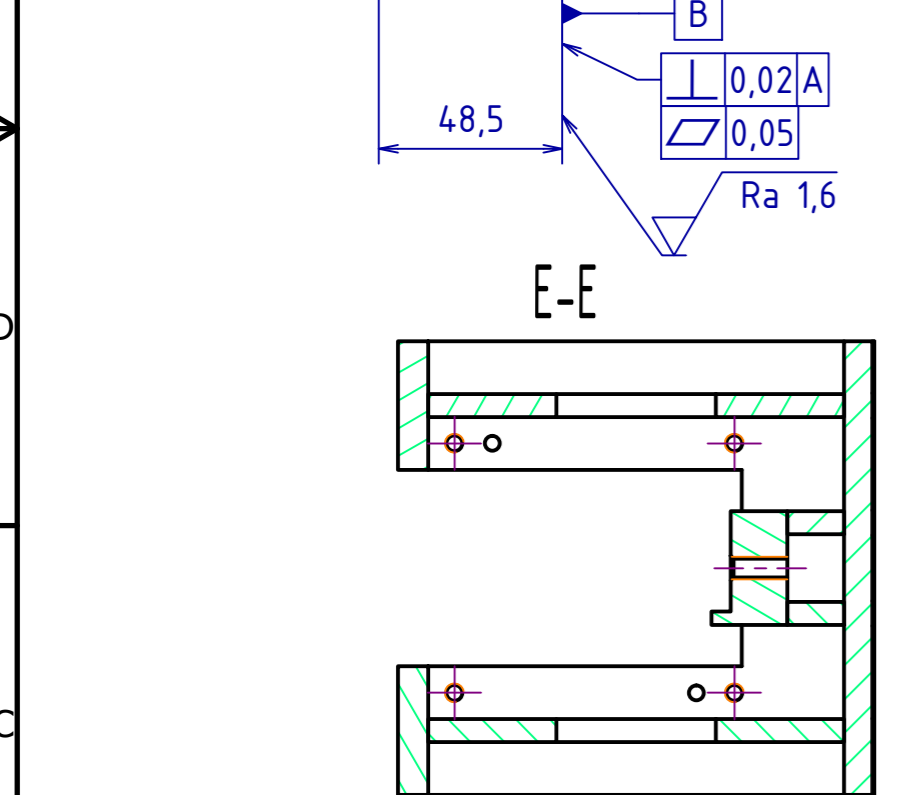
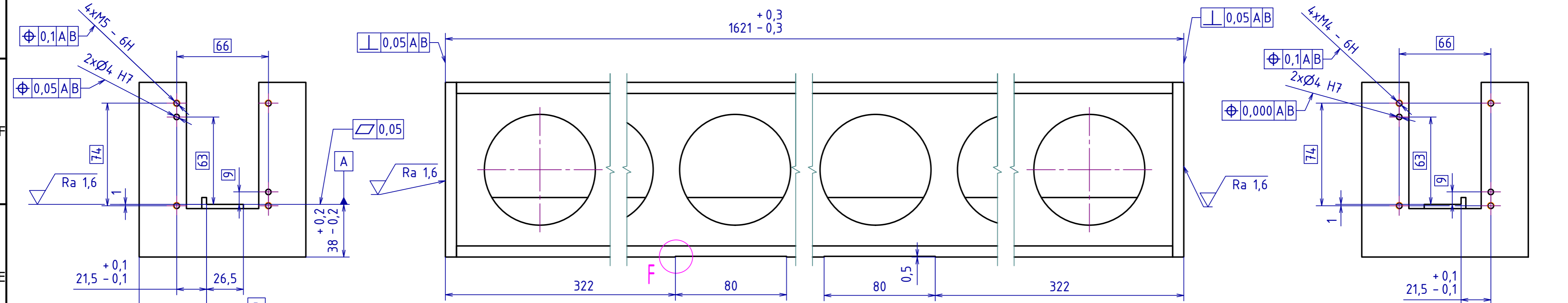

✓ (Ra 1,6)

| | | | | | | | | | | | | | | | |
|--------------------------------------|--|-----------------------|--|----------------------|--|--------------------|--|----------|--|-----------------------|--|--------------------------|--|-------------|--|
| MATERIÁL: S235JRC | | POLOTOVAR: SVARENEC | | PROMITÁNÍ: (ISO E) | | TOL. DLE ISO 8015: | | INDEX | | ZMĚNA | | DATUM | | PODPIS | |
| PŘESNOST ISO 2768 - mK | | VSEOB. TOL. ISO 8062- | | Autor | | Datum | | Podpis | | Datum | | HMOTNOST 35 kg | | MĚŘITKO 1:2 | |
| NAVRHL Jaromír HNYEK | | 15.6.2019 | | PŘEZK Jaromír HNYEK | | 15.6.2019 | | SCHVÁLIL | | SESTAVA DP-2019-00-00 | | KUSOVNKA DP-2019-00-00-K | | | |
| TECHNOL | | | | | | STARÝ V. | | | | NAZEV | | LOŽE | | TYP: | |
| ČESKÉ VYSOKÉ UČENÍ TECHNICKÉ V PRAZE | | FAKULTA STROJNÍ | | ČÍSLO VYKRESU | | DP-2019-01-00 | | | | | | | | | |

12 11 10 9 8 7 6 5 4 3 2 1

H G F E D C B A