

VÝSLEDKY MKP VÝPOČTŮ

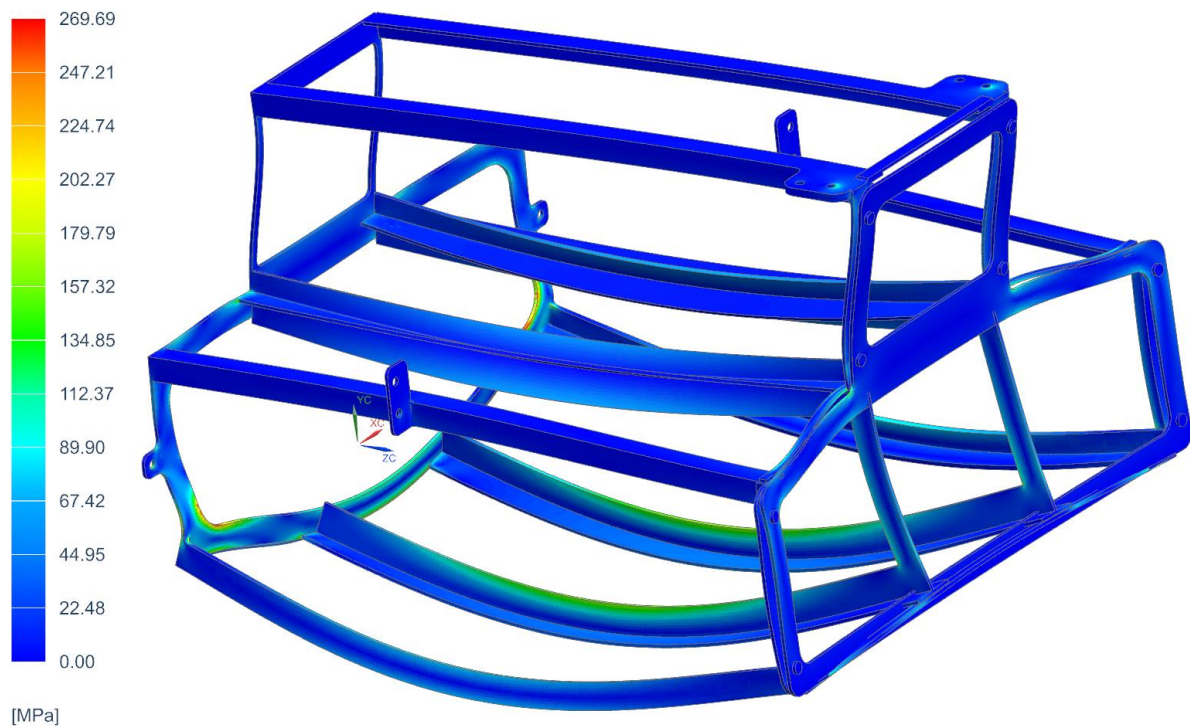

Obrázek 1 Napětí na úložišti 1 při násobku $n=5,3$

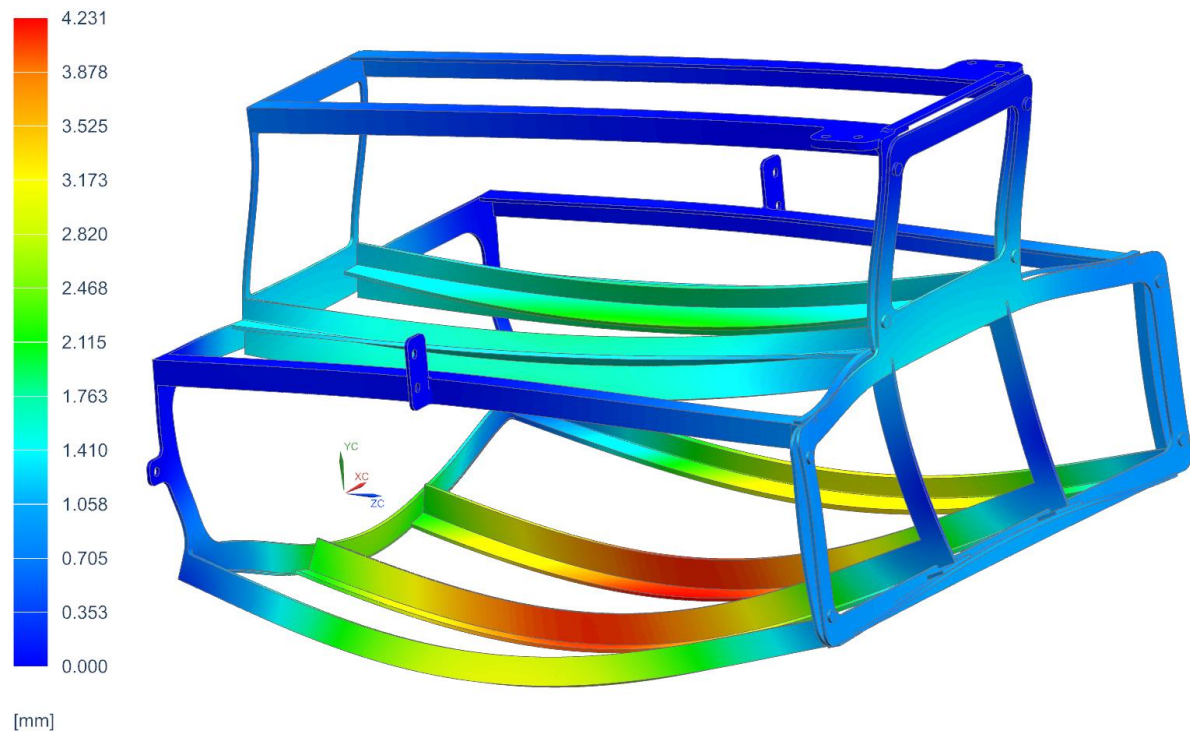

Obrázek 2 Deformace úložišť 1 při násobku $n=5,3$

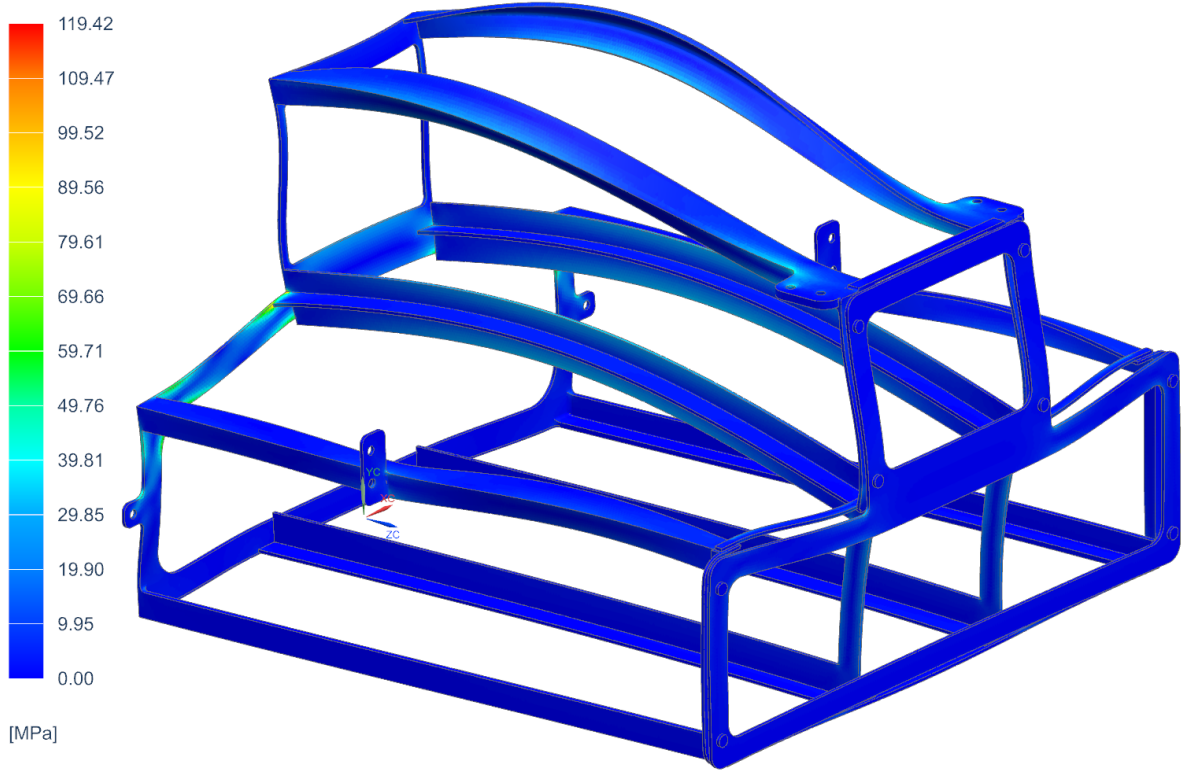

Obrázek 3 Napětí na úložišti 1 při násobku $n=-2,65$

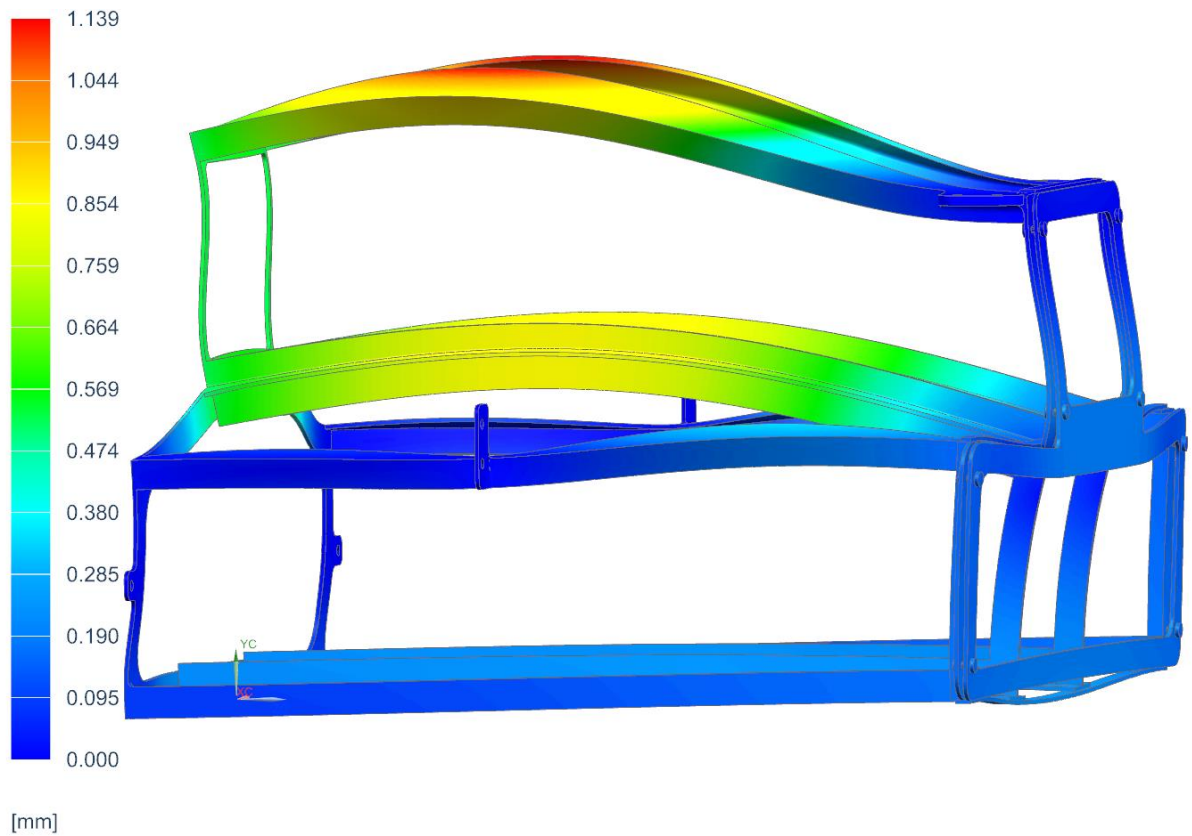

Obrázek 4 Deformace úložišť 1 při násobku $n=-2,65$

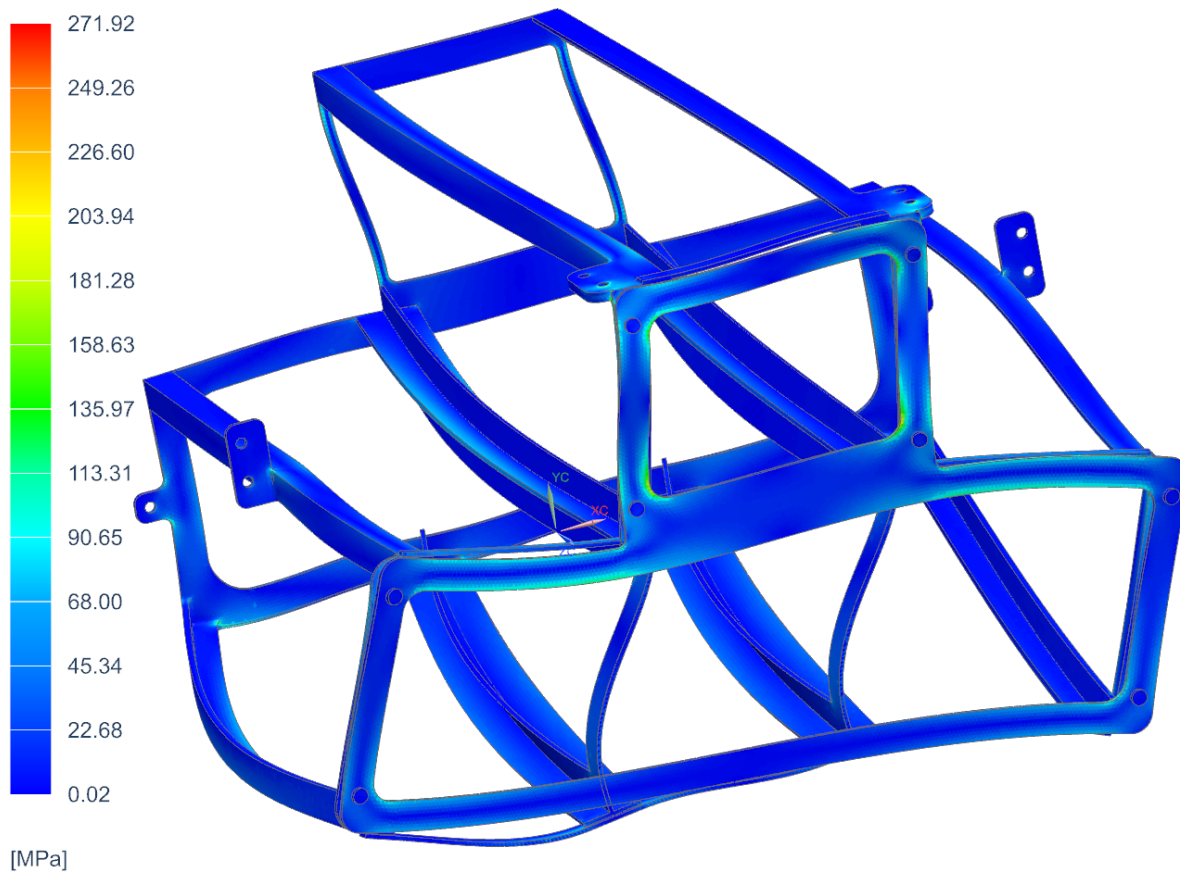

Obrázek 5 Napětí na úložišti 1 při bočním zatížení, násobek $n=1,77$

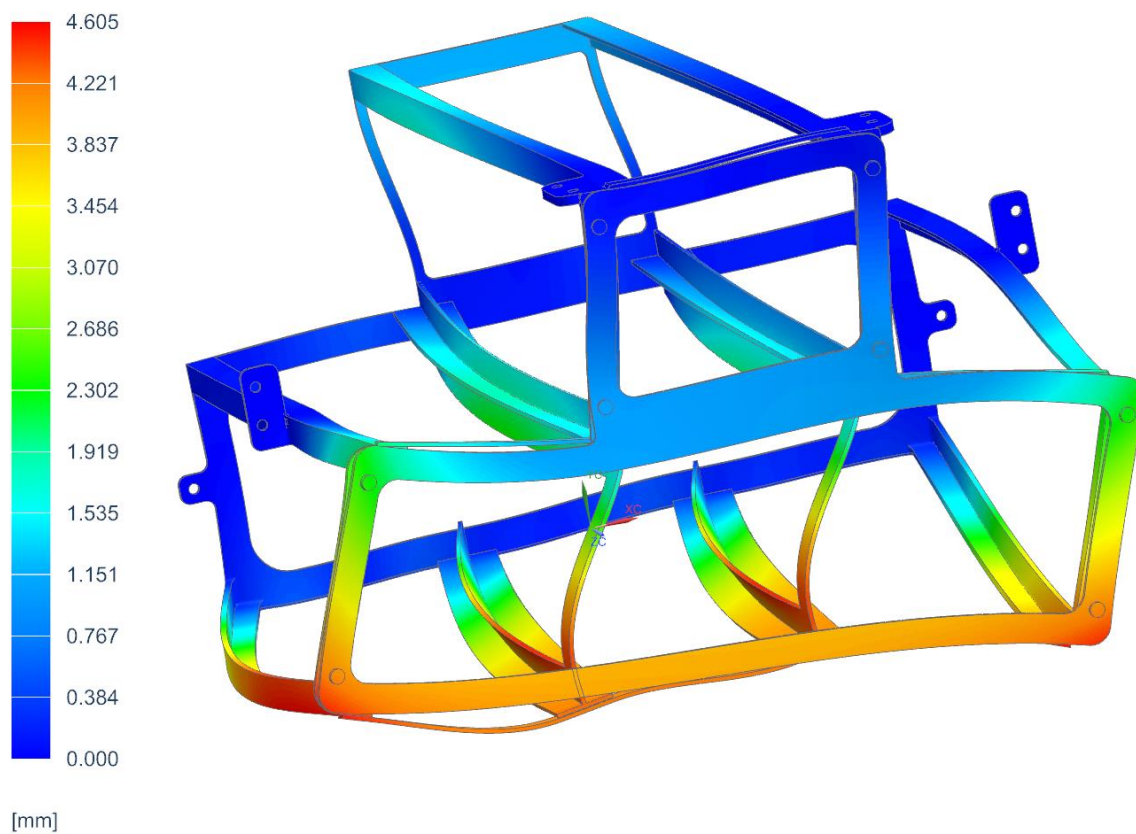

Obrázek 6 Deformace na úložišti 1 při bočním zatížení, násobek $n=1,77$

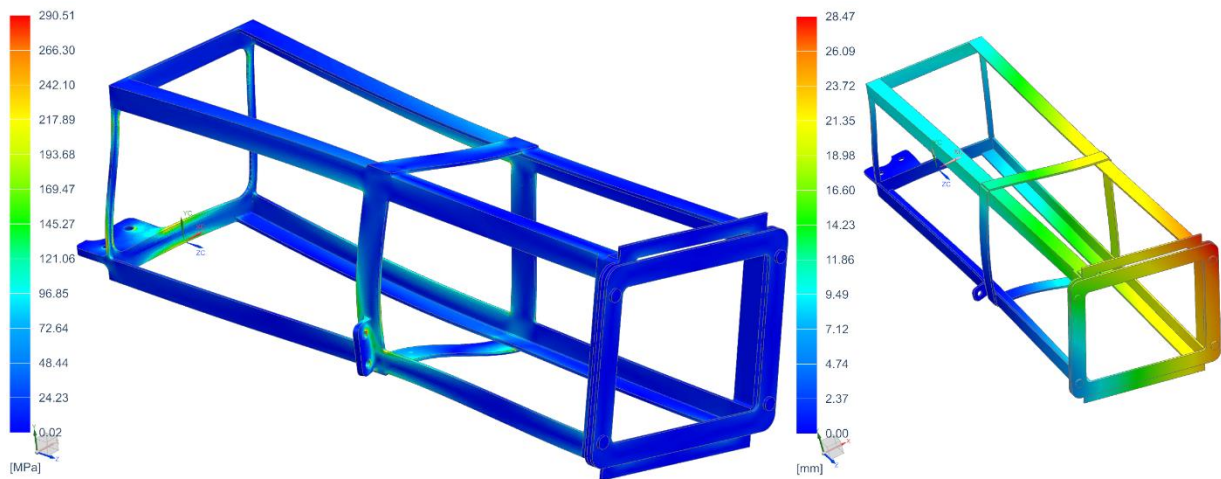

Obrázek 7 Napětí a deformace na úložišti 2 při násobku $n=5,3$

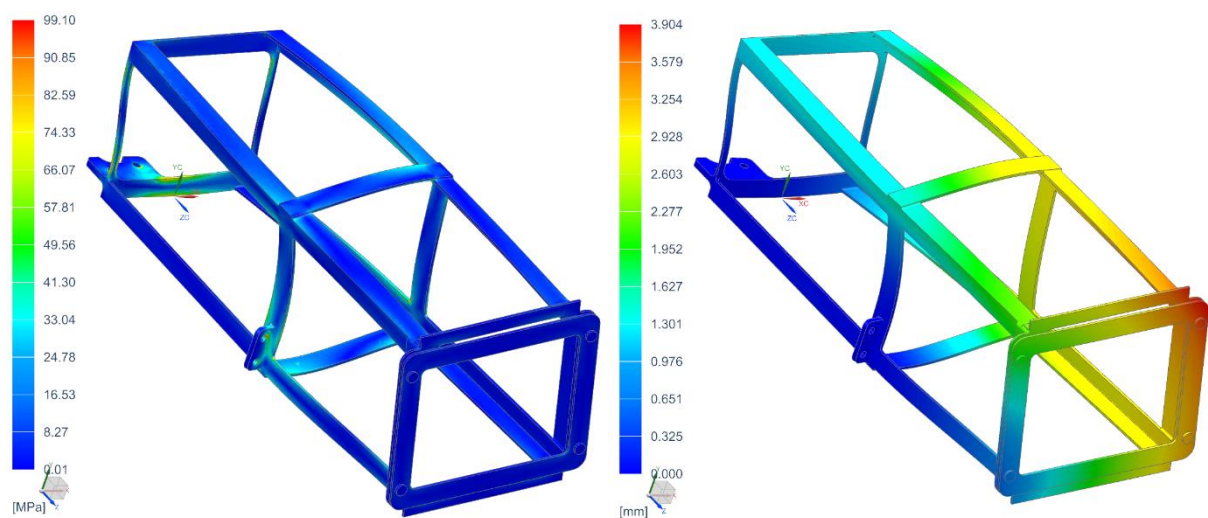

Obrázek 8 Napětí a deformace na úložišti 2 při násobku $n=-2,65$

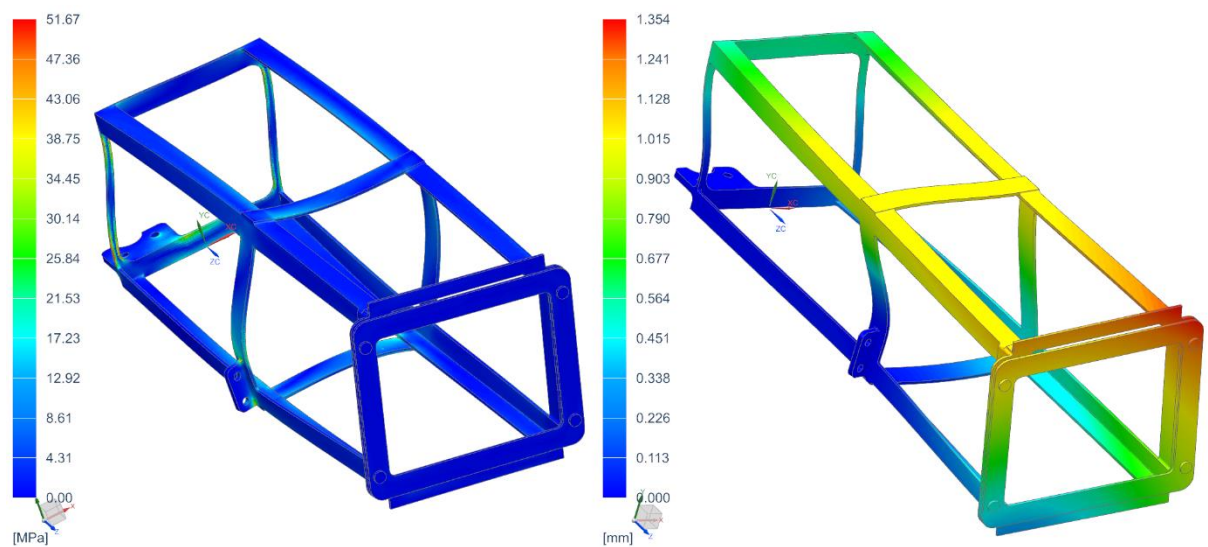

Obrázek 9 Napětí a deformace na úložišti 2 při bočním zatížení, násobek $n=1,77$

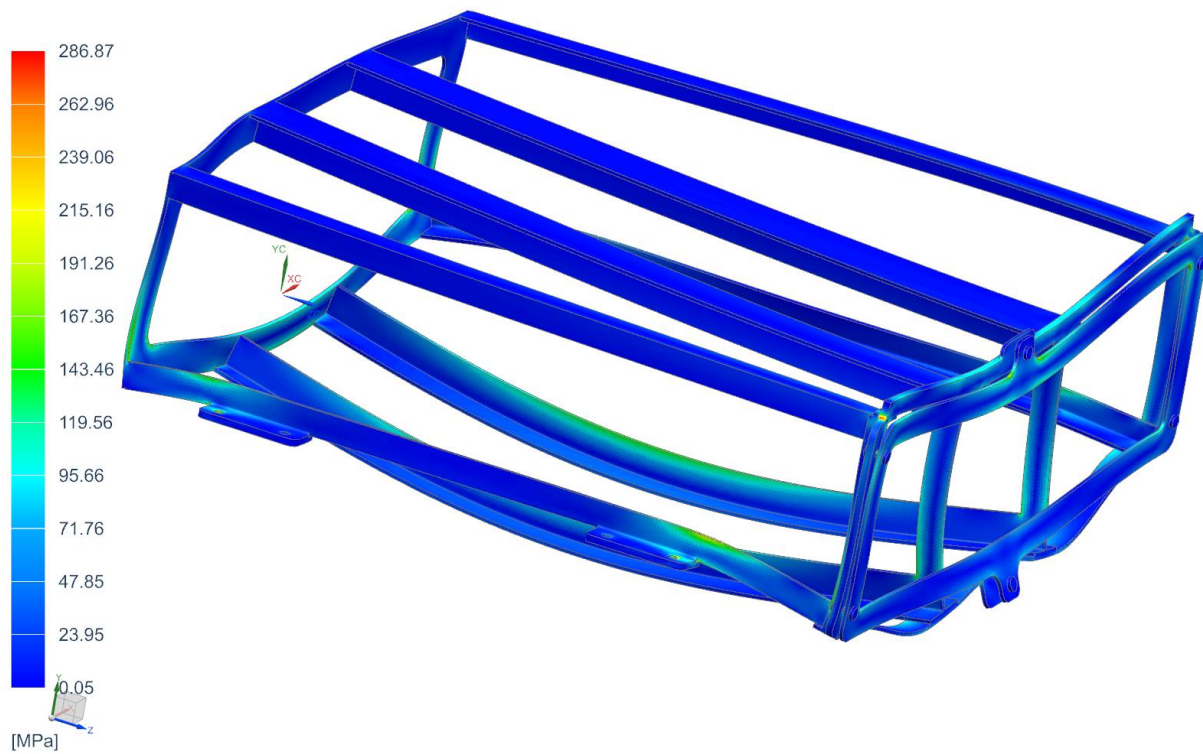

Obrázek 10 Napětí na úložišti 3 při násobku $n=5,3$

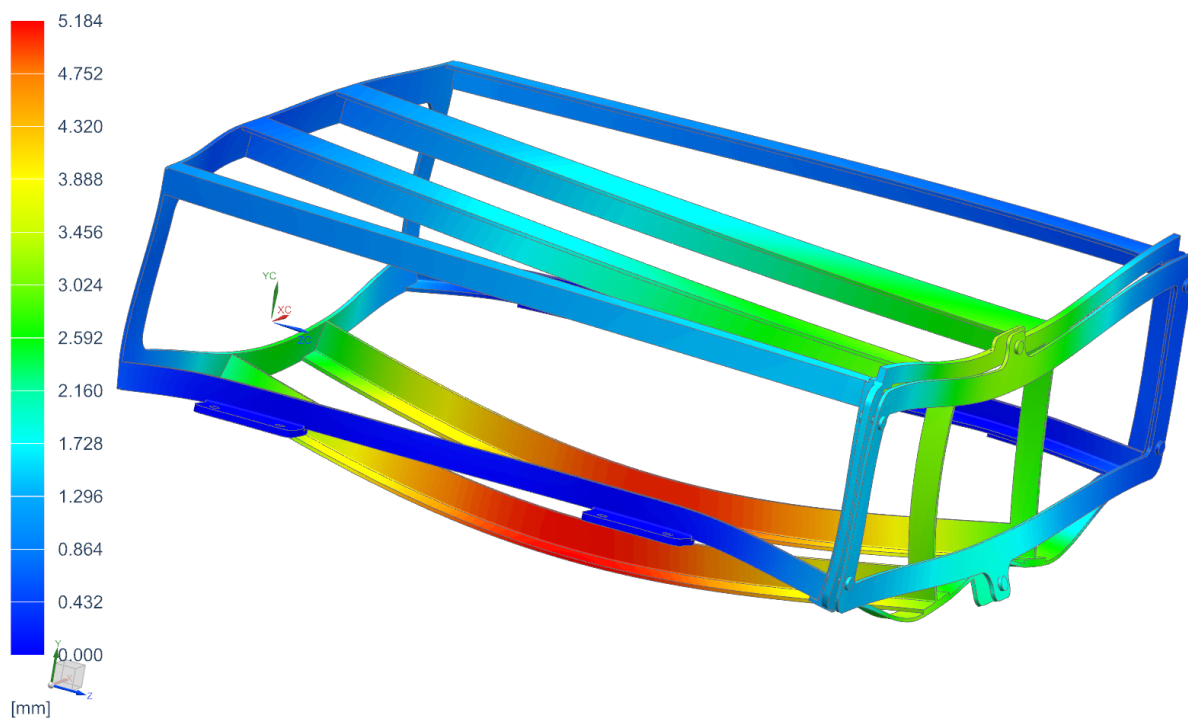

Obrázek 11 Deformace úložiště 3 při násobku $n=5,3$

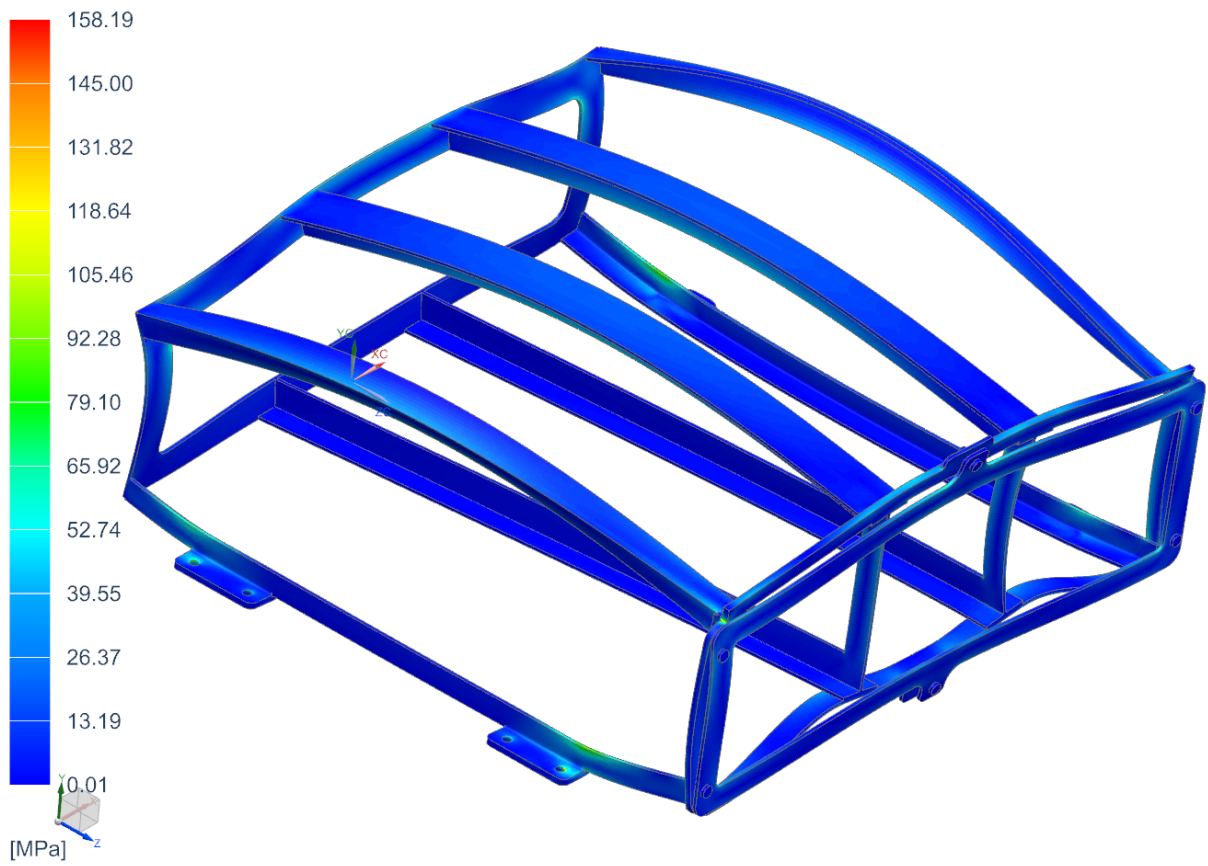

Obrázek 12 Napětí na úložišti 3 při násobku $n=-2,65$

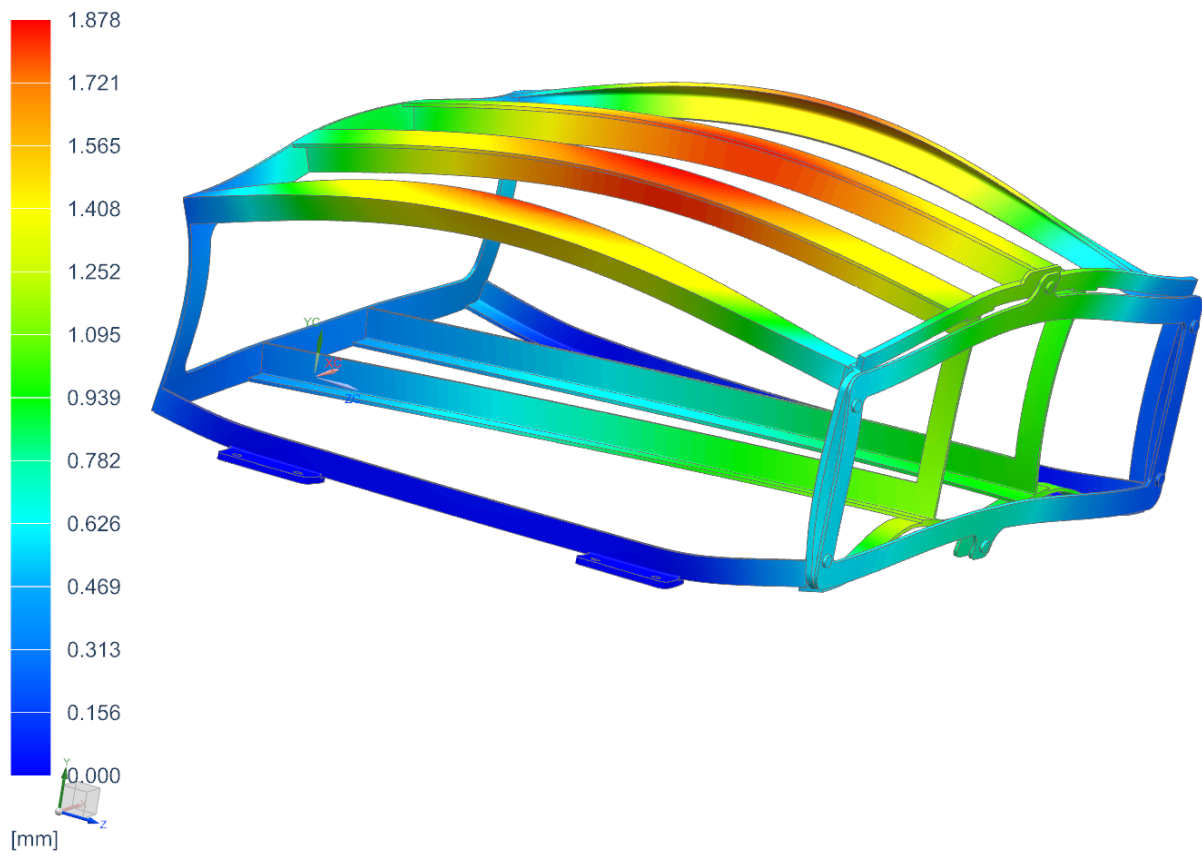

Obrázek 13 Deformace úložišť 3 při násobku $n=-2,65$

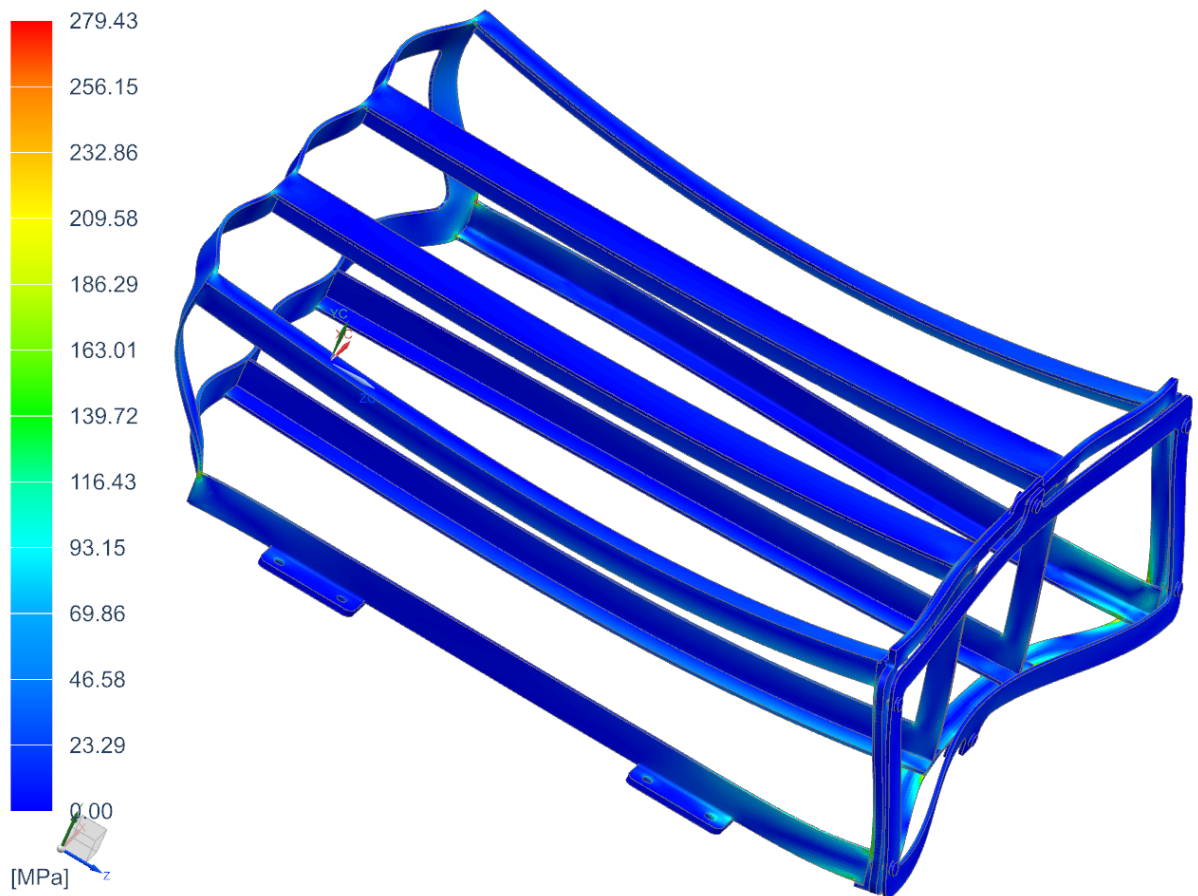

Obrázek 14 Napětí na úložišti 3 při pravém bočním zatížení, násobek $n=1,77$

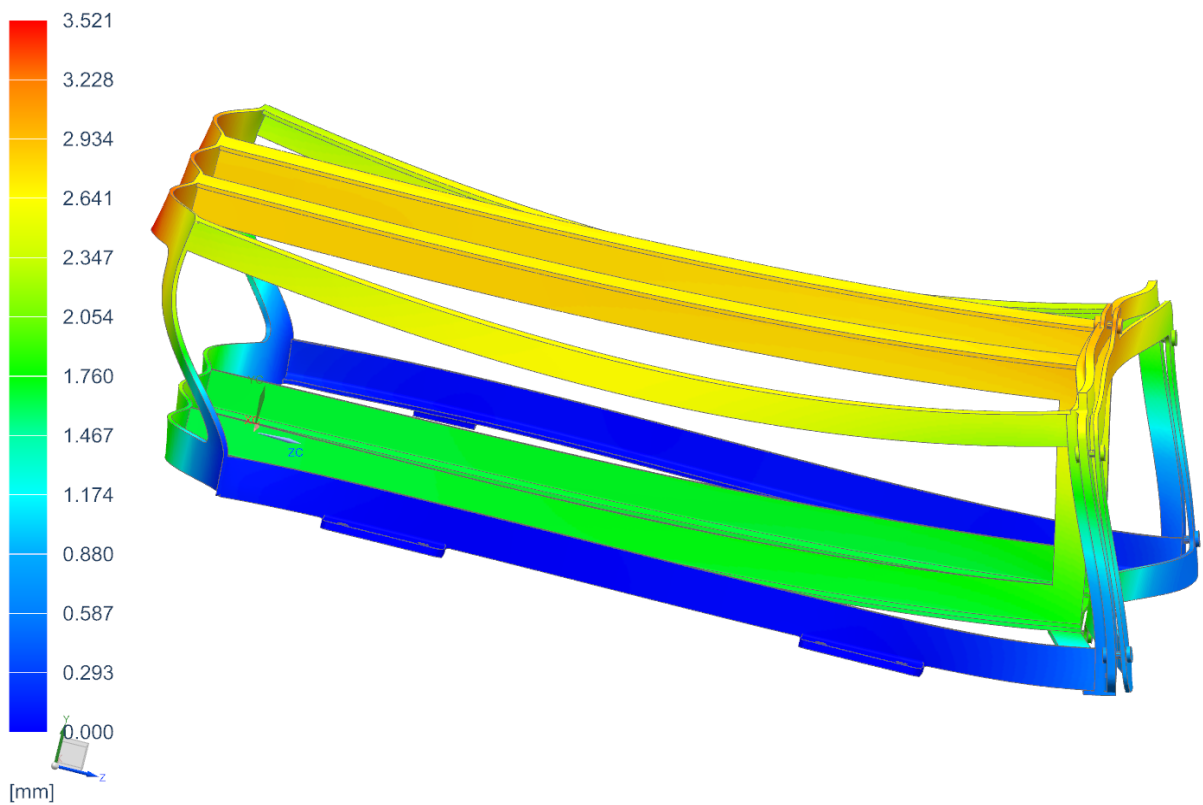

Obrázek 15 Deformace úložišť 3 při pravém bočním zatížení, násobek $n=1,77$

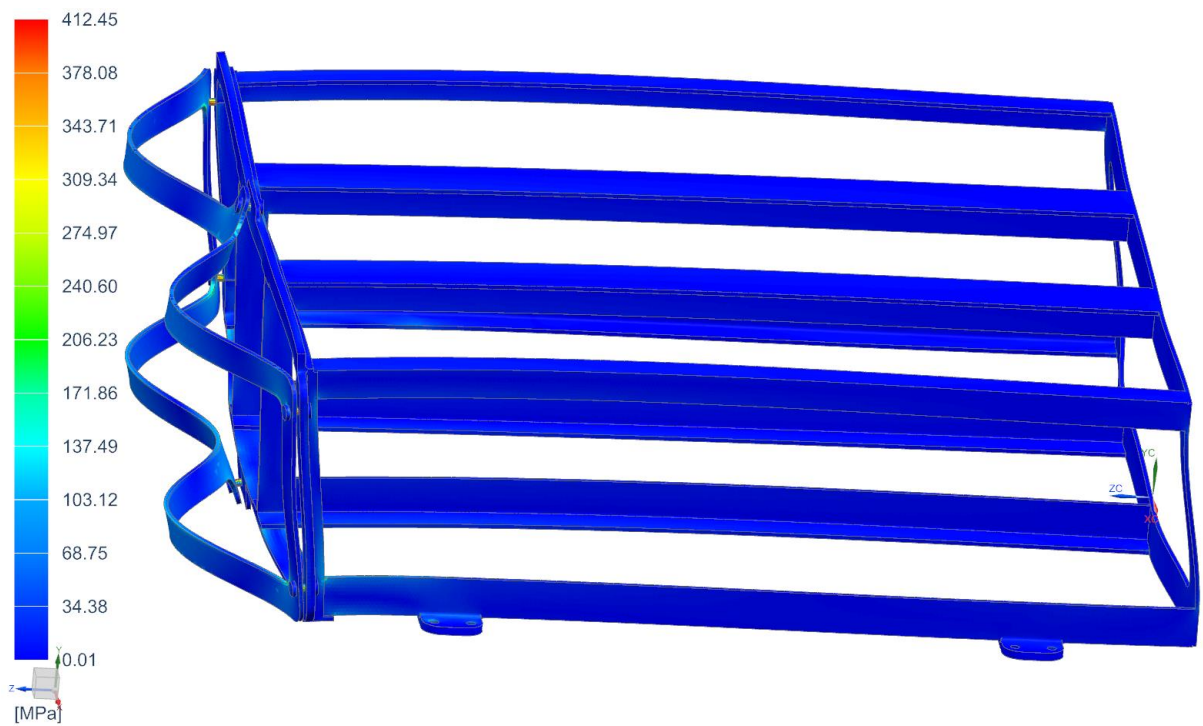

Obrázek 16 Napětí na úložišti 3 při levém bočním zatížení, násobek $n=1,77$

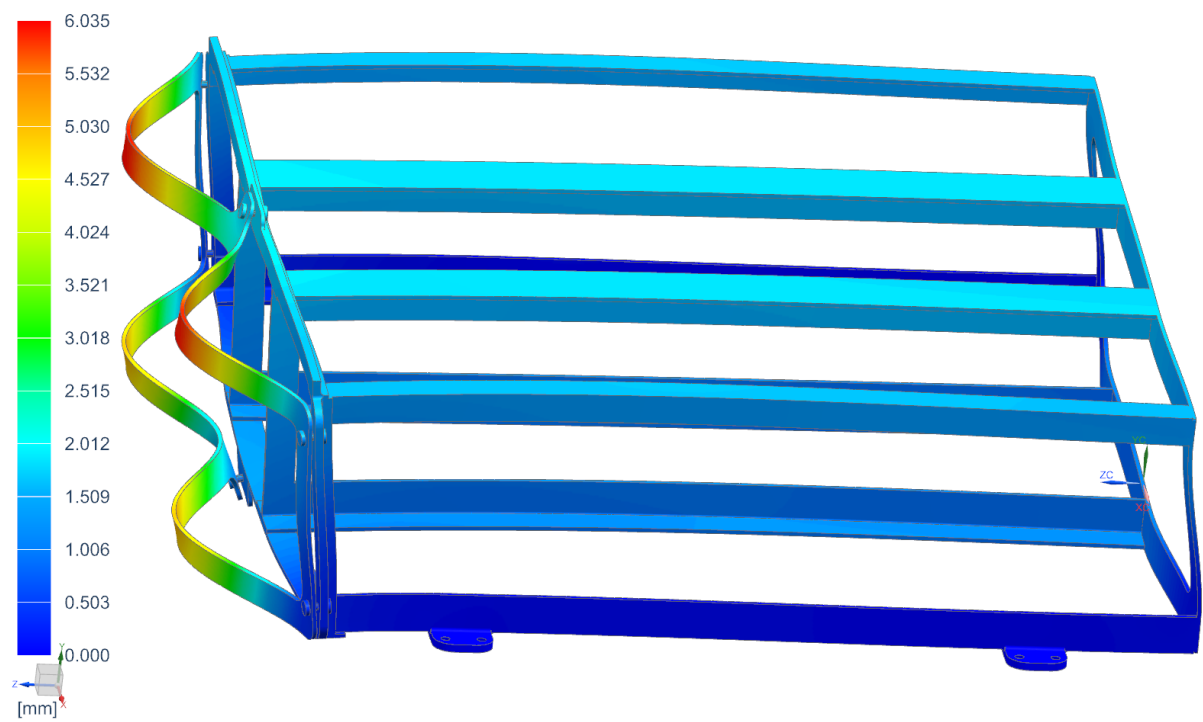

Obrázek 17 Deformace úložišť 3 při levém bočním zatížení, násobek $n=1,77$

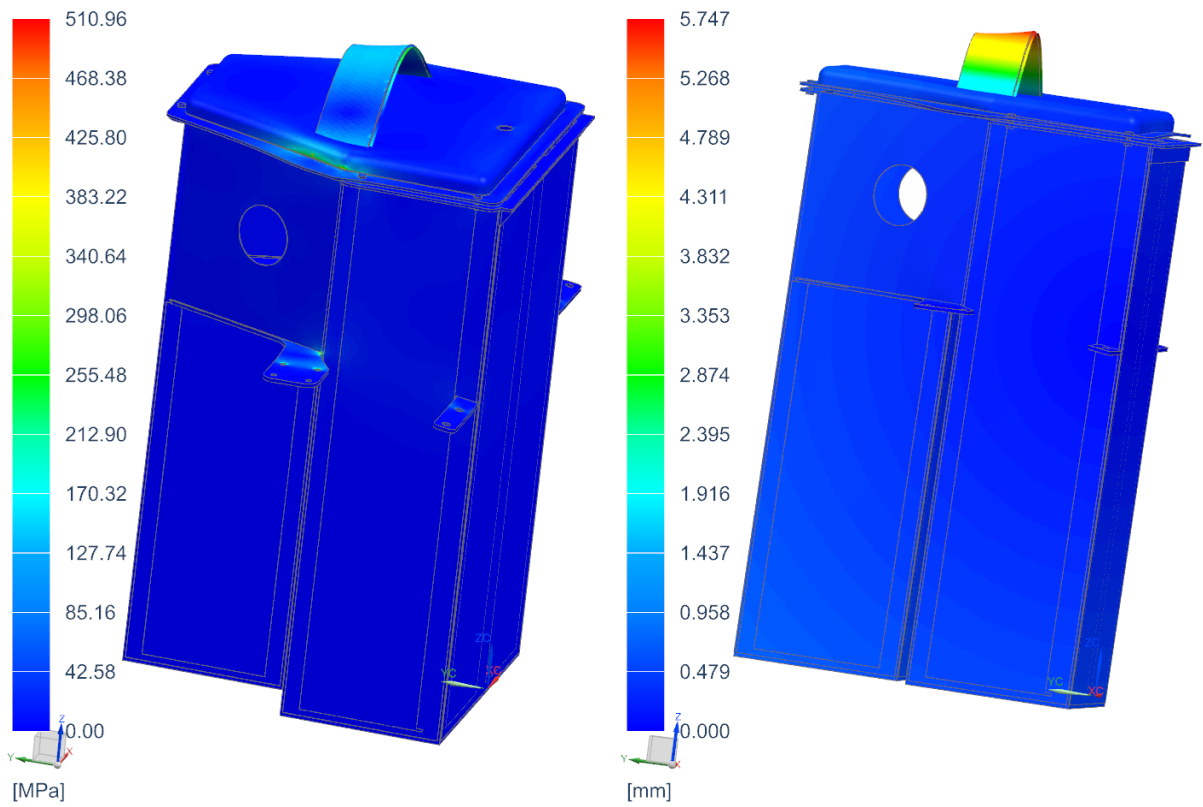

Obrázek 18 Napětí a deformace na úložišti 4 při násobku $n=5,3$

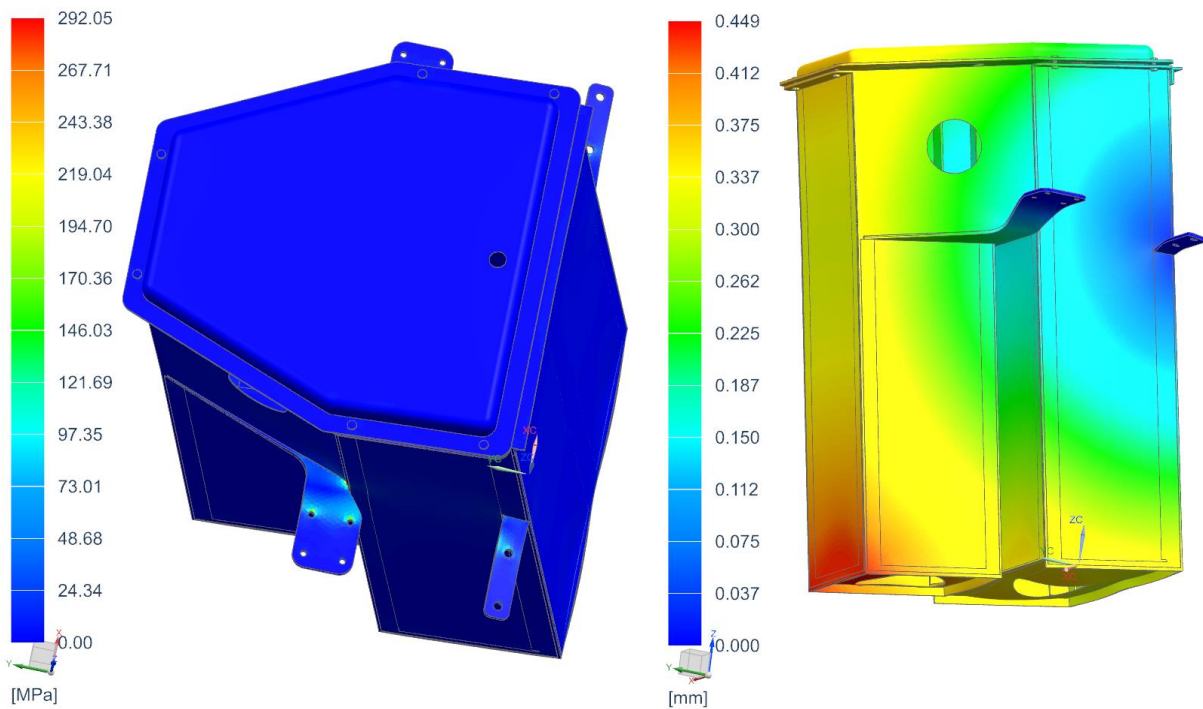

Obrázek 19 Napětí a deformace na úložišti 4 při násobku $n=2,65$

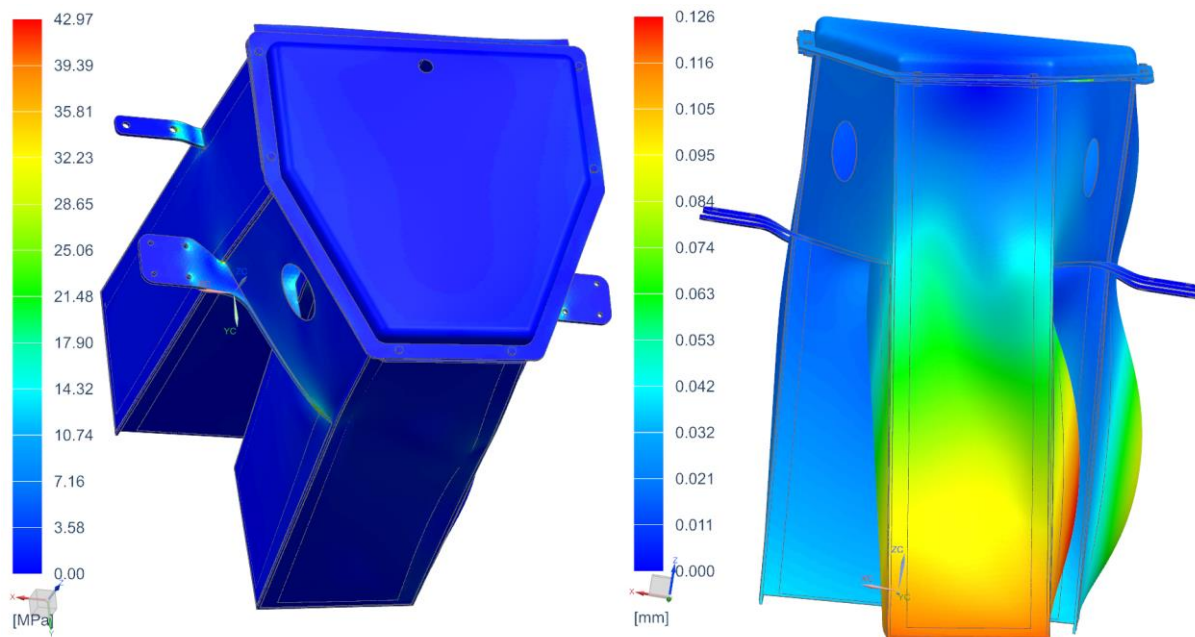

Obrázek 20 Napětí a deformace na úložišti 4 při bočním zatížení, násobek $n=1,77$

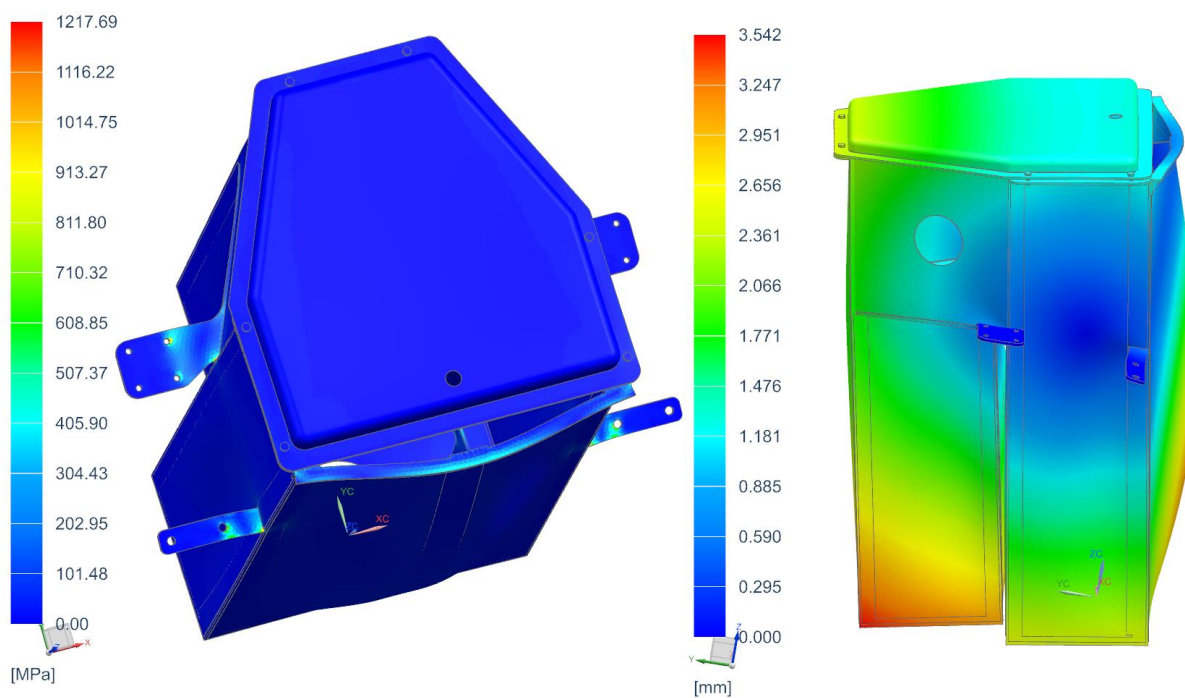

Obrázek 21 Napětí a deformace na úložišti 1 při havarijním zatížení, násobek $n=15$

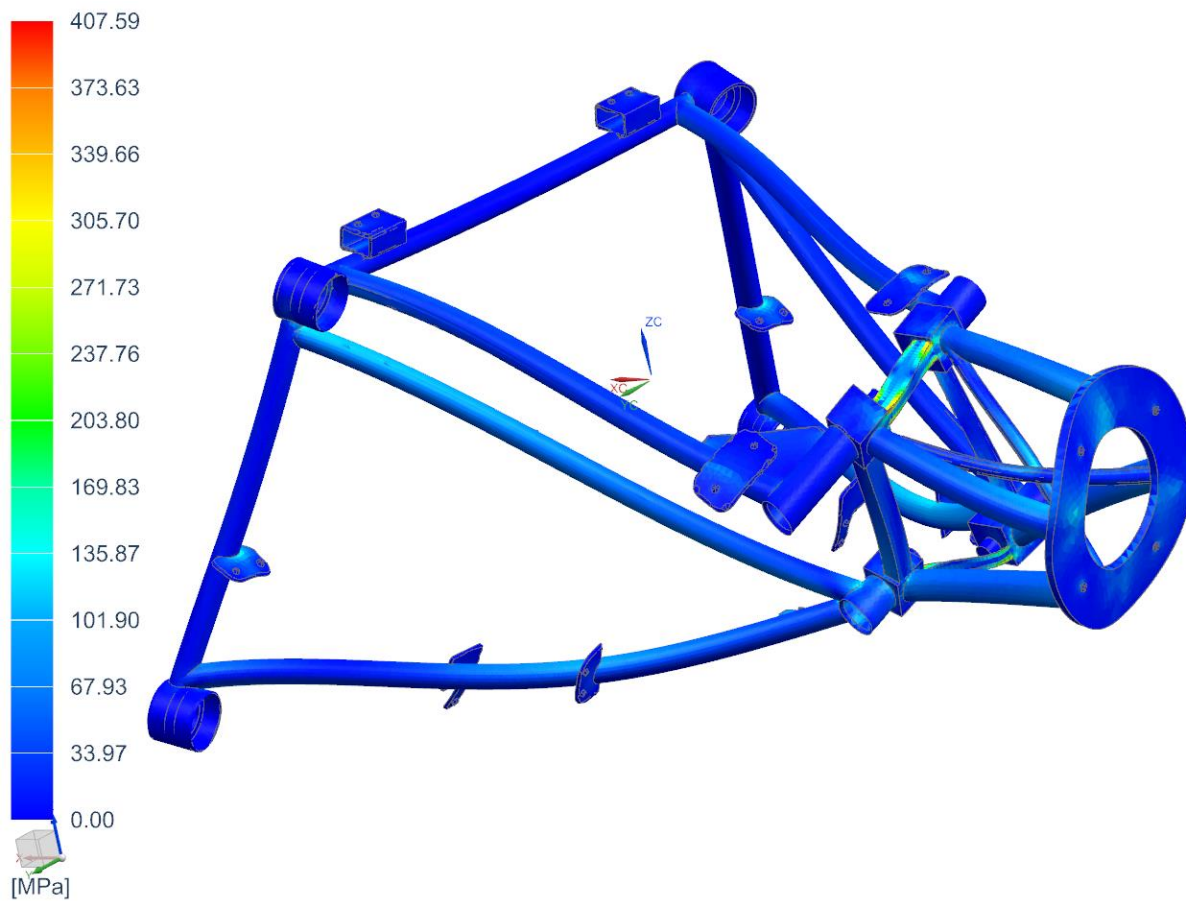

Obrázek 22 Napětí na motorovém loži při násobku $n=5,3$

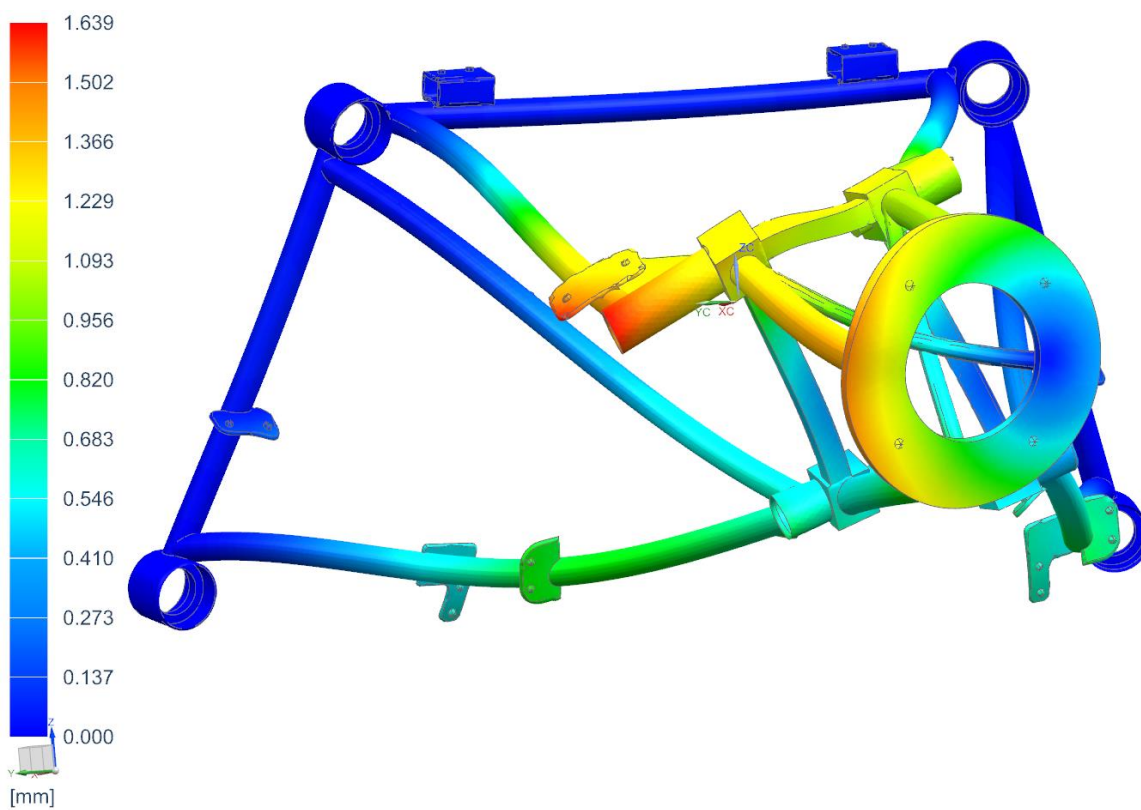

Obrázek 23 Deformace motorového lože při násobku $n=5,3$

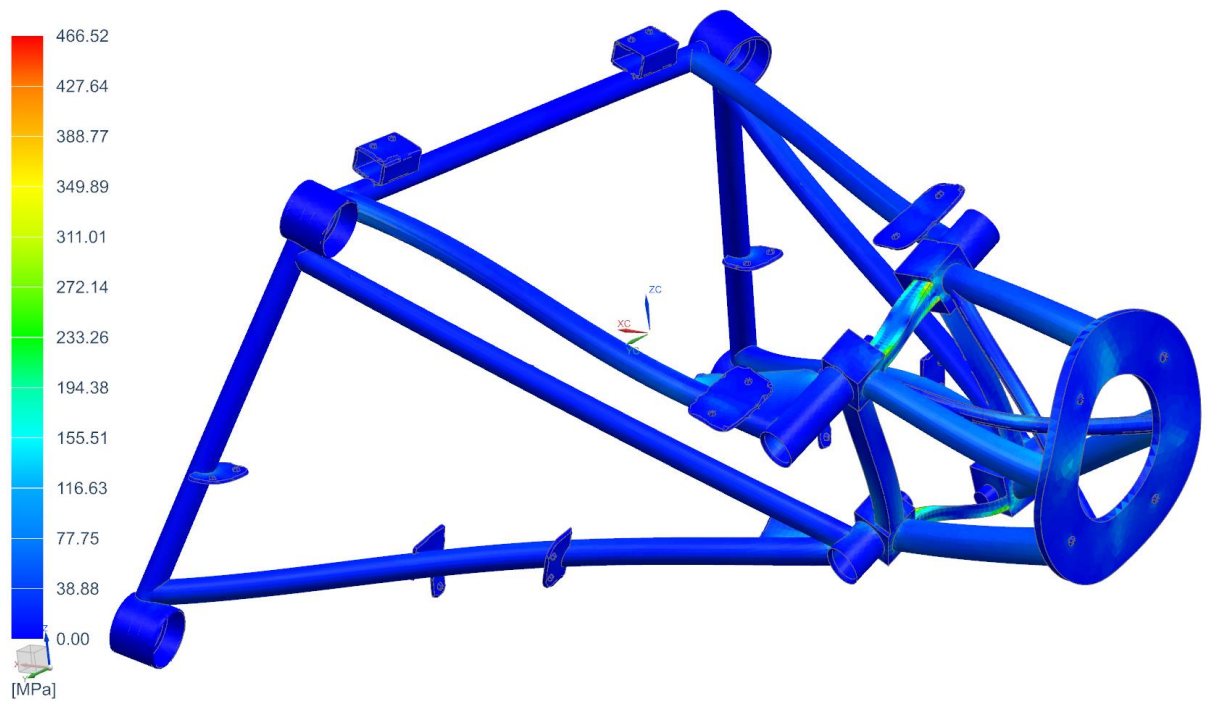

Obrázek 24 Napětí na motorovém loži při násobku $n=-2,65$

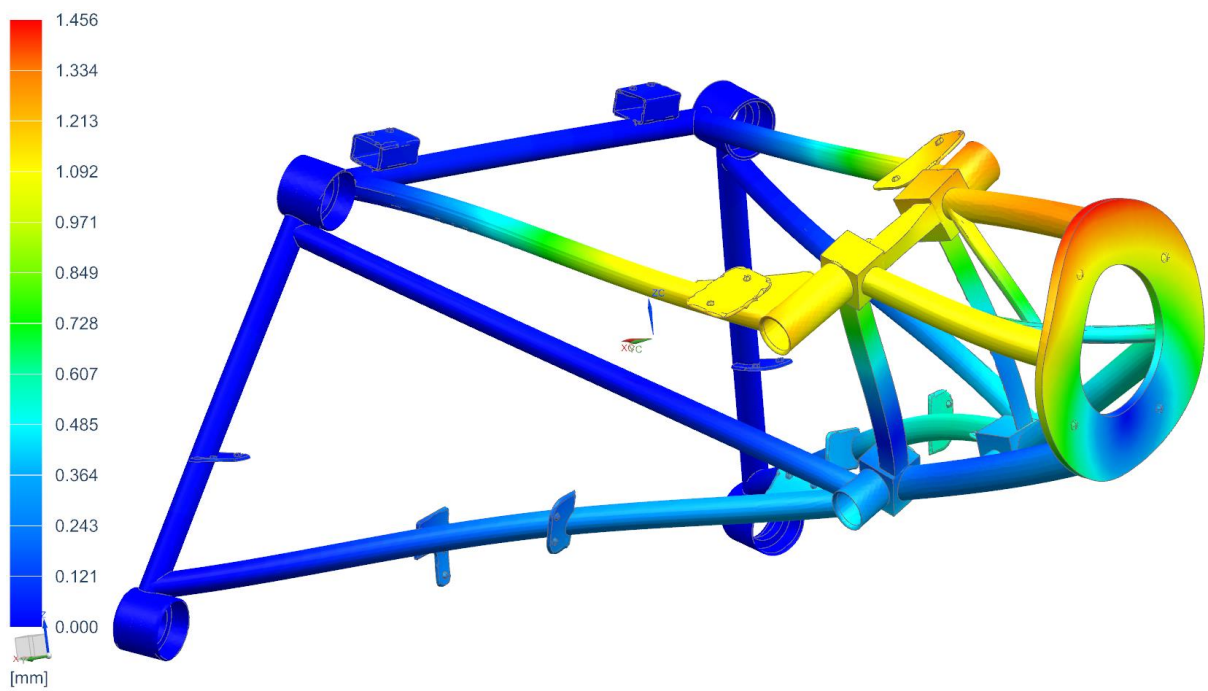

Obrázek 25 Deformace motorového lože při násobku $n=-2,65$

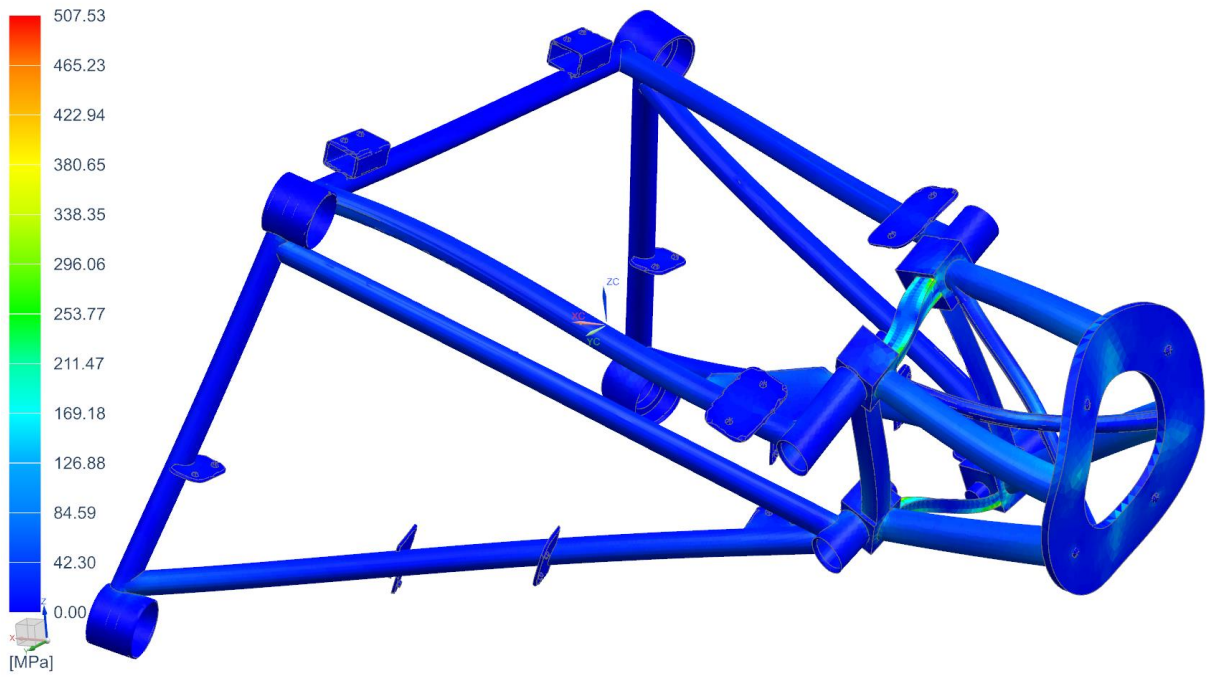

Obrázek 26 Napětí na motorovém loži při bočním zatížení, násobek $n=1,77$

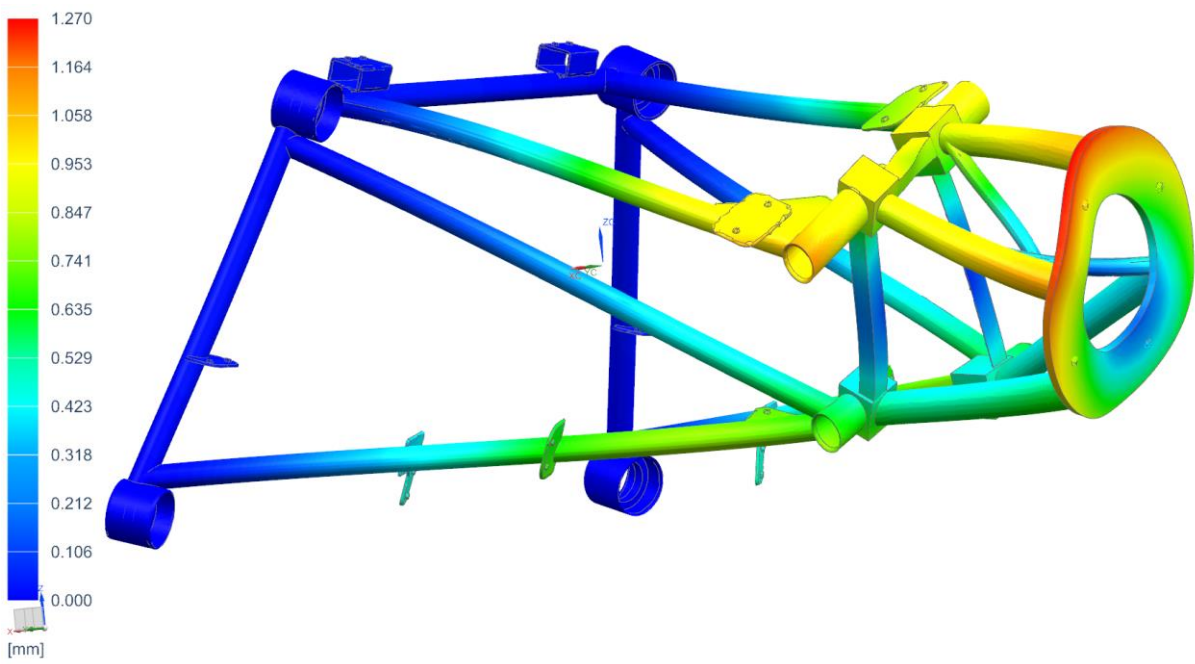

Obrázek 27 Deformace motorového lože při bočním zatížení, násobek $n=1,77$