

**BAKALÁŘSKÁ PRÁCE / NÁVRH INTERIÉRU JEDNODLAŽNÍHO RODINNÉ DOMU A VČLENĚNÍ VYBRANÉHO NAVRŽENÉHO ARTEFAKTU / SIMONA CHLÁDKOVÁ
/ ATELIÉR FIŠER NEZPĚVÁKOVÁ / VEDOUcí PRÁCE PROF. AKAD. ARCH. JAN FIŠER / ÚSTAV PRŮMYSLOVÉHO DESIGNU / FA ČVUT / III. ROK / VI. SEMESTR /
2018/2019**

České vysoké učení technické v Praze, Fakulta architektury
2/ ZADÁNÍ bakalářské práce

jméno a příjmení: SIMONA CHLÁDKOVÁ

datum narození: 29. 6. 1996

akademický rok / semestr: 3. / 6.

obor: Průmyslový design

ústav: Ústav průmyslového designu 15150

vedoucí bakalářské práce:

Jan Fišer, prof. Akad. arch.

téma bakalářské práce:

viz přihláška na BP

zadání bakalářské práce: návrh interiéru jednopodlažního domu
 1/ popis zadání projektu a očekávaného cíle řešení

*návrh interiéru jednopodlažního domu s včleněním
 artefaktu na hydroponickém principu.*

2/ popis závěrečného výsledku, výstupy a měřítko zpracování

*Začlenění vybraného artefaktu do řešeného interiéru se
 zvýrazněním funkce a namíření hydroponický systém.
 Projektová dokumentace objektu.*

Zpracování modelu 1:50 + vypracování obec. artefaktu + plakát + portfolio.

3/ seznam případných dalších dohodnutých částí BP

*Současné portfolio bude rozšířeno a analýza
 problematiky zvoleného zadání.*

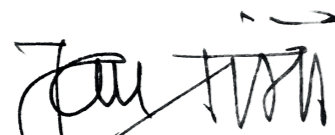
 Datum a podpis studenta 28. 2. 2019

Datum a podpis vedoucího DP 

registrováno studijním oddělením dne

4. 3. 19 

České vysoké učení technické v Praze, Fakulta architektury	
Autor:.....	Simona Chládková
Akademický rok / semestr:.....	2018/2019 / VI.
Ústav číslo / název:.....	15150 / Ústav průmyslového designu
Téma bakalářské práce - český název:	Interiér jednopodlažního domu
Téma bakalářské práce - anglický název:	One Storey House Interior
Jazyk práce:.....	čeština
Vedoucí práce:	prof. Akad. arch. Jan Fišer
Oponent práce:	Ing. arch. Jaroslav Hulín
Klíčová slova (česká):	
Anotace (česká):	Cílem této bakalářské práce byl design interiéru rodinného domu, který navrhla moje sestra pro potřeby našich rodičů. Při návrhu interiéru jsem se snažila vycházet z trendů současného designu s důrazem na požadavky budoucích rezidentů. Jako včleněný artefakt interiéru byla navržena a vyrobena barová židlička.
Anotace (anglická):	This bachelor thesis aims to design the interior of a future family house projected by my sister for our parents. The proposed design is based on the current design trends with regard to price, requirements of the future residents and also to the longevity and timeless appearance. As an interesting element for the interior, I designed and produced a custom bar stool.

Prohlášení autora

Prohlašuji, že jsem předloženou bakalářskou práci vypracoval samostatně a že jsem uvedl veškeré použité informační zdroje v souladu s „Metodickým pokynem o etické přípravě vysokoškolských závěrečných prací.“

V Praze dne 23. 5. 2019

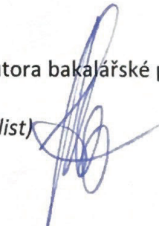
Podpis autora bakalářské práce 

Tento dokument je nedílnou, povinnou součástí bakalářské práce i portfolio (titulní list)

OBSAH

úvod

řešení a analýza
_interiér
_barová stolička

formulování vize

výsledný návrh
_interiér
_barová stolička

závěr
cenová rozvaha
přílohy
zdroje

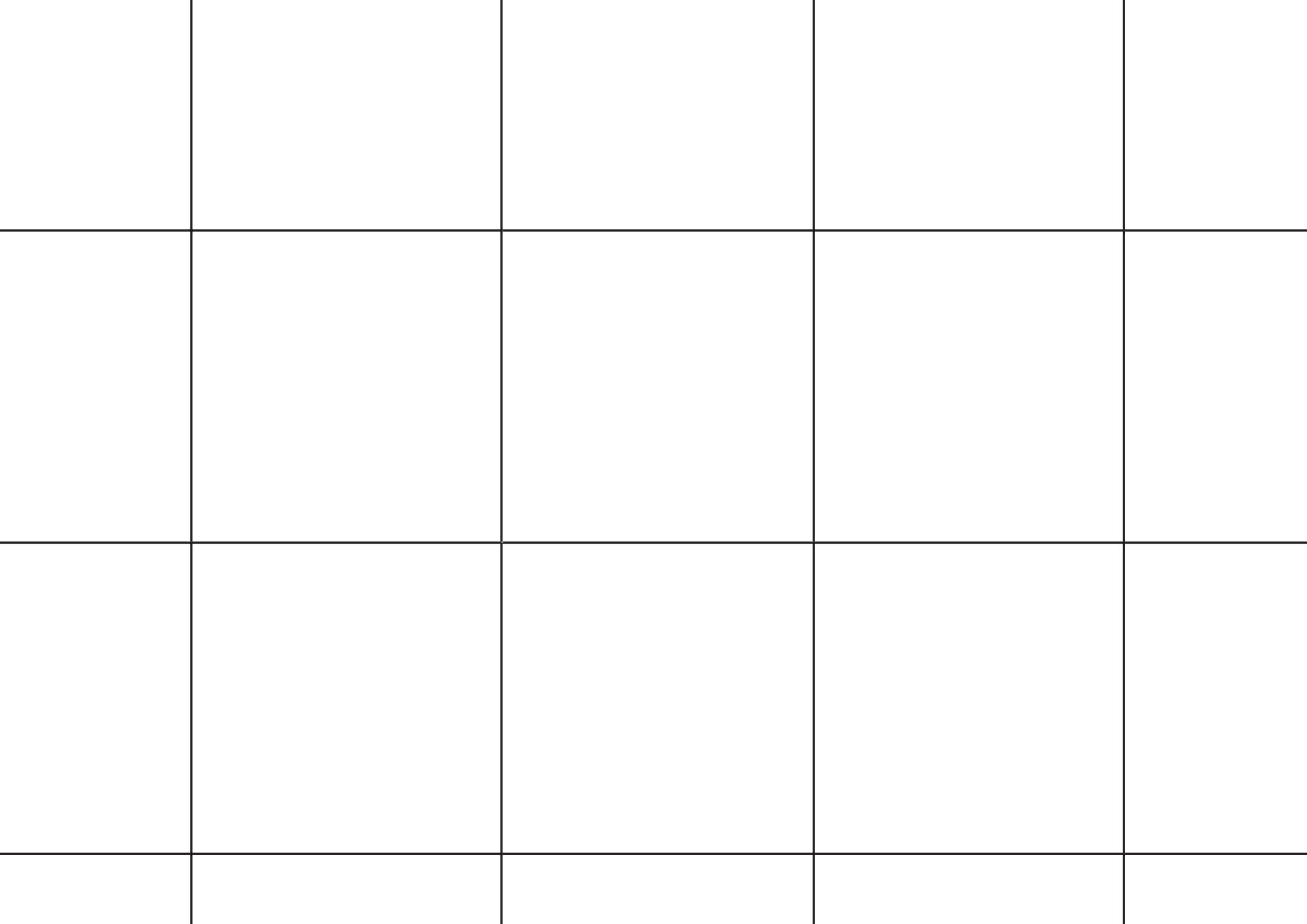

ANNOTATION

This bachelor thesis aims to design the interior of a future family house projected by my sister for our parents. The proposed design is based on the current design trends with regard to price, requirements of the future residents and also to the longevity and timeless appearance. As an interesting element for the interior, I designed and produced a custom bar stool.

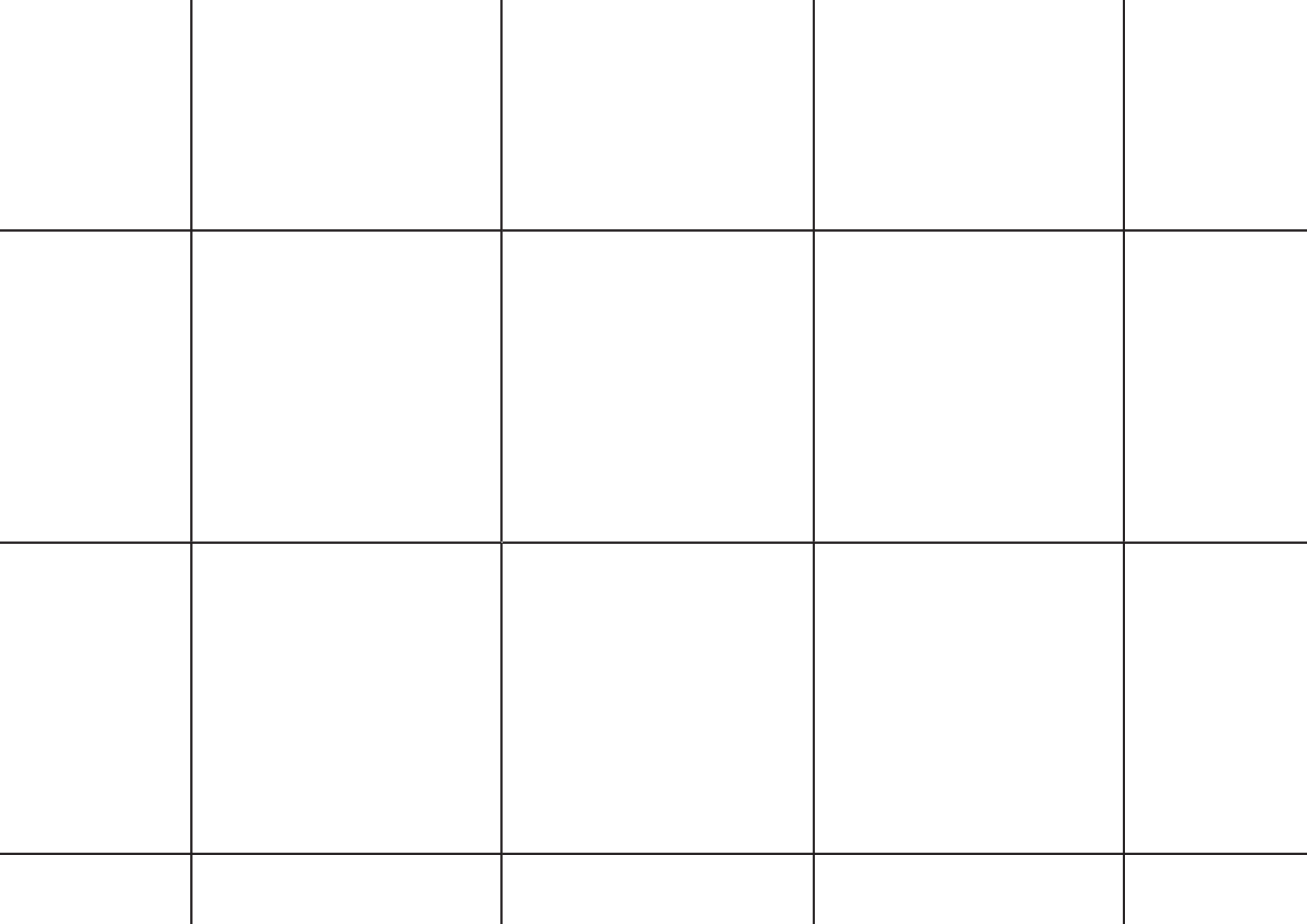

ÚVOD

Zabývám se návrhem interiéru jednopodlažního domu situovaného ve středočeské obci Sáňy, deset kilometrů od lázeňského města Poděbrady. Pozemek, na kterém bude stát rodinný domek, se nachází na klidném místě a přímo hraničí se smíšeným lesem.

Architektonický návrh dřevostavby připravila moje sestra, Bc. Zuzana Chládková. Já jsem měla možnost se v rámci konzultací podílet na návrhu dispozic. Návrh domu vznikl v krátkém časovém rozmezí a musel vyhovět mnoha specifikacím ze strany stavebního úřadu, ale hlavně rezidentů, mých rodičů.

Budoucí obyvatelé domu mají společnou vášeň – práci na zahradě. Matka rozumí rostlinám, Arnošt zase technickým požadavkům. Po přestěhování do nového by rádi změnili svoji profesi a naplno se začali věnovat realizacím zahrad.

Jak vytvořit funkční prostory, jako jsou kuchyně nebo koupelna, u kterých je nezbytné respektovat jasně dané parametry jak z hlediska ergonomie tak i hygieny? Jaké zvolit materiály a jakou barevnost, aby prostor fungoval a působil kultivovaně?

Rešeršní část bakalářské práce seznamuje čtenáře s poznatky o stávajících kvalitních interiérech a jejich problematikou. Součástí je analýza trhu a analýza vhodnosti využití prefabrikovaného nábytku do interiéru. Prefabrikovaný nábytek je porovnán s nábytkem navrženým na míru daných prostor a rezidentů.

Kromě návrhu interiéru se tato bakalářská práce zabývá i výběrem libovolného artefaktu v interiéru a jeho následného návrhu. Jako vhodný bytový doplněk jsem v návaznosti na rozsáhlou rešerši zvolila barovou židličku.

Cílem práce je návrh interiéru vybraných prostor s ohledem na nezbytný soulad mezi funkcí a tvaroslovím. Návrh současně respektuje finanční, ergonomické i hygienické požadavky. Nejdůležitější je, aby návrh interiéru maximálně korespondoval s životním stylem rezidentů a reflektoval jejich vášně a hobby.

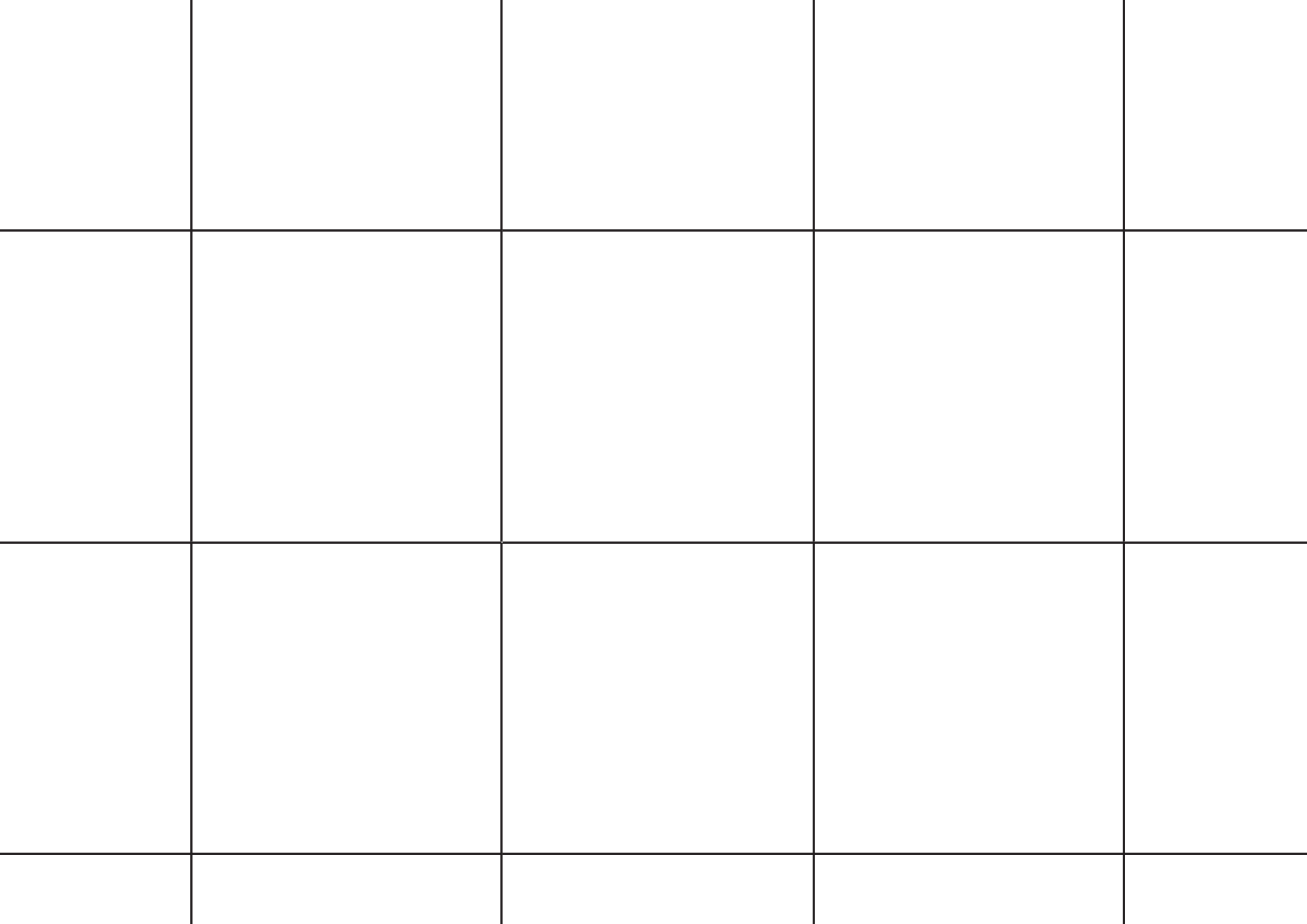

REŠERŠE A ANALÝZA

	<p>HALA</p> <p>První, co návštěva spatří při příchodu do domu je zpravidla hala. Její funkce se často kumuluje, a tak slouží zároveň i jako šatna, sklad a chodba. Tyto kumulované funkce by neměly zastiňovat fakt, že jsou na halu kladeny vysoké estetické nároky.</p> <p>Překvapivým závěrem mojí rešerše je zjištění, že velký podíl současných interiérů využívá v hale nebo v koupelně kruhové zrcadlo. Aby se v něm viděl celý člověk, musí mít velkorysý průměr. Dle mého výpočtu by mělo být umístěno do minimální výšky 650 cm a sahat až do výšky 185 cm. Kulaté zrcadlo o průměru 120 cm je výrazným prvkem, který bych v realizaci ráda využila.</p>	<p>Po příchodu do rodinného domu může být pro návštěvníky problém se zorientovat. Řešení interiéru by mělo opticky navádět do hlavních prostor bytu. K tomu je možné využít například dveří, které jsou jasně esteticky odlišeny.</p> <p>Osvětlení chodby by mělo být ambientní, orientační. To se ale mění v momentě, když chodba zároveň slouží jako galerie. Pro osvětlení obrazů se používají směrovatelná bodová svítidla, která umožňují dílo kvalitně nasvítit a jeho prezenci tím umocnit.</p> <p>Dalším zajímavým aspektem haly je fakt, že se v ní setkává vnitřní prostor domu a exteriér. To v praxi znamenají špinavé turistické boty, holínky a promočené kabáty. Podlahová krytina vstupního prostoru by měla být dostatečně</p>	<p>odolná proti oděru a vlhkosti, což klade vysoké nároky na použité materiály.</p> <p>Tento prostor se označuje jako čistící zóna. Hojně využívanou variantou řešící tento problém jsou zátěžové koberce a mnohé čistící rohože. Tato varianta ovšem není esteticky přitažlivá. Jako další možné podlahové povrchy připadají v úvahu dlažba, marmoleum nebo epoxidová podlaha.</p>	



HALA

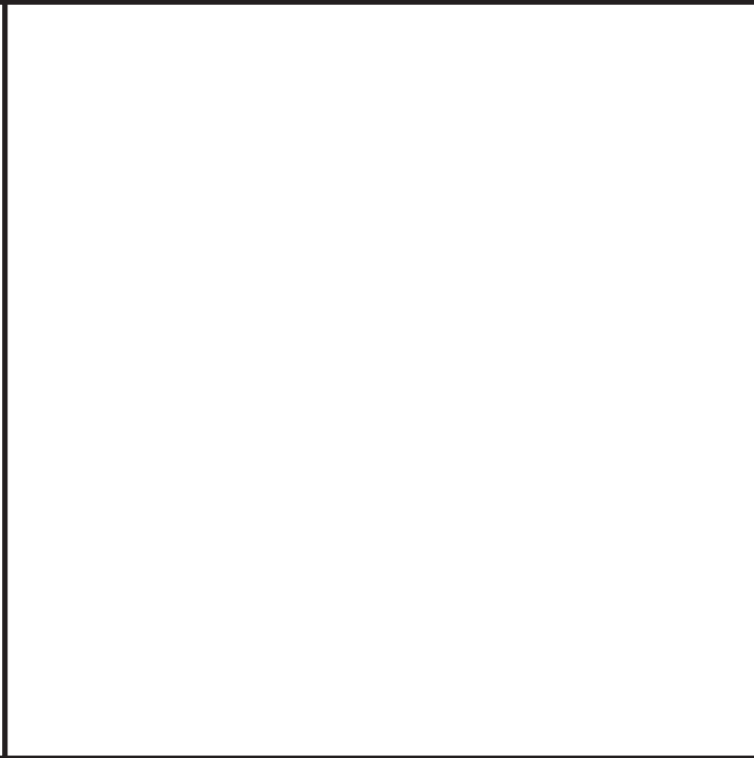
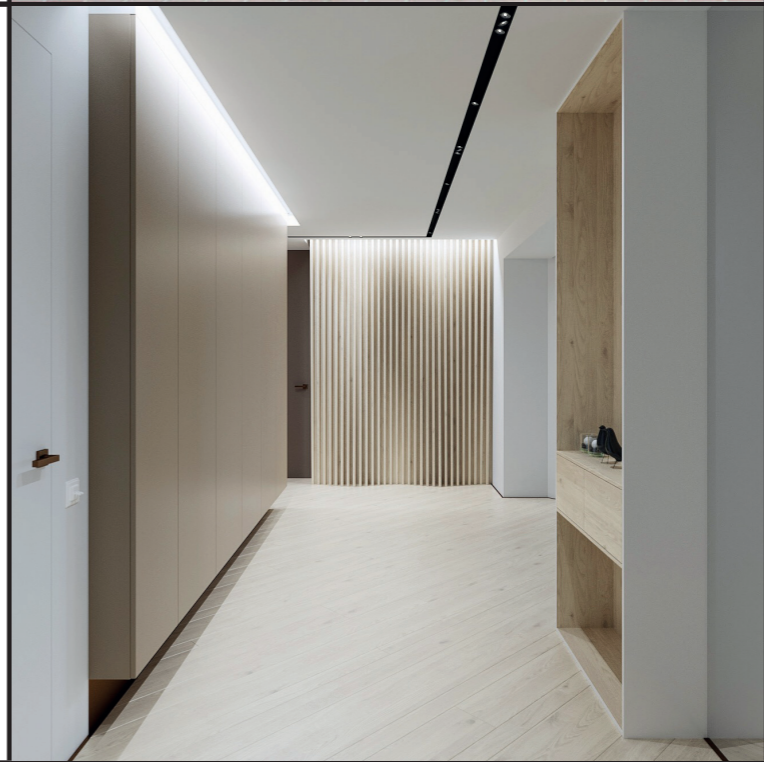

	<p>KUCHYNĚ</p> <p>Kuchyně je místo, které je velice specifické svým provozem. Některá jasně daná pravidla se při navrhování musí respektovat. Existují pravidla ergonomická, která určují například to, že pokud se v kuchyni standardně pohybují dvě osoby, tak mezi kuchyňským ostrůvkem a kuchyňskou linkou musí být vzdálenost 120 cm. Nebo že výška linky se odvíjí od výšky postavy rezidenta. Další pravidla jsou na úrovni volby materiálů.</p> <p>Nejdůležitějším prvkem kuchyně je linka. Linka musí být vyrobena z houževnatého materiálu, který je odolný vůči vlhkosti, teplotě a odírání. Dnešním nejpoužívanějším materiálem je určitě lamino, které si získalo na oblíbenosti kvůli</p>	<p>Žula má ve srovnání s mramorem menší sákovost a vyšší tvrdost. Všechny jmenované materiály ovšem začínají na skoro desetinásobně vyšší ceně ve srovnání s cenou lamina.</p> <p>Zahraniční trh nabízí ještě další alternativy, jakými jsou třeba terazzová či betonová pracovní deska. Za tu by ale český dodavatel nemohl se svými technologiemi ručit.</p> <p>Na základě rešerše jsem zjistila, že nejvhodnějším osvětlení kuchyně jsou downlighty, které vytváří ambientní světlo. Pracovní linka se akcentuje dalšími svítidly, které pracovní plochu osvětlují sofistikovaně a bez nežádoucích stínů.</p>	<p>Nabídka prefabrikovaných kuchyní v IKEA je vhodné řešení pro přechodné bydlení i jako ekonomicky přívětivé řešení pro zákazníky, kteří kladou menší nároky na ucelenou estetiku interiéru.</p>
	<p>rozumné odolnosti, a především své cenové dostupnosti.</p> <p>Současný trh ale nabízí i jiné, esteticky, funkčně, ekologicky či hygienicky zajímavé materiály. Kompaktní desky jsou voděodolné a jejich úpravu na míru zvládne truhlář. Keramické linky jsou neporézní a mají takřka nulovou nasákavost což značí vysoký hygienický standard. Desky z umělého kamene jako například Corian mají výhodu v podobě neviditelných spár. Dřez z Corianu spojený s linkou nabízí luxusní vzhled a snadnou údržbu.</p> <p>Přírodní kámen je klasický a odolný materiál, na kterém můžeme vesele krájet bez prkénka a nebát se škrábanců na lince. Žulová či mramorová deska nejspíš přežije své majitele.</p>	<p>Na trhu sektorových kuchyní se v českém prostředí pohybuje několik firem. Mezi největší hráče bych zařadila IKEA, Kika, Kuchyně Sýkora, Kuchyně Hanák. Všechny fungují na stejném principu, a to sice na nákupu jednotného korpusu kuchyně a výběru jednoho z nabízených dekorů dveří.</p> <p>Mezi největší nevýhody prefabrikovaných řešení bych zařadila jejich fixní výšku, která neumožňuje efektivně pokrýt celou plochu kuchyňské zdi, ale i nízkou variabilitu co se možné šířky sestavy týče. Na vysokých skříních se ukládá prach, což znamená pracnější údržbu. Současným trendem jsou minimalistické kuchyně, které operují se skřínkami pouze pod linku a s otevřeným policovým systémem. Pro tuto variantu jsou vhodná i prefabrikovaná řešení.</p>	

2. FURNITURE

SIMPLE AND CLEAN

3:04 / 6:13



KUCHYNĚ

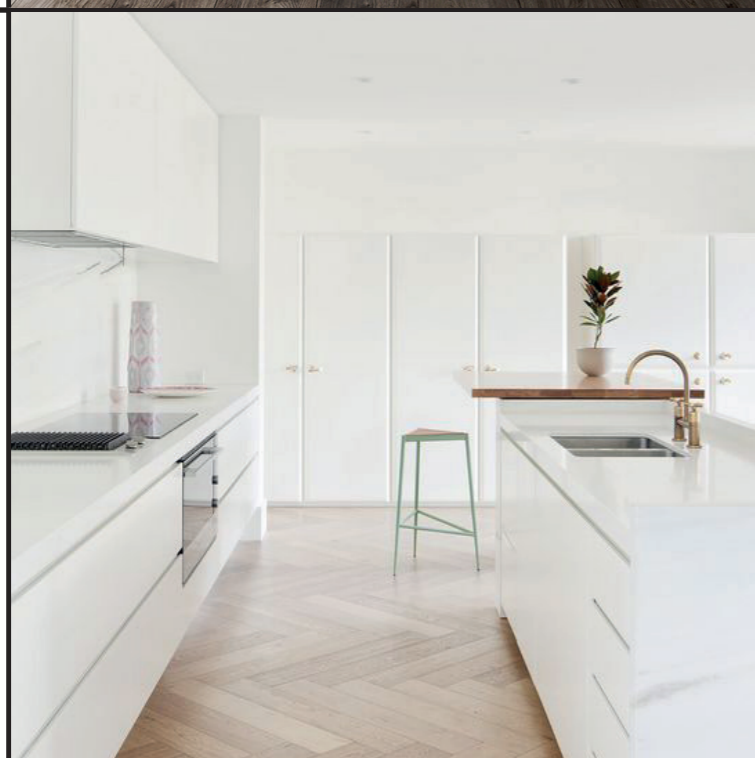
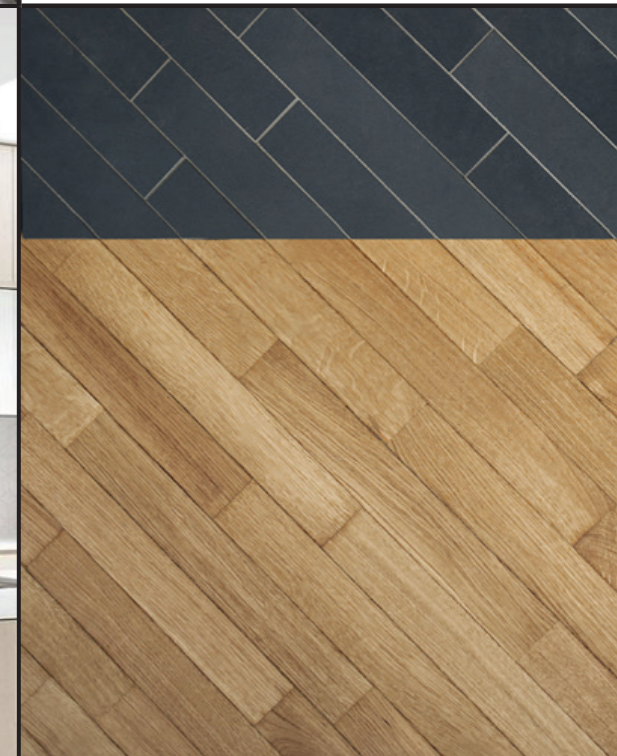

KITZEN



JÍDELNA

V rešerši zabývající se jídelnou jsem si připomněla normy pro stolování. Ty lze vzhledem k řešenému interiéru shrnout tak, že jídelní stůl pro šest lidí by měl mít minimální rozměr 180x80 cm a optimálně 200x100 cm.

Při výběru židlí, stolu a osvětlení jsem se seznámila s širokou kultivovanou nabídkou těchto produktů na českém trhu. Opačná situace nastala při výběru barových stoliček. V návaznosti na tento poznatek jsem si barové židle vybrala jako artefakt do interiéru, který bych chtěla navrhnout.

Velkou inspiraci shledávám ve tvorbě Kengo Kuma, mého oblíbeného architekta, který ve svých návrzích hojně využívá dřevo a často ho na základě parametrických principů přeměňuje v monumentální tvary.



17

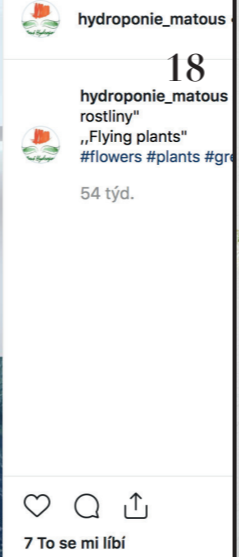

19

JÍDELNA



20

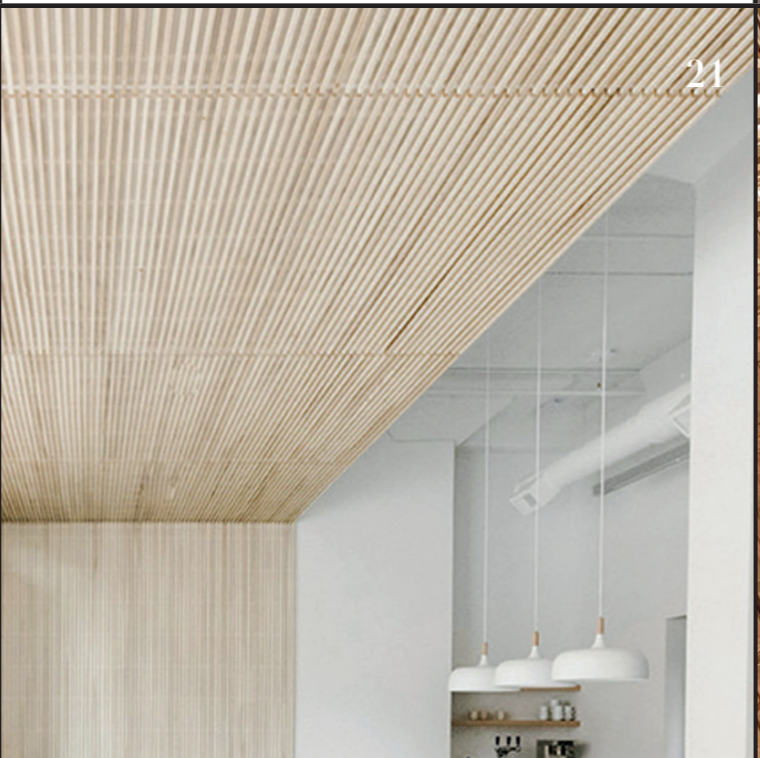

21



22

OBÝVACÍ MÍSTNOST

Oáza odpočinku, „obývánk“, nemusí splňovat mnoho nároků na specifický provoz, a tak jsou možnosti na zařízení takřka neomezené.

Zpravidla je důležité to, aby sedací souprava byla co možná nejpohodlnější. Stejný by měl být i charakter místnosti, tedy jeho tvarovost a barevnost.

Umístění televizoru v obývací místnosti se často stává fokálním bodem celého prostoru. V rešerši jsem se setkala s celou řadou zajímavého maskování televizoru. Od hry černých čtverců na zdi až po zajištění televize do podlahy.

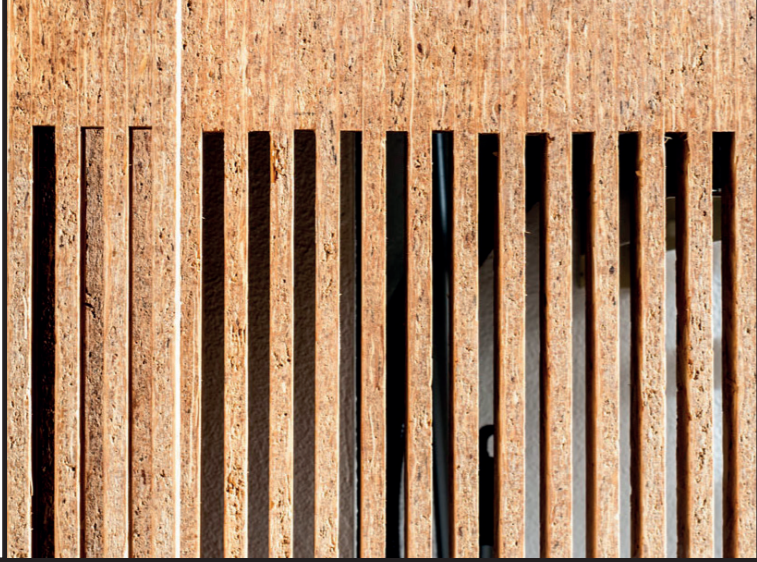

OBÝVACÍ MÍSTNOST

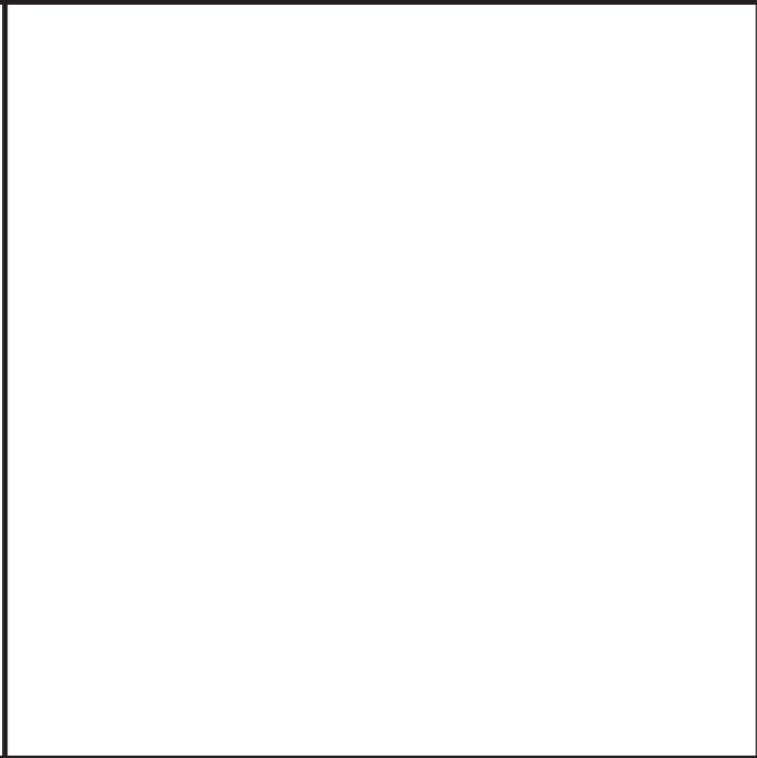

Projects

- succulent planter
- Swing
- paint workshop
- outdoor table
- herb garden
- outdoor bar cart
- dog bowls
- plate rack

• D
• R
• CE
• S

		<p>LOŽNICE</p> <p>Jedním z hlavních tvůrců nálady v interiéru je osvětlení. V ložnici by mělo figurovat několik zdrojů světla, z nichž by žádné podle pravidel feng shui nemělo svítit od stropu. Světlo v místnostech, kde se pohybujeme před tím, než jdeme spát by mělo být teplé, v rozmezích 1800-3000 Kelvinů. Za těchto podmínek lidské tělo tvoří melatonin, který je důležitý pro kvalitní spánek.</p> <p>Výběr postele z aktuální nabídky trhu nebyl jednoduchý. Svou jednoduchostí mi učarovaly tradiční nízké japonské postele, které se často skládají pouze z pár do sebe zapadajících prkének. Jejich funkčnost je ověřená časem a tvaroslovím zapadají do současné doby.</p>	<p>Kreativita, se kterou jsem se setkala v rešerši, řešení čela postele mě nadchla. Například čalouněné na zdi upevněné válečky po celé délce místnosti navozují dojem maximálního pohodlí a určitě také přispívají ke kvalitnímu akustickému zázemí. Multifunkční hravé „peg-boardy“ jsou podle mě dokonalou volbou pro dětské a studentské pokoje. Barevně a materiálově vymezený prostor čela postele tvoří zajímavé estetické a ergonomické kvality, někdy dokonce s akustickým či hygienickým přesahem.</p>	



LOŽNICE

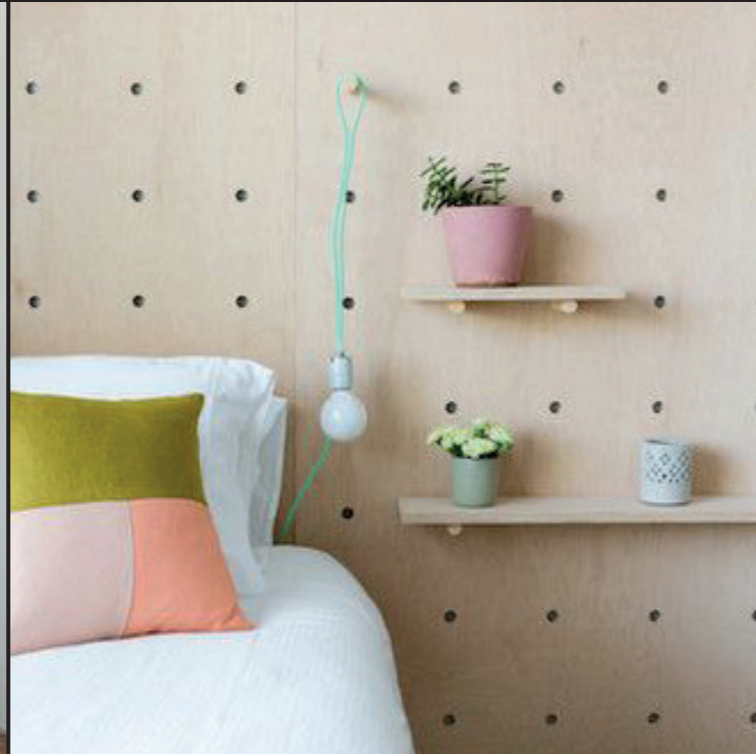
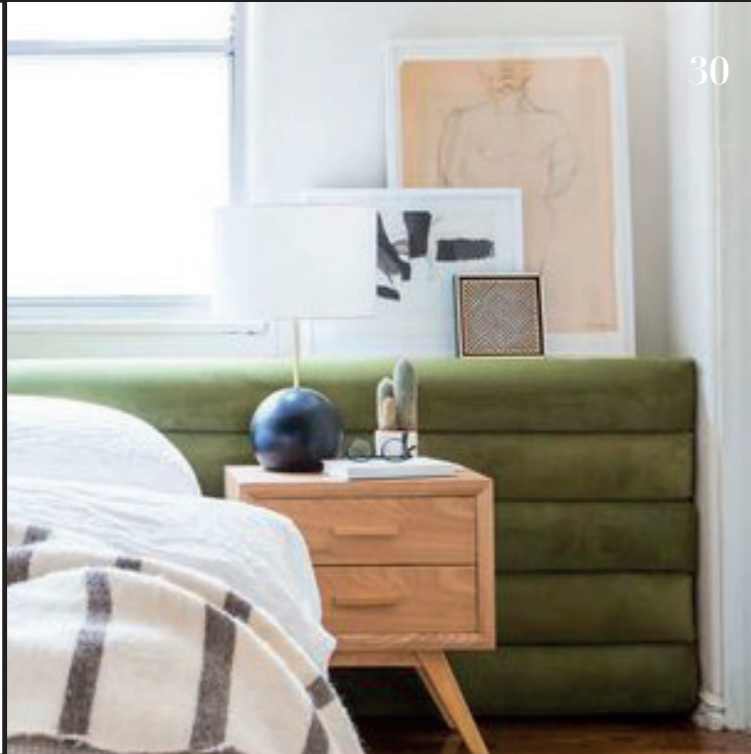

	<p>KOUPELNA</p> <p>Na základě kvalitně řešených koupelen v rešerši, jsem si stanovila jasná kritéria, co se dispozic týče. Prvním kritériem je umístění záchodu na vhodné místo, které by nemělo být naproti dveřím. Druhým kritériem je orientace koupelnové skříňky s umyvadlem a zrcadlem tak, aby byla bokem k oknu.</p> <p>Je překvapující, že co se materiálů vhodných na podlahu koupelny týče, nenabízí trh velkou škálu sortimentu. Keramická a porcelánová dlažba jsou převládající volbou. Mnoho lidí zapomíná na existenci pravého kamene, který není tak cenově nedostupný, jak by se mohlo zdát.</p>	<p>Výběr sanitární keramiky je takřka nekonečný, tvary se liší o milimetry. Co se umyvadel týče, na poli designových koupelen dnes vyhrávají umyvadla na desku. Z ergonomického hlediska by mělo být umyvadlo 86 cm vysoko nad podlahou, což znamená, že samotná deska pod umyvadlem je ve výšce srovnatelné s jídelním stolem. Dalšími variantami jsou polozápusťná umyvadla, umyvadla do desky (určena pro spodní montáž) a nakonec umyvadla nábytková.</p> <p>Výrobci klozetů se předhánějí ve využití nejnovějších technologií, které umožňují ekonomickou a ekologickou úsporu a nabízí vysoké hygienické standardy.</p>		
	<p>V rámci analýzy dostupných materiálů a sanity jsem se skrze sítě prodejen dostala k mnoha značkám vyrábějící úžasné keramiky. V mnoha případech jsem ale narazila na velmi vysokou cenu. Příkladem jsou modré Rombini Triangles, vyobrazené na vedlejší stránce vlevo nahoře. Jsou navrženy bratry Bouroullec, úžasnými designéry, kteří tyto obklady zpracovali pro italskou firmu Mutina. Tento obklad vychází včetně DPH na necelých devět tisíc Korun Českých za metr čtvereční.</p> <p>Z módních trendů jsem si velice oblíbila vzhled terazza. Oslovila jsem několik českých dodavatelů s poptávkou po této podlaze do koupelny. Ani jeden ze tří poptávaných by mi tarazzovou podlahu bez sprchové vaničky do koupelny nedoporučil.</p>	<p>Moderním prvkem, který je nedílnou součástí současného designu koupelen, je užití černých akcentů industriálního vzhledu kontrastujících se světlým interiérem koupelny. Umyvadlové a sprchové baterie, držáky na ručníky i topné žebříky v černém provedení jsou součástí nabídky i českých firem.</p> <p>Z hlediska osvětlení je důležité mít v koupelně možnost zapnout světla u zrcadla. Takový zdroj světla se často implantuje do zrcadel samotných. Tradiční alternativou je využití nástěnného světla vedle nebo nad zrcadlem.</p>		



KOUPELNA

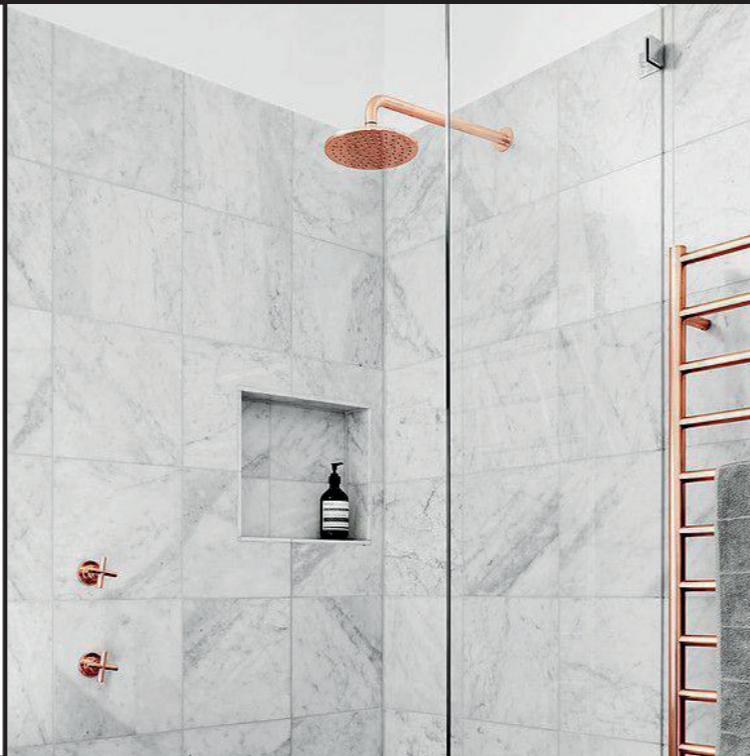

		<p>BAROVÁ ŽIDLE</p> <p>Z výzkumu dostupných barových stoliček jsem zjistila, že na českém trhu není ve srovnání s globálním měřítkem snadné si vybrat dobře vypadající barovou židli. Na základě tohoto zjištění jsem se rozhodla zvolit si design barové židličky jako artefakt interiéru, který budu vyvíjet.</p> <p>Barová židlička by měla splňovat následující ergonomické vlastnosti. Výška sedáku se odvozuje od výšky barového stolu. V navrhovaném interiéru je ostrůvek vysoký 95 cm, což znamená že výška sedáku by měla být lehce nad 70 cm. Nutným kritériem je opěrka na nohy, a to ve výšce 20-24 cm nad podlahou. Zádová bederní opěrka či područka jsou volitelné.</p>	<p>Nejčastějším materiálem pro výrobu barových židlí je dřevo. Konkrétně kulatiny či hranoly pro konstrukci židle a spárovky či masivní dřevo pro sedák. Druhým nejčastějším materiálem je kov ve formě trubek a hlazenek.</p> <p>Z židliček uvedených v obrazové části řešerše jsou na českém trhu dostupné tři od firmy TON: Puntón 691, Merano a barová židle 56. Na první pohled je vidět, že leccos vydrží a hodí se do interiérů, kde se počítá s jejich vysokým zatížením.</p> <p>Jako esteticky nejzajímavější se mi jeví barová židle Cirque od Martina Gampera. Skruže z kulatin jsou vkládány mezi nohy a vyztužují tak celkovou konstrukci židle. Celá kompozice působí impresivně a odlehčeně.</p>	

Bobby Bar Stool
Daniel Tucker



Merano
Alex Guller



barová židle 56
TON



barová židle Puntón 691
Tom Kelley



BAROVÁ ŽIDLE



Cirque
Martino Gamper

Corctown Stool
Hollis + Morris



Block-B-A Stool
Topos



Atlantis Velvet
Bar Stool



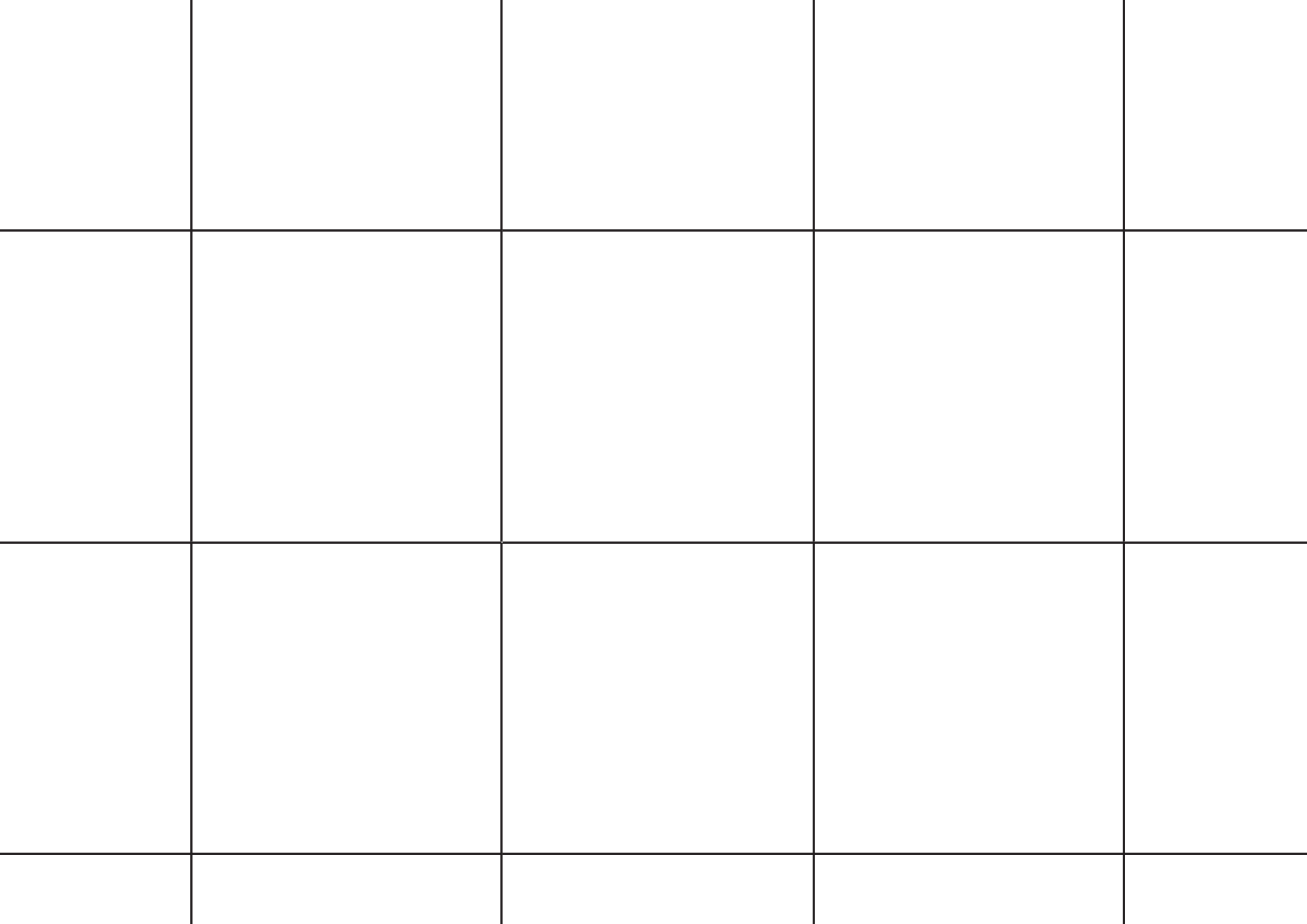

FORMULACE VIZE

Klíčovým pro návrh interiéru bude vypořádání se s výběrem podlahové krytiny, která by měla propojovat interiér. Velice mě přitahuje přírodní marmoleum, jehož hlavní nevýhodou jsou ale viditelná napojení. Dřevo je klasický, velice příjemný materiál vhodný pro podlahy, který ovšem není dostatečně odolný v extrémně namáhaných částech bytu, kterými jsou například kuchyně či čistící zóna v hale.

Abych dokázala navrhnout ucelený interiér, musím si vybrat takové prvky, které se napříč interiérem budou opakovat. V rešeršní části projektu jsem se zamilovala do latíčkového systému, který se stane jedním z klíčových prvků interiéru. Jako varianta, která je na výrobu méně technologicky náročná, se nabízí frézovaná MDF deska.

Druhým klíčovým prvkem jednotící interiér by mělo být hojné zastoupení pokojových rostlin. Další prvkem utvářejícím prostor by se měla stát laťová přepážka, která tvoří optickou bariéru mezi společenskou a noční částí bytu.

Velký důraz přikládám na umístění správného osvětlení. Vycházím z myšlenek popsanych v knize *Why we sleep*, která pojednává o světle a o tom, jak na člověka světlo působí po fyzické stránce a ovlivňuje tak naši psychiku. Proměnnou co se osvětlení týče je intenzita, zbarvení a umístění světelného zdroje.

Moje vize barové židličky, jakožto vybraného artefaktu, je po vzoru Martina Gampéra využít opěrku na nohy tak, aby zároveň fungovala jako konstrukční prvek židle.

Rámcový harmonogram projektu po týdnech kumuluje příliš mnoho důležitých úkolů do posledních týdnů před odevzdáním bakalářské práce.

- | | |
|---------|---|
| 1.-2. | seznámení se zadáním |
| 2.-5. | rešerše a sběr podkladů |
| 6.-9. | návrhy různých dispozic a návrhy barových stoliček |
| 10.-11. | výběr nejlepších variant |
| 12.-13. | dotázení vybraných variant |
| 13.-14. | vizualizace, příprava modelů, práce na textové části, tvorba tiskovin |
| 15. | tvorba modelů |

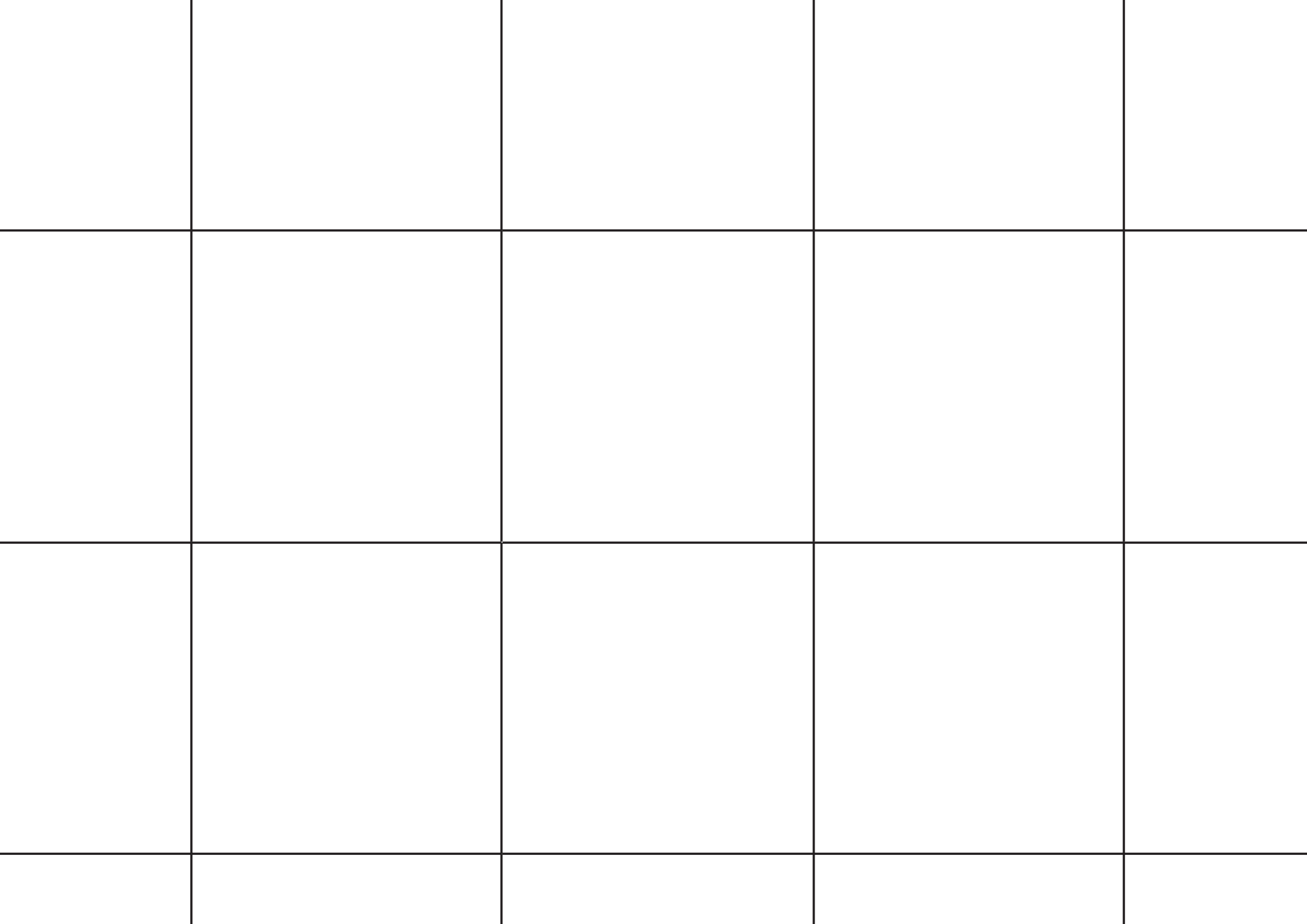

VÝSLEDNÝ NÁVRH

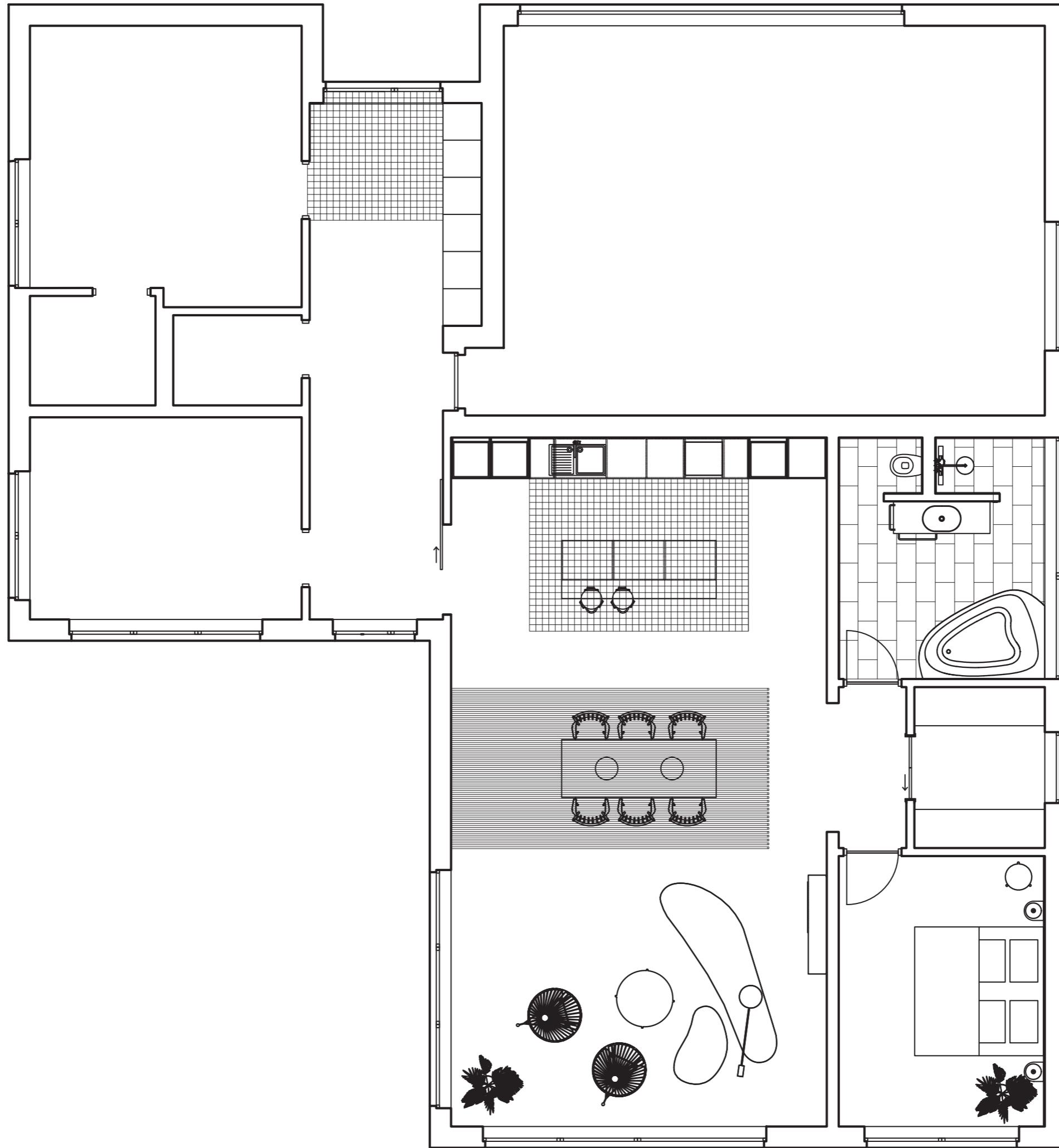



HALA

Hala slouží jako šatna, galerie a chodba zároveň. Díky francouzským oknům naproti vchodovým dveřím je ve dne kvalitně prosvětlena. Její velkorysá šířka z ní činí kultivované entré domů.

Při navrhování haly pro mě bylo zásadní téma čistící zóny, tedy přechodného prvku mezi exteriérem a interiérem. Podlaha v této části je extrémně namáhána a výběr podlahové krytiny se tomu musí podřídít. Zvažovala jsem poměrně málo využívané materiály jako například kaučukovou podlahu či marmoleum. Nabízí příjemný monochromatický vzhled. Tloušťka těchto materiálů je ale neslučitelná s tloušťkou třívrstvé dřevěné podlahy, pro kterou jsem se rozhodla ve zbytku interiéru. Použití marmolea na pro celý interiér jsem z důvodu nevzhledných spojů vyloučila.

Finální volba padla na bílé obklady 10x10 cm od českého výrobce Rako, které jsou rovněž využity v kuchyni a tvoří tak jeden ze sjednocujících prvků interiéru. Jejich výhodou je srovnatelná výška s dřevěnou podlahou, díky čemuž podlaha nevyžaduje nákladnou nivelaci.

Čistící zóna je za pomoci obkladů jasně vymezená od zbytku haly. Využívá stejného grafického prvku jako v kuchyni, který za pomoci aplikace obkladu i na vertikální plochy niky vizuálně prodlužuje místnost.

Při vstupu do rodinného domu je hned jasné, že promáčené a špinavé boty za kachlovou hranici nepatří. Hosté tak mohou předcházet nepříjemným otázkám, protože je jasné, kde odložit boty a bundy.

Vestavěná šatna ve skříni slouží jako lavička a nenarušuje jasnou linku chodby. Navazující vestavěné skříně s dveřmi z vyfrézované bíle lakované MDF desky skrývají prostorné skladovací místo na nesezónní oblečení a obuv.

Osvětlení haly bylo vybráno na základě jedné z jejích funkcí. Slouží jako galerie a vystavuje díla rezidentky domu. Obrazy si zaslouží být řádně osvětleny bodovými svítidly.

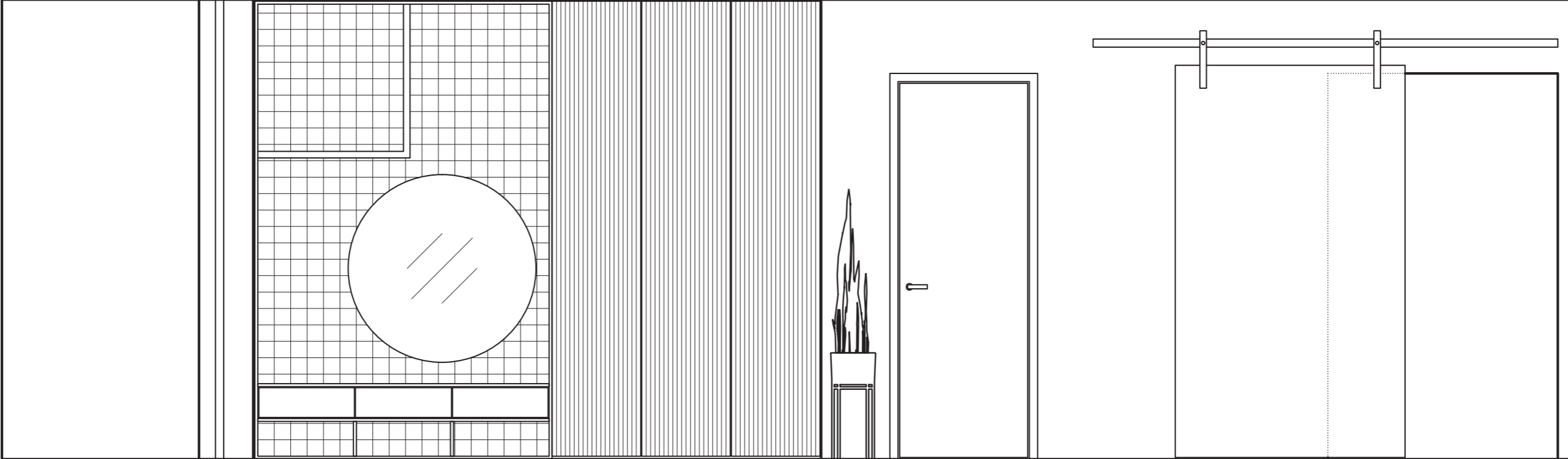



KUCHYNĚ

Kuchyně je srdcem každého rodinného domu. Jejím návrhu jsem tak přikládala největší pozornost. Některé zdroje uvádějí, že umístění třech hlavních zón – varné, mycí a skladovací je nejvhodnější do linky. Jiné tvrdí, že nejvhodnější je tvar kuchyně do U, protože je při vaření člověk blízko ke všem kuchyňským zónám.

Nejvíce soudobých kuchyní s ostrůvkem umisťují mycí a skladovací zónu na jednu stranu linky a varnou zónu naproti, na ostrůvek. Z vlastních zkušeností musím říct, že jedním z neduhů toho řešení je neustále pokapaná podlaha při přenášení nádobí mezi zónami. Další nevýhodou je nutnost umístit digestoř do prostoru, což brání výhledu i čistému vzhledu kuchyně. Každé řešení má své pro a proti, a po důkladné analýze hodnotím sestavení tří hlavních zón do linky jako nejvíce vhodné pro danou dispozici.

Poznatky z rešerše vhodné ergonomie v kuchyni jsem aplikovala přímo na budoucí rezidenty interiéru, jejichž výšce a fyzickým nárokům je prostor v návrhu uzpůsoben.

Součástí kuchyně je i přípravný a snídaňový ostrůvek k němuž patří pár mnou navržených barových židliček.

Stejně jako u čistící zóny v hale, tak i při návrhu kuchyně jsem se do hloubky zabývala problémem se zvýšenými nároky na podlahu pod kuchyňskou linkou. Aby se rezidenti nemuseli strachovat o náchylnou drahou podlahu, vybrala jsem na podlahu obklad 10x10 cm od českého výrobce

Rako. Pro ucelenější vzhled tento materiál aplikuji rovněž jako zástěnu kuchyňské linky. Tento obklad představuje jakousi nesmrtelnou klasiku a zároveň vnáší do estetiky kuchyně módní trend.

Materiál vybraný na kuchyňskou linku je kompaktní deska v dekoru Snow White od českého výrobce Kronospan. Jeho velkou výhodou jsou jeho hydrofobní vlastnosti. Kompaktní desku může opracovávat truhlář, který bude vyrábět celou kuchyň. V důsledku eliminování profesí, podílejících se na výrobě kuchyně, se sníží celková cena. Ostatní konstrukční prvky kuchyně budou vyrobeny z bílého lamina.

Ačkoliv jsem na začátku navrhování podlela aktuálními trendům a snažila se využít všemožné pastelové barvy a jednoduché monolitické tvary, finální rozhodnutí padlo na klasickou barevnou kombinaci. Kuchyň se nachází tak trochu zastrčená do půdorysného středu domu. Za pomoci bílé barvy chci do kuchyně dostat co nejvíce přirozeného světla. Při navrhování kuchyně jsem podrobila trh analýze, ze které vyplývá, že bílá barva v kombinaci se dřevem je klasická a nevychází z módy.

Pro osvětlení kuchyně jsem zvolila downlighty, které tvoří ambientní osvětlení. Tři měděná svítidla válcovitého tvaru, vybrané na základě analýzy aktuálního trhu, akcentují kuchyňský ostrůvek. Pracovní linka kuchyně přiléhající na zeď je osvětlena za pomoci LED pásku.

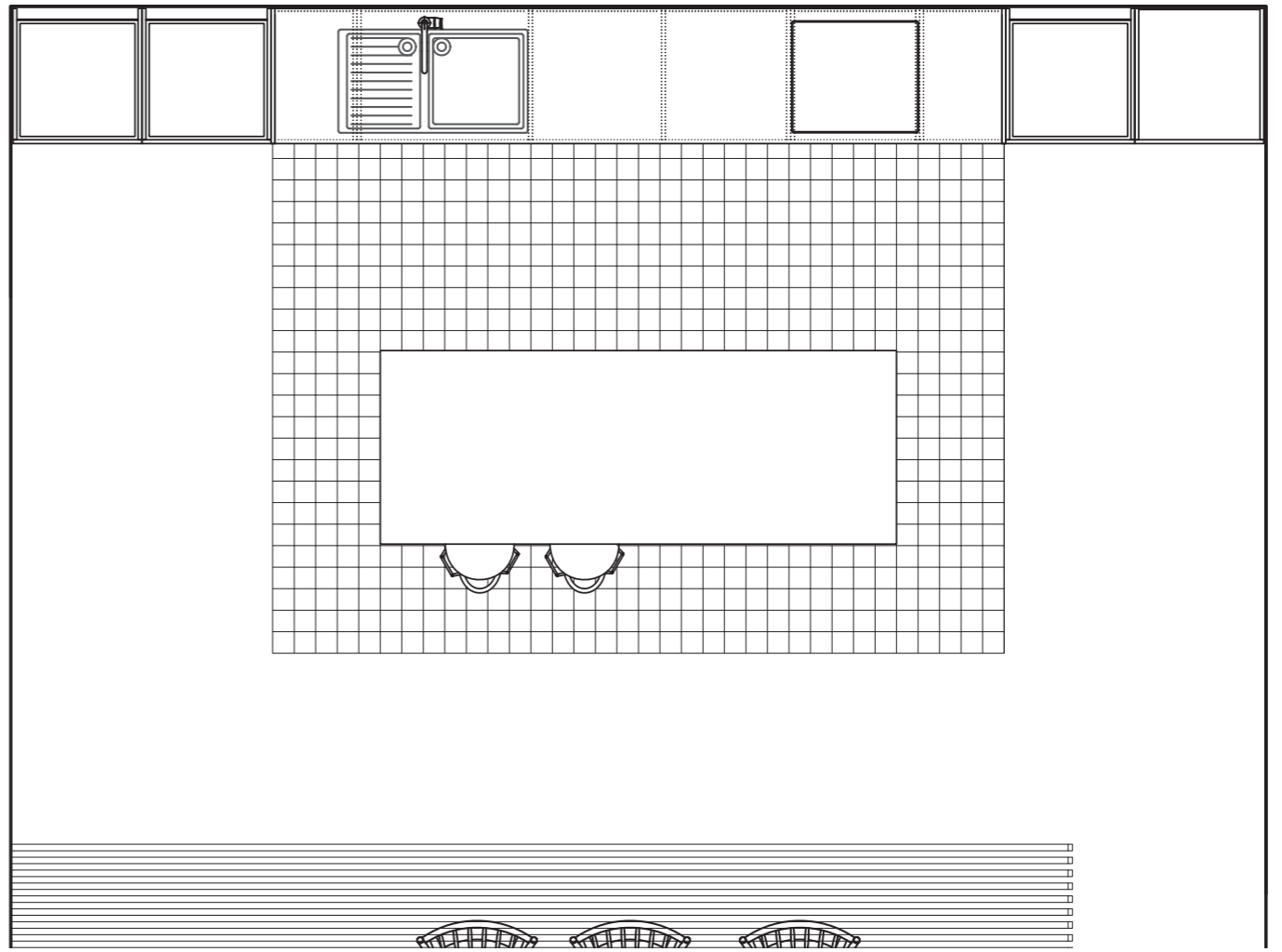
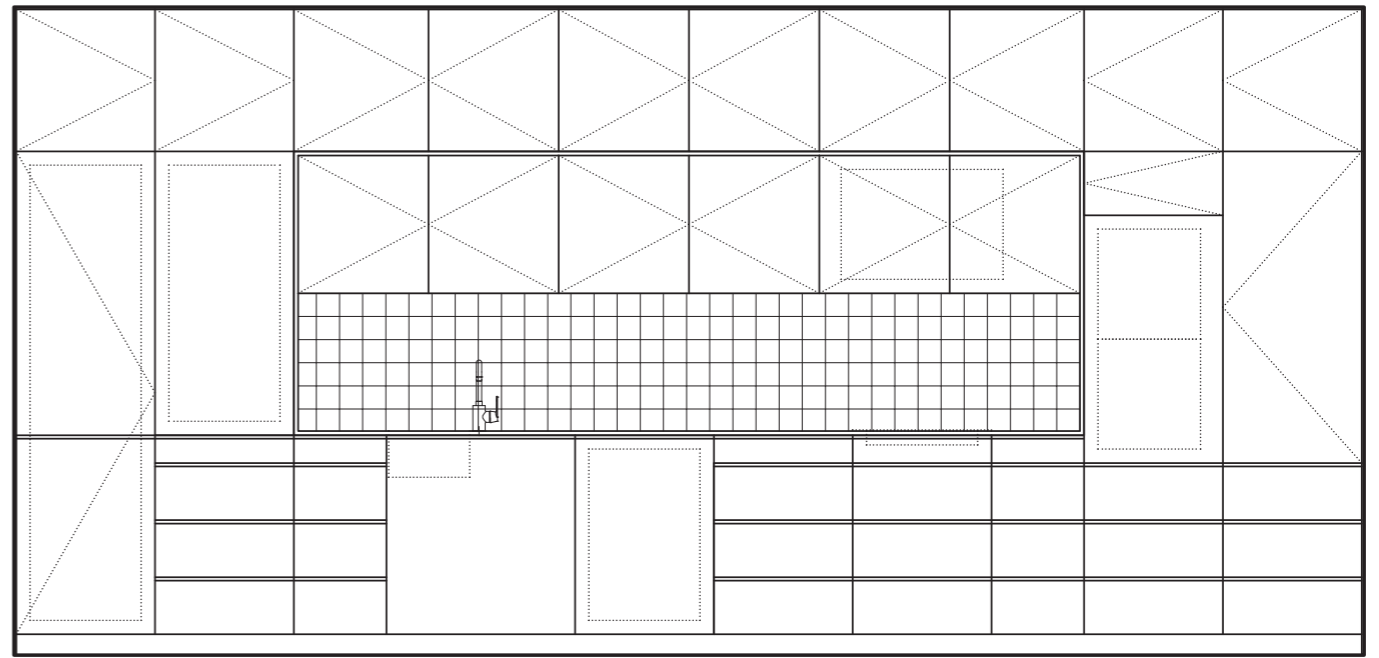
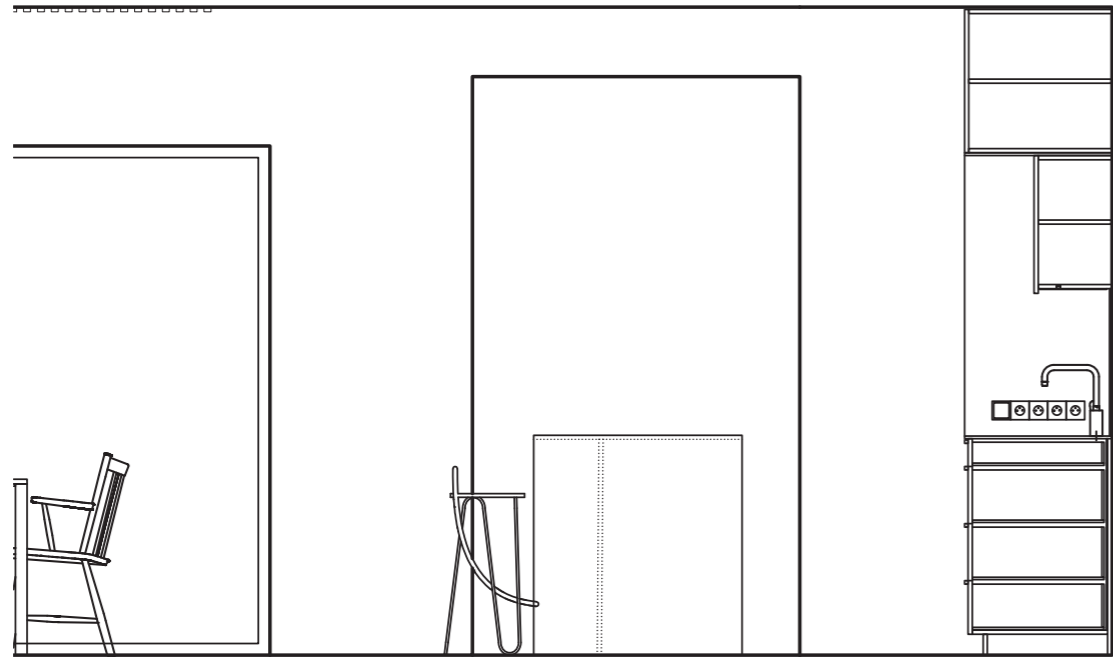



JÍDELNA

Rozlehlý prostor ve tvaru kvádrů spojující kuchyni, jídelnu a obývací prostory do jedné rozbitím vložením poloprůhledného prvku. Vznikají tak tři vizuálně oddělené prostory, každý s jinou funkcí.

Rozmýšlela jsem se, zda do prostoru vložit objekt z latíček, který by napodoboval hyperbolický paraboloid. Ten funguje tak, že jsou všechny latě přímé, ale při natočení každé latky o půl stupně rozehrává tento geometrický fenomén z latěk zajímavý prostor. Takřka dokonale by tak propojoval tvarově precizní ortogonální kuchyň s organicky pojatou obývací místností.

Nakonec jsem ale dala přednost striktnímu ortogonálnímu skladu latíček, které doléhají na strop. Konstrukce bude mnohem snazší na výrobu, mnohem levnější, ale především mnohem hygieničtější. Organická struktura hyperbolického paraboloidu, která by musela být odsazená

od stropu by se stala lapačem prachu a rezidenti otroky estetického prvku.

Vložený objekt je systém z dřevěných lepených latí napojených za pomoci nekonečného vlysu. Lepení latí zabráňuje pohybu dřeva v jednom jeho směru. Ve druhém je mu zabráněno za pomoci ocelového prutu, který dřevem prochází ve třech místech. Tento latičkový systém slouží jako podpora pro rostliny, které postupem času budou popínat velkou část přičky.

Dva metry čtyřicet dlouhý jídelní stůl se skládá ze zakoupených kovových podnoží a masivní dubové bělené spárovky. Stůl je umístěn na osu místnosti a dokonale tak lícuje s kuchyňským ostrůvkem. Bělené dřevěné židle a popínající se břečťan tvoří klidnou a harmonickou oázu, ve které je radost povečeřet.

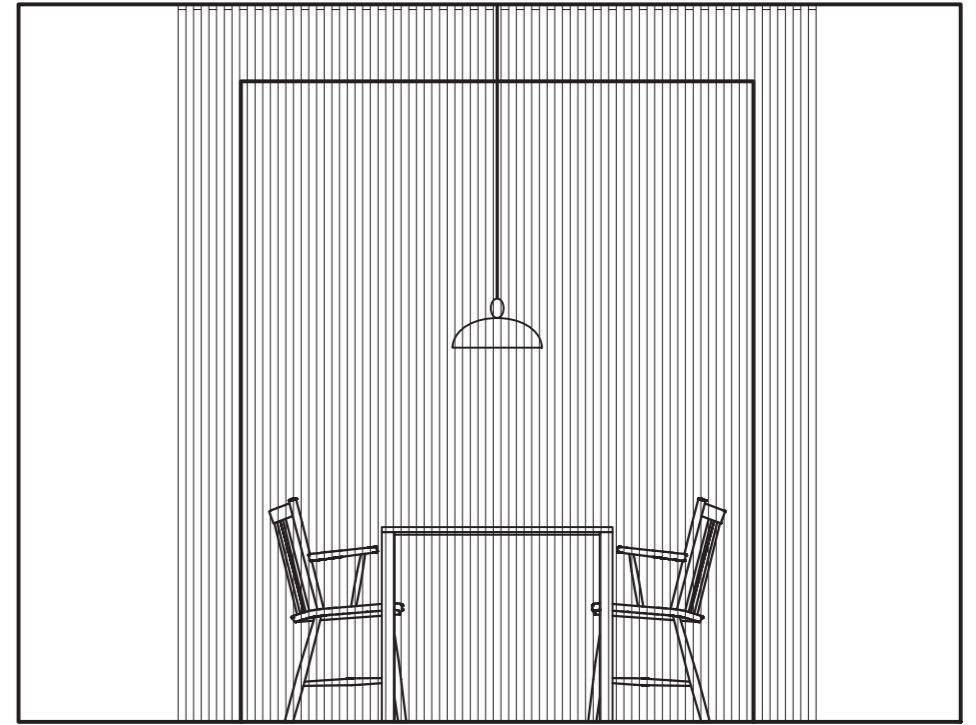
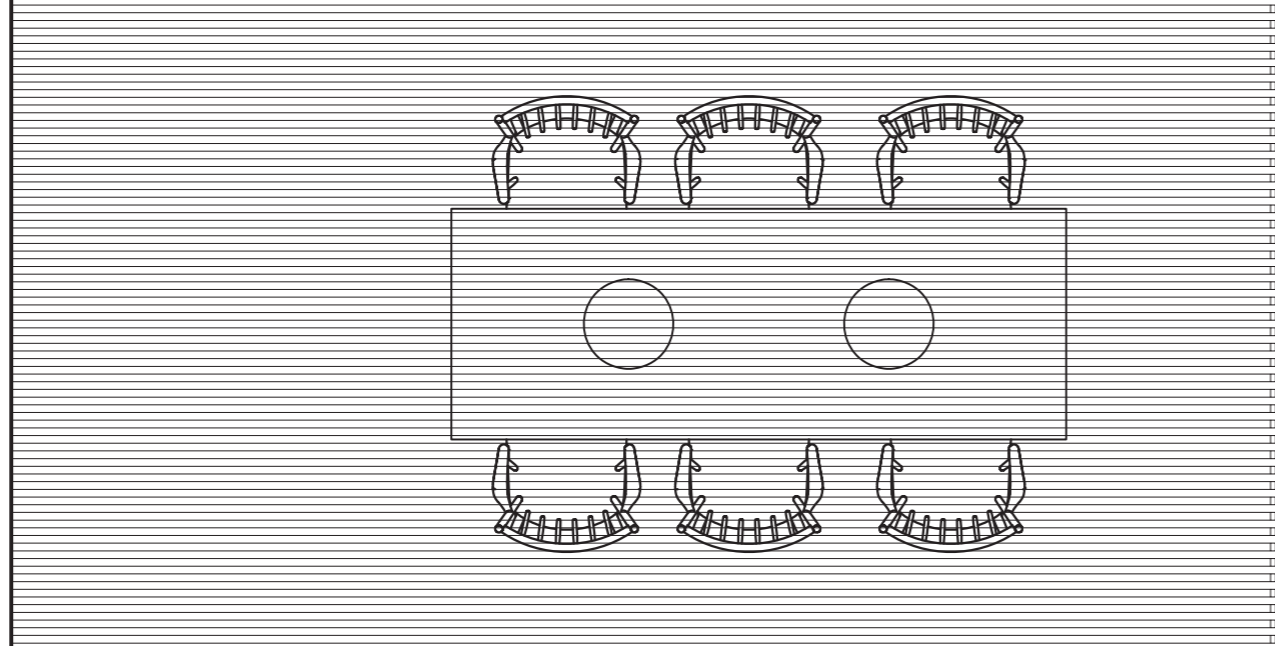
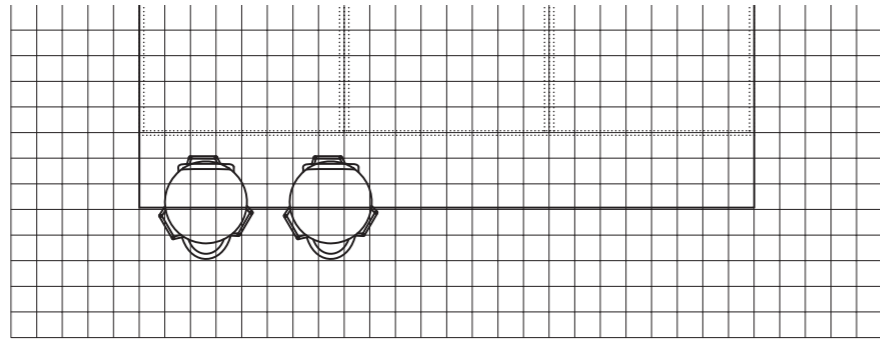



OBÝVACÍ MÍSTNOST

Obývací místnost je místem odpočinku.

Tvary v obývacím pokoji už nejsou ortogonální, ale organické. Zajímavě tvarovaná pohovka láká najít si pro sebe ideální místo, odkud je možné vychutnat si dokonalý výhled na zahradu a přilehlý lesík.

Ikonická mexická křesílka Acapulca byla zvolena na základě své poloprůhlednosti a výhled do zahrady naruší jen minimálně.

Budoucí rezidenti interiéru jsou podnikaví lidé středních let. Po nastěhování do nového domu je jejich snem změnit

profesi a začít navrhovat a vytvářet zahrady pro potěšení ostatních. Jedna z dobře osvětlených zdí v obývací místnosti slouží jako obrovská tabule. Za pomocí křídly si mohou navzájem sdílet své nápady nebo zapisovat náhodné myšlenky.

Důležité při návrhu obývacího pokoje bylo opět osvětlení, které by podle pravidel feng shui mělo být pouze akcentní. Zápustná svítidla jsou zavěšena do nejnižší možné schůdné výšky a osvětlení místnosti je doplněno stojacími lampami.

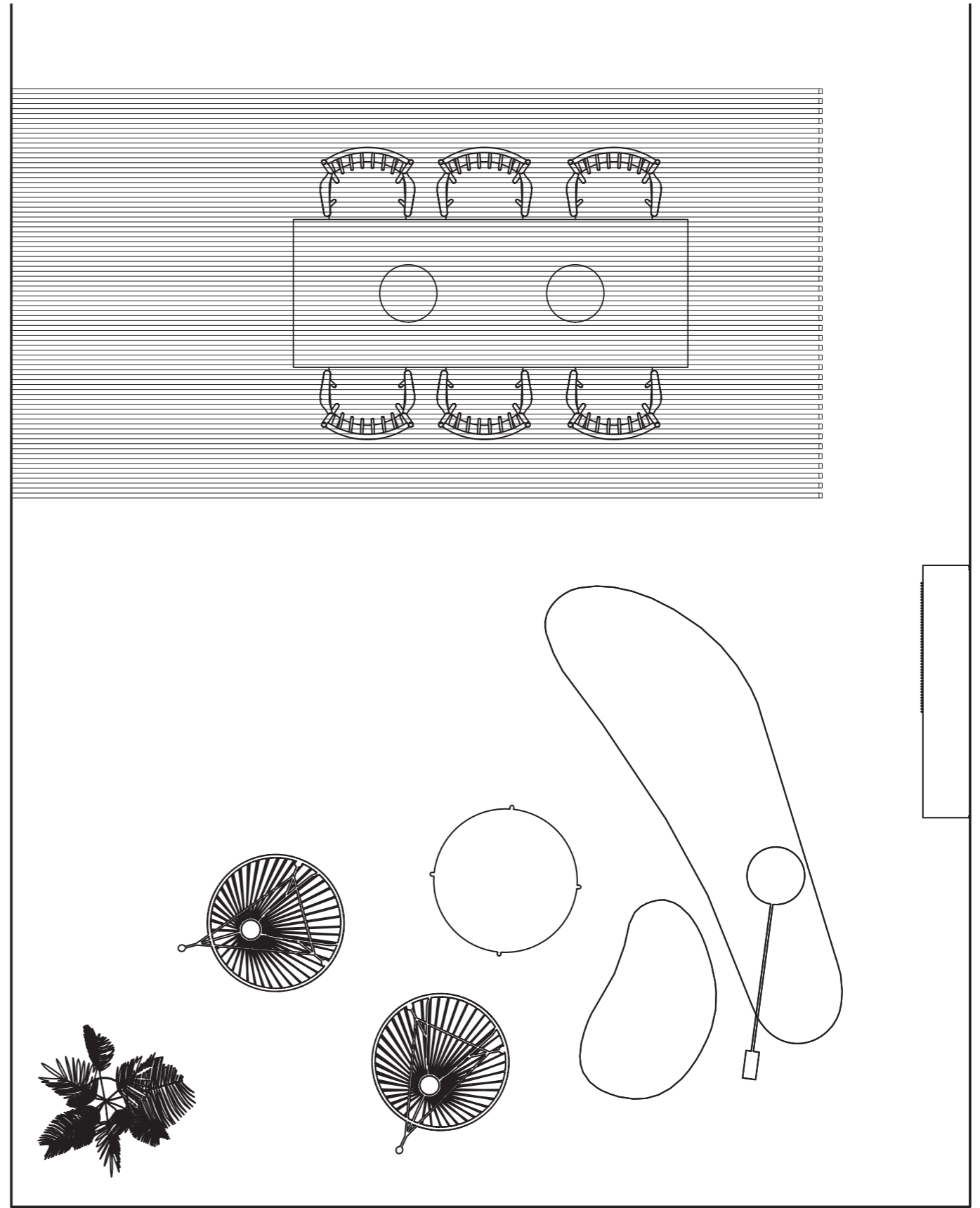
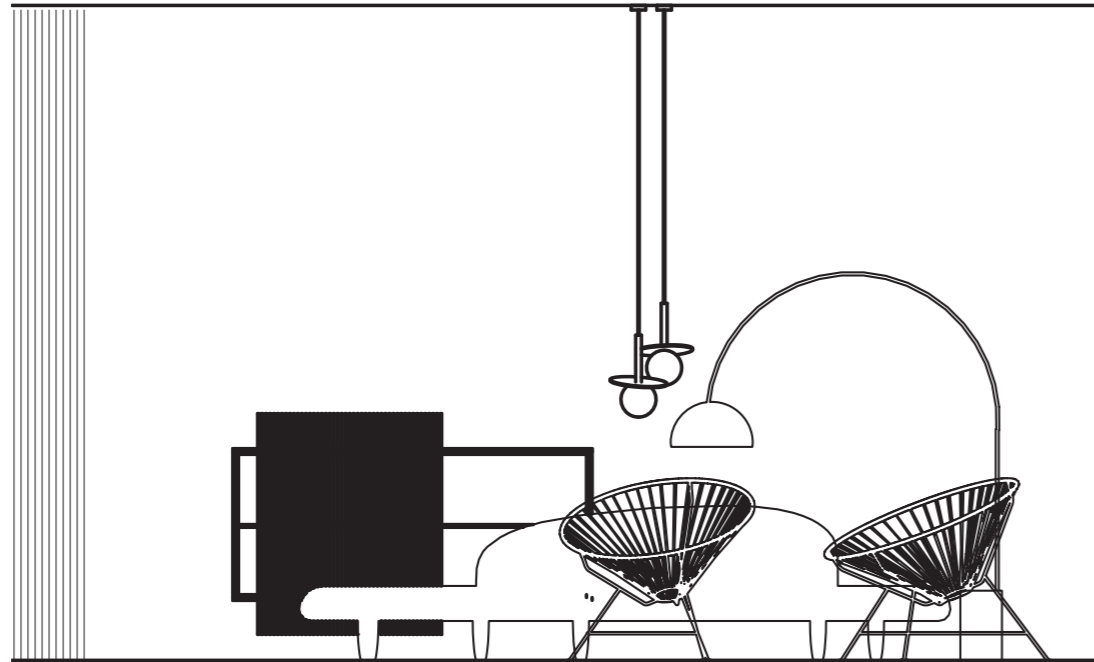



KOUPELNA

Koupelna jako místo očisty. Fyzické i mentální.

Prostor koupelny si klade vysoké nároky na funkčnost jak ve smyslu odolnosti materiálů vůči vlhkosti, tak ve smyslu hygieničnosti.

Dispozice koupelny se opírá o jasný fokální bod, kterým je příčka se závěsnou umyvadlovou skříňkou a velkým zrcadlem s integrovaným osvětlením. Právě tyto prvky na sebe při příchodu do koupelny strhávají pohledy. Za předělovací příčkou se skrývá sprchový kout a klozet. Sprchový kout je belvederém, který nabízí pohled do zahrady. Příčka funguje jako funkční hygienická a intimní přepážka mezi klozetem, sprchou a zbytkem koupelny.

Mimo jiné i díky podlahovému topení dostává koupelna střízlivý racionální vzhled. Díky stoupajícímu teplu od podlahy nejsou potřeba otopné žebříky na ručníky.

Žádaným zbožím na dnešním trhu jsou velkoformátové keramické a porcelánové kachle, které často napodobují

mramor, onyx a jiné přírodní kameny. Použit velkoformátové tabule, které sice mají velkolepý formát, ale struktura kamenu je na keramiku pouze vytištěna? Proč nevyužít pravý mramor? Kámen řezaný na dlažbu ve formátech 600x300x20 vychází finančně srovnatelně s italskými porcelánovými kachlemi. To je pro mě jasná volba.

Pro výběr osvětlení v koupelně je důležité, aby světlo bylo teplé. Koupelnu uměle osvětlujeme zpravidla před spaním, v době, kdy se tělo připravuje na spánek. Je důležité eliminovat modré světlo, které brání tělu tvořit melatonin, látku, která je potřeba ke kvalitnímu spánku.

Obecně je za nejpříjemnější umělé světlo v interiéru považováno takové, které je odražené. Toho by teoreticky mohlo být dosaženo za pomoci umístění silného zdroje světla do příčky mezi umyvadlem a sprchou. Tento přístup jsem simulovala ve 3D vizualizacích, ale výsledek bohužel nebyl podle mých očekávání. Po konzultaci se světelným studiem Rendl nakonec volím stmívatelné downlighty. Ty by společně s osvětleným zrcadlem měly stačit.

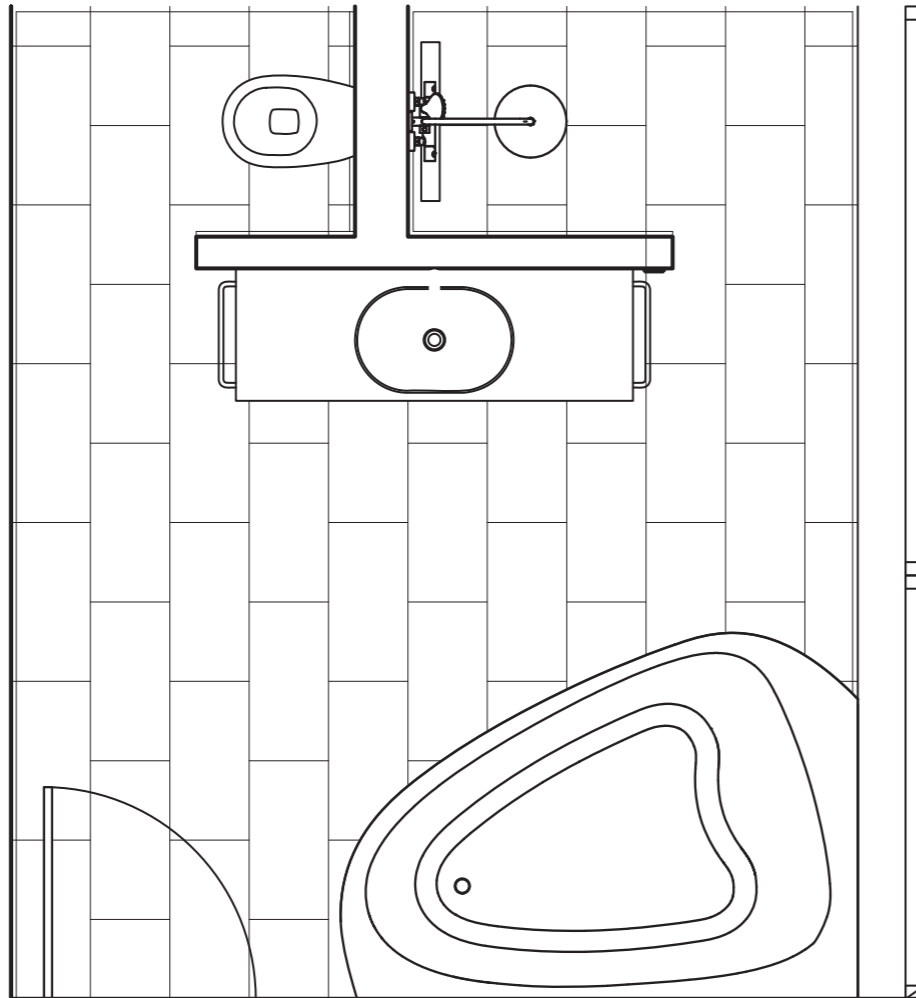
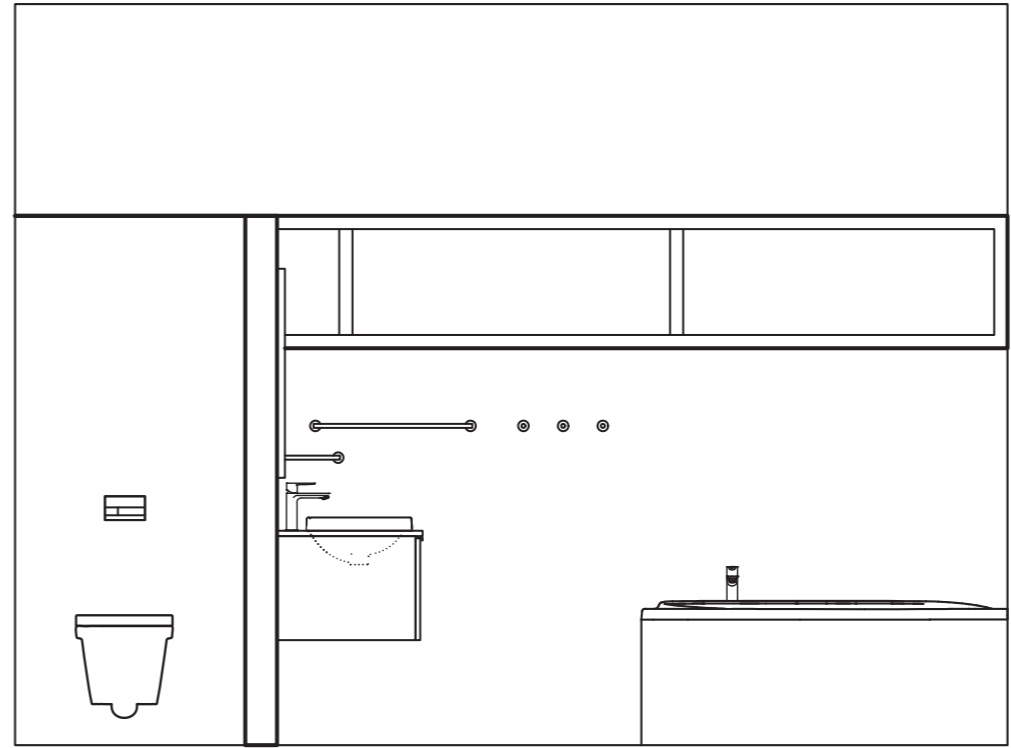
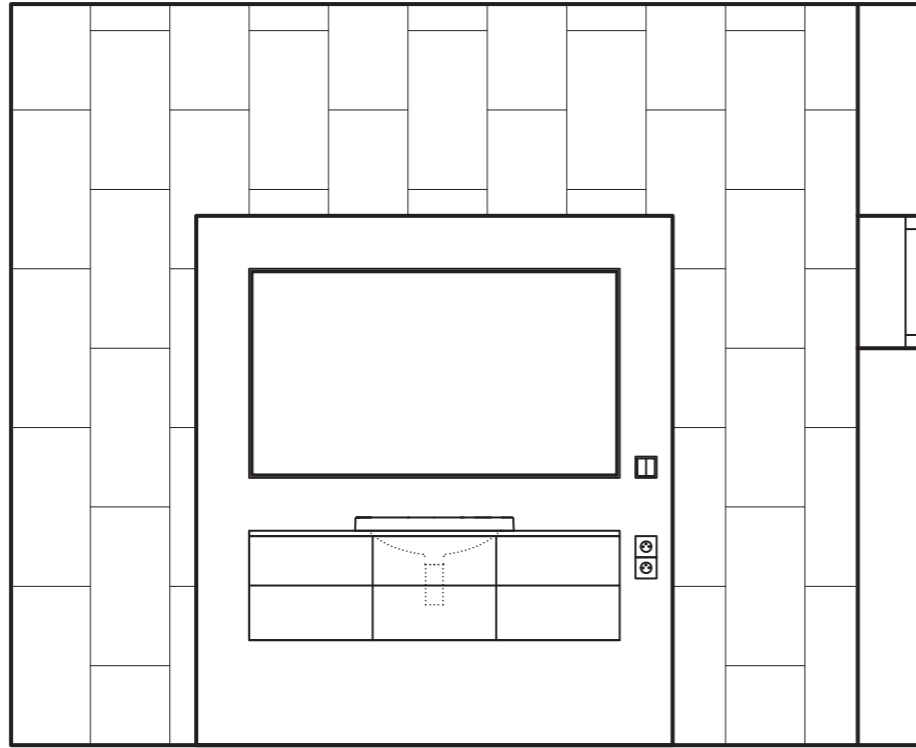



LOŽNICE

Jedním z hlavních tvůrců nálady v interiéru je osvětlení. Dvě závěsná svítidla svěšená až do výšky 80 cm nad podlahu figurují jako noční lampičky. Do ložnice je vhodné umístit ještě jiné zdroje světla, a tak jsem vybrala ještě jedno nenastavitelné podlahové svítidlo. Světlo v místnostech, kde se pohybujeme před tím, než jdeme spát by mělo být teplé, v rozmezích 1800-3000 Kelvinů.

Výběr postele z aktuální nabídky českého trhu nebyl jednoduchý. Svou jednoduchostí mi učarovaly tradiční nízké japonské postele, které se často skládají pouze z pár do sebe zapadajících prkének. Jejich funkce je ověřená časem a tvaroslovím zapadají do současné doby.

Čelo postele jsem řešila aplikací dvaceti laťí 30x20 mm s odsazením 50 mm. Díky menším rozstupům tvoří příjem-

nou zádovou opěrku. Tento prvek navazuje na koncept používání laťí napříč celým interiérem. V ložnici tak plní mimo estetické funkce i spolu s rostlinami i funkci akustickou. Zároveň svou tvarovostí navazuje na střízlivost tvarů japonské postele. Mezery mezi jednotlivými laťemi vybízejí k návrhu jednoduchých nočních stolečků ze spárovky. Ty by měly být zasunuty mezi laťe a upevněny.

Podle feng shui by místo odpočinku nemělo být zahlceno zbytečnostmi. Proto v místnosti není nic víc, než postel, noční stolky, háčky na stěně a jedna úzká police. V ložnici nebudou chybět pokojové rostliny čistících vzduch a sloužících jako hlavní dekorace.

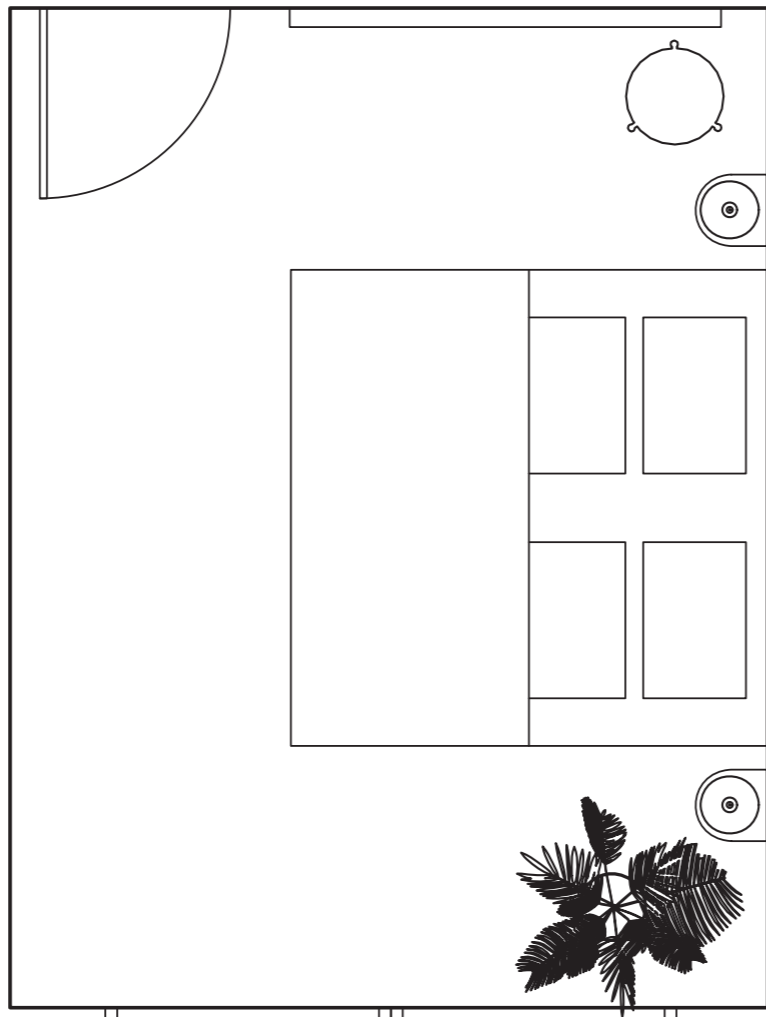
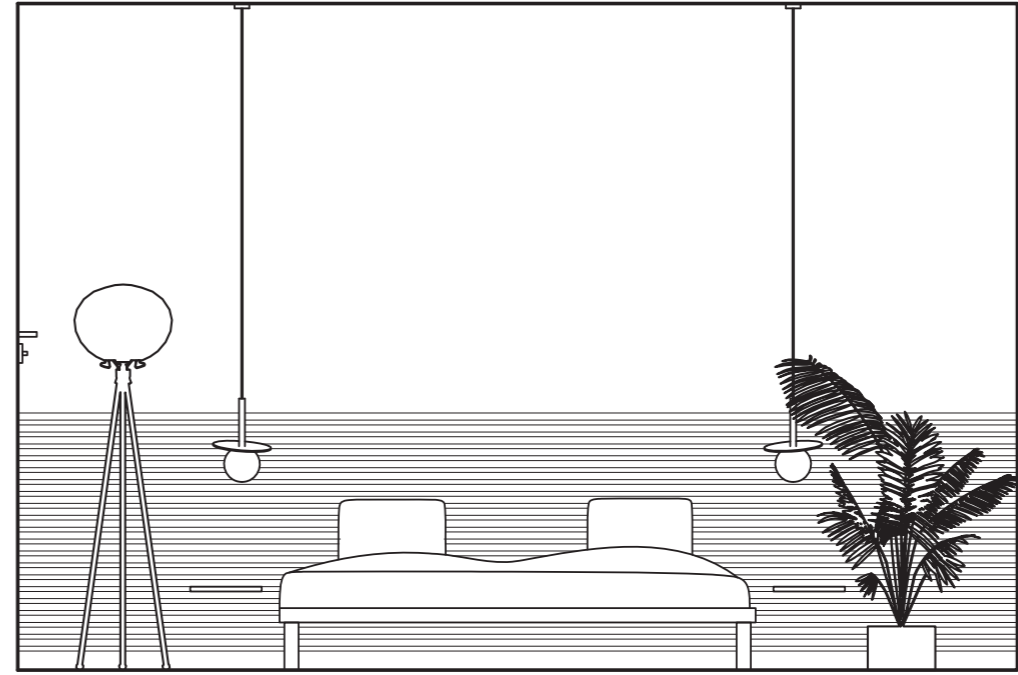



BAROVÁ ŽIDLÍČKA

Tři nohy, tři kusy.

Z jednoho pomyslného prutu hlazenky je naohýbána základní podstava židličky. Její výška je 70 cm.

Zdání klame, tento klikatý had se vyplatí svařit z šesti jednotlivých tvarů U. Vymyslet a vyrobit vhodný přípravek, který pohlíká správné upevnění těchto tvarů U pro svařování, byla výzva. Před svařováním je důležité hlazenku kolem styčné plochy obrousit a až následně začít svářet. Takovýto správně provedený svár není po dokonalém zabroušení a vyleštění viditelný.

Železná konstrukce je korunovaná pohodlným sedákem. Sedák je zapuštěnými vruty připevněn k hlazence. Do dokonalého kruhu o průměru 32 cm bude vyfrézována spárovka nebo masivní dřevo.

Ovšem to není všechno. V konstrukci se jeví ještě něco dalšího. Tvar, z železné trubky o průměru 20 mm. Z anfasu vypadá jako rozpůlená kružnice ve středu nastavená linkou. Minimalistický tvar. Z bokorysu tvoří jemnou plynulou křivku vycházející z funkčních nároků na barovou židličku.

Tento objekt má plnit tři důležité funkce.

Podnožka na nohy – základní ergonomické pravidlo, které by měla splňovat každá barová židle. Je umístěna 20 cm nad zemí.

Stabilizační prvek konstrukce – trubka se ve čtyřech místech dotýká hlazenky. V těch jsou na sebe navařené a zásadním způsobem tak zpevňují jinak pružnou hlazenku.

Madlo židle a bederní opěrka – druhý konec vloženého objektu z trubky vystupuje 18 cm nad sedák a nabízí tím bod pro opření zad.

Barvení konstrukce musí proběhnout až po svaření hlazenky a trubky. Vložený objekt z trubky bude akcentován za pomoci barvy.

Cílem tvarosloví barové stoličky bylo, aby působila odlehčeně. Proto barevně zdůrazňuji vloženou křivku z trubky, která na sebe má strhnout pozornost. Naopak bílá hlazenka má za cíl splývat s pozadím kuchyňského ostrůvku. Tvarosloví vychází z funkčních nároků kladených na barové židličku.

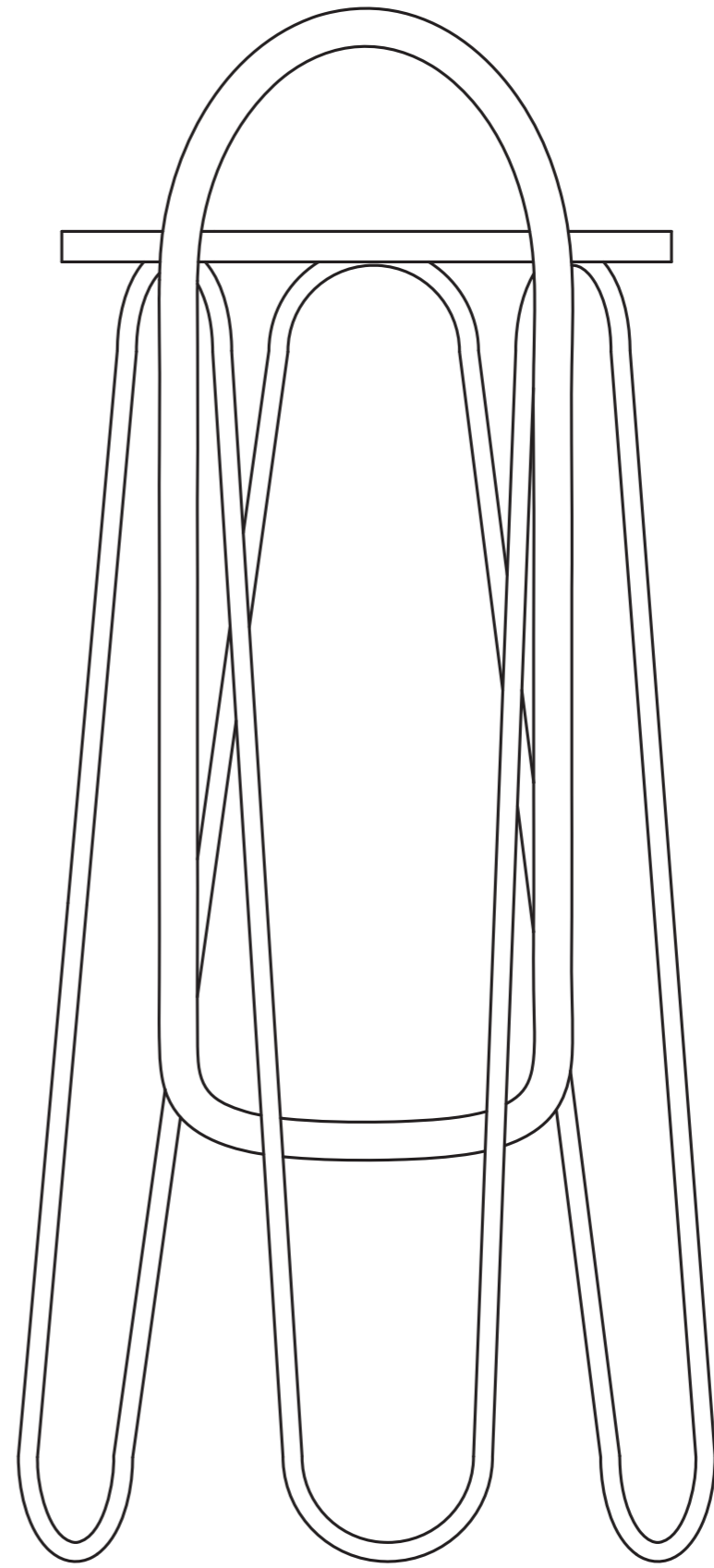
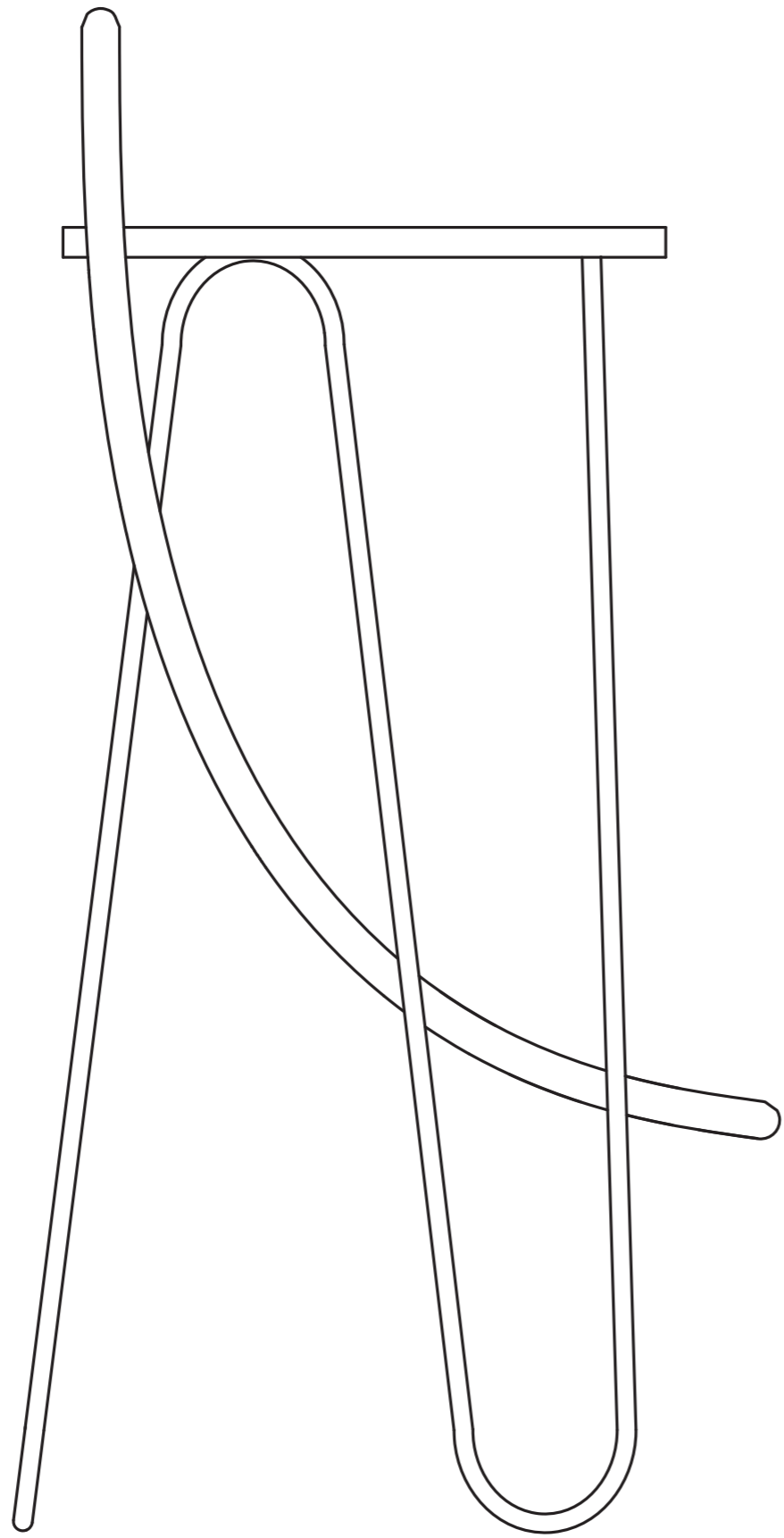

ZÁVĚR

V rámci bakalářské práce jsem navrhla interiér rodinného domu. Součástí zadání byl i výběr libovolného artefaktu v interiéru a jeho následný návrh.

S výsledným návrhem interiéru jsem spokojená. Při návrhu jsem byla konfrontována s nepřeberným množstvím zboží. Výběr vhodného vybavení a materiálů se ukázal jako časově velice vyčerpávající. Byla jsem zároveň konfrontována s realitou českého trhu, který je v mnoha ohledech omezený a mnoho prvků použitých v zajímavých zahraničních interiérech zde není k dostání.

Mojí prvotní vizí pro návrh interiéru bylo hravé prostředí založené na kombinování různých tvarů a pastelových barev. Tyto vize vycházely na základě ilustrací mých oblíbených utopických autorů, jakým je například Tishk Barzanji. To by ale nebyl interiér na míru šitý budoucím rezidentům, a takovým směrem se při návrhu reálného interiéru vydávat nechci. Klasická kombinace bílé barvy se dřevem jakožto nesmrtelná kombinace zvítězila. I podle analýz makléřů mají bílé interiéry největší prodejnou hodnotu.

Mým cílem bylo vytvořit ucelený interiér, který bude spojován principy a materiály. To se mi myslím z velké části podařilo. V částech, kde sjednocení pokulhává, by jednotnost interiéru byla na úkor funkce prostoru.

Jako artefakt, a tedy vhodnou část kuchyňského mobilního zařízení jsem si vybrala barovou židličku. Myslím, že vytvořený produkt je zajímavý a má potenciál. Zasloužil by si ale mnohem více pozornosti a další vývoj, kterému se v budoucnosti ještě budu ráda věnovat.

Interiérový design je jedním ze směrů, ve kterých potencionálně vidím svoji budoucnost. Jsem vděčná, že jsem v rámci bakalářské práce měla možnost takhle obsáhlý projekt za pomoci mých vedoucích ateliéru a kolegů v práci samostatně zpracovávat. Těším se z toho, že výstupem mojí práce bude interiér, který bude realizován a už v tuto chvíli se nemůžu dočkat na finální výsledek.

produkt	značka	jméno	cena za kus	počet	cena celkem
Skříňka pod umyvadlo	truhlář	–	20 000 Kč	1	20 000 Kč
Obklad	Piedra	Blanco Macael	1 125 Kč	13	14 625 Kč
Vana	Ravak	LoveStory II	14 312 Kč	1	14 312 Kč
Zrcadlo s osvětlením	truhlář	–	10 000 Kč	1	10 000 Kč
Záchod	Ideal Standard	Tesi, Rimless, Aquablade	6 300 Kč	1	6 300 Kč
Deska pod umyvadlo	kamenictví	Blando Macael	6 000 Kč	1	6 000 Kč
Umyvadlová baterie	Paffoni Light	LIG075NO	3 752 Kč	1	3 752 Kč
Bodovky	Rendl	Gaya	620 Kč	6	3 720 Kč
Sprchový sloup	Aqualine	Liga, SL533	3 471 Kč	1	3 471 Kč
Odtokový žlab	ALCAPLAST	APZ104	3 571 Kč	1	3 571 Kč
Koupelnové Doplnky	Bemeta	Držák na ručníky	976 Kč	3	2 928 Kč
Doplnky na záchod	Bemeta	–	2 000 Kč	1	2 000 Kč
Umyvadlo	Kolo	VariForm 500.728.01.6	1 896 Kč	1	1 896 Kč
Háček na ručníky	Bemeta	Háček DARK 104106020	296 Kč	3	888 Kč
Tlačítko k nádržkám	ALCAPLAST	M1710	872 Kč	1	872 Kč
Police do sprchy	WOOD	Meert	570 Kč	1	570 Kč
					76 303 Kč

Table 1: Rozpočet koupelna

produkt	značka	jméno	cena za kus	počet	cena celkem
Kuchyňská linka	truhlář	–	150 000 Kč	1	150 000 Kč
Monoklimatická mraznička V170	ELEXTROLUX	EUN 2244 AOW	17 990 Kč	1	17 990 Kč
Myčka	BOSH	Bosch SMV46KX01E	10 600 Kč	1	10 600 Kč
Vestavěná recirkulační digestoř	Elica	HIDDEN IX/A/60	10 000 Kč	1	10 000 Kč
Monoklimatická lednice V120	ELEXTROLUX	ERN2201BOW	8 990 Kč	1	8 990 Kč
Trouba	Electrolux	EOB 43410OX	6 000 Kč	1	6 000 Kč
Indukční varná deska	Elektrolux	EHH 6240 ISK	5 537 Kč	1	5 537 Kč
Mikrovláknová trouba	Electrolux	EMS 20107OX	4 700 Kč	1	4 700 Kč
Závěsná svítidla nad ostrůvek	Rendl	SANSSOUCI I	1 400 Kč	3	4 200 Kč
Dřezová baterie	Paffoni Light	LIG285CR-MET	3 932 Kč	1	3 932 Kč
Bodovky	Rendl	Gaya	620 Kč	6	3 720 Kč
Obklady	Rako	COLOR TWO bílá	600 Kč	3	1 800 Kč
					217 469 Kč

Table 5: Rozpočet kuchyně

místo	brand	jméno	cena za m ²	m ²	m ² + 15 %	cena celkem
Obývací prostor		masivní bělžený dub	1 800 Kč	55,4	63,71	114 678 Kč
Hala		masivní bělžený dub	1 800 Kč	14,4	16,56	29 808 Kč
Ložnice		masivní bělžený dub	1 800 Kč	13,4	15,41	27 738 Kč
Koupelna	Piedra	mramor BLANCO MACAEL 60x30	1 125 Kč	11,9	13,685	15 396 Kč
Garáž	Rako	dlažba Taurus Tunis/Antracit	180 Kč	51,5	59,225	10 661 Kč
Šatna		masivní bělžený dub	1 800 Kč	5	5,75	10 350 Kč
Kuchyně	Rako	dlažba COLOR TWO bílá	600 Kč	10	11,5	6 900 Kč
Hala	Rako	dlažba COLOR TWO bílá	600 Kč	4,5	5,175	3 105 Kč
						218 635 Kč

Table 9: Rozpočet podlahy

ROZPOČET

Budoucí rezident je zdatný kutil, který si většinu práce na domě chce udělat sám. Od pokládání podlahy až po montáž skříněk. Proto do cenové rozvahy nejsou zahrnuty náklady na práci, montáž, dopravu či režii.

produkt	značka	jméno	cena za kus	počet	cena celkem
Šatní skříň	truhlář	–	40 000 Kč	1	40 000 Kč
Osvětlení	Rendl	BEEBA I 8x bodovka 6m lišta	15 000	1	15 000 Kč
Obklady	Rako	COLOR TWO bílá	600 Kč	6,50	3 900 Kč
Zrcadlo	sklenář	Zrcadlo kulaté	3 000 Kč	1	3 000 Kč
					61 900 Kč

Table 4: Rozpočet hala

produkt	značka	jméno	cena za kus	počet	cena celkem
Skříň	vlastní výroba		20 000 Kč	1	20 000 Kč
Osvětlení	IKEA	Nymane	1 000 Kč	4	4 000 Kč
Bodovky	IKEA	SKENINGE	1 500 Kč	2	3 000 Kč
					27 000 Kč

Table 6: Rozpočet dílna

produkt	značka	jméno	cena za kus	počet	cena celkem
Šatní skříň	IKEA	PAX dámský	16 140 Kč	1	16 140 Kč
Šatní skříň	IKEA	PAX pánský	9 000 Kč	1	9 000 Kč
Bodovky	IKEA	SKENINGE	1 500 Kč	2	3 000 Kč
Zrcadlo	IKEA	-	1 790 Kč	1	1 790 Kč
					29 930 Kč

Table 3: Rozpočet šatna

produkt	značka	jméno	cena za kus	počet	cena celkem
Závěsné svítidlo	Fabbian	MINUET	6 300 Kč	2	12 600 Kč
Noční stolky a latky na zdi	truhlář	–	10 000 Kč	1	10 000 Kč
Postel	Karupi	SENZA BED 180x200	8 600 Kč	1	8 600 Kč
Kolejnice na závěsy	–	SIENA	800 Kč	3	2 400 Kč
Stojací lampa	IKEA	ECHO1	1 800 Kč	1	1 800 Kč
					35 400 Kč

Table 2: Rozpočet ložnice

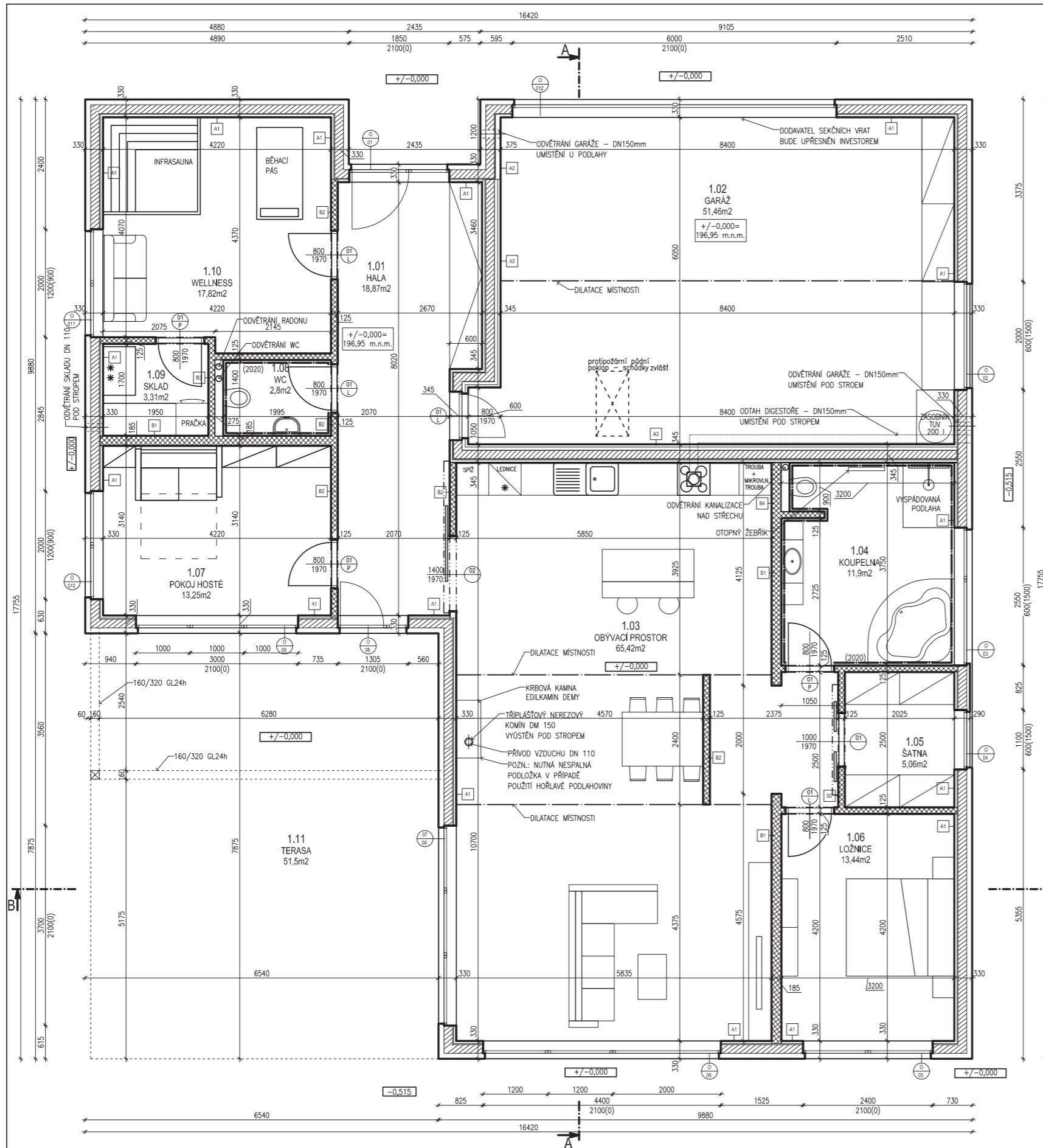

- SKLADBY KONSTRUKCÍ:**
- OBVODOVÁ STĚNA A1**
 DŘEVOVLÁKNITÁ DESKA ISOLAIR 100 mm
 KVH KONSTRUKCE + KNAUF ECOSE 160 mm
 OSB DESKA 18 mm
 ROŠT 40 mm
 SDK/RIGIDUR/FERMACELL 12,5 mm
 - OBVODOVÁ STĚNA A2**
 DŘEVOVLÁKNITÁ DESKA ISOLAIR 100 mm
 KVH KONSTRUKCE + KNAUF ECOSE 160 mm
 OSB DESKA 18 mm
 ROŠT 80 mm
 SDK/RIGIDUR/FERMACELL 12,5 mm
 - OBVODOVÁ STĚNA A3**
 SDK/RIGIDUR/FERMACELL 12,5 mm
 ROŠT 40 mm
 DŘEVOVLÁKNITÁ DESKA ISOLAIR 60 mm
 KVH KONSTRUKCE + KNAUF ECOSE 160 mm
 OSB DESKA 18 mm
 ROŠT 40 mm
 SDK/RIGIDUR/FERMACELL 12,5 mm
 - NOSNÁ PŘÍČKA B1**
 SDK/RIGIDUR/FERMACELL 12,5 mm
 KVH KONSTRUKCE + KNAUF ECOSE 160 mm
 SDK/RIGIDUR/FERMACELL 12,5 mm
 - NENOSNÁ PŘÍČKA B2**
 SDK/RIGIDUR/FERMACELL 12,5 mm
 KVH KONSTRUKCE + KNAUF ECOSE 100 mm
 SDK/RIGIDUR/FERMACELL 12,5 mm
 - NENOSNÁ PŘÍČKA B3**
 SDK/RIGIDUR/FERMACELL 12,5 mm
 KVH KONSTRUKCE + KNAUF ECOSE 100 mm
 SDK/RIGIDUR/FERMACELL 12,5 mm
 PŘEDSTĚNA 150 mm
 SDK/RIGIDUR/FERMACELL 12,5 mm
 - NOSNÁ PŘÍČKA B4**
 SDK/RIGIDUR/FERMACELL 12,5 mm
 KVH KONSTRUKCE + KNAUF ECOSE 160 mm
 SDK/RIGIDUR/FERMACELL 12,5 mm
 PŘEDSTĚNA 150 mm
 SDK/RIGIDUR/FERMACELL 12,5 mm

POZNÁMKA:
 ±0,000=196,95 m.n.m. Bpv
 přesná výška bude upřesněna investorem

RODINNÝ DŮM P.Č. 749/8, 749/9, SÁNY

ZODP.PROJEKTANT : Ing. Marie Vožehová, Pod Šachtou 930, Zdice 26751

VYPRACOVAL: Ing.Lenka Vožehová,DiS., Svatá 213, Zdice 267-51, email: vozehova@celet.cz, tel: 731 654 377

INVESTOR: Úrbanc Arnošt, Rokytnice 310, Rokytnice v Orlických horách, 517 61

STAVBA: RODINNÝ DŮM SÁNY	KRAJ : Středočeský	PARÉ:
ČÁST DOKUMENTACE: STAVEBNÍ ČÁST	STUPĚN: DOKUMEN. PRO SPOLEČNÉ POVOLENÍ	
OBSAH VÝKRESU: PŮDORYS	Č.: DT.1	FORMÁT: A3
	Č.: 5.	MĚŘÍTKO: 1:75



DOKUMENTACE ZPRACOVÁNA V ROZSAHU NUTNÉM PRO POVOLENÍ STAVBY, NENAHAZUJE REALIZAČNÍ PROJEKT STAVBY ANI PROVÁDĚCÍ DOKUMENTACI

Tabulka místností

Číslo	Jméno	Plocha [m ²]	Podlaha
1.01	HALA	18,87	KERAMICKÁ DLAŽBA
1.02	GARÁŽ	51,46	KERAMICKÁ DLAŽBA
1.03	OBÝVACÍ PROSTOR	65,42	VINYL
1.04	KOUPELNA	11,9	KERAMICKÁ DLAŽBA
1.05	ŠATNA	5,06	VINYL
1.06	LOŽNICE	13,44	VINYL
1.07	POKOJ HOSTÉ	13,25	VINYL
1.08	WC	2,8	KERAMICKÁ DLAŽBA
1.09	SKLAD	3,31	KERAMICKÁ DLAŽBA
1.10	WELLNESS	17,87	VINYL
1.11	TERASA	51,5	ZÁMKOVÁ DLAŽBA



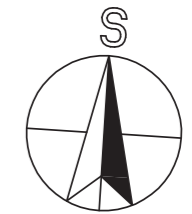

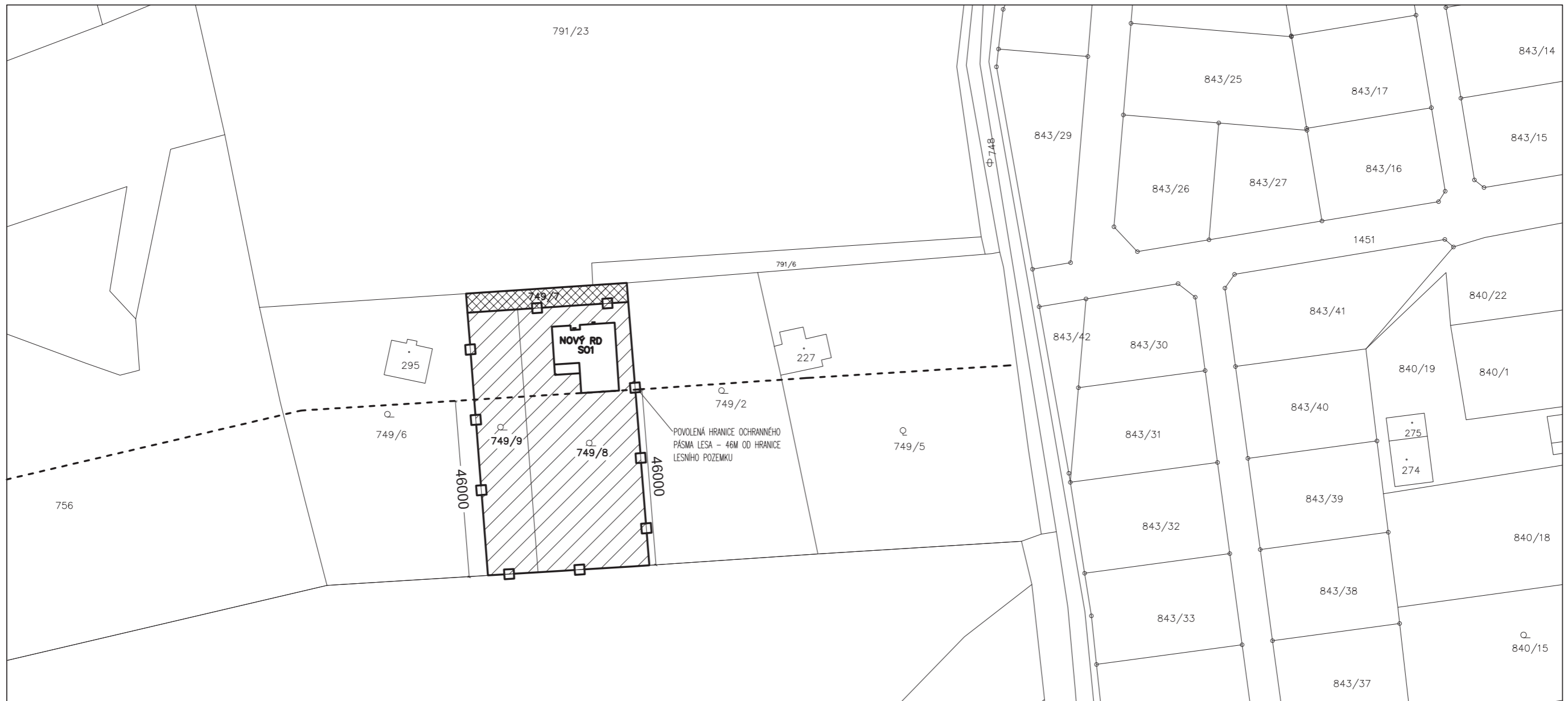
Užitná plocha místností [m²]: 203,38
 Celková plocha s terasou [m²]: 254,88



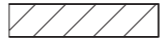

758/1

LEGENDA

-  HRANICE OPLOCENÍ
-  PŮDORYS NAVRHOVANÉ STAVBY RODINNÉHO DOMU
-  DOTČENÝ POZEMEK STAVBOU RODINNÉHO DOMU
POZEMEK P.Č. 749/8 A 749/9
-  SOUSEDNÍ POZEMEK P.Č. 749/7 VE SPOLUVLASTNICTVÍ
INVESTORA A MAJITELE POZEMKU P.Č. 749/6 – SLOUŽÍ JAKO
PŘÍJEZDOVÁ CESTA K OBOUM POZEMKŮM



POZNÁMKA:

±0,000=196,95 m.n.m. Bpv
přesná výška bude upřesněna investorem

RODINNÝ DŮM P.Č. 749/8, 749/9, SÁNY

ZODP.PROJEKTANT : Ing. Marie Vožehová, Pod Šachtou 930, Zdice 26751			
VYPRACOVAL: Ing.Lenka Vožehová,DiS., Svatá 213, Zdice 267-51, email: vozehova@celet.cz, tel: 731 654 377			
INVESTOR: Urbanec Arnošt, Rokytnice 310 Rokytnice v Orlických horách, 517 61	DATUM: 07/01/2019	KAT. ÚZEMÍ: Sány	KRAJ : Středočeský
 CELET s.r.o. U Nemocnice 894 377 01 Jindřichův Hradec III tel.: 724 769 069 www.celet.cz	STAVBA: RODINNÝ DŮM SÁNY	STUPEŇ: DOKUMEN. PRO SPOLEČNÉ POVOLENÍ	
	ČÁST DOKUMENTACE: SITUACE	Č.: C.	FORMÁT: A3
	OBSAH VÝKRESU: SITUACE ŠIRŠÍCH VZTAHŮ	Č.: 1.	MĚŘÍTKO: 1:1000

OBRAZOVÉ ZDROJE

- 1/38 LEIBAL [online]. [cit. 20.5.2019]. Dostupný na WWW: <http://leibal.com/interiors/rue-de-conde-duplex-apartment>.
- 2 AGEE, Miranda. ARCHITECTURALDIGEST [online]. [cit. 20.5.2019]. Dostupný na WWW: <https://www.architecturaldigest.com/gallery/ways-to-create-a-bohemian-california-look>.
- 3/4/12 NIDOINTERIORS [online]. [cit. 20.5.2019]. Dostupný na WWW: <http://nido-interiors.com>.
- 5/36 KOT, Roman. MINDSPARKLE [online]. [cit. 20.5.2019]. Dostupný na WWW: <https://mindsparklemag.com/design/dgln-interior-design>.
- 6 BRICOFLORE [online]. [cit. 20.5.2019]. Dostupný na WWW: <https://www.bricoflor.fr/sol/linoleum/forbo/marmoleum-click/forbo-marmoleum-click-333358-petrol-30-x-30-cm.html>.
- 7 HOMEADORE [online]. [cit. 20.5.2019]. Dostupný na WWW: <https://homeadore.com/2017/04/03/apartment-kiev-emil-dervish-iyaturabelidze>.
- 8 D.Signers [online]. [cit. 20.5.2019]. Dostupný na WWW: <https://www.youtube.com/watch?v=yxli75wPZo>.
- 9/10/11/13 FUTURIST ARCHITECTURE [online]. [cit. 20.5.2019]. Dostupný na WWW: <https://www.futuristarchitecture.com/2714-white-kitchen-interior-design.html>.
- 14 FROM LUXE WITH LOVE [online]. [cit. 20.5.2019]. Dostupný na WWW: <https://fromluxewithlove.com/15-dreamy-minimal-interiors/>.
- 15/16 D.KITZEN [online]. [cit. 20.5.2019]. Dostupný na WWW: <https://kitzenkeittio.fi>.
- 17 STIL ACOUSTIC [online]. [cit. 20.5.2019]. Dostupný na WWW: <http://www.stil-acoustics.co.uk/Timber-Acoustic/index.html>.
- 18 MATOUS HYDROPONIE.CZ [online]. [cit. 20.5.2019]. Dostupný na WWW: <https://www.instagram.com/explore/locations/216930221807687/matous-hydroponiecz?hl=en>.
- 19 RUIZ, Roberto. ARCHILOVERS [online]. [cit. 20.5.2019]. Dostupný na WWW: <https://www.archilovers.com/projects/136742/rocha-apartment.html>.
- 20/26 BORKAN, Alise. CASPER THE BLOG [online]. [cit. 20.5.2019]. Dostupný na WWW: <https://blog.casper.com/should-you-keep-plants-in-your-bedroom/>
- 21 KURNIASIH, Katharina. ROOHOM [online]. [cit. 20.5.2019]. Dostupný na WWW: <https://roohome.com/12161/3-types-of-cool-bedroom-designs-which-use-slats-for-accent-walls-decor-ideas>.
- 22 FODERI, Allesio. MEDIUM [online]. [cit. 20.5.2019]. Dostupný na WWW: <https://medium.com/è-il-peso-della-qualità/hands-and-materials-a-conversation-with-kengo-kuma-608cff43effc>.
- 23 WILLIAMSON, Caroline. DESIGNMILK [online]. [cit. 20.5.2019]. Dostupný na WWW: <https://design-milk.com/modest-apartment-valencia>.
- 24 YMERETMALTA [online]. [cit. 20.5.2019]. Dostupný na WWW: <https://ymeretmalta.com/en/>
- 25 JOJOTASTIC [online]. [cit. 20.5.2019]. Dostupný na WWW: <https://jojotastic.com/2014/07/03/link-love-12>.
- 27 LOVE AND RENOVATIONS [online]. [cit. 20.5.2019]. Dostupný na WWW: <https://www.loveandrenovations.com/diy-wall-chalkboard>.
- 28 MODEDAMOUR [online]. [cit. 20.5.2019]. Dostupný na WWW: <https://www.modedamour.com/blog/2018/9/11/wabi-sabi-apartment-by-sergey-makhno-architects>.
- 29 STEPHENSEN, Nina. BO BEDRE [online]. [cit. 20.5.2019]. Dostupný na WWW: <https://bobedre.dk/indretning/koekken/et-stort-faellesrum-hvor-koekkenet-spiller-hovedrollen>.
- 30 MUTINA [online]. [cit. 20.5.2019]. Dostupný na WWW: <https://www.mutina.it/en/rombini/>
- 31/32/33 WIT AND DELIGHT [online]. [cit. 20.5.2019]. Dostupný na WWW: <https://witanddelight.com/2018/03/25-unconventional-headboards-wake-room-up/>
- 35/37 FROMLUXEWITHLOVE [online]. [cit. 20.5.2019]. Dostupný na WWW: <https://fromluxewithlove.com/bathroom-goals-10-minimal-bathrooms>.
- 39 DESIGN BY THEM [online]. [cit. 20.5.2019]. Dostupný na WWW: <https://www.designbythem.com/products/bobby-bar-stool?variant=7824638705692>.
- 40/41/42 TON [online]. [cit. 21.5.2019]. Dostupný na WWW: <https://www.ton.eu/cz/>
- 43 WIENER GTV DESIGN [online]. [cit. 20.5.2019]. Dostupný na WWW: <http://www.gebruederthonetvienna.com/portfolio/cirque/?lang=en>.
- 44 DWELLINGGAWKER [online]. [cit. 20.5.2019]. Dostupný na WWW: <https://dwellinggawker.com/post/2016/05/31/24004>.
- 45 HUB FURNITURE [online]. [cit. 21.5.2019]. Dostupný na WWW: <http://www.hubfurniture.com.au/products/furniture/seating/733-topos-cf-block-b-a-greece-furniture-seating-barstools>
- 46 ROCKETTSTGEORGE [online]. [cit. 20.5.2019]. Dostupný na WWW: <https://www.rockettstgeorge.co.uk/atlantis-velvet-bar-stool-rose-pink.html>

