

Šachta: G6J028a

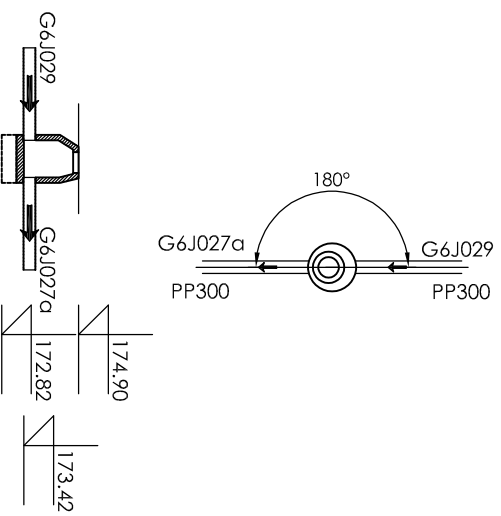

ŠACHTA	STOKA	DN/ID	MATERIÁL	SMĚR
G6J027a	L	300	PP	ODTOK
G6J029	L1	300	PP	PŘÍTOK

Šachta: G6J028

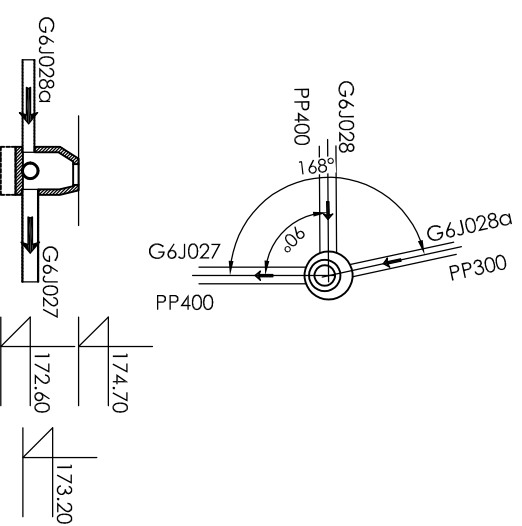

ŠACHTA	STOKA	DN(ID)	MATERIÁL	SMĚR
G6J027	L	400	PP	ODTOK
G6J028	L	400	PP	PŘÍTOK
G6J028a	L1	300	PP	PŘÍTOK

Šachta: G6J029

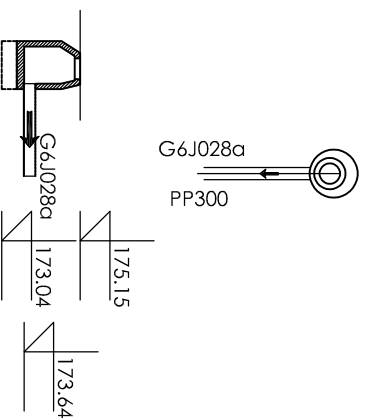

ŠACHTA	STOKA	DN/ID	MATERIÁL	SMĚR
G6J027	L	400	PP	ODTOK

Pozn.: ŽLÁBEK DO POLOVINY PROFILU.

ČESKÉ VYSOKÉ UČENÍ TECHNICKÉ V PRAZE

FAKULTA STAVEBNÍ

KATEDRA ZDRAVOTNÍHO A EKOLOGICKÉHO INŽENÝRSTVÍ

VYPRACOVALA: VEDOUCÍ PRÁCE:

IVETA PELÁNOVÁ ING. KAREL KRÍŽ, PHD.

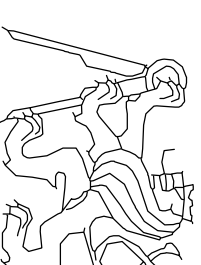

FORMÁT 2xA4

MĚŘÍTKO -

DATUM 24.05.2019

PŘÍLOHA

OBSAH : SCHEMA ŠACHTOVÝCH DEN - STOKA L1

3.6.2