



ČESKÉ VYSOKÉ UČENÍ TECHNICKÉ V PRAZE

Fakulta stavební

Katedra konstrukcí pozemních staveb

PŘÍLOHY

Diplomová práce

Studijní program: Budovy a prostředí
Studijní obor: Budovy a prostředí, zaměření Konstrukce pozemních staveb
Vedoucí práce: Ing. Bc. Jaroslav Vychytil, Ph.D.

Bc. Annette Řehořková

Praha 2019

Obsah

Příloha A: Grafické výstupy z programu Světlo+ [12] – posouzení proslunění.....4

1.	Byt č. 1.....	5
2.	Byt č. 4.....	6
3.	Byt č. 5.....	7
4.	Byt č. 6.....	10
5.	Byt č. 7.....	12

Příloha B: Grafické výstupy z programu Světlo+ [12] – posouzení

	denního osvětlení.....	13
1.	Byt č. 1.....	14
1.1	Ložnice 1.01.....	14
1.2	Obývací pokoj 1.02.....	15
2.	Byt č. 2.....	16
2.1	Dětský pokoj 2.01.....	16
2.2	Obývací pokoj 2.02.....	17
2.3	Kuchyň 2.07.....	18
2.4	Ložnice 2.08.....	19
3.	Byt č. 3.....	20
3.1	Kuchyň 3.01.....	20
3.2	Pokoj 3.04.....	21
3.3	Pokoj 3.05.....	22
4.	Byt č. 4.....	23
4.1	Pokoj 4.01.....	23
5.	Byt č. 5.....	24
5.1	Obývací pokoj 5.01.....	24
5.2	Ložnice 5.03.....	25

5.3	Dětský pokoj 5.05	26
6.	Byt č. 6.....	27
6.1	Obývací pokoj 6.03.....	27
6.2	Ložnice 6.04	28
7.	Byt č. 7.....	29
7.1	Pokoj 7.01	29
Příloha C: Vzorový dotazník + vyplněné dotazníky uživateli bytů.....		30



ČESKÉ VYSOKÉ UČENÍ TECHNICKÉ V PRAZE

Fakulta stavební

Katedra konstrukcí pozemních staveb

PŘÍLOHA A

Grafické výstupy z programu Světlo+ [12]

– posouzení proslunění

Diplomová práce

Bc. Annette Řehořková

Praha 2019

1. Byt č. 1

Situace:

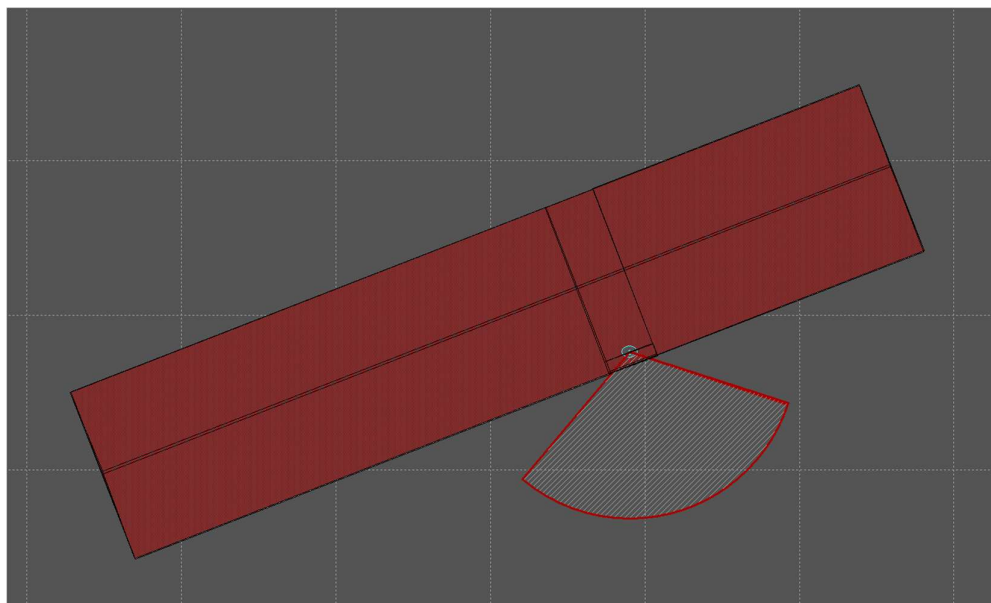

Pravouhlý sluneční diagram – KB1:

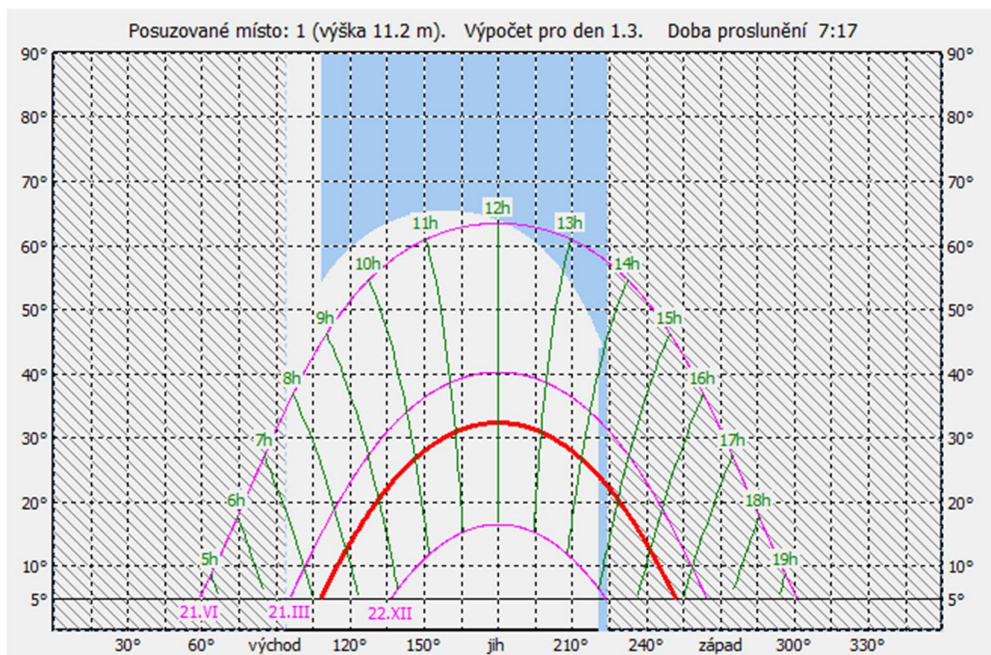

2. Byt č. 4

Situace:

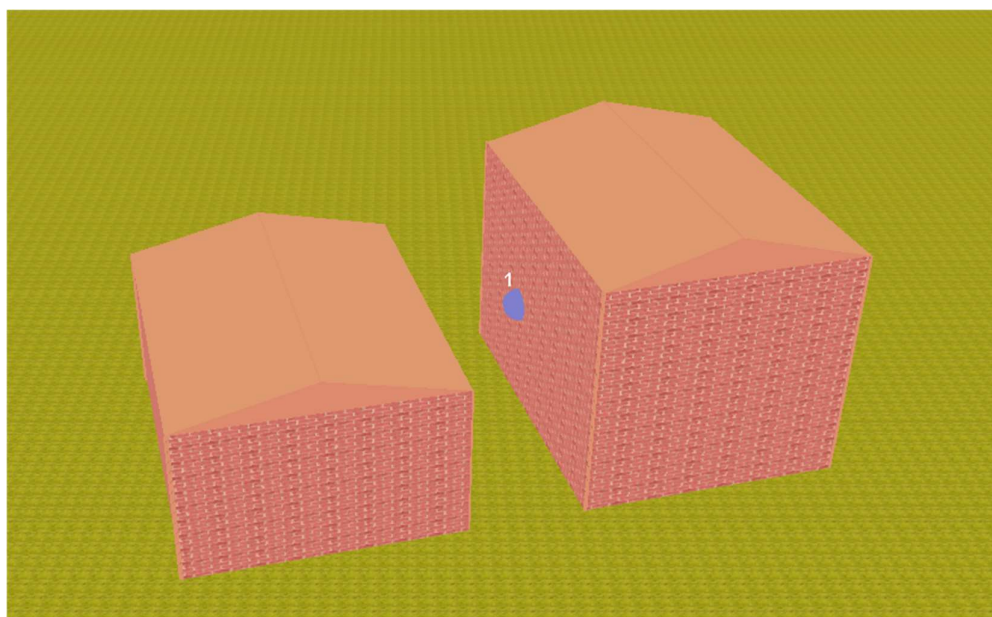
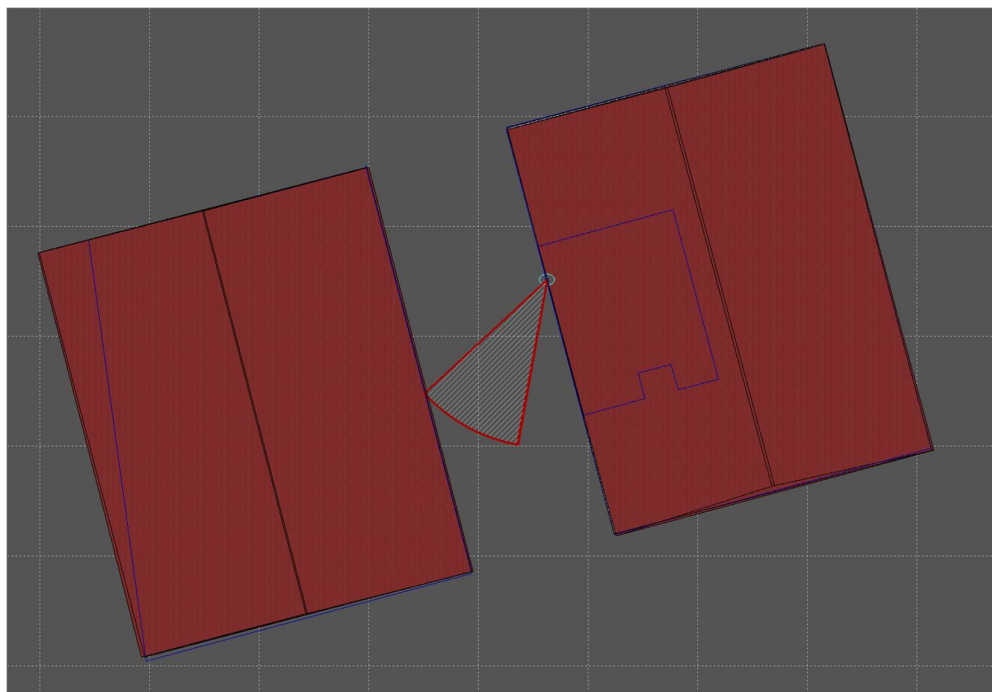

Pravouhlý sluneční diagram – KB1:

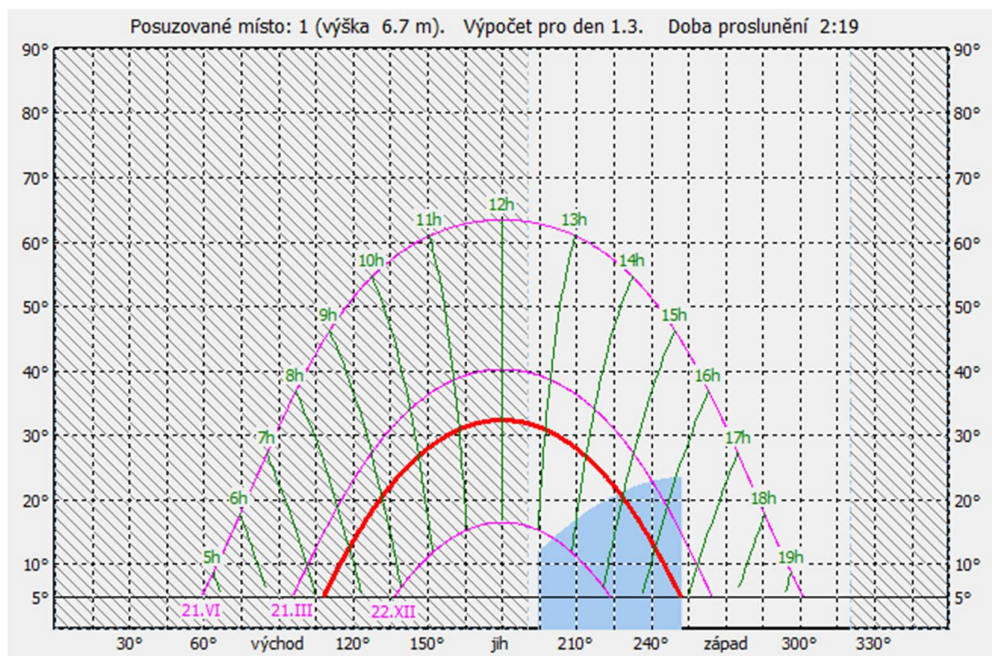

3. Byt č. 5

Situace

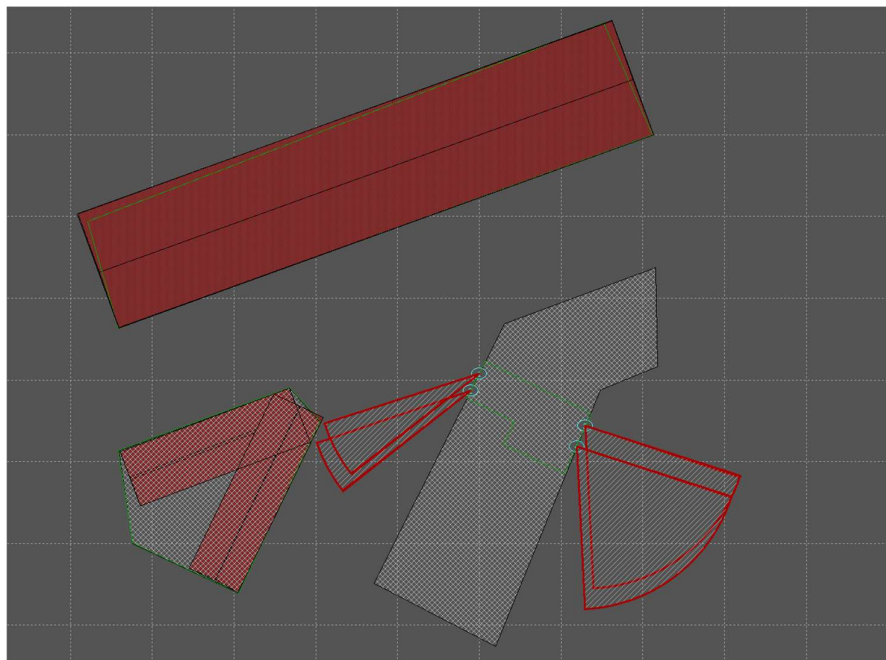

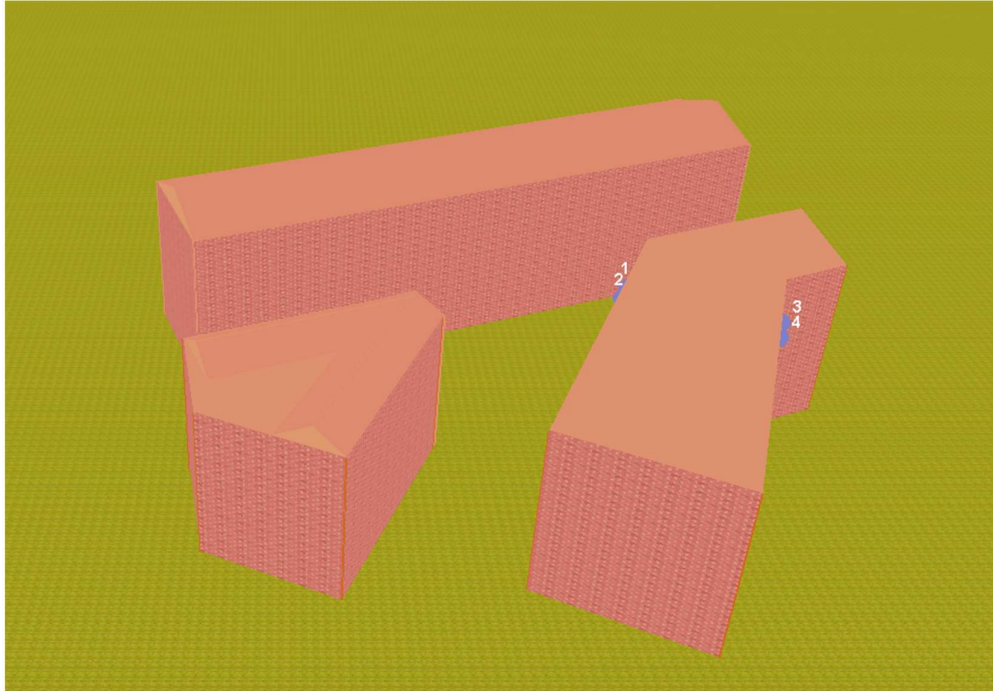

Pravouhý sluneční diagram – KB1:

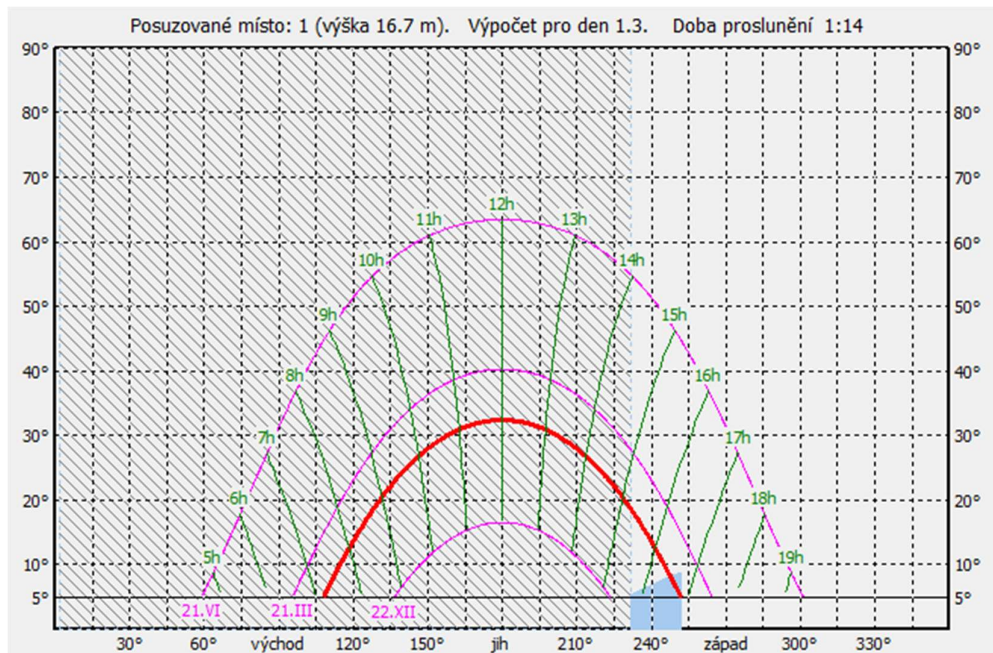

Pravoúhlý sluneční diagram – KB2:

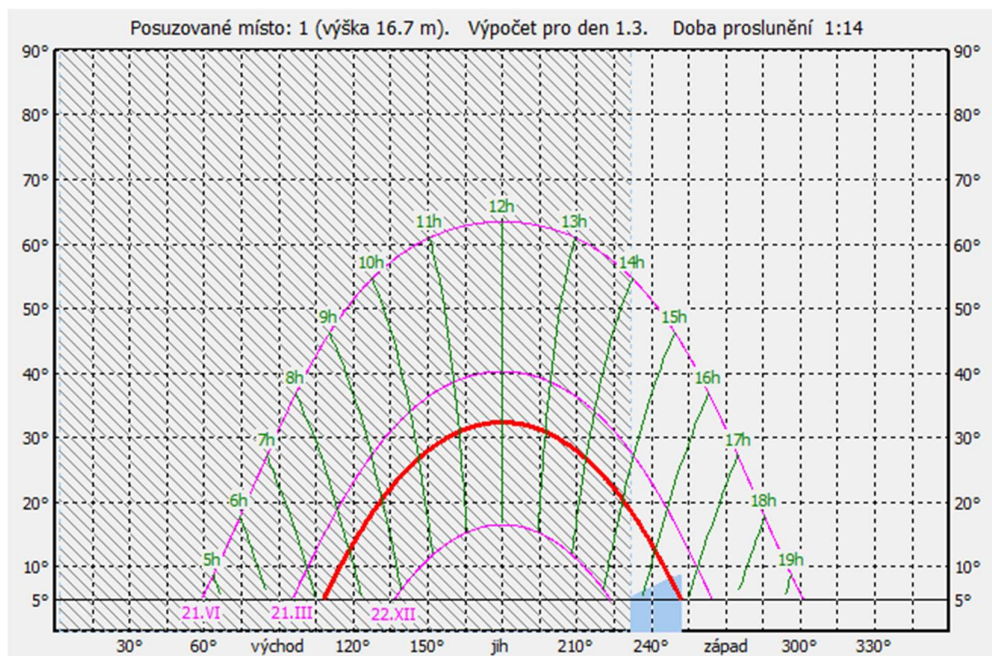

Pravoúhlý sluneční diagram – KB3:

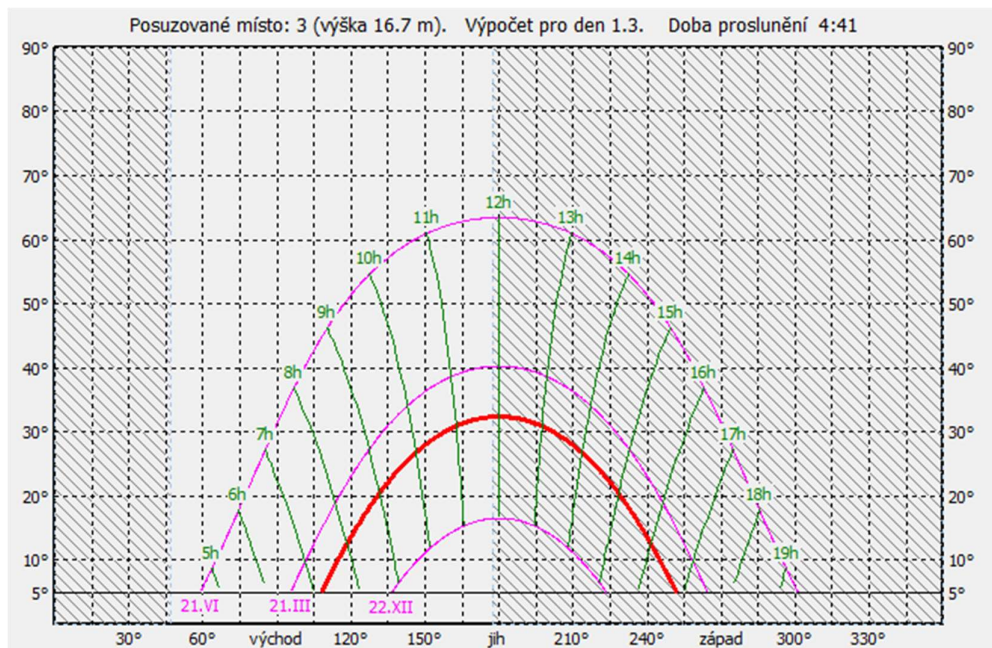

Pravouhlý sluneční diagram – KB4:

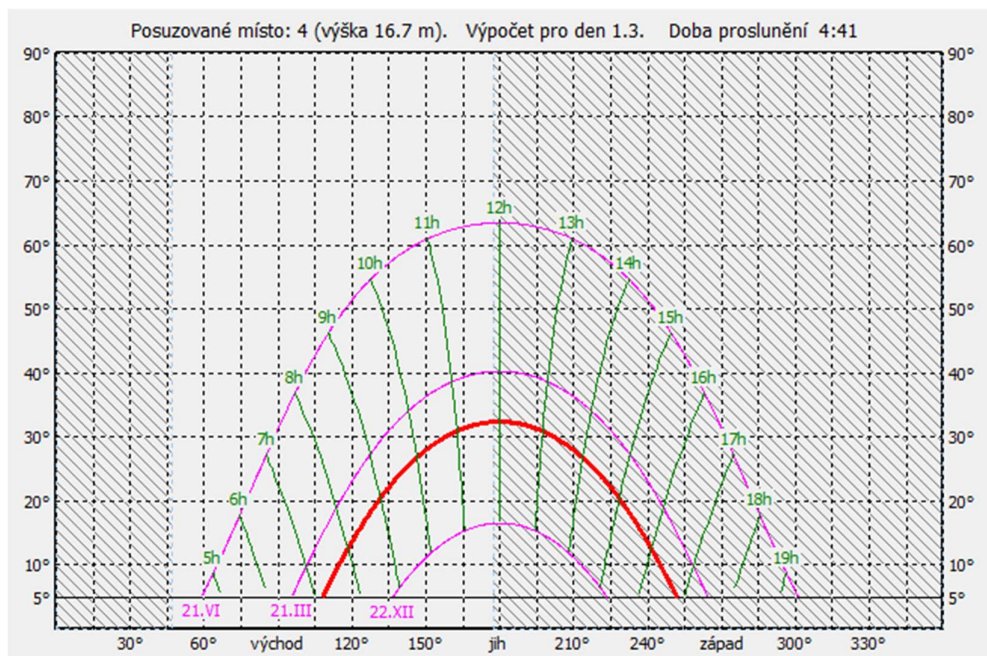

4. Byt č. 6

Situace:

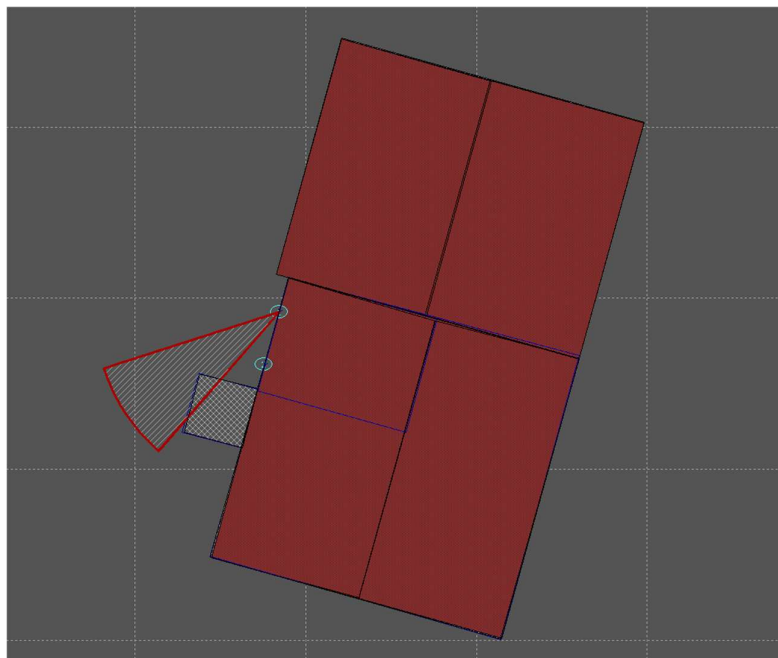

Pravouhlý sluneční diagram – KB1:

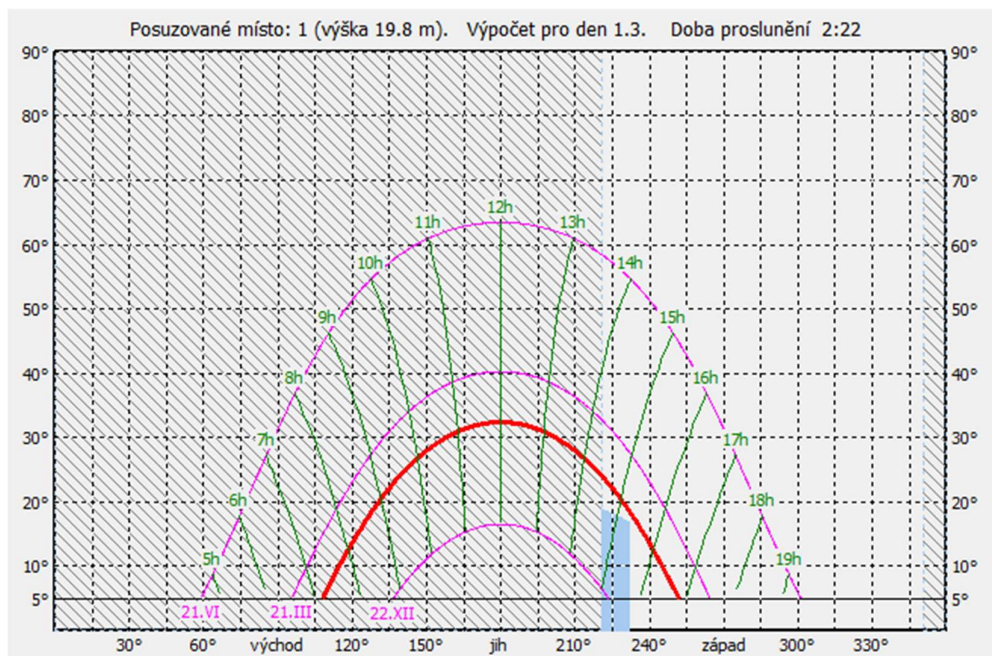

Pravouhlý sluneční diagram – KB2:

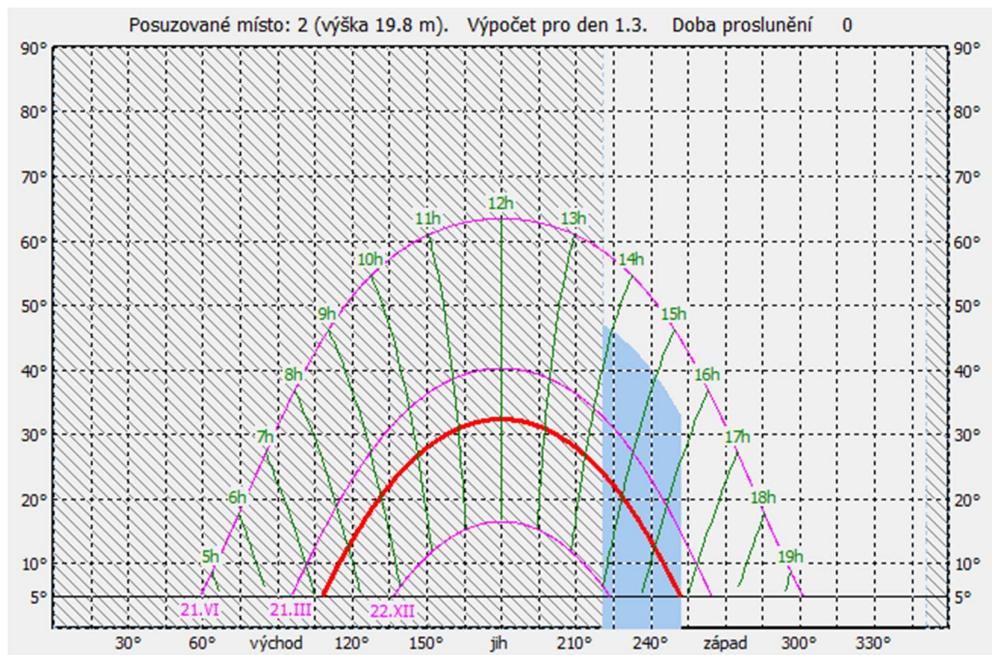

5. Byt č. 7

Situace:

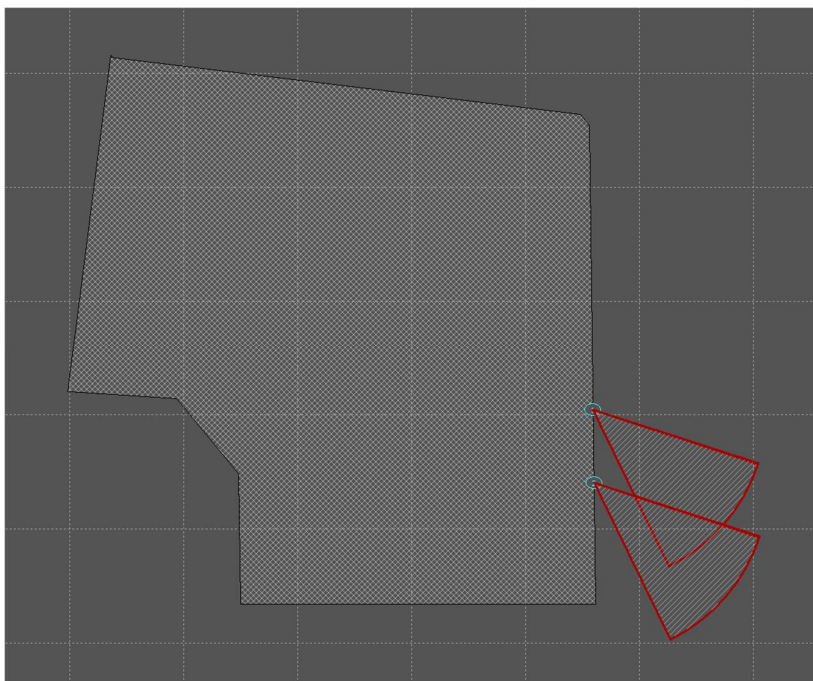

Pravoúhlý sluneční diagram – KB1:

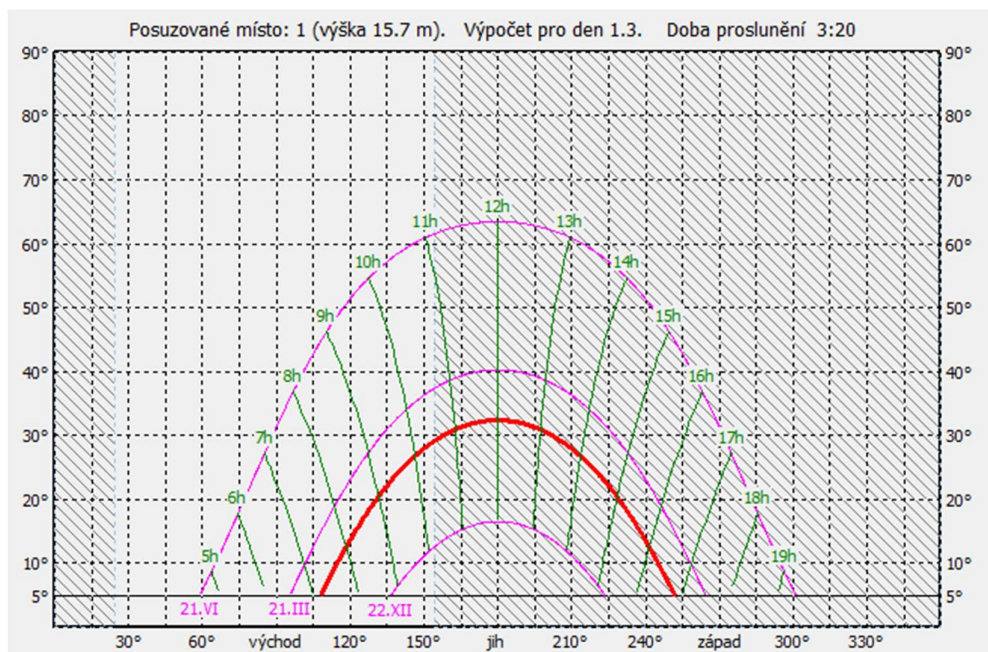



ČESKÉ VYSOKÉ UČENÍ TECHNICKÉ V PRAZE

Fakulta stavební

Katedra konstrukcí pozemních staveb

PŘÍLOHA B

Grafické výstupy z programu Světlo+ [12]

– posouzení denního osvětlení

Diplomová práce

Bc. Annette Řehořková

Praha 2019

1. Byt č. 1

1.1 Ložnice 1.01

Činitel denní osvětlenosti vypočítaný dle naměřených hodnot:

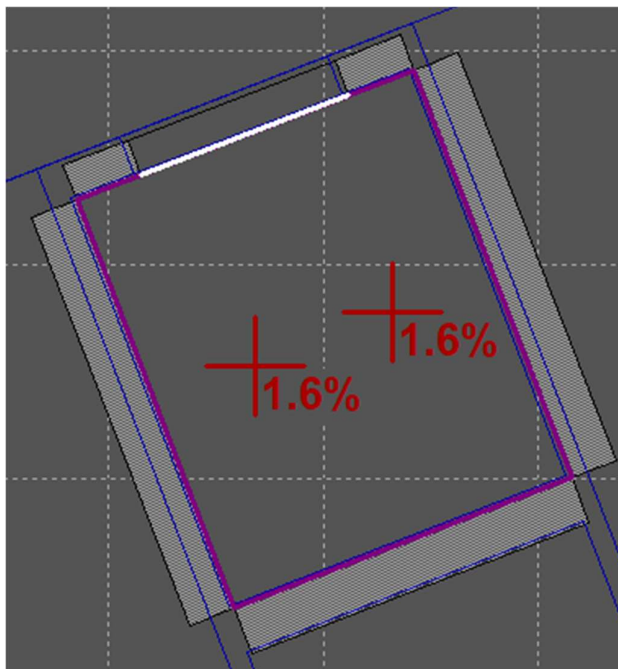

Činitel denní osvětlenosti vypočítaný dle normových hodnot:

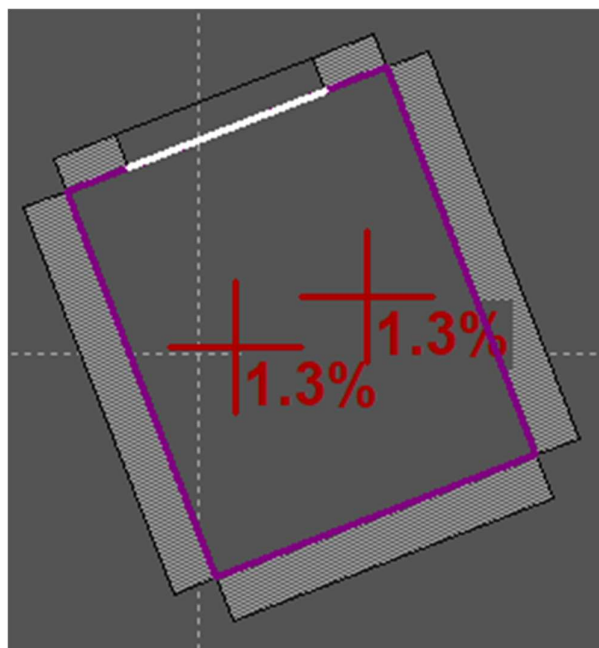

1.2 Obývací pokoj 1.02

Činitel denní osvětlenosti vypočítaný dle naměřených hodnot:

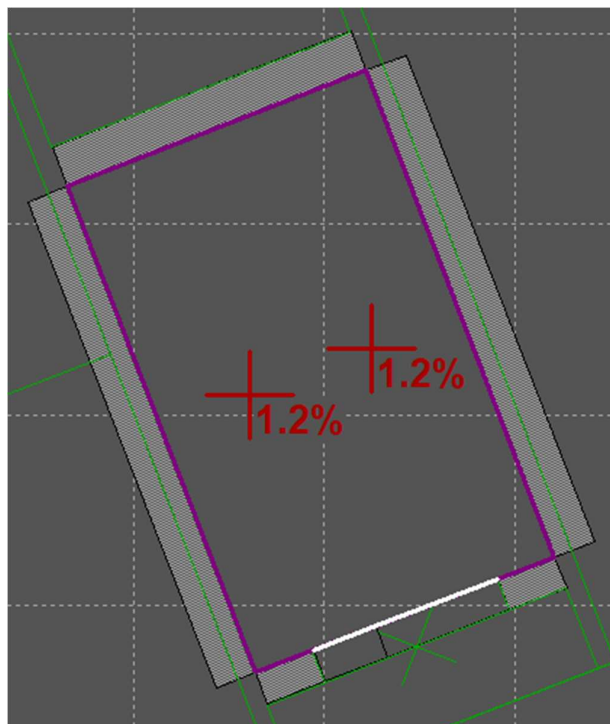

Činitel denní osvětlenosti vypočítaný dle normových hodnot:

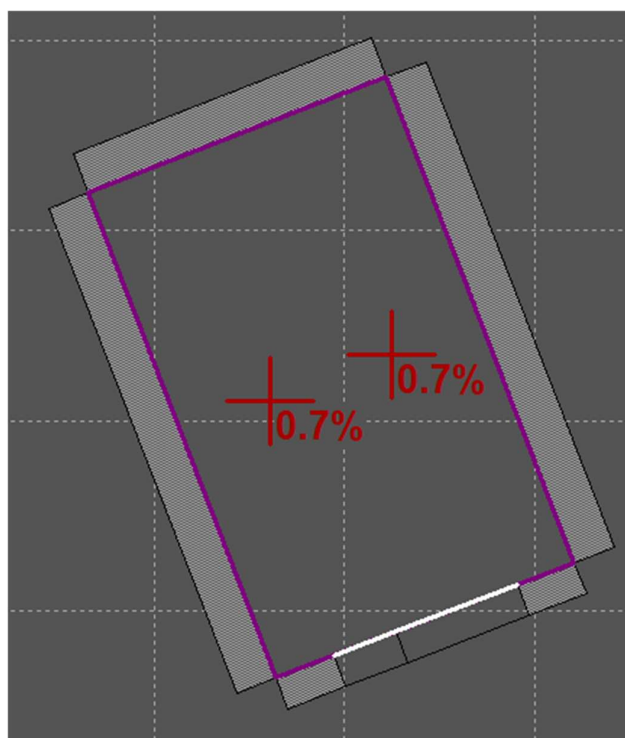

2. Byt č. 2

2.1 Dětský pokoj 2.01

Činitel denní osvětlenosti vypočítaný dle naměřených hodnot:

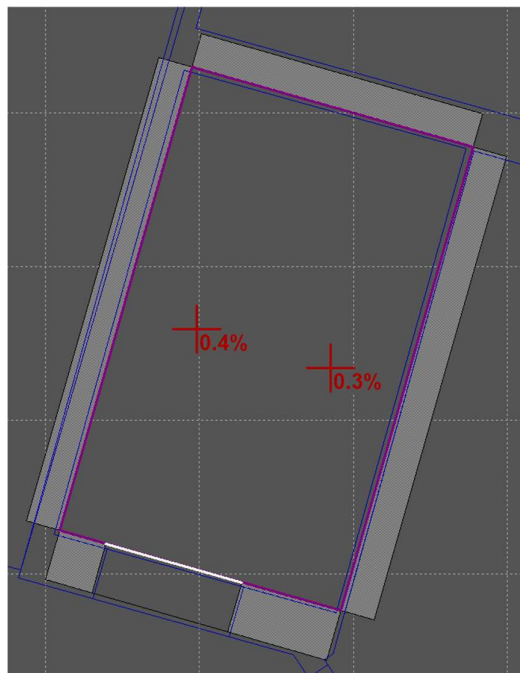

Činitel denní osvětlenosti vypočítaný dle normových hodnot:

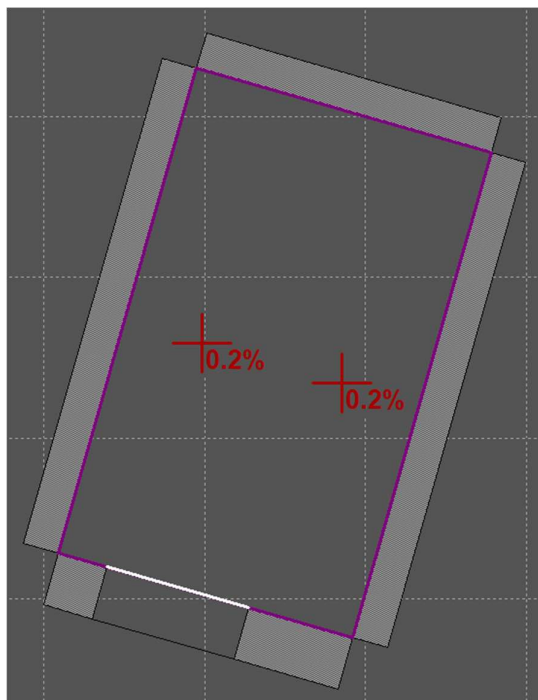

2.2 Obývací pokoj 2.02

Činitel denní osvětlenosti vypočítaný dle naměřených hodnot:

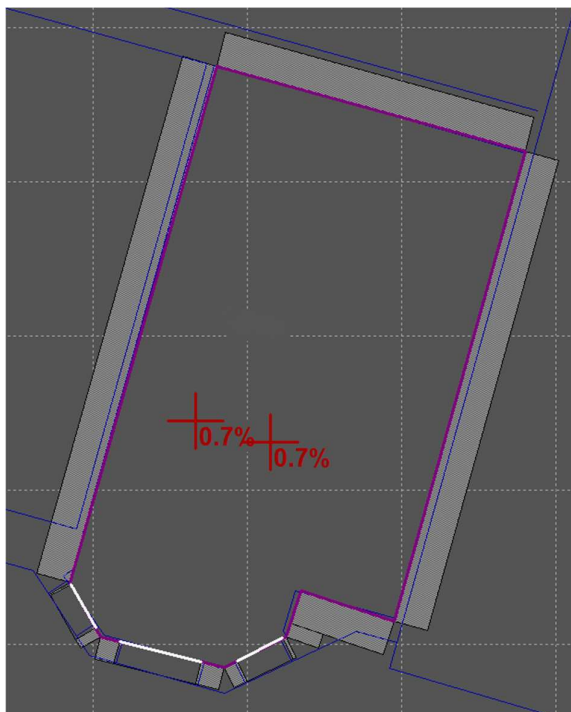

Činitel denní osvětlenosti vypočítaný dle normových hodnot:

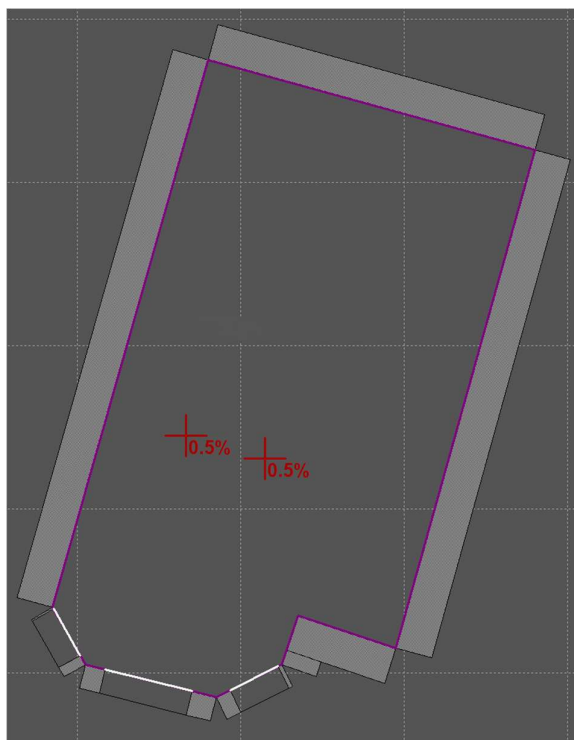

2.3 Kuchyň 2.07

Činitel denní osvětlenosti vypočítaný dle naměřených hodnot:

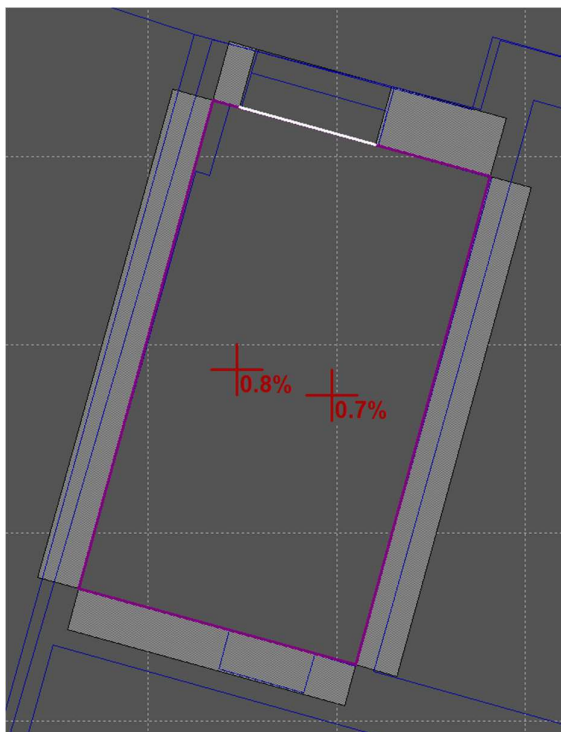

Činitel denní osvětlenosti vypočítaný dle normových hodnot:

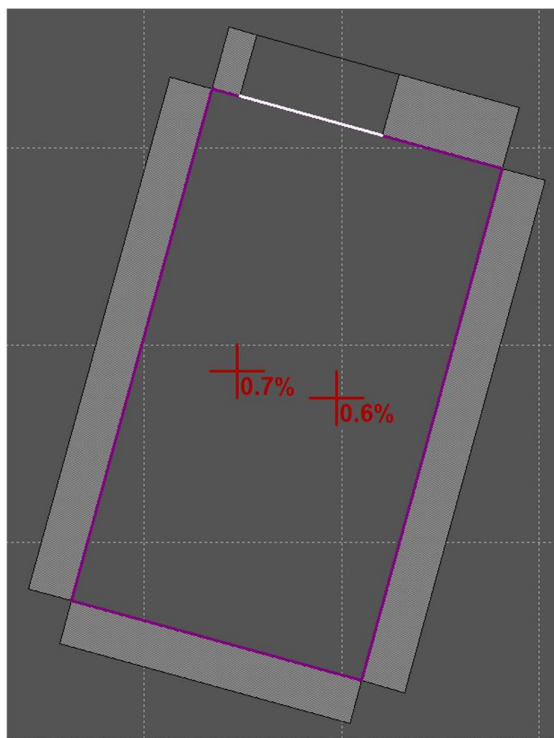

2.4 Ložnice 2.08

Činitel denní osvětlenosti vypočítaný dle naměřených hodnot:

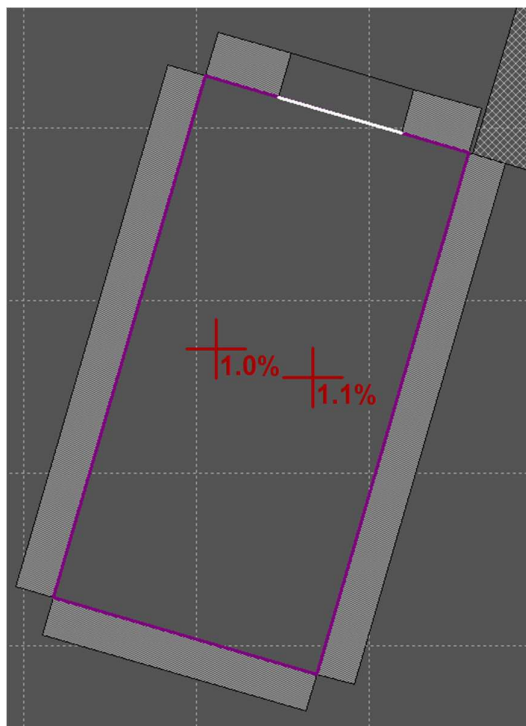

Činitel denní osvětlenosti vypočítaný dle normových hodnot:

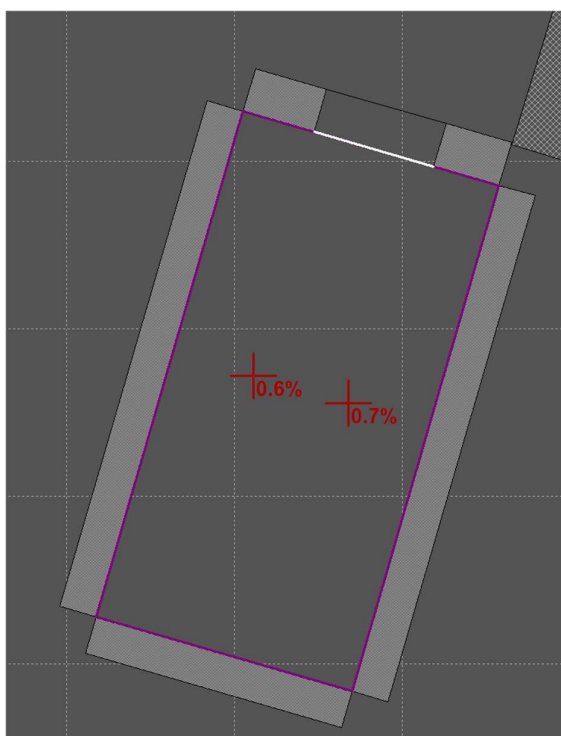

3. Byt č. 3

3.1 Kuchyň 3.01

Činitel denní osvětlenosti vypočítaný dle naměřených hodnot:

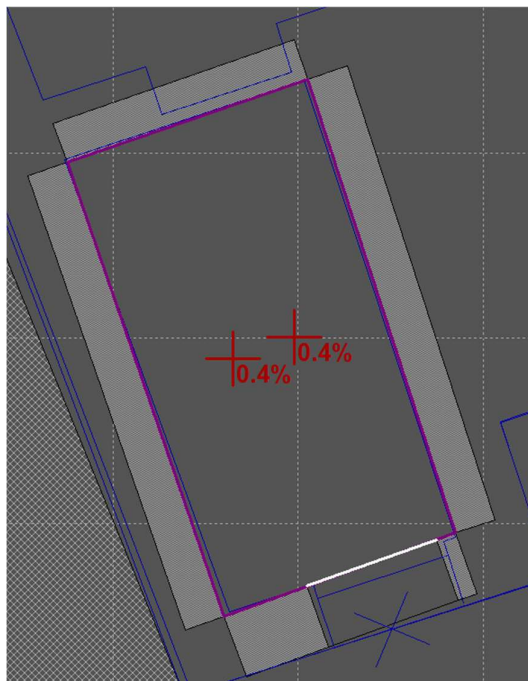

Činitel denní osvětlenosti vypočítaný dle normových hodnot:

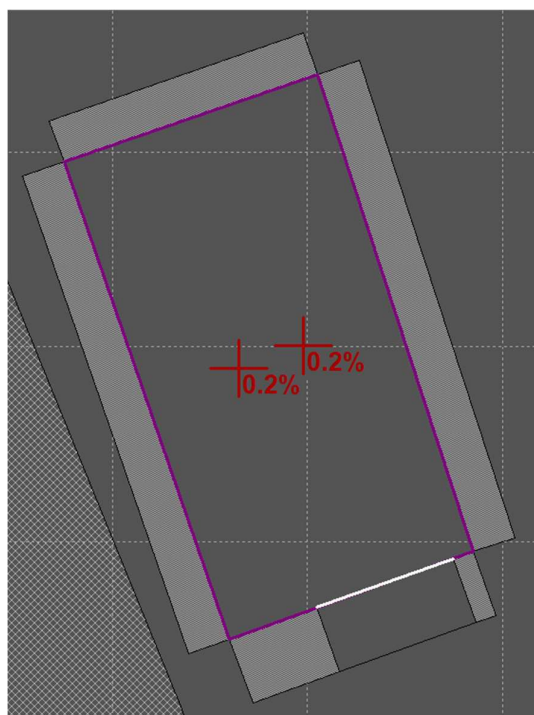

3.2 Pokoj 3.04

Činitel denní osvětlenosti vypočítaný dle naměřených hodnot:

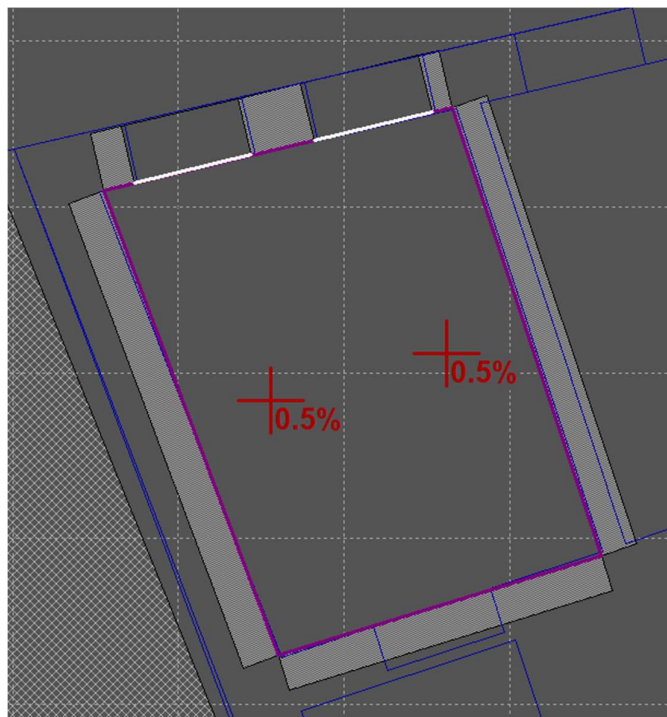

Činitel denní osvětlenosti vypočítaný dle normových hodnot:

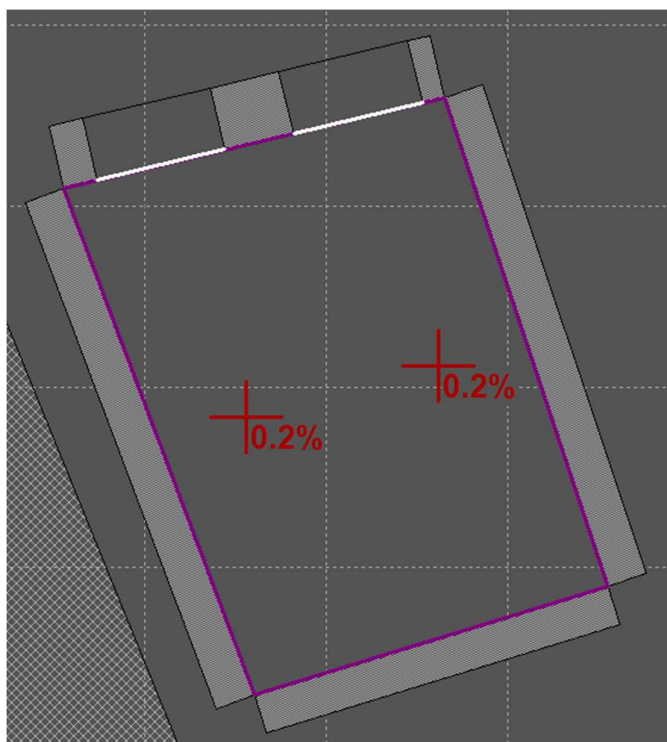

3.3 Pokoj 3.05

Činitel denní osvětlenosti vypočítaný dle naměřených hodnot:

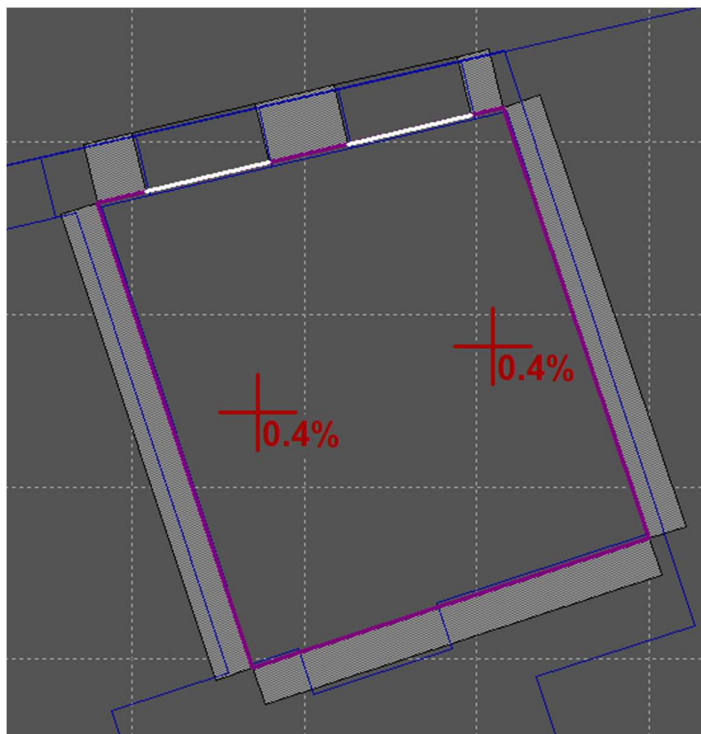

Činitel denní osvětlenosti vypočítaný dle normových hodnot:

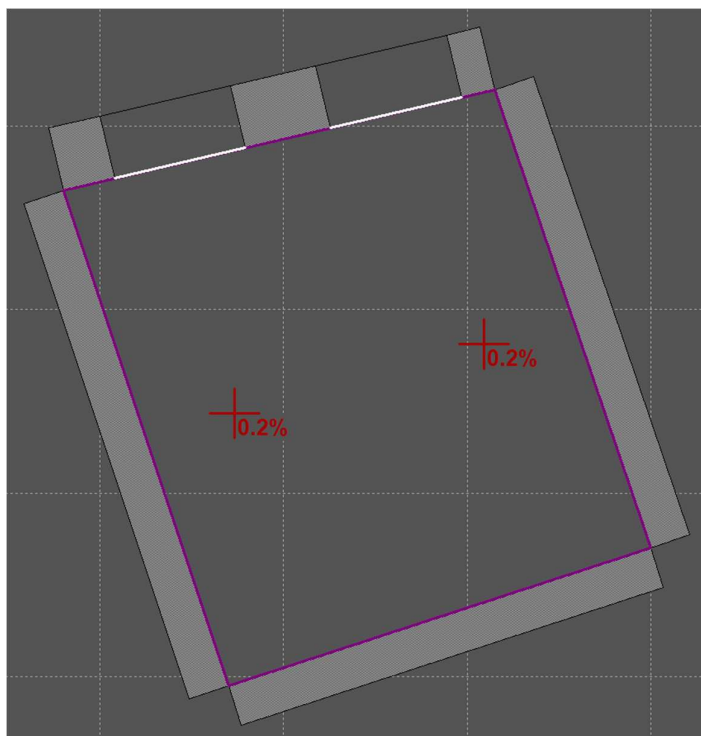

4. Byt č. 4

4.1 Pokoj 4.01

Činitel denní osvětlenosti vypočítaný dle naměřených hodnot:

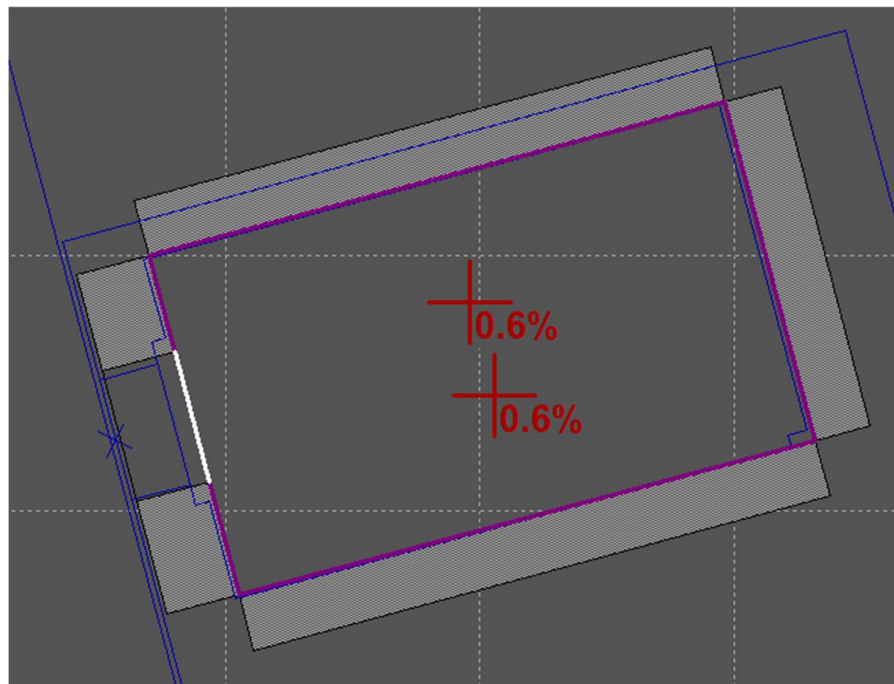

Činitel denní osvětlenosti vypočítaný dle normových hodnot:

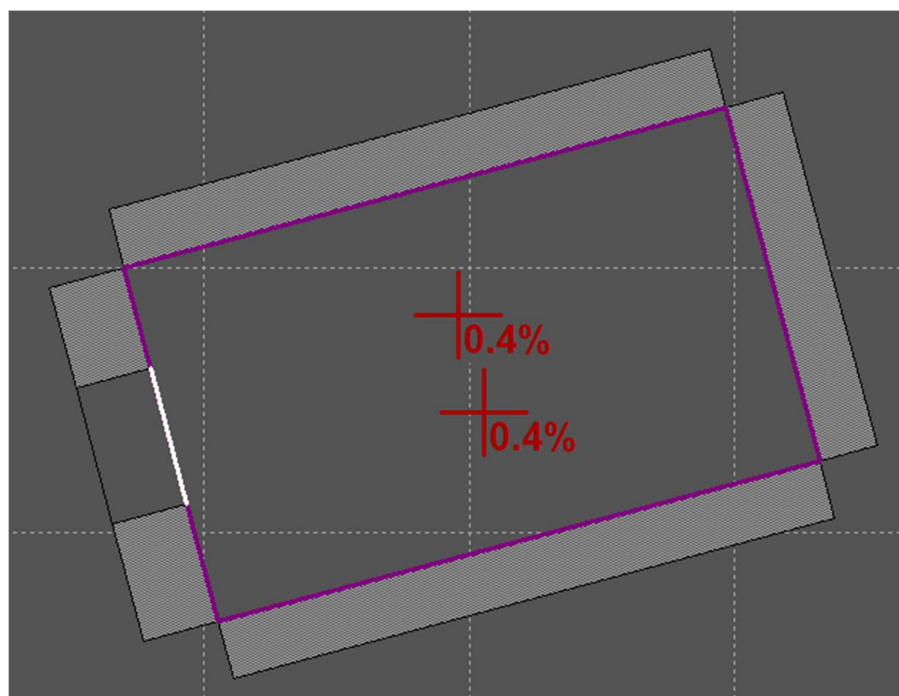

5. Byt č. 5

5.1 Obývací pokoj 5.01

Činitel denní osvětlenosti vypočítaný dle naměřených hodnot:

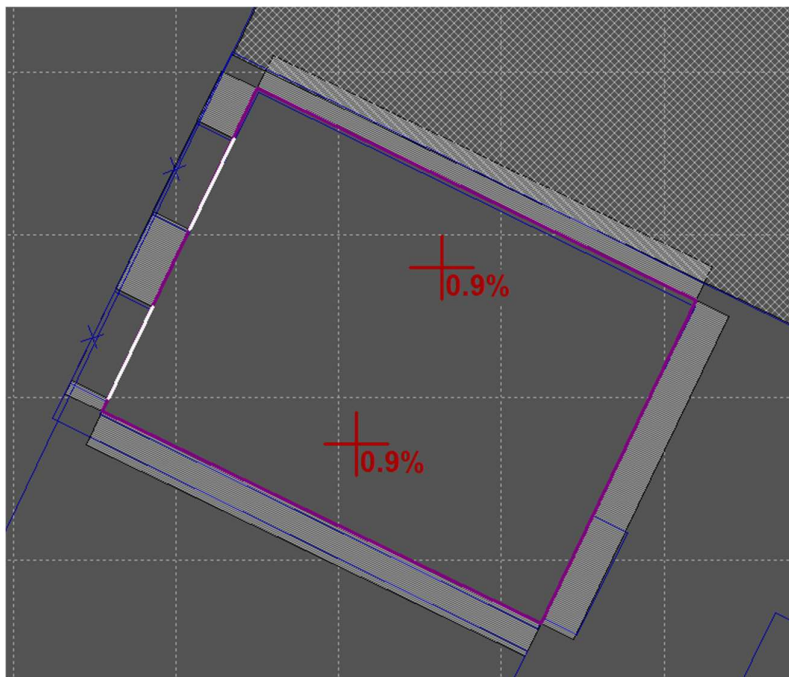

Činitel denní osvětlenosti vypočítaný dle normových hodnot:

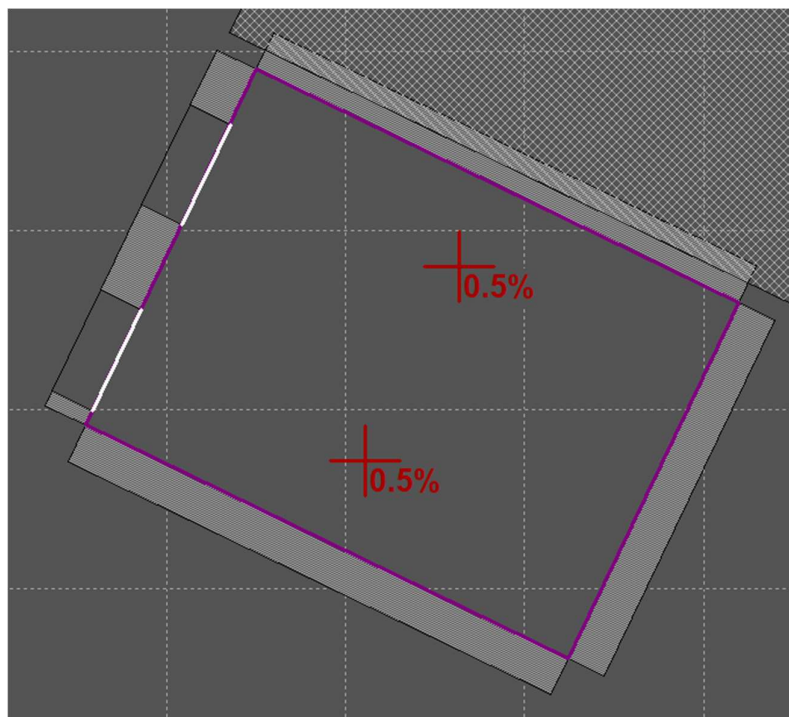

5.2 Ložnice 5.03

Činitel denní osvětlenosti vypočítaný dle naměřených hodnot:

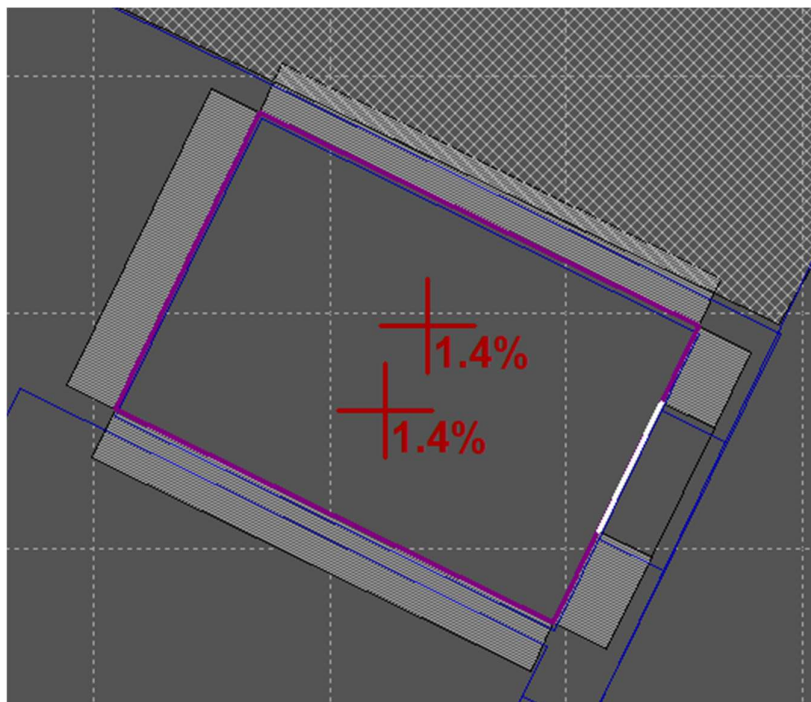

Činitel denní osvětlenosti vypočítaný dle normových hodnot:

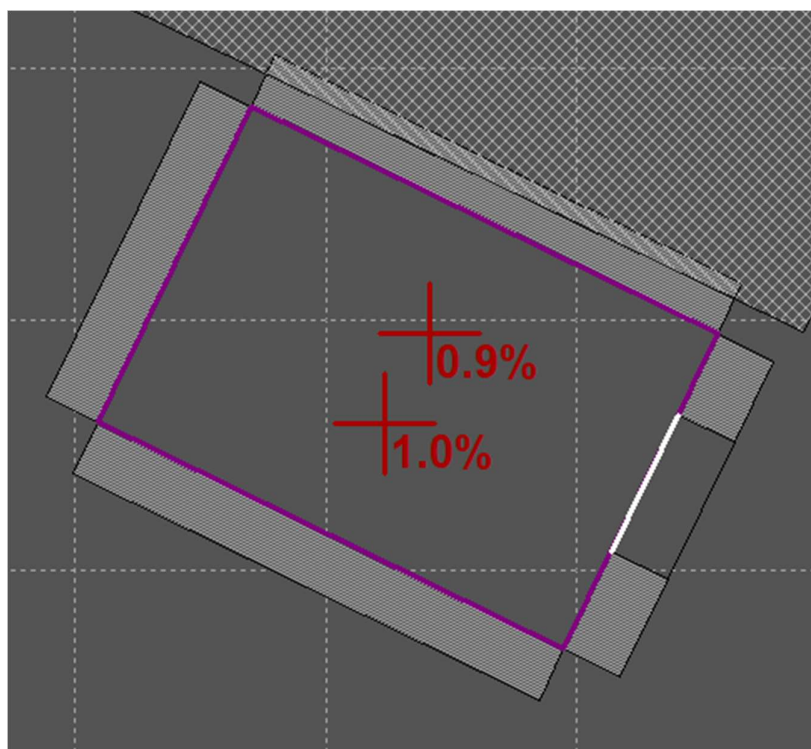

5.3 Dětský pokoj 5.05

Činitel denní osvětlenosti vypočítaný dle naměřených hodnot:

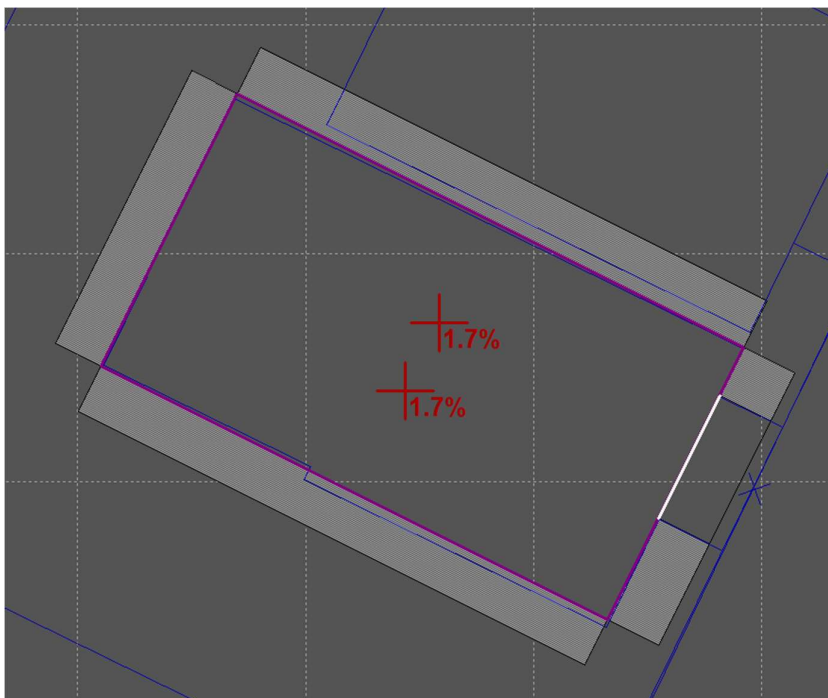

Činitel denní osvětlenosti vypočítaný dle normových hodnot:

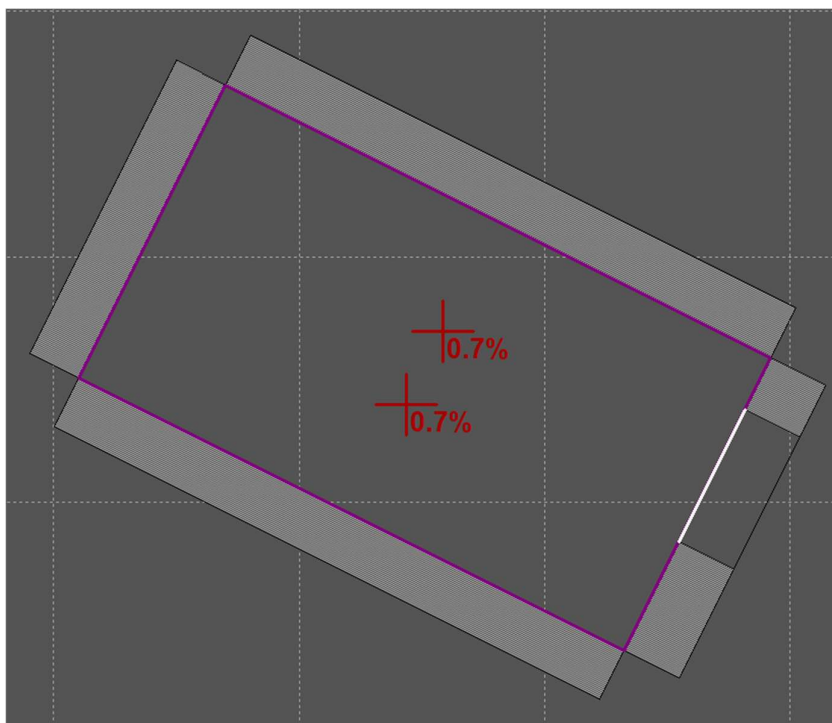

6. Byt č. 6

6.1 Obývací pokoj 6.03

Činitel denní osvětlenosti vypočítaný dle naměřených hodnot:

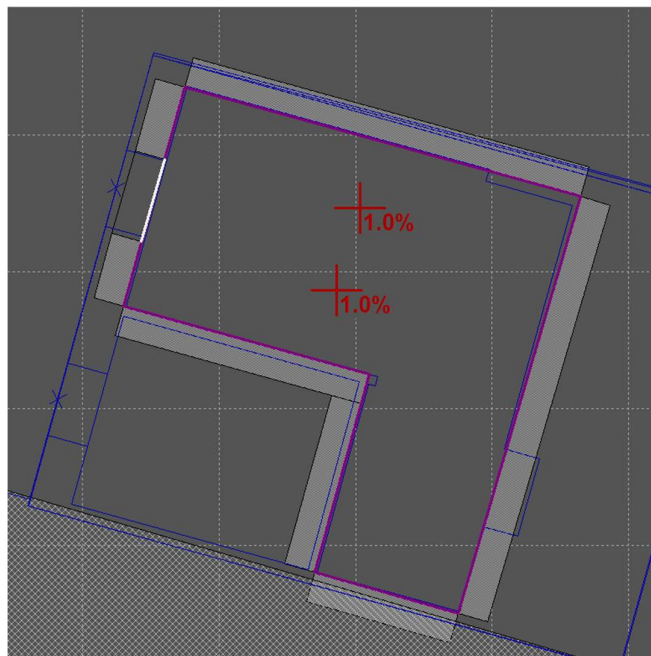

Činitel denní osvětlenosti vypočítaný dle normových hodnot:

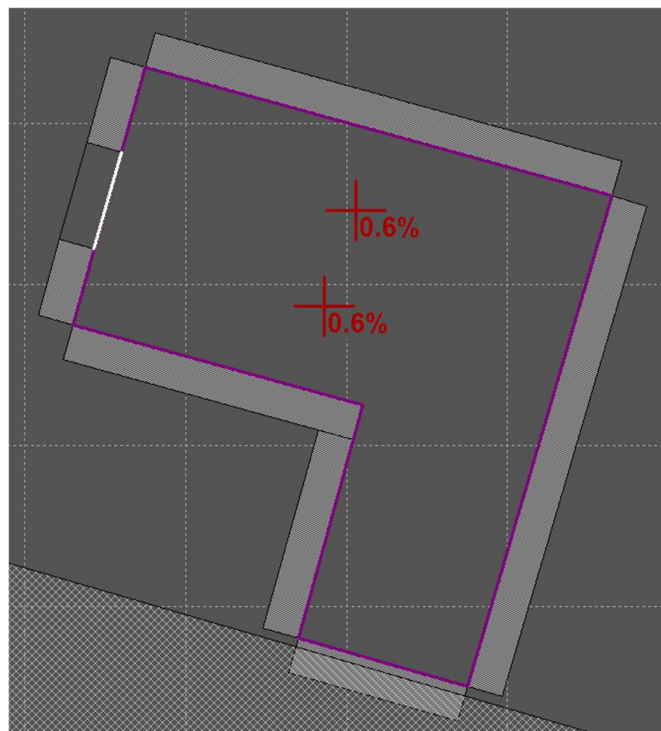

6.2 Ložnice 6.04

Činitel denní osvětlenosti vypočítaný dle naměřených hodnot:

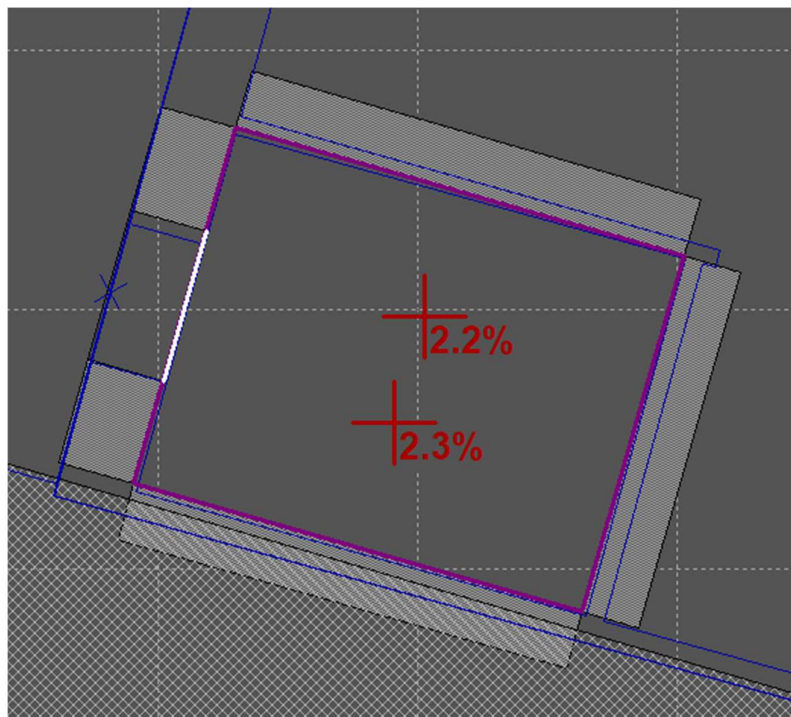

Činitel denní osvětlenosti vypočítaný dle normových hodnot:

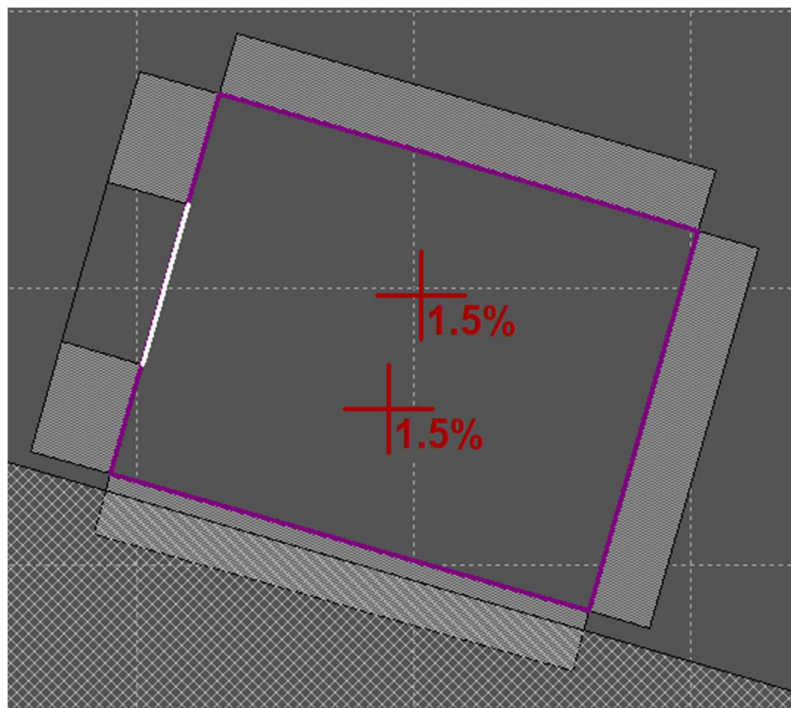

7. Byt č. 7

7.1 Pokoj 7.01

Činitel denní osvětlenosti vypočítaný dle naměřených hodnot:

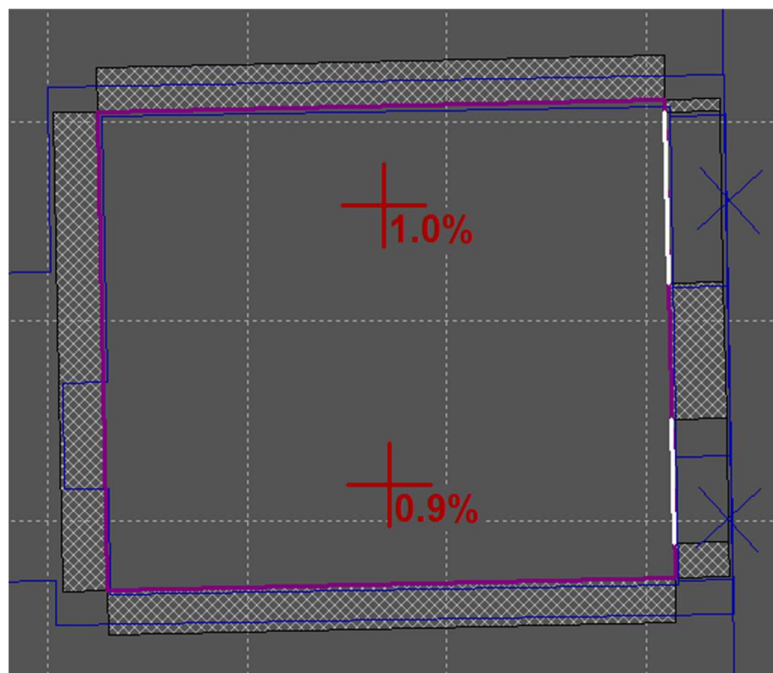

Činitel denní osvětlenosti vypočítaný dle normových hodnot:

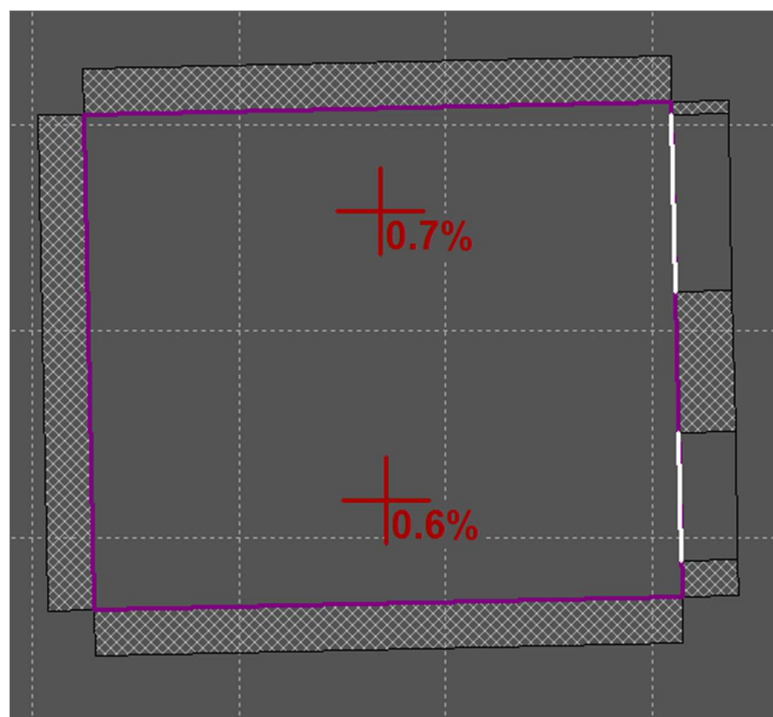



ČESKÉ VYSOKÉ UČENÍ TECHNICKÉ V PRAZE

Fakulta stavební

Katedra konstrukcí pozemních staveb

PŘÍLOHA C

Vzorový dotazník + vyplněné dotazníky uživateli bytů

Diplomová práce

Bc. Annette Řehořková

Praha 2019

DOTAZNÍK K DIPLOMOVÉ PRÁCI

Téma: Proslunění a denní osvětlení ve vybraných bytech z hlediska výpočet vs. uživatel

Autor: Annette Řehořková

Tento dotazník bude použit jako podklad pro vypracování diplomové práce na Fakultě stavební ČVUT v Praze.

Děkuji za vyplnění dotazníku.

POSUZOVANÝ BYT Č.

1. Jaké je Vaše pohlaví?

žena	muž
------	-----
2. Jaký je Váš věk?
3. Nosíte brýle nebo kontaktní čočky?

brýle na blízko	brýle na dálku
kontaktní čočky na blízko	kontaktní čočky na dálku
nemám problém se zrakem	
4. Kolik času trávíte v bytě během všedního dne? (Jedná se o čas strávený v bytě za světla v zimě, průměrná délka dne během zimních měsíců je 8,5 hodiny)

< 2 hod	2 - 5 hod	> 5 hod
---------	-----------	---------
5. Víte, na jakou světovou stranu jsou orientována okna ve Vašem bytě?

ano	ne
-----	----
6. Myslíte si, že je většina oken orientována na slunečnou stranu?

ano	ne
-----	----
7. Myslíte si, že Vám dostatečně dlouho svítí Slunce do bytu?

ano	ne
-----	----
8. Myslíte si, že velikost oken ve Vašem bytě je dostačující vzhledem k ploše místností?

ano	ne
-----	----
9. Když je zataženo, myslíte si, že denní osvětlení ve Vašem bytě je dostatečné?

určitě ano	spíše ano	nevím	spíše ne	určitě ne
------------	-----------	-------	----------	-----------
10. Musíte někdy během dne (8:00 - 16:00) použít v obytných místnostech umělé osvětlení, protože máte pocit nedostatečného přirozeného osvětlení?

ano	ne
-----	----
11. Je pro Vás příjemnější přirozené nebo umělé osvětlení?

přirozené	umělé
-----------	-------
12. Pokud je venku jasno, máte někdy pocit oslnění (snížení zrakové pohody vlivem přímého dopadu slunečních paprsků nebo jejich odraz od lesklých povrchů)?

určitě ano	spíše ano	nevím	spíše ne	určitě ne
------------	-----------	-------	----------	-----------

 - 12.1 Pokud ano, co Vás spíše oslňuje?

přímé sluneční paprsky	odraz od lesklých povrchů
------------------------	---------------------------

13. Používáte v bytě stínění pro zábránění oslnění (např. závěsy, žaluzie atd.)?

určitě ano	spíše ano	nevím	spíše ne	určitě ne
------------	-----------	-------	----------	-----------

Pokud ano:

13.1 Jaké?

13.2 Má pro Vás stínění dostačující efekt?

ano	ne
-----	----

14. Pokud máte více obytných místností v bytě, v jaké se cítíte nejlépe?

.....

14.1 Proč?

15. Jaké barvy obecně preferujete (jaké barvy se Vám líbí)?

teplé barvy - žlutá, červená, oranžová, hnědá	studené barvy- zelená, modrá, fialová	neutrální barvy - bílá, šedá, černá
---	--	--

16. Jaké barvy stavebních konstrukcí (stěny, strop, podlaha) převažují ve Vašem bytě?

teplé barvy - žlutá, červená, oranžová, hnědá	studené barvy- zelená, modrá, fialová	neutrální barvy - bílá, šedá, černá
---	--	--

16.1 Jste s barevným řešením stavebních konstrukcí ve Vašem bytě spokojeni?

ano	ne
-----	----

16.2 Pokud ne, jaké barvy byste preferovali?

17. Jaké barvy ostatních povrchů (nábytek) převažují ve Vašem bytě?

teplé barvy - žlutá, červená, oranžová, hnědá	studené barvy- zelená, modrá, fialová	neutrální barvy - bílá, šedá, černá
---	--	--

17.1 Jste s barevným řešením ostatních povrchů ve Vašem bytě spokojeni?

ano	ne
-----	----

17.2 Pokud ne, jaké barvy byste preferovali?

18. Myslíte si, že barvy mají vliv na Vaši psychiku?

ano	ne
-----	----

DOTAZNÍK K DIPLOMOVÉ PRÁCI

Téma: Proslunění a denní osvětlení ve vybraných bytech z hlediska výpočet vs. uživatel

Autor: Annette Řehořková

Tento dotazník bude použit jako podklad pro vypracování diplomové práce na Fakultě stavební ČVUT v Praze.

Děkuji za vyplnění dotazníku.

POSUZOVANÝ BYT Č. ...1.

1. Jaké je Vaše pohlaví?

žena	muž
------	-----
2. Jaký je Váš věk? ...24..
3. Nosíte brýle nebo kontaktní čočky?

brýle na blízko	brýle na dálku
kontaktní čočky na blízko	kontaktní čočky na dálku
nemám problém se zrakem	
4. Kolik času trávíte v bytě během všedního dne? (Jedná se o čas strávený v bytě za světla v zimě, průměrná délka dne během zimních měsíců je 8,5 hodiny)

< 2 hod	2 - 5 hod	> 5 hod
---------	-----------	---------
5. Víte, na jakou světovou stranu jsou orientována okna ve Vašem bytě?

ano	ne
-----	----
6. Myslíte si, že je většina oken orientována na slunečnou stranu?

ano	ne
-----	----
7. Myslíte si, že Vám dostatečně dlouho svítí Slunce do bytu?

ano	ne
-----	----
8. Myslíte si, že velikost oken ve Vašem bytě je dostačující vzhledem k ploše místností?

ano	ne
-----	----
9. Když je zataženo, myslíte si, že denní osvětlení ve Vašem bytě je dostatečné?

určitě ano	spíše ano	nevím	spíše ne	určitě ne
------------	-----------	-------	----------	-----------
10. Musíte někdy během dne (8:00 - 16:00) použít v obytných místnostech umělé osvětlení, protože máte pocit nedostatečného přirozeného osvětlení?

ano	ne
-----	----
11. Je pro Vás příjemnější přirozené nebo umělé osvětlení?

přirozené	umělé
-----------	-------
12. Pokud je venku jasno, máte někdy pocit oslnění (snížení zrakové pohody vlivem přímého dopadu slunečních paprsků nebo jejich odraz od lesklých povrchů)?

určitě ano	spíše ano	nevím	spíše ne	určitě ne
------------	-----------	-------	----------	-----------

 - 12.1 Pokud ano, co Vás spíše oslňuje?

přímé sluneční paprsky	odraz od lesklých povrchů
------------------------	---------------------------

13. Používáte v bytě stínění pro zábránění oslnění (např. závěsy, žaluzie atd.)?

<input checked="" type="radio"/> určitě ano	<input type="radio"/> spíše ano	<input type="radio"/> nevím	<input type="radio"/> spíše ne	<input type="radio"/> určitě ne
---	---------------------------------	-----------------------------	--------------------------------	---------------------------------

Pokud ano:

13.1 Jaké? ... ZÁVĚS

13.2 Má pro Vás stínění dostačující efekt?

<input checked="" type="radio"/> ano	<input type="radio"/> ne
--------------------------------------	--------------------------

14. Pokud máte více obytných místností v bytě, v jaké se cítíte nejlépe? OBYVÁK....

14.1 Proč? TEPLOTA

15. Jaké barvy obecně preferujete (jaké barvy se Vám líbí)?

teplé barvy - žlutá, červená, oranžová, hnědá	studené barvy- zelená, modrá, fialová	<input checked="" type="radio"/> neutrální barvy - bílá, šedá, černá
---	--	---

16. Jaké barvy stavebních konstrukcí (stěny, strop, podlaha) převažují ve Vašem bytě?

<input checked="" type="radio"/> teplé barvy - žlutá, červená, oranžová, hnědá	studené barvy- zelená, modrá, fialová	neutrální barvy - bílá, šedá, černá
--	--	--

16.1 Jste s barevným řešením stavebních konstrukcí ve Vašem bytě spokojeni?

<input type="radio"/> ano	<input checked="" type="radio"/> ne
---------------------------	-------------------------------------

16.2 Pokud ne, jaké barvy byste preferovali? BÍLÁ

17. Jaké barvy ostatních povrchů (nábytek) převažují ve Vašem bytě?

<input checked="" type="radio"/> teplé barvy - žlutá, červená, oranžová, hnědá	studené barvy- zelená, modrá, fialová	neutrální barvy - bílá, šedá, černá
--	--	--

17.1 Jste s barevným řešením ostatních povrchů ve Vašem bytě spokojeni?

<input checked="" type="radio"/> ano	<input type="radio"/> ne
--------------------------------------	--------------------------

17.2 Pokud ne, jaké barvy byste preferovali?

18. Myslíte si, že barvy mají vliv na Vaši psychiku?

<input checked="" type="radio"/> ano	<input type="radio"/> ne
--------------------------------------	--------------------------

DOTAZNÍK K DIPLOMOVÉ PRÁCI

Téma: Proslunění a denní osvětlení ve vybraných bytech z hlediska výpočet vs. uživatel

Autor: Annette Řehořková

Tento dotazník bude použit jako podklad pro vypracování diplomové práce na Fakultě stavební ČVUT v Praze.

Děkuji za vyplnění dotazníku.

POSUZOVANÝ BYT Č. 1

1. Jaké je Vaše pohlaví?

<input checked="" type="radio"/> žena	<input type="radio"/> muž
---------------------------------------	---------------------------

2. Jaký je Váš věk?

26

3. Nosíte brýle nebo kontaktní čočky?

<input type="radio"/> brýle na blízko	<input checked="" type="radio"/> brýle na dálku
<input type="radio"/> kontaktní čočky na blízko	<input type="radio"/> kontaktní čočky na dálku
<input type="radio"/> nemám problém se zrakem	

4. Kolik času trávíte v bytě během všedního dne? (Jedná se o čas strávený v bytě za světla v zimě, průměrná délka dne během zimních měsíců je 8,5 hodiny)

<input checked="" type="radio"/> < 2 hod	<input type="radio"/> 2 - 5 hod	<input type="radio"/> > 5 hod
--	---------------------------------	-------------------------------

5. Víte, na jakou světovou stranu jsou orientována okna ve Vašem bytě?

<input checked="" type="radio"/> ano	<input type="radio"/> ne
--------------------------------------	--------------------------

6. Myslíte si, že je většina oken orientována na slunečnou stranu?

<input type="radio"/> ano	<input checked="" type="radio"/> ne
---------------------------	-------------------------------------

7. Myslíte si, že Vám dostatečně dlouho svítí Slunce do bytu?

<input checked="" type="radio"/> ano	<input type="radio"/> ne
--------------------------------------	--------------------------

8. Myslíte si, že velikost oken ve Vašem bytě je dostačující vzhledem k ploše místností?

<input checked="" type="radio"/> ano	<input type="radio"/> ne
--------------------------------------	--------------------------

9. Když je zataženo, myslíte si, že denní osvětlení ve Vašem bytě je dostatečné?

<input type="radio"/> určitě ano	<input type="radio"/> spíše ano	<input type="radio"/> nevím	<input checked="" type="radio"/> spíše ne	<input type="radio"/> určitě ne
----------------------------------	---------------------------------	-----------------------------	---	---------------------------------

10. Musíte někdy během dne (8:00 - 16:00) použít v obytných místnostech umělé osvětlení, protože máte pocit nedostatečného přirozeného osvětlení?

<input checked="" type="radio"/> ano	<input type="radio"/> ne
--------------------------------------	--------------------------

11. Je pro Vás příjemnější přirozené nebo umělé osvětlení?

<input checked="" type="radio"/> přirozené	<input type="radio"/> umělé
--	-----------------------------

12. Pokud je venku jasno, máte někdy pocit oslnění (snížení zrakové pohody vlivem přímého dopadu slunečních paprsků nebo jejich odraz od lesklých povrchů)?

<input checked="" type="radio"/> určitě ano	<input type="radio"/> spíše ano	<input type="radio"/> nevím	<input type="radio"/> spíše ne	<input type="radio"/> určitě ne
---	---------------------------------	-----------------------------	--------------------------------	---------------------------------

12.1 Pokud ano, co Vás spíše oslňuje?

<input checked="" type="radio"/> přímé sluneční paprsky	<input type="radio"/> odraz od lesklých povrchů
---	---

13. Používáte v bytě stínění pro zábránění oslnění (např. závěsy, žaluzie atd.)?

<input checked="" type="radio"/> určitě ano	<input type="radio"/> spíše ano	<input type="radio"/> nevím	<input type="radio"/> spíše ne	<input type="radio"/> určitě ne
---	---------------------------------	-----------------------------	--------------------------------	---------------------------------

Pokud ano:

13.1 Jaké? *závěsy*

13.2 Má pro Vás stínění dostačující efekt?

<input checked="" type="radio"/> ano	<input type="radio"/> ne
--------------------------------------	--------------------------

14. Pokud máte více obytných místností v bytě, v jaké se cítíte nejlépe?

obývací pokoj

14.1 Proč? *níže výtka*

15. Jaké barvy obecně preferujete (jaké barvy se Vám líbí)?

<input type="radio"/> teplé barvy - žlutá, červená, oranžová, hnědá	<input type="radio"/> studené barvy- zelená, modrá, fialová	<input checked="" type="radio"/> neutrální barvy - bílá, šedá, černá
---	--	---

16. Jaké barvy stavebních konstrukcí (stěny, strop, podlaha) převažují ve Vašem bytě?

<input checked="" type="radio"/> teplé barvy - žlutá, červená, oranžová, hnědá	<input type="radio"/> studené barvy- zelená, modrá, fialová	<input type="radio"/> neutrální barvy - bílá, šedá, černá
--	--	--

16.1 Jste s barevným řešením stavebních konstrukcí ve Vašem bytě spokojeni?

<input type="radio"/> ano	<input checked="" type="radio"/> ne
---------------------------	-------------------------------------

16.2 Pokud ne, jaké barvy byste preferovali? *neutrální*

17. Jaké barvy ostatních povrchů (nábytek) převažují ve Vašem bytě?

<input checked="" type="radio"/> teplé barvy - žlutá, červená, oranžová, hnědá	<input type="radio"/> studené barvy- zelená, modrá, fialová	<input type="radio"/> neutrální barvy - bílá, šedá, černá
--	--	--

17.1 Jste s barevným řešením ostatních povrchů ve Vašem bytě spokojeni?

<input checked="" type="radio"/> ano	<input type="radio"/> ne
--------------------------------------	--------------------------

17.2 Pokud ne, jaké barvy byste preferovali?

18. Myslíte si, že barvy mají vliv na Vaši psychiku?

<input checked="" type="radio"/> ano	<input type="radio"/> ne
--------------------------------------	--------------------------

DOTAZNÍK K DIPLOMOVÉ PRÁCI

Téma: Proslunění a denní osvětlení ve vybraných bytech z hlediska výpočet vs. uživatel

Autor: Annette Řehořková

Tento dotazník bude použit jako podklad pro vypracování diplomové práce na Fakultě stavební ČVUT v Praze.

Děkuji za vyplnění dotazníku.

POSUZOVANÝ BYT Č. 2...

1. Jaké je Vaše pohlaví?

žena	muž
------	-----

2. Jaký je Váš věk?

...28...

3. Nosíte brýle nebo kontaktní čočky?

brýle na blízko	brýle na dálku
kontaktní čočky na blízko	kontaktní čočky na dálku
<input checked="" type="radio"/> nemám problém se zrakem	

4. Kolik času trávíte v bytě během všedního dne? (Jedná se o čas strávený v bytě za světla v zimě, průměrná délka dne během zimních měsíců je 8,5 hodiny)

<input checked="" type="radio"/> < 2 hod	<input type="radio"/> 2 - 5 hod	<input type="radio"/> > 5 hod
--	---------------------------------	-------------------------------

5. Víte, na jakou světovou stranu jsou orientována okna ve Vašem bytě?

ano	ne
-----	----

6. Myslíte si, že je většina oken orientována na slunečnou stranu?

ano	ne
-----	----

7. Myslíte si, že Vám dostatečně dlouho svítí Slunce do bytu?

ano	ne
-----	----

8. Myslíte si, že velikost oken ve Vašem bytě je dostačující vzhledem k ploše místností?

ano	ne
-----	----

9. Když je zataženo, myslíte si, že denní osvětlení ve Vašem bytě je dostatečné?

určitě ano	spíše ano	nevím	spíše ne	určitě ne
------------	-----------	-------	----------	-----------

10. Musíte někdy během dne (8:00 - 16:00) použít v obytných místnostech umělé osvětlení, protože máte pocit nedostatečného přirozeného osvětlení?

ano	ne
-----	----

11. Je pro Vás příjemnější přirozené nebo umělé osvětlení?

přirozené	umělé
-----------	-------

12. Pokud je venku jasno, máte někdy pocit oslnění (snížení zrakové pohody vlivem přímého dopadu slunečních paprsků nebo jejich odraz od lesklých povrchů)?

určitě ano	spíše ano	nevím	spíše ne	určitě ne
------------	-----------	-------	----------	-----------

12.1 Pokud ano, co Vás spíše oslňuje?

přímé sluneční paprsky	odraz od lesklých povrchů
------------------------	---------------------------

13. Používáte v bytě stínění pro zábránění oslnění (např. závěsy, žaluzie atd.)?

<input checked="" type="radio"/> určitě ano	<input type="radio"/> spíše ano	<input type="radio"/> nevím	<input type="radio"/> spíše ne	<input type="radio"/> určitě ne
---	---------------------------------	-----------------------------	--------------------------------	---------------------------------

Pokud ano:

13.1 Jaké? Závěsy

13.2 Má pro Vás stínění dostačující efekt?

<input checked="" type="radio"/> ano	<input type="radio"/> ne
--------------------------------------	--------------------------

14. Pokud máte více obytných místností v bytě, v jaké se cítíte nejlépe?

14.1 Proč? obytná

15. Jaké barvy obecně preferujete (jaké barvy se Vám líbí)?

teplé barvy - žlutá, červená, oranžová, hnědá	studené barvy- zelená, modrá, fialová	<input checked="" type="radio"/> neutrální barvy - bílá, šedá, černá
---	--	---

16. Jaké barvy stavebních konstrukcí (stěny, strop, podlaha) převažují ve Vašem bytě?

teplé barvy - žlutá, červená, oranžová, hnědá	studené barvy- zelená, modrá, fialová	<input checked="" type="radio"/> neutrální barvy - bílá, šedá, černá
---	--	---

16.1 Jste s barevným řešením stavebních konstrukcí ve Vašem bytě spokojeni?

<input checked="" type="radio"/> ano	<input type="radio"/> ne
--------------------------------------	--------------------------

16.2 Pokud ne, jaké barvy byste preferovali?

17. Jaké barvy ostatních povrchů (nábytek) převažují ve Vašem bytě?

<input checked="" type="radio"/> teplé barvy - žlutá, červená, oranžová, hnědá	studené barvy- zelená, modrá, fialová	neutrální barvy - bílá, šedá, černá
--	--	--

17.1 Jste s barevným řešením ostatních povrchů ve Vašem bytě spokojeni?

<input checked="" type="radio"/> ano	<input type="radio"/> ne
--------------------------------------	--------------------------

17.2 Pokud ne, jaké barvy byste preferovali?

18. Myslíte si, že barvy mají vliv na Vaši psychiku?

<input checked="" type="radio"/> ano	<input type="radio"/> ne
--------------------------------------	--------------------------

DOTAZNÍK K DIPLOMOVÉ PRÁCI

Téma: Proslunění a denní osvětlení ve vybraných bytech z hlediska výpočet vs. uživatel

Autor: Annette Řehořková

Tento dotazník bude použit jako podklad pro vypracování diplomové práce na Fakultě stavební ČVUT v Praze.

Děkuji za vyplnění dotazníku.

POSUZOVANÝ BYT Č. 2...

1. Jaké je Vaše pohlaví? žena muž
2. Jaký je Váš věk? ...28
3. Nosíte brýle nebo kontaktní čočky?
 brýle na blízko brýle na dálku
 kontaktní čočky na blízko kontaktní čočky na dálku
 nemám problém se zrakem
4. Kolik času trávíte v bytě během všedního dne? (Jedná se o čas strávený v bytě za světla v zimě, průměrná délka dne během zimních měsíců je 8,5 hodiny)
 < 2 hod 2 - 5 hod > 5 hod
5. Víte, na jakou světovou stranu jsou orientována okna ve Vašem bytě?
 ano ne
6. Myslíte si, že je většina oken orientována na slunečnou stranu?
 ano ne
7. Myslíte si, že Vám dostatečně dlouho svítí Slunce do bytu?
 ano ne
8. Myslíte si, že velikost oken ve Vašem bytě je dostačující vzhledem k ploše místností?
 ano ne
9. Když je zataženo, myslíte si, že denní osvětlení ve Vašem bytě je dostatečné?
 určitě ano spíše ano nevím spíše ne určitě ne
10. Musíte někdy během dne (8:00 - 16:00) použít v obytných místnostech umělé osvětlení, protože máte pocit nedostatečného přirozeného osvětlení?
 ano ne *dlouhý čas s kvalitou*
11. Je pro Vás příjemnější přirozené nebo umělé osvětlení?
 přirozené umělé
12. Pokud je venku jasno, máte někdy pocit oslnění (snížení zrakové pohody vlivem přímého dopadu slunečních paprsků nebo jejich odraz od lesklých povrchů)?
 určitě ano spíše ano nevím spíše ne určitě ne
- 12.1 Pokud ano, co Vás spíše oslňuje?
 přímé sluneční paprsky odraz od lesklých povrchů

13. Používáte v bytě stínění pro zábránění oslnění (např. závěsy, žaluzie atd.)?

určitě ano	spíše ano	nevím	<input checked="" type="radio"/> spíše ne	určitě ne
------------	-----------	-------	---	-----------

Pokud ano:

13.1 Jaké?

13.2 Má pro Vás stínění dostačující efekt?

<input type="radio"/> ano	<input type="radio"/> ne
---------------------------	--------------------------

14. Pokud máte více obytných místností v bytě, v jaké se cítíte nejlépe? *v obývacím*

14.1 Proč? *velký prostor, dostatek světla, pokojí*

15. Jaké barvy obecně preferujete (jaké barvy se Vám líbí)? *díky akrylů*

<input checked="" type="radio"/> teplé barvy - žlutá, červená, oranžová, hnědá	<input type="radio"/> studené barvy- zelená, modrá, fialová	<input type="radio"/> neutrální barvy - bílá, šedá, černá
--	--	--

16. Jaké barvy stavebních konstrukcí (stěny, strop, podlaha) převažují ve Vašem bytě?

<input type="radio"/> teplé barvy - žlutá, červená, oranžová, hnědá	<input type="radio"/> studené barvy- zelená, modrá, fialová	<input checked="" type="radio"/> neutrální barvy - bílá, šedá, černá
---	--	---

16.1 Jste s barevným řešením stavebních konstrukcí ve Vašem bytě spokojeni?

<input type="radio"/> ano	<input checked="" type="radio"/> ne
---------------------------	-------------------------------------

16.2 Pokud ne, jaké barvy byste preferovali? *teplé barvy na stěnách*

17. Jaké barvy ostatních povrchů (nábytek) převažují ve Vašem bytě?

<input checked="" type="radio"/> teplé barvy - žlutá, červená, oranžová, hnědá	<input type="radio"/> studené barvy- zelená, modrá, fialová	<input type="radio"/> neutrální barvy - bílá, šedá, černá
--	--	--

17.1 Jste s barevným řešením ostatních povrchů ve Vašem bytě spokojeni?

<input checked="" type="radio"/> ano	<input type="radio"/> ne
--------------------------------------	--------------------------

17.2 Pokud ne, jaké barvy byste preferovali?

18. Myslíte si, že barvy mají vliv na Vaši psychiku?

<input checked="" type="radio"/> ano	<input type="radio"/> ne
--------------------------------------	--------------------------

DOTAZNÍK K DIPLOMOVÉ PRÁCI

Téma: Proslunění a denní osvětlení ve vybraných bytech z hlediska výpočet vs. uživatel

Autor: Annette Řehořková

Tento dotazník bude použit jako podklad pro vypracování diplomové práce na Fakultě stavební ČVUT v Praze.

Děkuji za vyplnění dotazníku.

POSUZOVANÝ BYT Č. 3

1. Jaké je Vaše pohlaví?

<input checked="" type="radio"/> žena	<input type="radio"/> muž
---------------------------------------	---------------------------

2. Jaký je Váš věk?

21

3. Nosíte brýle nebo kontaktní čočky?

<input type="checkbox"/> brýle na blízko	<input type="checkbox"/> brýle na dálku
<input type="checkbox"/> kontaktní čočky na blízko	<input type="checkbox"/> kontaktní čočky na dálku
<input checked="" type="checkbox"/> nemám problém se zrakem	

4. Kolik času trávíte v bytě během všedního dne? (Jedná se o čas strávený v bytě za světla v zimě, průměrná délka dne během zimních měsíců je 8,5 hodiny)

<input type="checkbox"/> < 2 hod	<input checked="" type="checkbox"/> 2 - 5 hod	<input type="checkbox"/> > 5 hod
----------------------------------	---	----------------------------------

5. Víte, na jakou světovou stranu jsou orientována okna ve Vašem bytě?

<input checked="" type="checkbox"/> ano	<input type="checkbox"/> ne
---	-----------------------------

6. Myslíte si, že je většina oken orientována na slunečnou stranu?

<input type="checkbox"/> ano	<input checked="" type="checkbox"/> ne
------------------------------	--

7. Myslíte si, že Vám dostatečně dlouho svítí Slunce do bytu?

<input checked="" type="checkbox"/> ano	<input type="checkbox"/> ne
---	-----------------------------

8. Myslíte si, že velikost oken ve Vašem bytě je dostačující vzhledem k ploše místností?

<input checked="" type="checkbox"/> ano	<input type="checkbox"/> ne
---	-----------------------------

9. Když je zataženo, myslíte si, že denní osvětlení ve Vašem bytě je dostatečné?

<input type="checkbox"/> určitě ano	<input type="checkbox"/> spíše ano	<input type="checkbox"/> nevím	<input checked="" type="checkbox"/> spíše ne	<input type="checkbox"/> určitě ne
-------------------------------------	------------------------------------	--------------------------------	--	------------------------------------

10. Musíte někdy během dne (8:00 - 16:00) použít v obytných místnostech umělé osvětlení, protože máte pocit nedostatečného přirozeného osvětlení?

<input checked="" type="checkbox"/> ano	<input type="checkbox"/> ne
---	-----------------------------

11. Je pro Vás příjemnější přirozené nebo umělé osvětlení?

<input checked="" type="checkbox"/> přirozené	<input type="checkbox"/> umělé
---	--------------------------------

12. Pokud je venku jasno, máte někdy pocit oslnění (snížení zrakové pohody vlivem přímého dopadu slunečních paprsků nebo jejich odraz od lesklých povrchů)?

<input type="checkbox"/> určitě ano	<input type="checkbox"/> spíše ano	<input type="checkbox"/> nevím	<input type="checkbox"/> spíše ne	<input checked="" type="checkbox"/> určitě ne
-------------------------------------	------------------------------------	--------------------------------	-----------------------------------	---

12.1 Pokud ano, co Vás spíše oslňuje?

<input checked="" type="checkbox"/> přímé sluneční paprsky	<input type="checkbox"/> odraz od lesklých povrchů
--	--

13. Používáte v bytě stínění pro zábránění oslnění (např. závěsy, žaluzie atd.)?

určitě ano	spíše ano	nevím	spíše ne	<u>určitě ne</u>
------------	-----------	-------	----------	------------------

Pokud ano:

13.1 Jaké?

13.2 Má pro Vás stínění dostačující efekt?

<u>ano</u>	ne
------------	----

14. Pokud máte více obytných místností v bytě, v jaké se cítíte nejlépe? *v mému pokoji*

14.1 Proč? *je čistý, čistý, více prostoru, má to přirozený stříl, vzhledem k ceně se nedá topit všude - takže je to i pár jedinec vytopené místo*

15. Jaké barvy obecně preferujete (jaké barvy se Vám líbí)?

teplé barvy - žlutá, červená, oranžová, hnědá	studené barvy- zelená, modrá, fialová	<u>neutrální barvy - bílá, šedá, černá</u>
---	--	--

16. Jaké barvy stavebních konstrukcí (stěny, strop, podlaha) převažují ve Vašem bytě?

teplé barvy - žlutá, červená, oranžová, hnědá	studené barvy- zelená, modrá, fialová	<u>neutrální barvy - bílá, šedá, černá</u>
---	--	--

16.1 Jste s barevným řešením stavebních konstrukcí ve Vašem bytě spokojeni?

<u>ano</u>	ne
------------	----

16.2 Pokud ne, jaké barvy byste preferovali? *je to studijní byt, je mi to jedno, ale kdybych měla myslet nad barvami, tak kombinace tmavší teple! šedé!*

17. Jaké barvy ostatních povrchů (nábytek) převažují ve Vašem bytě? *se většinou nahrazují modrou*

teplé barvy - žlutá, červená, oranžová, hnědá	studené barvy- zelená, modrá, fialová	<u>neutrální barvy - bílá, šedá, černá</u>
---	--	--

17.1 Jste s barevným řešením ostatních povrchů ve Vašem bytě spokojeni?

<u>ano</u>	ne
------------	----

17.2 Pokud ne, jaké barvy byste preferovali?

18. Myslíte si, že barvy mají vliv na Vaši psychiku?

<u>ano</u>	ne
------------	----

DOTAZNÍK K DIPLOMOVÉ PRÁCI

Téma: Proslunění a denní osvětlení ve vybraných bytech z hlediska výpočet vs. uživatel

Autor: Annette Řehořková

Tento dotazník bude použit jako podklad pro vypracování diplomové práce na Fakultě stavební ČVUT v Praze.

Děkuji za vyplnění dotazníku.

POSUZOVANÝ BYT Č. 3.

1. Jaké je Vaše pohlaví?

<input checked="" type="radio"/> žena	<input type="radio"/> muž
---------------------------------------	---------------------------

2. Jaký je Váš věk?

...24...

3. Nosíte brýle nebo kontaktní čočky?

<input type="radio"/> brýle na blízko	<input checked="" type="radio"/> brýle na dálku
<input type="radio"/> kontaktní čočky na blízko	<input checked="" type="radio"/> kontaktní čočky na dálku
<input type="radio"/> nemám problém se zrakem	

4. Kolik času trávíte v bytě během všedního dne? (Jedná se o čas strávený v bytě za světla v zimě, průměrná délka dne během zimních měsíců je 8,5 hodiny)

<input type="radio"/> < 2 hod	<input checked="" type="radio"/> 2 - 5 hod	<input type="radio"/> > 5 hod
-------------------------------	--	-------------------------------

5. Víte, na jakou světovou stranu jsou orientována okna ve Vašem bytě?

<input checked="" type="radio"/> ano	<input type="radio"/> ne
--------------------------------------	--------------------------

6. Myslíte si, že je většina oken orientována na slunečnou stranu?

<input type="radio"/> ano	<input checked="" type="radio"/> ne
---------------------------	-------------------------------------

7. Myslíte si, že Vám dostatečně dlouho svítí Slunce do bytu?

<input type="radio"/> ano	<input checked="" type="radio"/> ne
---------------------------	-------------------------------------

8. Myslíte si, že velikost oken ve Vašem bytě je dostačující vzhledem k ploše místností?

<input checked="" type="radio"/> ano	<input type="radio"/> ne
--------------------------------------	--------------------------

9. Když je zataženo, myslíte si, že denní osvětlení ve Vašem bytě je dostatečné?

<input type="radio"/> určitě ano	<input type="radio"/> spíše ano	<input type="radio"/> nevím	<input type="radio"/> spíše ne	<input checked="" type="radio"/> určitě ne
----------------------------------	---------------------------------	-----------------------------	--------------------------------	--

10. Musíte někdy během dne (8:00 - 16:00) použít v obytných místnostech umělé osvětlení, protože máte pocit nedostatečného přirozeného osvětlení?

<input checked="" type="radio"/> ano	<input type="radio"/> ne
--------------------------------------	--------------------------

11. Je pro Vás příjemnější přirozené nebo umělé osvětlení?

<input checked="" type="radio"/> přirozené	<input type="radio"/> umělé
--	-----------------------------

12. Pokud je venku jasno, máte někdy pocit oslnění (snížení zrakové pohody vlivem přímého dopadu slunečních paprsků nebo jejich odraz od lesklých povrchů)?

<input type="radio"/> určitě ano	<input type="radio"/> spíše ano	<input type="radio"/> nevím	<input type="radio"/> spíše ne	<input checked="" type="radio"/> určitě ne
----------------------------------	---------------------------------	-----------------------------	--------------------------------	--

12.1 Pokud ano, co Vás spíše oslňuje?

<input type="radio"/> přímé sluneční paprsky	<input type="radio"/> odraz od lesklých povrchů
--	---

13. Používáte v bytě stínění pro zábránění oslnění (např. závěsy, žaluzie atd.)?

určitě ano	spíše ano	nevím	spíše ne	určitě ne
------------	-----------	-------	----------	-----------

Pokud ano:

13.1 Jaké?

13.2 Má pro Vás stínění dostačující efekt?

ano	ne
-----	----

14. Pokud máte více obytných místností v bytě, v jaké se cítíte nejlépe?

.....

14.1 Proč? *.....*

15. Jaké barvy obecně preferujete (jaké barvy se Vám líbí)?

teplé barvy - žlutá, červená, oranžová, hnědá	studené barvy- zelená, modrá, fialová	neutrální barvy - bílá, šedá, černá
---	--	--

16. Jaké barvy stavebních konstrukcí (stěny, strop, podlaha) převažují ve Vašem bytě?

teplé barvy - žlutá, červená, oranžová, hnědá	studené barvy- zelená, modrá, fialová	neutrální barvy - bílá, šedá, černá
---	--	--

16.1 Jste s barevným řešením stavebních konstrukcí ve Vašem bytě spokojeni?

ano	ne
-----	----

16.2 Pokud ne, jaké barvy byste preferovali?

17. Jaké barvy ostatních povrchů (nábytek) převažují ve Vašem bytě?

teplé barvy - žlutá, červená, oranžová, hnědá	studené barvy- zelená, modrá, fialová	neutrální barvy - bílá, šedá, černá
---	--	--

17.1 Jste s barevným řešením ostatních povrchů ve Vašem bytě spokojeni?

ano	ne
-----	----

17.2 Pokud ne, jaké barvy byste preferovali?

18. Myslíte si, že barvy mají vliv na Vaši psychiku?

ano	ne
-----	----

DOTAZNÍK K DIPLOMOVÉ PRÁCI

Téma: Proslunění a denní osvětlení ve vybraných bytech z hlediska výpočet vs. uživatel

Autor: Annette Řehořková

Tento dotazník bude použit jako podklad pro vypracování diplomové práce na Fakultě stavební ČVUT v Praze.

Děkuji za vyplnění dotazníku.

POSUZOVANÝ BYT Č. 3

1. Jaké je Vaše pohlaví?

žena ✓	muž
--------	-----
2. Jaký je Váš věk? 24.....
3. Nosíte brýle nebo kontaktní čočky?

brýle na blízko	brýle na dálku
kontaktní čočky na blízko	kontaktní čočky na dálku ✓
nemám problém se zrakem	
4. Kolik času trávíte v bytě během všedního dne? (Jedná se o čas strávený v bytě za světla v zimě, průměrná délka dne během zimních měsíců je 8,5 hodiny)

< 2 hod	2 - 5 hod ✓	> 5 hod
---------	-------------	---------
5. Víte, na jakou světovou stranu jsou orientována okna ve Vašem bytě?

ano	ne ✓
-----	------
6. Myslíte si, že je většina oken orientována na slunečnou stranu?

ano	ne ✓
-----	------
7. Myslíte si, že Vám dostatečně dlouho svítí Slunce do bytu?

ano	ne ✓
-----	------
8. Myslíte si, že velikost oken ve Vašem bytě je dostačující vzhledem k ploše místností?

ano ✓	ne
-------	----
9. Když je zataženo, myslíte si, že denní osvětlení ve Vašem bytě je dostatečné?

určitě ano	spíše ano	nevím	spíše ne ✓	určitě ne
------------	-----------	-------	------------	-----------
10. Musíte někdy během dne (8:00 - 16:00) použít v obytných místnostech umělé osvětlení, protože máte pocit nedostatečného přirozeného osvětlení?

ano ✓	ne
-------	----
11. Je pro Vás příjemnější přirozené nebo umělé osvětlení?

přirozené ✓	umělé
-------------	-------
12. Pokud je venku jasno, máte někdy pocit oslnění (snížení zrakové pohody vlivem přímého dopadu slunečních paprsků nebo jejich odraz od lesklých povrchů)?

určitě ano	spíše ano	nevím	spíše ne ✓	určitě ne
------------	-----------	-------	------------	-----------

 - 12.1 Pokud ano, co Vás spíše oslňuje?

přímé sluneční paprsky	odraz od lesklých povrchů
------------------------	---------------------------

13. Používáte v bytě stínění pro zábránění oslnění (např. závěsy, žaluzie atd.)?

určitě ano	spíše ano	nevím	spíše ne	určitě ne ✓
------------	-----------	-------	----------	-------------

Pokud ano:

13.1 Jaké?

13.2 Má pro Vás stínění dostačující efekt?

ano	ne
-----	----

14. Pokud máte více obytných místností v bytě, v jaké se cítíte nejlépe?

14.1 Proč?

15. Jaké barvy obecně preferujete (jaké barvy se Vám líbí)?

teplé barvy - žlutá, červená, oranžová, hnědá	studené barvy- zelená, modrá, fialová ✓	neutrální barvy - bílá, šedá, černá
---	--	--

16. Jaké barvy stavebních konstrukcí (stěny, strop, podlaha) převažují ve Vašem bytě?

teplé barvy - žlutá, červená, oranžová, hnědá	studené barvy- zelená, modrá, fialová	neutrální barvy - bílá, šedá, černá ✓
---	--	--

16.1 Jste s barevným řešením stavebních konstrukcí ve Vašem bytě spokojeni?

ano	ne ✓
-----	------

16.2 Pokud ne, jaké barvy byste preferovali? *teplejší barvy*

17. Jaké barvy ostatních povrchů (nábytek) převažují ve Vašem bytě?

teplé barvy - žlutá, červená, oranžová, hnědá	studené barvy- zelená, modrá, fialová	neutrální barvy - bílá, šedá, černá ✓
---	--	--

17.1 Jste s barevným řešením ostatních povrchů ve Vašem bytě spokojeni?

ano ✓	ne
-------	----

17.2 Pokud ne, jaké barvy byste preferovali?

18. Myslíte si, že barvy mají vliv na Vaši psychiku?

ano ✓	ne
-------	----

DOTAZNÍK K DIPLOMOVÉ PRÁCI

Téma: Proslunění a denní osvětlení ve vybraných bytech z hlediska výpočet vs. uživatel

Autor: Annette Řehořková

Tento dotazník bude použit jako podklad pro vypracování diplomové práce na Fakultě stavební ČVUT v Praze.

Děkuji za vyplnění dotazníku.

POSUZOVANÝ BYT Č. 4

1. Jaké je Vaše pohlaví? žena muž
2. Jaký je Váš věk? 27 < 20 20 - 29 30 - 39 40 - 49 50 - 59 60 - 69 70 - 79 80 - 89 90 - 99 100
3. Nosíte brýle nebo kontaktní čočky?

<input type="checkbox"/> brýle na blízko	<input type="checkbox"/> brýle na dálku
<input type="checkbox"/> kontaktní čočky na blízko	<input type="checkbox"/> kontaktní čočky na dálku
<input checked="" type="checkbox"/> nemám problém se zrakem	
4. Kolik času trávíte v bytě během všedního dne? (Jedná se o čas strávený v bytě za světla v zimě, průměrná délka dne během zimních měsíců je 8,5 hodiny)

<input checked="" type="checkbox"/> < 2 hod	<input type="checkbox"/> 2 - 5 hod	<input type="checkbox"/> > 5 hod
---	------------------------------------	----------------------------------
5. Víte, na jakou světovou stranu jsou orientována okna ve Vašem bytě?

<input checked="" type="checkbox"/> ano	<input type="checkbox"/> ne
---	-----------------------------
6. Myslíte si, že je většina oken orientována na slunečnou stranu?

<input checked="" type="checkbox"/> ano	<input type="checkbox"/> ne
---	-----------------------------
7. Myslíte si, že Vám dostatečně dlouho svítí Slunce do bytu?

<input type="checkbox"/> ano	<input checked="" type="checkbox"/> ne
------------------------------	--
8. Myslíte si, že velikost oken ve Vašem bytě je dostačující vzhledem k ploše místností?

<input checked="" type="checkbox"/> ano	<input type="checkbox"/> ne
---	-----------------------------
9. Když je zataženo, myslíte si, že denní osvětlení ve Vašem bytě je dostatečné?

<input type="checkbox"/> určitě ano	<input checked="" type="checkbox"/> spíše ano	<input type="checkbox"/> nevím	<input type="checkbox"/> spíše ne	<input type="checkbox"/> určitě ne
-------------------------------------	---	--------------------------------	-----------------------------------	------------------------------------
10. Musíte někdy během dne (8:00 - 16:00) použít v obytných místnostech umělé osvětlení, protože máte pocit nedostatečného přirozeného osvětlení?

<input checked="" type="checkbox"/> ano	<input type="checkbox"/> ne
---	-----------------------------
11. Je pro Vás příjemnější přirozené nebo umělé osvětlení?

<input checked="" type="checkbox"/> přirozené	<input type="checkbox"/> umělé
---	--------------------------------
12. Pokud je venku jasno, máte někdy pocit oslnění (snížení zrakové pohody vlivem přímého dopadu slunečních paprsků nebo jejich odraz od lesklých povrchů)?

<input type="checkbox"/> určitě ano	<input checked="" type="checkbox"/> spíše ano	<input type="checkbox"/> nevím	<input type="checkbox"/> spíše ne	<input type="checkbox"/> určitě ne
-------------------------------------	---	--------------------------------	-----------------------------------	------------------------------------

 - 12.1 Pokud ano, co Vás spíše oslňuje?

<input checked="" type="checkbox"/> přímé sluneční paprsky	<input type="checkbox"/> odraz od lesklých povrchů
--	--

13. Používáte v bytě stínění pro zábránění oslnění (např. závěsy, žaluzie atd.)?

<input checked="" type="radio"/> určité ano	<input type="radio"/> spíše ano	<input type="radio"/> nevím	<input type="radio"/> spíše ne	<input type="radio"/> určité ne
---	---------------------------------	-----------------------------	--------------------------------	---------------------------------

Pokud ano:

13.1 Jaké? ... *závěsy, záclony, rolety*

13.2 Má pro Vás stínění dostačující efekt?

<input checked="" type="radio"/> ano	<input type="radio"/> ne
--------------------------------------	--------------------------

14. Pokud máte více obytných místností v bytě, v jaké se cítíte nejlépe?

14.1 Proč? ... *v. OP - největší*

15. Jaké barvy obecně preferujete (jaké barvy se Vám líbí)?

teplé barvy - žlutá, červená, oranžová, hnědá	studené barvy- zelená, modrá, fialová	<input checked="" type="radio"/> neutrální barvy - bílá, šedá, černá
---	--	---

16. Jaké barvy stavebních konstrukcí (stěny, strop, podlaha) převažují ve Vašem bytě?

teplé barvy - žlutá, červená, oranžová, hnědá	studené barvy- zelená, modrá, fialová	<input checked="" type="radio"/> neutrální barvy - bílá, šedá, černá
---	--	---

16.1 Jste s barevným řešením stavebních konstrukcí ve Vašem bytě spokojeni?

<input checked="" type="radio"/> ano	<input type="radio"/> ne
--------------------------------------	--------------------------

16.2 Pokud ne, jaké barvy byste preferovali?

17. Jaké barvy ostatních povrchů (nábytek) převažují ve Vašem bytě?

teplé barvy - žlutá, červená, oranžová, hnědá	studené barvy- zelená, modrá, fialová	<input checked="" type="radio"/> neutrální barvy - bílá, šedá, černá
---	--	---

17.1 Jste s barevným řešením ostatních povrchů ve Vašem bytě spokojeni?

<input checked="" type="radio"/> ano	<input type="radio"/> ne
--------------------------------------	--------------------------

17.2 Pokud ne, jaké barvy byste preferovali?

18. Myslíte si, že barvy mají vliv na Vaši psychiku?

<input checked="" type="radio"/> ano	<input type="radio"/> ne
--------------------------------------	--------------------------

DOTAZNÍK K DIPLOMOVÉ PRÁCI

Téma: Proslunění a denní osvětlení ve vybraných bytech z hlediska výpočet vs. uživatel

Autor: Annette Řehořková

Tento dotazník bude použit jako podklad pro vypracování diplomové práce na Fakultě stavební ČVUT v Praze.

Děkuji za vyplnění dotazníku.

POSUZOVANÝ BYT Č. ^J.....

1. Jaké je Vaše pohlaví?

žena

muž

2. Jaký je Váš věk?

43

3. Nosíte brýle nebo kontaktní čočky?

brýle na blízko

brýle na dálku

kontaktní čočky na blízko

kontaktní čočky na dálku

nemám problém se zrakem

4. Kolik času trávíte v bytě během všedního dne? (Jedná se o čas strávený v bytě za světla v zimě, průměrná délka dne během zimních měsíců je 8,5 hodiny)

< 2 hod

2 - 5 hod

> 5 hod

5. Víte, na jakou světovou stranu jsou orientována okna ve Vašem bytě?

ano

ne

6. Myslíte si, že je většina oken orientována na slunečnou stranu?

ano

ne

7. Myslíte si, že Vám dostatečně dlouho svítí Slunce do bytu?

ano

ne

8. Myslíte si, že velikost oken ve Vašem bytě je dostačující vzhledem k ploše místností?

ano

ne

9. Když je zataženo, myslíte si, že denní osvětlení ve Vašem bytě je dostatečné?

určitě ano

spíše ano

nevím

spíše ne

určitě ne

10. Musíte někdy během dne (8:00 - 16:00) použít v obytných místnostech umělé osvětlení, protože máte pocit nedostatečného přirozeného osvětlení?

ano

ne

11. Je pro Vás příjemnější přirozené nebo umělé osvětlení?

přirozené

umělé

12. Pokud je venku jasno, máte někdy pocit oslnění (snížení zrakové pohody vlivem přímého dopadu slunečních paprsků nebo jejich odraz od lesklých povrchů)?

určitě ano

spíše ano

nevím

spíše ne

určitě ne

12.1 Pokud ano, co Vás spíše oslňuje?

přímé sluneční paprsky

odraz od lesklých povrchů

13. Používáte v bytě stínění pro zábránění oslnění (např. závěsy, žaluzie atd.)?

<input checked="" type="radio"/> určitě ano	<input checked="" type="radio"/> spíše ano	<input type="radio"/> nevím	<input type="radio"/> spíše ne	<input type="radio"/> určitě ne
---	--	-----------------------------	--------------------------------	---------------------------------

Pokud ano:

13.1 Jaké? ZÁVĚSY

13.2 Má pro Vás stínění dostačující efekt?

<input checked="" type="radio"/> ano	<input type="radio"/> ne
--------------------------------------	--------------------------

14. Pokud máte více obytných místností v bytě, v jaké se cítíte nejlépe? OBYTNÉ MÍSTNOSTI

14.1 Proč?

15. Jaké barvy obecně preferujete (jaké barvy se Vám líbí)?

<input checked="" type="radio"/> teplé barvy - žlutá, červená, oranžová, hnědá	<input type="radio"/> studené barvy- zelená, modrá, fialová	<input type="radio"/> neutrální barvy - bílá, šedá, černá
--	--	--

16. Jaké barvy stavebních konstrukcí (stěny, strop, podlaha) převažují ve Vašem bytě?

<input checked="" type="radio"/> teplé barvy - žlutá, červená, oranžová, hnědá	<input type="radio"/> studené barvy- zelená, modrá, fialová	<input type="radio"/> neutrální barvy - bílá, šedá, černá
--	--	--

16.1 Jste s barevným řešením stavebních konstrukcí ve Vašem bytě spokojeni?

<input checked="" type="radio"/> ano	<input type="radio"/> ne
--------------------------------------	--------------------------

16.2 Pokud ne, jaké barvy byste preferovali?

17. Jaké barvy ostatních povrchů (nábytek) převažují ve Vašem bytě?

<input checked="" type="radio"/> teplé barvy - žlutá, červená, oranžová, hnědá	<input type="radio"/> studené barvy- zelená, modrá, fialová	<input type="radio"/> neutrální barvy - bílá, šedá, černá
--	--	--

17.1 Jste s barevným řešením ostatních povrchů ve Vašem bytě spokojeni?

<input checked="" type="radio"/> ano	<input type="radio"/> ne
--------------------------------------	--------------------------

17.2 Pokud ne, jaké barvy byste preferovali?

18. Myslíte si, že barvy mají vliv na Vaši psychiku?

<input checked="" type="radio"/> ano	<input type="radio"/> ne
--------------------------------------	--------------------------

DOTAZNÍK K DIPLOMOVÉ PRÁCI

Téma: Proslunění a denní osvětlení ve vybraných bytech z hlediska výpočet vs. uživatel

Autor: Annette Řehořková

Tento dotazník bude použit jako podklad pro vypracování diplomové práce na Fakultě stavební ČVUT v Praze.

Děkuji za vyplnění dotazníku.

POSUZOVANÝ BYT Č. 5.....

1. Jaké je Vaše pohlaví?

žena	(muž)
------	-------

2. Jaký je Váš věk?

50.....

3. Nosíte brýle nebo kontaktní čočky?

brýle na blízko	(brýle na dálku)
kontaktní čočky na blízko	kontaktní čočky na dálku
nemám problém se zrakem	

4. Kolik času trávíte v bytě během všedního dne? (Jedná se o čas strávený v bytě za světla v zimě, průměrná délka dne během zimních měsíců je 8,5 hodiny)

(< 2 hod)	2 - 5 hod	> 5 hod
-----------	-----------	---------

5. Víte, na jakou světovou stranu jsou orientována okna ve Vašem bytě?

(ano)	ne
-------	----

6. Myslíte si, že je většina oken orientována na slunečnou stranu?

(ano)	ne
-------	----

7. Myslíte si, že Vám dostatečně dlouho svítí Slunce do bytu?

(ano)	ne
-------	----

8. Myslíte si, že velikost oken ve Vašem bytě je dostačující vzhledem k ploše místností?

(ano)	ne
-------	----

9. Když je zataženo, myslíte si, že denní osvětlení ve Vašem bytě je dostatečné?

určitě ano	(spíše ano)	nevím	spíše ne	určitě ne
------------	-------------	-------	----------	-----------

10. Musíte někdy během dne (8:00 - 16:00) použít v obytných místnostech umělé osvětlení, protože máte pocit nedostatečného přirozeného osvětlení?

(ano)	ne
-------	----

11. Je pro Vás příjemnější přirozené nebo umělé osvětlení?

(přirozené)	umělé
-------------	-------

12. Pokud je venku jasno, máte někdy pocit oslnění (snížení zrakové pohody vlivem přímého dopadu slunečních paprsků nebo jejich odraz od lesklých povrchů)?

(určitě ano)	spíše ano	nevím	spíše ne	určitě ne
--------------	-----------	-------	----------	-----------

12.1 Pokud ano, co Vás spíše oslňuje?

(přímé sluneční paprsky)	odraz od lesklých povrchů
--------------------------	---------------------------

13. Používáte v bytě stínění pro zábránění oslnění (např. závěsy, žaluzie atd.)?

<input checked="" type="radio"/> určitě ano	<input type="radio"/> spíše ano	<input type="radio"/> nevím	<input type="radio"/> spíše ne	<input type="radio"/> určitě ne
---	---------------------------------	-----------------------------	--------------------------------	---------------------------------

Pokud ano:

13.1 Jaké? ZÁVĚSY, ROLETY

13.2 Má pro Vás stínění dostačující efekt?

<input checked="" type="radio"/> ano	<input type="radio"/> ne
--------------------------------------	--------------------------

14. Pokud máte více obytných místností v bytě, v jaké se cítíte nejlépe?

LOŽNICE

14.1 Proč?

15. Jaké barvy obecně preferujete (jaké barvy se Vám líbí)?

<input type="radio"/> teplé barvy - žlutá, červená, oranžová, hnědá	<input type="radio"/> studené barvy- zelená, modrá, fialová	<input checked="" type="radio"/> neutrální barvy - bílá, šedá, černá
---	--	---

16. Jaké barvy stavebních konstrukcí (stěny, strop, podlaha) převažují ve Vašem bytě?

<input type="radio"/> teplé barvy - žlutá, červená, oranžová, hnědá	<input type="radio"/> studené barvy- zelená, modrá, fialová	<input checked="" type="radio"/> neutrální barvy - bílá, šedá, černá
---	--	---

16.1 Jste s barevným řešením stavebních konstrukcí ve Vašem bytě spokojeni?

<input checked="" type="radio"/> ano	<input type="radio"/> ne
--------------------------------------	--------------------------

16.2 Pokud ne, jaké barvy byste preferovali?

17. Jaké barvy ostatních povrchů (nábytek) převažují ve Vašem bytě?

<input type="radio"/> teplé barvy - žlutá, červená, oranžová, hnědá	<input type="radio"/> studené barvy- zelená, modrá, fialová	<input checked="" type="radio"/> neutrální barvy - bílá, šedá, černá
---	--	---

17.1 Jste s barevným řešením ostatních povrchů ve Vašem bytě spokojeni?

<input checked="" type="radio"/> ano	<input type="radio"/> ne
--------------------------------------	--------------------------

17.2 Pokud ne, jaké barvy byste preferovali?

18. Myslíte si, že barvy mají vliv na Vaši psychiku?

<input checked="" type="radio"/> ano	<input type="radio"/> ne
--------------------------------------	--------------------------

DOTAZNÍK K DIPLOMOVÉ PRÁCI

Téma: Proslunění a denní osvětlení ve vybraných bytech z hlediska výpočet vs. uživatel

Autor: Annette Řehořková

Tento dotazník bude použit jako podklad pro vypracování diplomové práce na Fakultě stavební ČVUT v Praze.

Děkuji za vyplnění dotazníku.

POSUZOVANÝ BYT Č. 6

1. Jaké je Vaše pohlaví?

žena	muž
------	-----

2. Jaký je Váš věk? 30

3. Nosíte brýle nebo kontaktní čočky?

brýle na blízko	brýle na dálku
kontaktní čočky na blízko	kontaktní čočky na dálku
nemám problém se zrakem	

4. Kolik času trávíte v bytě během všedního dne? (Jedná se o čas strávený v bytě za světla v zimě, průměrná délka dne během zimních měsíců je 8,5 hodiny)

< 2 hod	2 - 5 hod	> 5 hod
---------	-----------	---------

5. Víte, na jakou světovou stranu jsou orientována okna ve Vašem bytě?

ano	ne
-----	----

6. Myslíte si, že je většina oken orientována na slunečnou stranu?

ano	ne
-----	----

7. Myslíte si, že Vám dostatečně dlouho svítí Slunce do bytu?

ano	ne
-----	----

8. Myslíte si, že velikost oken ve Vašem bytě je dostačující vzhledem k ploše místností?

ano	ne
-----	----

9. Když je zataženo, myslíte si, že denní osvětlení ve Vašem bytě je dostatečné?

určitě ano	spíše ano	nevím	spíše ne	určitě ne
------------	-----------	-------	----------	-----------

10. Musíte někdy během dne (8:00 - 16:00) použít v obytných místnostech umělé osvětlení, protože máte pocit nedostatečného přirozeného osvětlení?

ano	ne
-----	----

11. Je pro Vás příjemnější přirozené nebo umělé osvětlení?

přirozené	umělé
-----------	-------

12. Pokud je venku jasno, máte někdy pocit oslnění (snížení zrakové pohody vlivem přímého dopadu slunečních paprsků nebo jejich odraz od lesklých povrchů)?

určitě ano	spíše ano	nevím	spíše ne	určitě ne
------------	-----------	-------	----------	-----------

12.1 Pokud ano, co Vás spíše oslňuje?

přímé sluneční paprsky	odraz od lesklých povrchů
------------------------	---------------------------

13. Používáte v bytě stínění pro zábránění oslnění (např. závěsy, žaluzie atd.)?

<input checked="" type="radio"/> určité ano	<input type="radio"/> spíše ano	<input type="radio"/> nevím	<input type="radio"/> spíše ne	<input type="radio"/> určité ne
---	---------------------------------	-----------------------------	--------------------------------	---------------------------------

Pokud ano:

13.1 Jaké? ZÁVĚS

13.2 Má pro Vás stínění dostačující efekt?

<input checked="" type="radio"/> ano	<input type="radio"/> ne
--------------------------------------	--------------------------

14. Pokud máte více obytných místností v bytě, v jaké se cítíte nejlépe?

14.1 Proč? LOŽNICE

15. Jaké barvy obecně preferujete (jaké barvy se Vám líbí)?

<input type="radio"/> teplé barvy - žlutá, červená, oranžová, hnědá	<input type="radio"/> studené barvy- zelená, modrá, fialová	<input checked="" type="radio"/> neutrální barvy - bílá, šedá, černá
---	--	---

16. Jaké barvy stavebních konstrukcí (stěny, strop, podlaha) převažují ve Vašem bytě?

<input type="radio"/> teplé barvy - žlutá, červená, oranžová, hnědá	<input type="radio"/> studené barvy- zelená, modrá, fialová	<input checked="" type="radio"/> neutrální barvy - bílá, šedá, černá
---	--	---

16.1 Jste s barevným řešením stavebních konstrukcí ve Vašem bytě spokojeni?

<input checked="" type="radio"/> ano	<input type="radio"/> ne
--------------------------------------	--------------------------

16.2 Pokud ne, jaké barvy byste preferovali?

17. Jaké barvy ostatních povrchů (nábytek) převažují ve Vašem bytě?

<input type="radio"/> teplé barvy - žlutá, červená, oranžová, hnědá	<input type="radio"/> studené barvy- zelená, modrá, fialová	<input checked="" type="radio"/> neutrální barvy - bílá, šedá, černá
---	--	---

17.1 Jste s barevným řešením ostatních povrchů ve Vašem bytě spokojeni?

<input checked="" type="radio"/> ano	<input type="radio"/> ne
--------------------------------------	--------------------------

17.2 Pokud ne, jaké barvy byste preferovali?

18. Myslíte si, že barvy mají vliv na Vaši psychiku?

<input checked="" type="radio"/> ano	<input type="radio"/> ne
--------------------------------------	--------------------------

DOTAZNÍK K DIPLOMOVÉ PRÁCI

Téma: Proslunění a denní osvětlení ve vybraných bytech z hlediska výpočet vs. uživatel

Autor: Annette Řehořková

Tento dotazník bude použit jako podklad pro vypracování diplomové práce na Fakultě stavební ČVUT v Praze.

Děkuji za vyplnění dotazníku.

POSUZOVANÝ BYT Č. 7

1. Jaké je Vaše pohlaví?

žena	muž
------	-----
2. Jaký je Váš věk? 32
3. Nosíte brýle nebo kontaktní čočky?

brýle na blízko	brýle na dálku ✓
kontaktní čočky na blízko	kontaktní čočky na dálku
nemám problém se zrakem	
4. Kolik času trávíte v bytě během všedního dne? (Jedná se o čas strávený v bytě za světla v zimě, průměrná délka dne během zimních měsíců je 8,5 hodiny)

< 2 hod	2 - 5 hod ✓	> 5 hod
---------	-------------	---------
5. Víte, na jakou světovou stranu jsou orientována okna ve Vašem bytě?

ano ✓	ne
-------	----
6. Myslíte si, že je většina oken orientována na slunečnou stranu?

ano ✓	ne
-------	----
7. Myslíte si, že Vám dostatečně dlouho svítí Slunce do bytu?

ano ✓	ne
-------	----
8. Myslíte si, že velikost oken ve Vašem bytě je dostačující vzhledem k ploše místností?

ano ✓	ne
-------	----
9. Když je zataženo, myslíte si, že denní osvětlení ve Vašem bytě je dostatečné?

určitě ano	spíše ano ✓	nevím	spíše ne	určitě ne
------------	-------------	-------	----------	-----------
10. Musíte někdy během dne (8:00 - 16:00) použít v obytných místnostech umělé osvětlení, protože máte pocit nedostatečného přirozeného osvětlení?

ano ✓	ne
-------	----
11. Je pro Vás příjemnější přirozené nebo umělé osvětlení?

přirozené ✓	umělé
-------------	-------
12. Pokud je venku jasno, máte někdy pocit oslnění (snížení zrakové pohody vlivem přímého dopadu slunečních paprsků nebo jejich odraz od lesklých povrchů)?

určitě ano	spíše ano	nevím	spíše ne ✓	určitě ne
------------	-----------	-------	------------	-----------

 - 12.1 Pokud ano, co Vás spíše oslňuje?

přímé sluneční paprsky	odraz od lesklých povrchů
------------------------	---------------------------

13. Používáte v bytě stínění pro zábránění oslnění (např. závěsy, žaluzie atd.)?

určitě ano	spíše ano	nevím	spíše ne	určitě ne
------------	-----------	-------	----------	-----------

Pokud ano:

13.1 Jaké?

13.2 Má pro Vás stínění dostačující efekt?

ano	ne
-----	----

14. Pokud máte více obytných místností v bytě, v jaké se cítíte nejlépe?

14.1 Proč?

15. Jaké barvy obecně preferujete (jaké barvy se Vám líbí)?

teplé barvy - žlutá, červená, oranžová, hnědá	studené barvy- zelená, modrá, fialová	neutrální barvy - bílá, šedá, černá
---	--	--

16. Jaké barvy stavebních konstrukcí (stěny, strop, podlaha) převažují ve Vašem bytě?

teplé barvy - žlutá, červená, oranžová, hnědá	studené barvy- zelená, modrá, fialová	neutrální barvy - bílá, šedá, černá
---	--	--

16.1 Jste s barevným řešením stavebních konstrukcí ve Vašem bytě spokojeni?

ano	ne
-----	----

16.2 Pokud ne, jaké barvy byste preferovali?

17. Jaké barvy ostatních povrchů (nábytek) převažují ve Vašem bytě?

teplé barvy - žlutá, červená, oranžová, hnědá	studené barvy- zelená, modrá, fialová	neutrální barvy - bílá, šedá, černá
---	--	--

17.1 Jste s barevným řešením ostatních povrchů ve Vašem bytě spokojeni?

ano	ne
-----	----

17.2 Pokud ne, jaké barvy byste preferovali?

18. Myslíte si, že barvy mají vliv na Vaši psychiku?

ano	ne
-----	----