

rovina vyvažování 1  
zb. nevývaha 2,5g při 300 ot/min  
vrtat díry D5, max. hloubka 5 mm  
max. počet 10 ks

rovina vyvažování 2  
zb. nevývaha 2,5g při 300 ot/min  
vrtat díry D5, max. hloubka 5 mm  
max. počet 10 ks

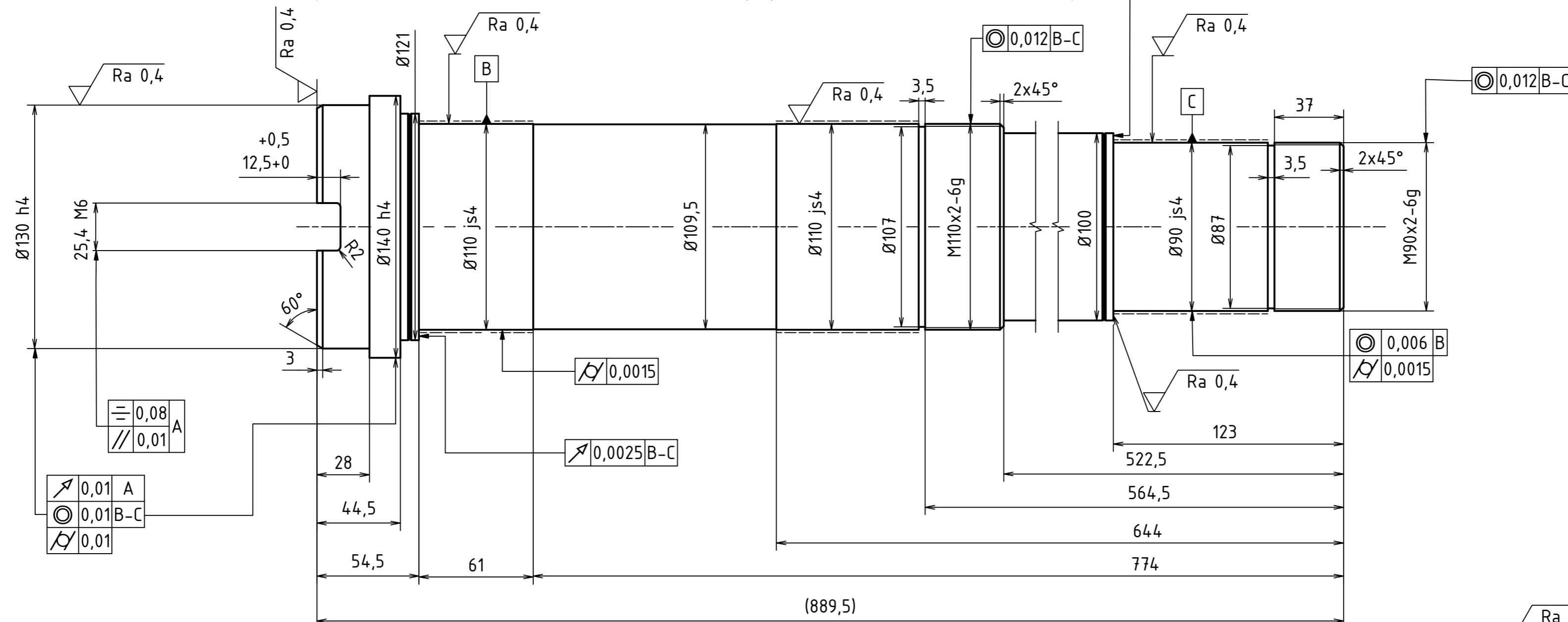
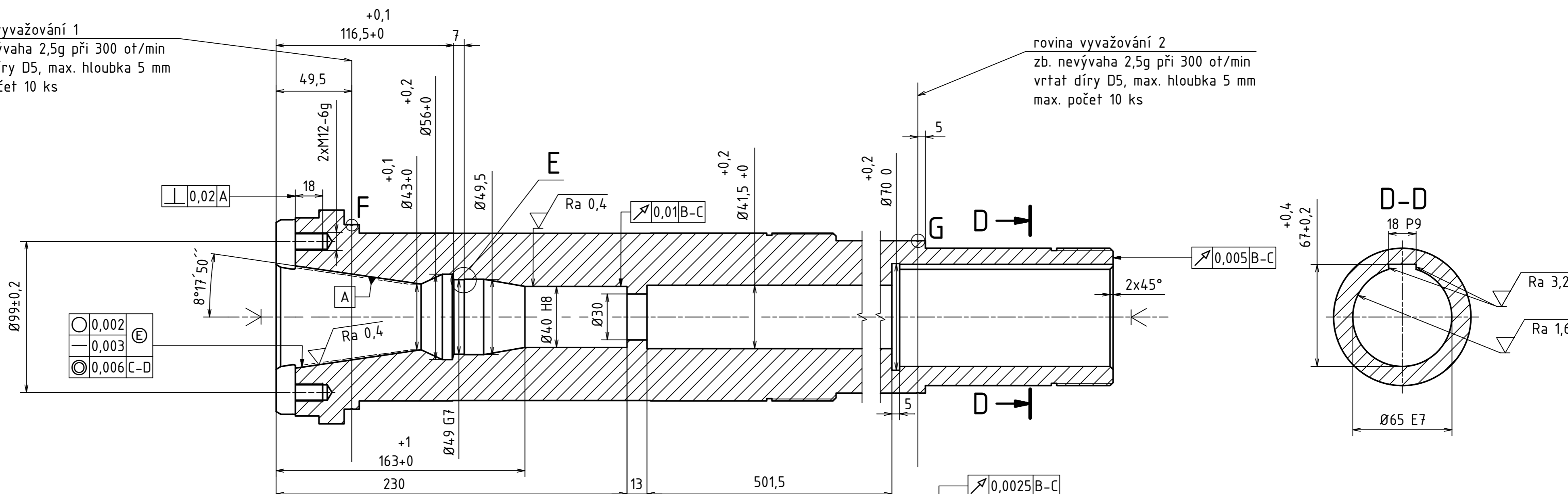

----- NITRIDOVAT DO HLOUBKY 0,4 MM

Ra 3,2 ( Ra 1,6 , Ra 0,4 , Ra 0,8 )

E (1:1)

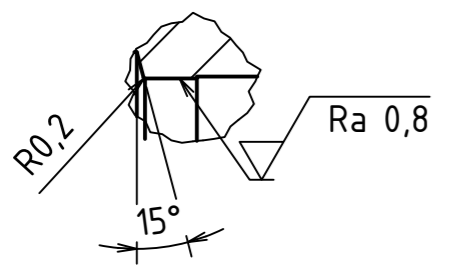

F (5:1)

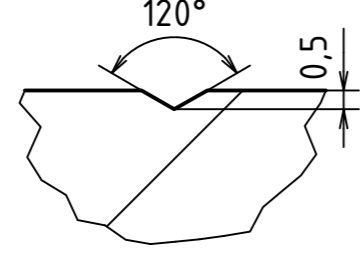

G (5:1)

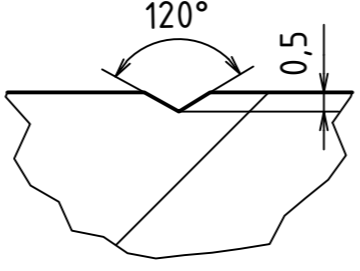

MATERIAL: 16MnCr5 (14 220)		POLOTOVAR: VYKOVKOV		TOLEROVÁNÍ DLE ISO 8015		PŘESNOST ISO 2768 - mK		VSEOB. TOL. ISO 8062 -		HMOTNOST 46,764 kg		INDEX		ZMĚNA		DATUM		PODPIS	
NAVRHL.	ČAP Marek	Datum	21. 4. 2018	PŘEZK.		SESTAVA	1:2 (1:X)												
KRESLIL	ČAP Marek	Datum	22. 5. 2018	SCHVÁLIL		KUSOVNIK													
ČESKÉ VYSOKÉ UČENÍ TECHNICKÉ V PRAZE		FAKULTA STROJNÍ		NAZEV		ROTOR VŘETENA													
				CÍSLO VYKRESU		BP - 03													