

ŘEZ A-A

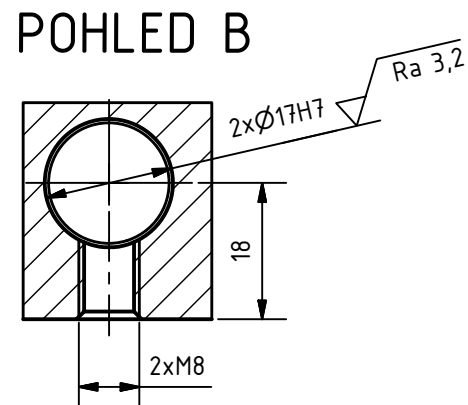

POHLED B

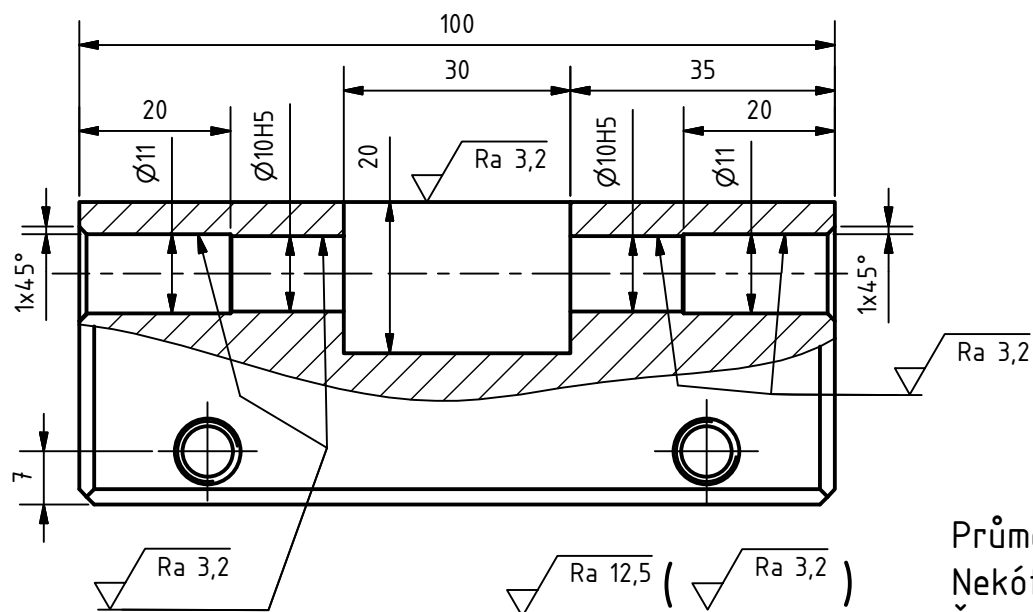
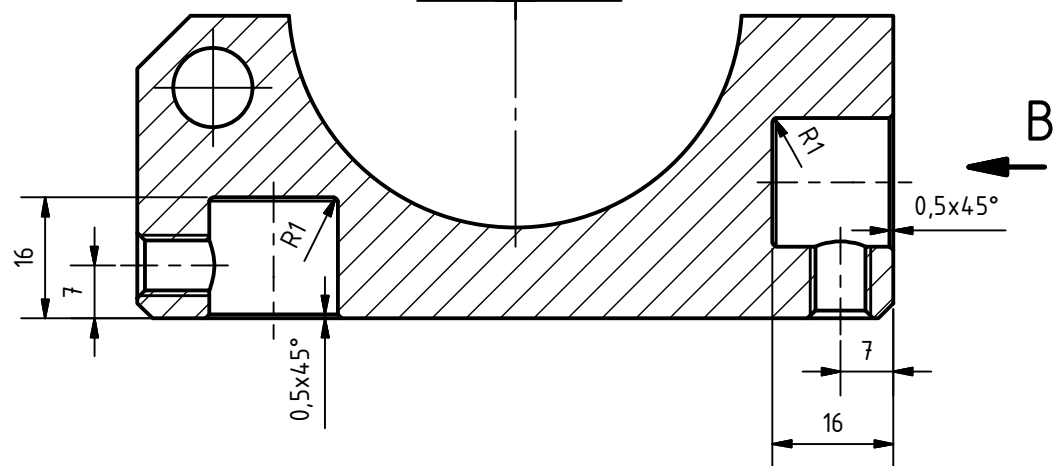
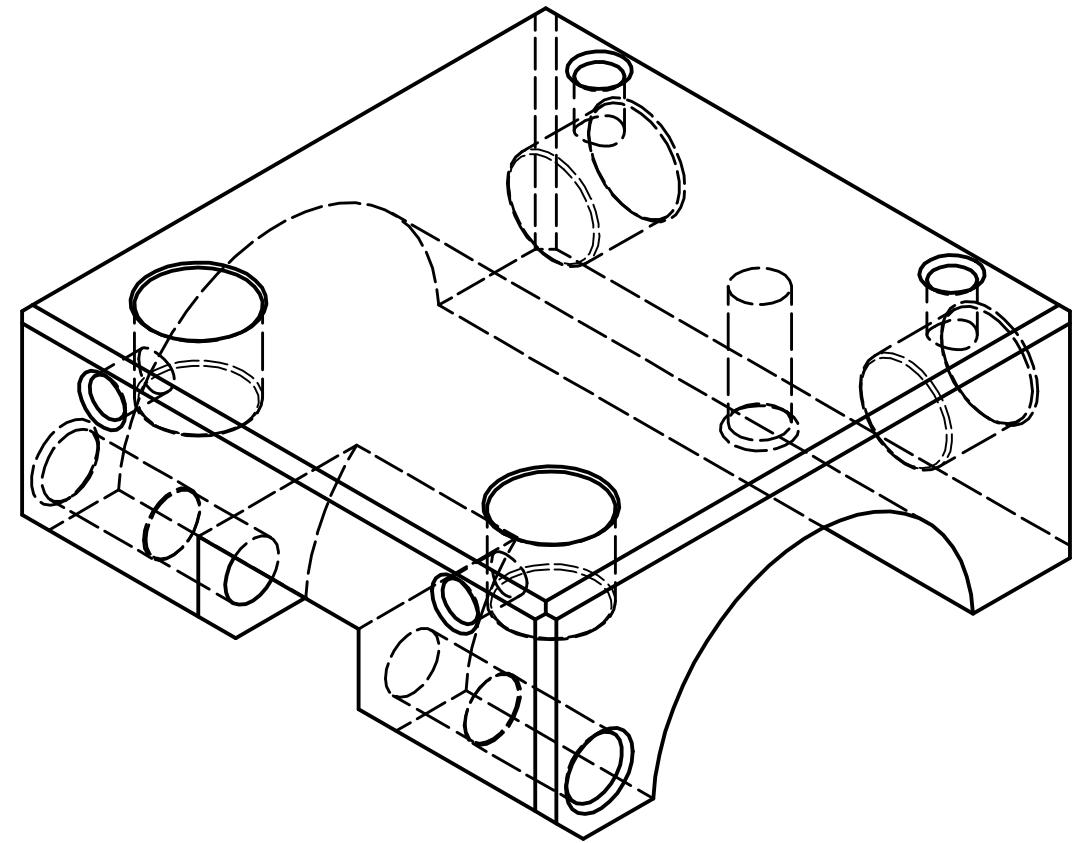

Průměry 10H5 vrtat společně na jedno upnutí.  
Někótovaná zkosení 2x45°.  
Černěno.

MATERIÁL	11 523								
POLOTOVAR	4HR 110 - 50 ČSN 42 7520.12								
PROMÍTÁNÍ	⊕ (ISO E)								
TOLEROVÁNÍ PODLE ISO 8015:	NE								
PŘESNOST ISO 2768 - mK									
INDEX	ZMĚNA	DATUM	PODPIS	DATUM	PODPIS	MĚŘITKO	1:1		
NAVRHL		Datum	Podpis	Datum	Podpis	HMOTNOST	1,8 kg	FORMÁT	A3
KRESLIL	Daniel Vítek	8.5.2018	STATIK			MIKROFILM		ČÍSLO SVITKU	
SKUPINÁŘ			PŘEZK.			SESTAVA	BP 0005	KUSOVNIK	
TECHNOL.			SCHVÁLIL			STARÝ V.			

ČESKÉ VYSOKÉ UČENÍ TECHNICKÉ V PRAZE  
FAKULTA STROJNÍ

NÁZEV  
Objímka malá krajní se závitem  
TYP:  
ČÍSLO VYKRESU  
BP 1017