

1 2 3 4

A

2

1

A

B

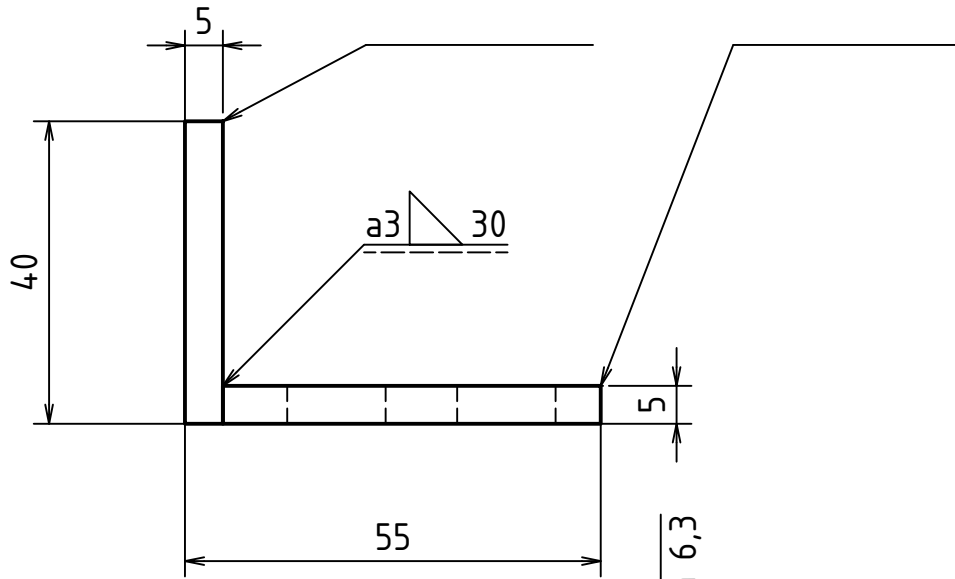

B

C

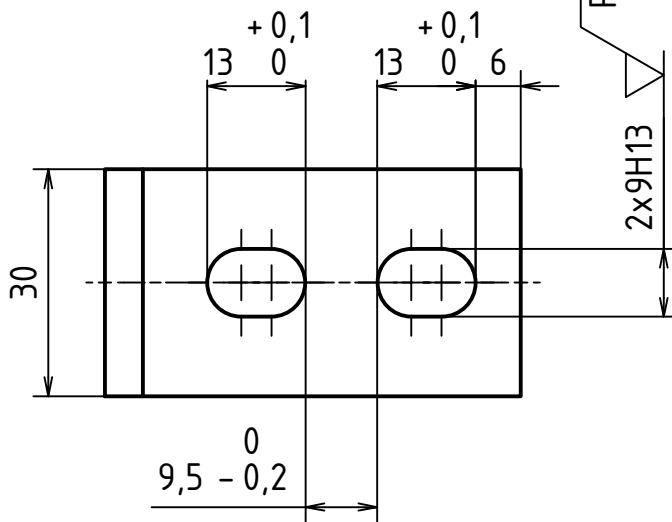

C

D

D

E

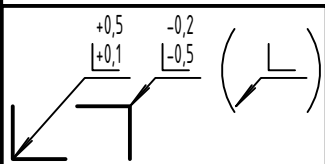

PŘESNOST ISO 2768 - mK
TOLEROVÁNÍ DLE ISO 8015
ISO 13920 - AE

1. Obvod součástí řezán laserem
2. Svary 111 - stupeň jakosti svarů C dle EN ISO 5817
Elektroda E 38 0 RC 11 - ISO 2560-A
3. 100% vizuální kontrola svarů dle EN ISO 17 637



E

F

	Autor	Datum		Podpis	Datum	HMOTNOST 0,098	MĚŘÍTKO 1:1
NAVRHL	Matěj Hoffmann	12.5.18	PŘEZK.			SESTAVA BP-0230-000	
KRESLIL	Matěj Hoffmann	21.6.18	SCHVÁLIL			KUSOVNÍK BP-0230-400-K	PROMÍTÁNÍ: (ISO E.)

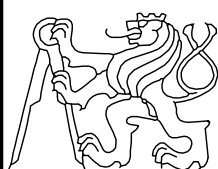

ČESKÉ
VYSOKÉ
UČENÍ
TECHNICKÉ
V PRAZE

FAKULTA
STROJNÍ

NÁZEV
DORAZ 30x40
ČÍSLO VYKRESU
BP-0230-400

LIST: 1 / 1

1 2 3 4