

1 2 3 4

A

3

A

B

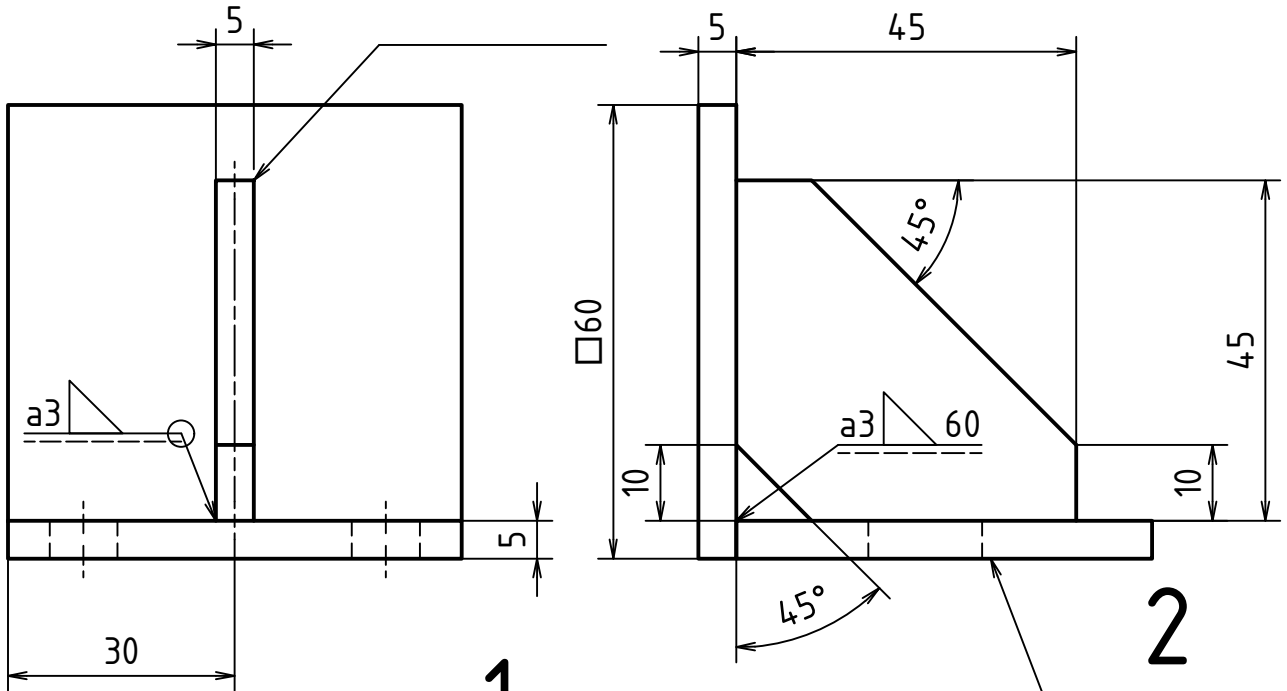

B

C

1

C

D

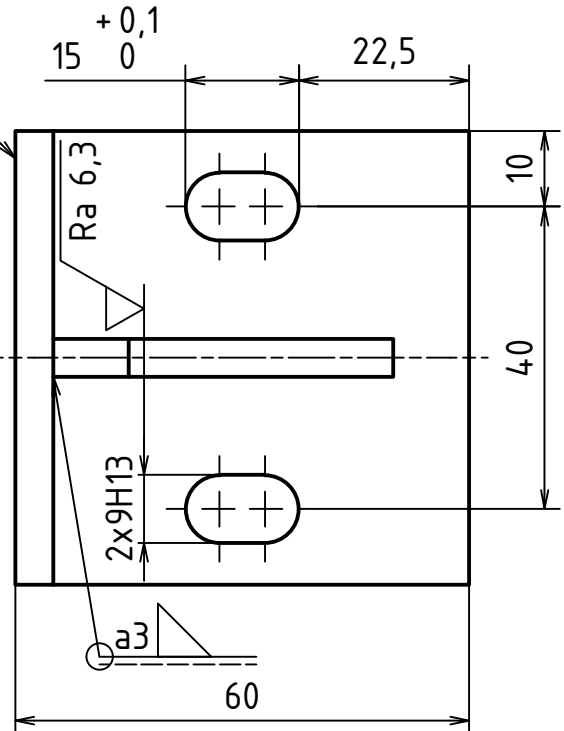

D

E

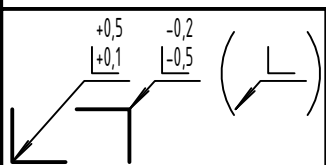

E

1. Obvod součástí řezán laserem
2. Svary 111 - stupeň jakosti svarů C dle EN ISO 5817
Elektroda E 38 0 RC 11 - ISO 2560-A
3. 100% vizuální kontrola svarů dle EN ISO 17 637



PRĚSNOST ISO 2768 - mK
TOLEROVÁNÍ DLE ISO 8015
ISO 13920 - AE

NAVŘHL	Autor	Datum	PŘEZK.	Podpis	Datum	HMOTNOST	MĚŘITKO
KRESLIL	Matěj Hoffmann	12.5.18	SCHVÁLIL			0,314	1:1
	Matěj Hoffmann	21.6.18				SESTAVA BP-0230-000	PROMÍTÁNÍ: (ISO E)
						KUSOVNIK BP-0230-200-K	TYP:

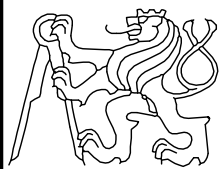

ČESKÉ
VYSOKÉ
UČENÍ
TECHNICKÉ
V PRAZE

FAKULTA
STROJNÍ

NÁZEV
DORAZ 60x60
ČÍSLO VYKRESU
BP-0230-200

LIST: 1 / 1

1 2 3 4