

1

2

3

4

A

A

B

B

C

C

D

D

E

E

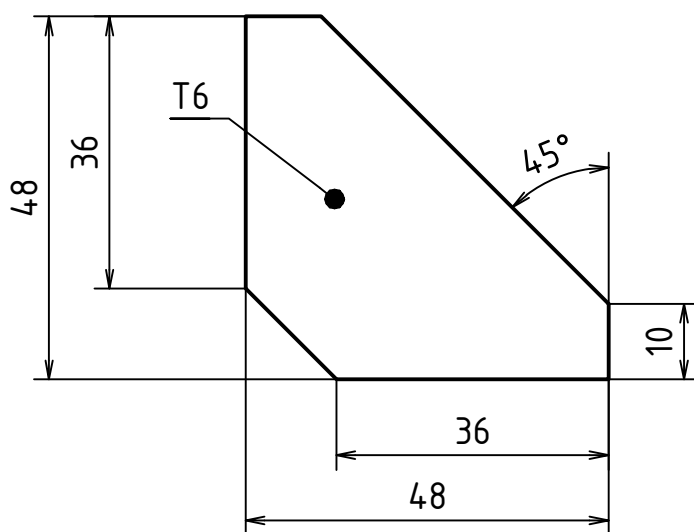

1. Obvod součásti řezán laserem



MATERIÁL: S235JRG1

POLOTOVAR: P6-48x48 ČSN 42 5301

TOLEROVÁNÍ DLE ISO 8015

PŘESNOST ISO 2768 - mK

VŠEOB. TOL. ISO 8062 -

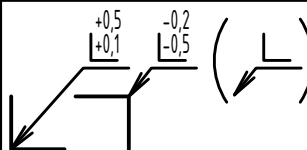

INDEX ZMĚNA DATUM PODPIS

	Autor	Datum		Podpis	Datum	HMOTNOST 0,069	MĚŘÍTKO 1:1
NAVRHL	Matěj Hoffmann	12.5.18	PŘEZK.			SESTAVA BP-0230-100	
KRESLIL	Matěj Hoffmann	21.6.18	SCHVÁLIL			KUSOVNÍK BP-0230-100-K	PROMÍTÁNÍ: (ISO E.)

	ČESKÉ VYSOKÉ UČENÍ TECHNICKÉ V PRAZE	FAKULTA STROJNÍ	NÁZEV ŽEBRO T6	ČÍSLO VYKRESU BP-0230-103	TYP:

LIST: 1 / 1

1

2

3

4

F

F