

ŘEZ 1-1'

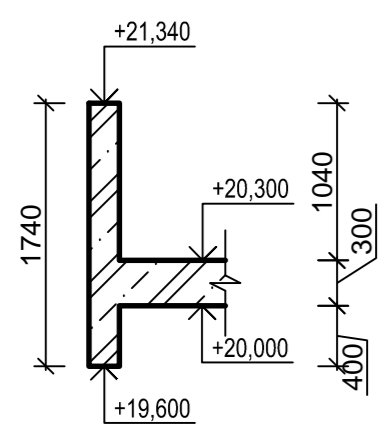

ŘEZ 2-2'

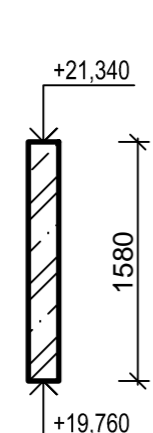

ŘEZ 3-3'

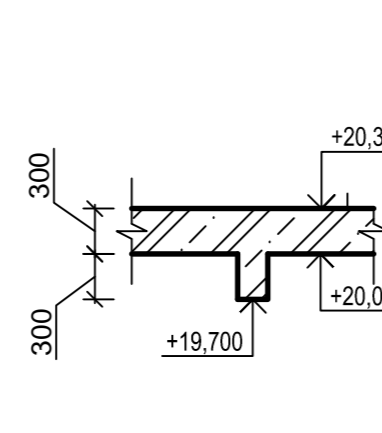

ŘEZ 4-4'

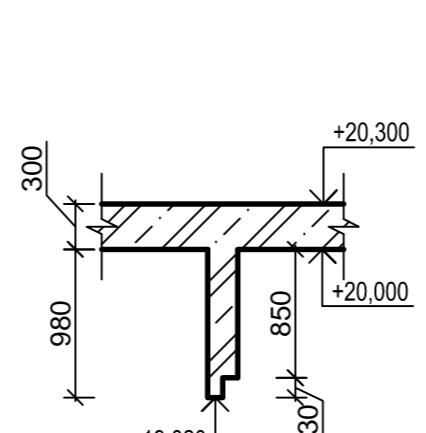

ŘEZ 5-5'

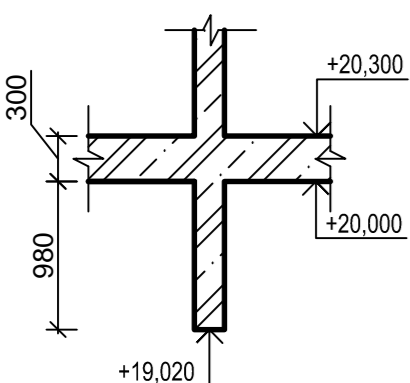

ŘEZ 10-10'



POZN: PODROBNÉ ŘEŠENÍ SCHODIŠTĚ VIZ VÝKRES TVARU SCHODIŠTĚ  
 MATERIÁLY:  
 BETON ČSN EN 206-01  
 C 30/37 - XC1 - Cl 0,2 - D<sub>max</sub> 16 mm - S3  
 - MAX. PRŮSAK 40 mm PODLE ČSN EN 12 390-8  
 - MODUL PRŮŽNOSTI 25 GPa PODLE ČSN ISO 6784

OCEĽ B500B

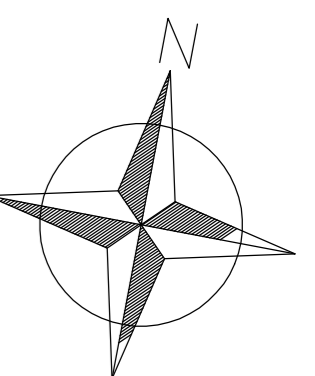

0,000= 233,800 m.n.m Bpv  
 KÓTOVÁNÍ V MILIMETRECH

OBOR	KATEDRA	JMÉNO STUDENTA		
Pozemní stavby	K124- Katedra pozemních staveb	Magdalena Bártová		
ROČNÍK	VEDOUcí PRÁCE			
4.	doc. Ing. Eva Burgetová			
AKCE	BAKALÁŘSKÁ PRÁCE - BYTOVÝ DŮM V PRAZE 9, NA BULOVCĚ			
OBSAH	VÝKRES TVARU 6.NP	FORMÁT	A1	ČÍSLO VÝKR. B.7
		MÉRITKO	1:50	
		DATUM	12.5.2018	