



OBSAH

Úvod	1
Definice projektu	5
Rešerše	6
○ Hamiru	7
Dítě a maňásek	9
Výstup z rešerše	10
Výroba	11-13
Technický výkres	14
Střihy	15
Výsledný návrh	16-25
Závěr	26
Zdroje	27
Poděkování	28

Do you remember the toy of your childhood? So my bachelor thesis is about mine. It is historic hand-puppet with a plastic face and body made of fabric. This toy comes from 60'es from Hamiro's company. That puppet was designed by Marica Hybínová. It is really sad fact, that the old ones puppets are broken or destroyed and no new are longer in production, so I decided to redesign them. I created two new collections, first is very similar to the old one just with some changes on their faces and the second is a collection of puppets with glowing heads. Basically, I inserted a light into their porcelain heads. Puppet is intended for the theatre games, but also for kids who are afraid to sleep in the dark alone.

ÚVOD

Vy, kteří jste v dětství měli „tu“ jednu zamilovanou hračku mi jistě dáte za pravdu, když řeknu, že vám také trhá srdce fakt, že dnes již zdaleka nevypadá tak, jako dřív. To, jak moc jsme ji měli rádi, se na ní projevilo. V mém případě to byl maňásek čertík, s našpulenou pusinkou, červenými tvářičkami a párem roztomilých rohů. Abych byla přesná, tak takhle jsem si ho pamatovala z mámina vyprávění, protože právě po ní jsem ho zdělila. Dnes má prasklý a následně slepený plastový obličej, ze kterého se oprýskala barva, záplatovanou hlavičku a několikrát přešíváné ručičky. A to ho takto spravovala ještě mámina babička.

Milovala jsem ho také proto, že pro mne byl živou postavou, doslova. Bylo mi s ním hráváno divadlo a mluvil se mnou. Strávil se mnou celé mé dětství a byl pro mne kamarádem. Bylo mi líto, že vypadá tak, jak vypadá a že už mu nemohu nějak pomoci. Začala jsem po jeho původu pátrat a dohledala jsem pár mizerných informací. Zjistila jsem, že

se jedná o designérský počín Marici Hybínové, absolventky umprum a externí zaměstnankyně firmy Hamiro. Našla jsem pod správným klíčovým slovem i několik podobných maňásků na internetu. Někdo se jen chlubil svou sbírkou, jinde byli ke koupi.

Přiznám se, že za ta léta neustálého bádání jsem si jich pár koupila. Když mám teď vedle sebe několik původních exemplářů, je krásně vidět to jejich kouzlo. Že z jedné obličejové masky se pomocí různých variant tělíček, velikostí nebo jen patinou obličejů dá udělat pokaždé jiná a osobitá hračka. Často mi přišli v naprosto dezolátním stavu a bylo nutné je trochu opravit. Šlo to ale těžko, většinou jsem šila celá nová tělíčka včetně rukou a s opravou oprýskaného obličejů jsem si nedokázala poradit už vůbec.

Díky několika fórech sběratelských nadšenců jsem zjistila, že je lidí, kteří mají rádi stejně jako já a že si je opatrují doma a když se naskytne

možnost, přiberou do sbírky za nemalé peníze další. Vytvářela jsem různé ankety a setkala jsem se hned s několika názory, že je škoda, že se již nevyrábí a že to byly moc povedené hračky. A tady to všechno začalo.

DEFINICE PROJEKTU

Tyto maňásky vyráběla v 60. letech firma Hamiro, která se zabývala hlavně výrobou plyšových a plastových hraček. Tito maňásci byli charakterističtí svými roztomilými plastovými obličejíčky a látkovými tělíčky. Jednalo se o čertíky, kašpárky, harlekýny a pod. v různých provedeních. Spousta dětí v této i pozdější době je měla doma a teď, když před nimi už jako dospělými o těchto zapomenutých hračkách mluvím, rozzáří se jim oči a začnou vzpomínat...

Právě toto mne vedlo k tomu je obnovit, připomenout. Samotné hračky a vše, co by se mohlo dochovat z výroby jako jsou formy, stříhy a jiné zaniklo nedůstojným způsobem zavezením na skládku. Bez uznání, muzea, kvalitních záznamů v archivech a nedostatečných informací.¹

Chtěla jsem svou bakalářskou práci pojmout také jako výzkum a vypátrat veškeré informace, které jen budou k nalezení. Najít a mluvit

s pozůstalými, švadlenami, zaměstnanci, dohledat dobové fotky. To bylo v první řadě. V druhé jsem je chtěla zrestaurovat, nebo abych byla přesnější, inovovat. Dát jim nový „kabátek“, použít jiné materiály a nové technologie.

Návrh maňásků bylo tedy potřeba někam posunout. Proto jsem tedy zvolila místo plastu, který po čase s oprýskanou povrchovou úpravou nevypadal hezky, bytelný, luxusní a nesmrtelný porcelán. Nepřeváděla jsem však do porcelánu přesný mustr původních obličejů, ty jsem lehce pozměnila a ze základní formy jsem udělala hned několik variant.

Rozhodla jsem se nakonec pro dvě série maňásků. První, barevnou variantu, s inovovanými výrazy tváří, s klasickými půl obličejí a látkovou hlavičkou, a druhou sérii tří totožných obličejů, tentokrát s celo-porcelánovou hlavičkou, kteří budou jen v černých oblečcích,

a budou jim prosvětleny hlavičky díky led páskům zavedeným dovnitř. Porcelán v tenké vrstvě dovolí jeho prosvícení, což v případě hraček na hraní divadla může být velmi efektní.

Mým záměrem je zachránit něco, co bylo cenné a povedené a posunout to do dnešní doby, aplikovat to na dnešní technologie a udělat z toho i třeba sběratelský kousek. Kolekce maňásků v roce 1691 dostala ocenění „Cena za dobrý design“, a to už není jen tak. Tu vyhlášovala organizace CID (Czech Industrial Design). Svou prací jsem chtěla připomenout, že produkty českých firem stály za to, že byly světové.



REŠERŠE

Hračka má svůj původ již v pravěku, kdy lidé tvořili předměty z toho, co jim přišlo do ruky, jako je hlína, kámen nebo dřevo. V postupném vývoji lidské společnosti s všeobecně rostoucí úrovní vědomostí i nároků vzniká konečně odborná řemeslná výroba hraček. Ty se vyráběly z běžných materiálů v domácnosti. Za velký vzestup vděčíme průmyslové revoluci, kdy už hračky nebyly jen výsadou dětí z bohatých rodin, ale byly dostupné všem.²

Panenka

Panenka je ve vývoji hraček důležitým bodem a neodmyslitelně patří k dětství malých holčiček. Nejstarší panenky byly vyřezávány ze dřeva, v 17. století prošly velkým vývojem, hlavičky z pálené hlíny dostaly malovanou glazuru, skleněné oči a lidské vlasy. **Podobu nemluvněte dostávají až ve 20. století, do té doby představovaly dospělou ženu.** V 19. století panenky dostaly ohebný kloub a díky němu začaly hýbat končetinami. Postupně se jim dostávaly nové materiály, vinyl, celuloid

a po 2. sv. válce plast, u kterého se zůstalo.³

Loutky a maňásky

Loutkové divadlo má stejně dlouhou historii i podobný původ jako divadlo živých herců. První loutky v pravém slova smyslu se poprvé objevily patrně v Orientu, ve starověké Indii nebo Číně, a sloužily k předvádění nadpřirozených schopností bohů a mytologických hrdinů, tedy tam, kde jednání živého herce bylo omezeno ohraničenými možnostmi lidského těla. Téměř ve všech národních loutkářských projevech se objevovaly komické figurky nápadné už svým zjevem a zejména slovním humorem, s nímž dokázaly ostře zaútočit na **dobové nešvary**. Tito loutkoví komici byli mnohdy mluvčími nejširších lidových vrstev a nositeli životního postoje lidových diváků. Dnes se většina lidí domnívá, že loutkové divadlo je zábavou pro děti, avšak vždy tomu tak nebyvalo.⁴

„Výhoda a kouzlo maňásků spočívá v tom, že se s ním dá bezprostředně pohybovat. K jeho ovládnutí nejsou potřeba žádné dráty a nitky. Loutka působí při hraní živým dojmem a může snadno uchopit různé předměty.“

Loutky se dále dělí podle materiálu (dřevo, látka, plast) a zejména podle techniky vedení, tedy oživování. Podle toho je lze rozdělit na: závěsné - marioneta, spodové: maňásek - látková loutka, která se navléká na ruku nebo na prst a vede zesponu. Loutky mají v českých zemích velký význam. Především díky Matěji Kopeckému, považovanému za zakladatele loutkového divadla, který vystupoval se svým Kašpárkem a později Josefu Skupovi, který byl vodičem Spejbla, kterého vyrobil Karel Nosek. Výhoda a kouzlo maňásků spočívá v tom, že se s ním dá bezprostředně pohybovat. K jeho ovládnutí nejsou potřeba žádné dráty a nitky. Loutka působí při hraní živým dojmem a může snadno uchopit různé předměty.

Maňásek má dvě využití. Slouží jako herec v maňáskovém divadle ale také jako samostatná a plně funkční hračka.



○ HAMIRU

Na území Čech vznikaly továrny pod firmami, např. Pospíšil v Rokycanech a další. Po 2. sv. válce při znárodnění průmyslové výroby u nás byly znárodněny i továrny na výrobu hraček. Tak vznikl národní podnik Hamiro Příbram a mnoho dalších. Tato firma Karla Pospíšila byla již před válkou světoznámá a úspěšná značka exportující do celého světa. Národní podnik provozoval svou činnost v Příbrami, Rokycanech a na několika dalších místech. Sametová revoluce ovlivnila vývoj hraček na Příbramsku. V roce 1992 byla část majetku převedena firmě JIJAK v Novém Boru, v roce 1997 byl proveden výmaz státního podniku Hamiro z obchodního rejstříku.⁵ Dnes firma Hamiro existuje, s původním podnikem má však jen málo společného.

Velký boom v hračkářském průmyslu nastal po 2. sv. válce, kdy tradiční kovové a dřevěné hračky téměř úplně (ne však napořád) nahradil nový materiál - plast. Jeho nízká cena a nekonečné možnosti použití se zdály být úžasné. Na trh se také proto dostaly hračky kýčovitě, ne-

vhodné a ve vývoji dítěte měly spíše negativní vliv.⁶

Plast dal také vzniknout textilním maňáskům s obličejovou maskou z plastové hmoty. Nejvýznamněji se v designu plyšových hraček a loutek zapsala textilní výtvarnice Marica Procházková-Hybínová (1928-1988). V letech 1945-1952 vystudovala VŠUP pod vedením prof. Josefa Nováka. Za své návrhy získala několik ocenění, účastnila se kolektivních výstav, působila i jako pedagožka v oboru textilní výtvarnictví. Dokonce navrhla několik gumových hraček pro Gumotex Břeclav⁷ (obr. 5).

Modely obličejů, ze kterých se snímaly formy, byly z kovu, obličejové masky byly pravděpodobně vyráběny vstřikováním plastu (acetátcelulóza, polyamid, polystyren) do forem a nebo byly lisovány. Obličejové masky byly dále stříkány epoxidovými barvami a kolorit se prováděl ručně nebo se stříkal přes šablony. Tělo maňásků se zhotovovalo z barevné

praporoviny. V počátečním období výroby se obličejová maska našelakovala, retušovala a stříkala pleťovou barvou. Masky byly k zadnímu látkovému dílu hlaviček pevně přilepena po jejím obvodu. Hlava byla vycpávána vatou, do které se vlepovala papírová trubička pro jejich lepší ovladatelnost. Každý druh hračky měl své výrobní číslo.⁸ Vypátrala jsem, že v roce 1964 stál jeden maňásek v průměru 29 korun.

Výtvarnice Marica Hybínová neměla děti. Možná i proto si tuto skutečnost kompenzovala v hrčkách, které navrhovala. Vštěpovala do nich dětskou roztomilost a rysy, které by jinak třeba vůbec neměly.

Fotografie 6.-9. jsou scany z Národního archivu v Příbrami. Všechny vyobrazené hračky jsou autorská díla Maricy Hybínové. Vidíme čerta (mou původní hračku), japonku, eskymačku (s pracovním názvem Bjork), kosmonauta a kuchaře.



11



12

11/ Maňásek kašpárek s výrobním číslem a viditelným původním znakem Hamiro, který byl jejich součástí, detailněji na poslední fotce.

12/ Série tří maňásků kominíka, kuchaře a zahradníka. Právě tito dostali cenu za Dobrý design v roce 1691.

13/ Panenka Marici Hybínové, už má znaky obličejů maňásků, kulaté oči a nos jako knoflík.

14/ Genderová vyváženost, kluk a holka.



13



14





Maňáskové divadlo



Svítilící hračka na usínání



Systém maňáskového divadla

DÍTĚ A MAŇÁSEK

Textilní maňásci spadají do dvou věkových kategorií hraček. Děti od 3 do 6 let a děti v předškolním věku, tj. od 6 do 10 let.

První kategorie pozoruje a začíná chápat činnost dospělých lidí. Ke své hře potřebují hračky, které svou variabilitou umožňují mnoho způsobů hraní. Ocení tedy rodiče předvádějící divadlo, budou vnímat postavičku, sledovat její pohyby, díky takřka živému maňáskovi se dítě může hravým způsobem učit komunikovat. Obecně si také dítě na tuto postavičku může vytvořit silný vztah, protože ji nevnímá jako hračku ale jako živého kamaráda.

Hra v kategorii předškolních dětí je nejintenzivnější. Dítě si už umí hrát samo, zná okolní svět, má dostatek informací ke hře. Má obrovskou představivost, jednoduchý maňásek mu může ztvárnovat různé postavy. Trénují si s nimi svou paměť a slovní zásobu, a především jemnou motoriku.

Hračka také musí splňovat určitá kritéria, která činí hračku vhodnou pro výchovu dítěte. Je to výtvarné hledisko, které hračku hodnotí po estetické stránce, dále pak hygienické hledisko, které hledí na to, aby byla hračka ze zdravotně nezávadných materiálů a aby nebyla tvořena ostrými hranami a pod.

Tvar obličeje

Tvar obličeje je zjevně inspirovaný dětským obličejem kolem jednoho roku. Je maximálně zjednodušený na kulaté tvary očí, úst a nosu. Hračkám se v 60. letech dostalo mnoho podob. Odráželo se v nich poznání vesmíru, kdy jedna postava byla stylizována do astronauta. Dále klasické nesmrtelné postavy jako je kašpárek, čert, víla, kominík. Udivující také je, že postavičky byly multikulturní. Za to jistě mohl fakt, že byly vyváženy do nejrůznějších koutů světa a přizpůsobovaly se tak místnímu prostředí. Našli bychom černochoy, eskymačky, japonce. Nebyla mezi nimi ale jediná postava, která by dala vyniknout dětské

představivosti ve smyslu, že by byla maximálně jednoduchá a dítě by si jeho charakter/rolí samo vytvořilo ve svých představách. Je dokázané, že prostředí dítěte by mělo být takto navrženo, pokoj zařízený jednoduše. Žádný kus nábytku by neměl znázorňovat konkrétní věc, a to samé se dá aplikovat i na hračky.

Černé divadlo

Kolekce maňásků s černými tělíčky a celo-porcelánovou hlavičkou bude prosvětlována a svým konceptem bude zapadat do Černého divadla. To využívá černé scény, takže černě odění herci nejsou na zatemněném jevišti vidět. Zato rekvizity, předměty a čisti oděvy, díky bodovým reflektorům, v mém případě zabudovaným led páskům, proti pozadí září. Toto představení je velice efektní.⁹

Prosvětlovaná hlavička může také sloužit uklidňujícím dojmem místo tlumené lampičky, pokud se dítě bojí usínat po tmě. Na trhu existují svítící hračky přímo určené k usínání.

VÝSTUP Z REŠERŠE

Prvotní koncept byl zaměřit se na oblečení, resp. na jejich stylizování do různých rolí. Chtěla jsem být důsledná v multikulturalismu a v genderové vyváženosti. Po bádání v archivu jsem však zjistila, že autorka už si tímto vývojem prošla. Jak jsem psala výše, objevovaly se v hračkách různé národnosti a často i ve variantách kluk a holka. Měla jsem vymyšleného námořníka a doktora, kteří se v Hamiru neobjevili, ale nakonec jsem od této konkrétnosti odpustila.

Na začátku jsem si hrála i s materiály. Po prvních pokusech s PVC a prvotních návrzích, kdy jsem chtěla experimentovat s materiály, jsem se uchýlila jen k jednomu materiálu, porcelánu. Díky mým dřívějším realizacím jsem věděla, že se dá krásně prosvítit, což je efekt, kterého jsem chtěla využít.

Věděla jsem tedy, že to bude postavené na jednom konkrétním materiálu. Dále jsem věděla, že nebudu používat původní tvary obličej-

jových masek, ale že si je upravím. Chtěla jsem jim přidat pár variant výrazů. Také jsem odpustila od nápaditých obleků a uchýlila jsem se jen k variantě jednoduchosti a jednobarevnosti. Měla jsem tedy jasno, že první kolekce bude s polo-látkovou hlavičkou a s pozměněnými výrazy. Ta druhá měla být ve svítící variantě. Mají ještě jiný výraz, než ta předchozí série, neutrální. Hlavičku mají tentokrát celo-porcelánovou, aby se dovnitř dalo zavést světlo. Obleček, protože jsou určeni také ke hře černého divadla, je černý.



1/18



2/19

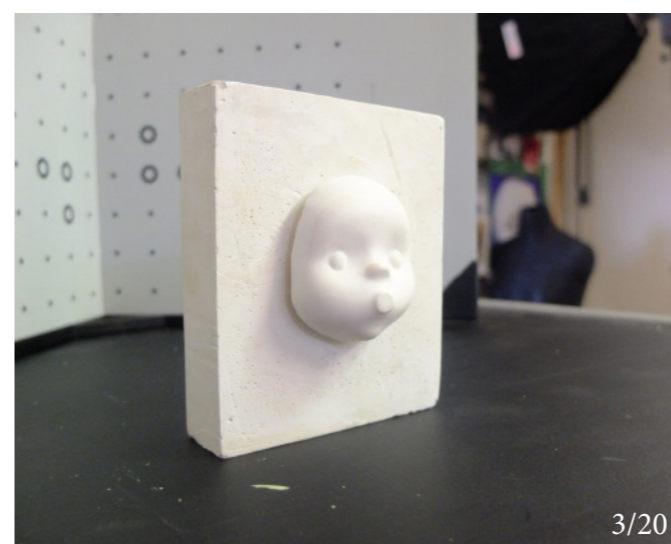

3/20

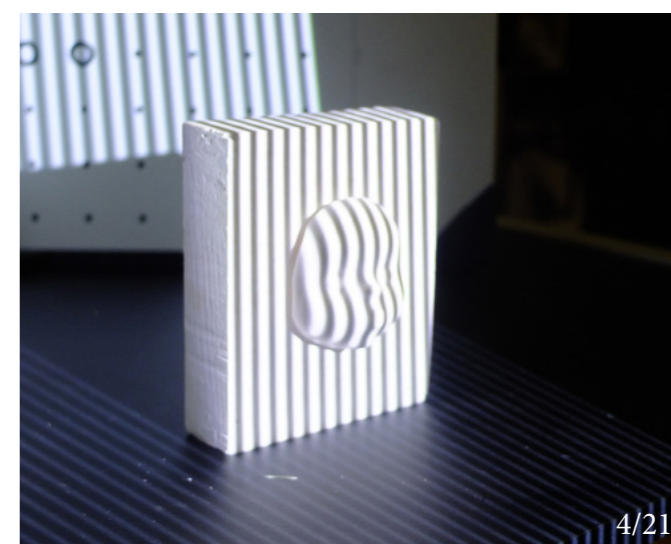

4/21

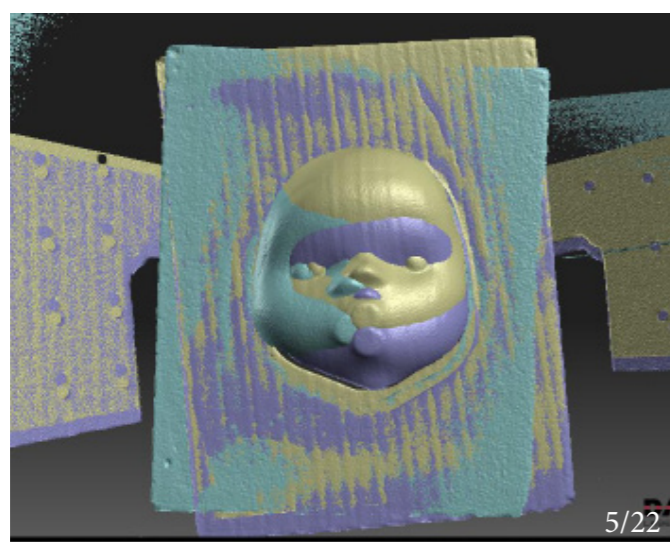

5/22

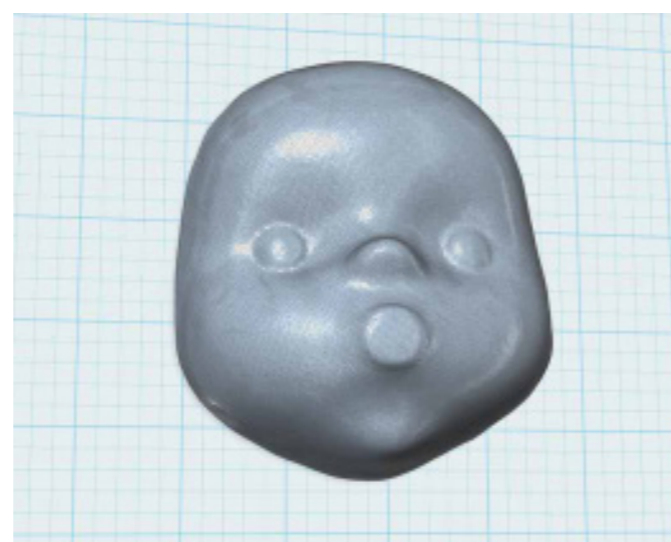

7/24

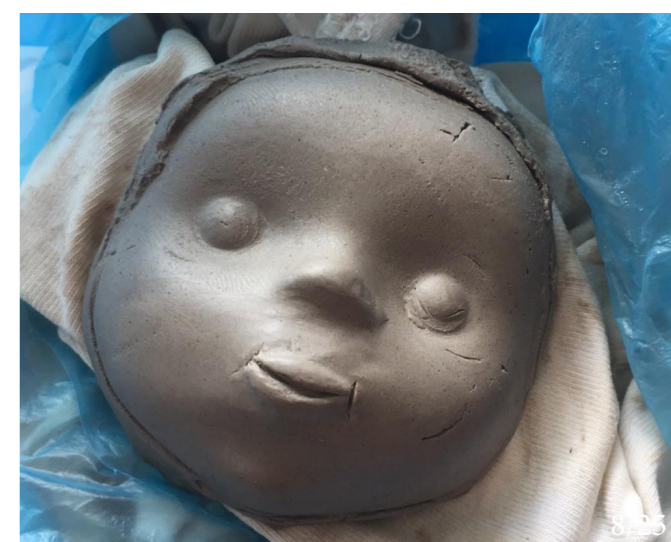

8/25

VÝROBA

1/ Na začátku jsem potřebovala přesný sádrový model. Díky obtiskávací a rychletvrdnoucí modelářské hmotě jsem nemusela původní hračku rozebrat a zaformovat klasicky do sádry. Stačilo jen smíchat dvousložkovou silikonovou hmotu a hned ji přitlačit na obličej.

2/ Po pár minutách jsem měla přesnou silikonovou formu, ze které jsem následně mohla udělat sádrový odlitek pro 3D skenování. Skenování bylo potřeba z toho důvodu, že porcelán se o 14% zmenšuje, model tedy musel být o tato procenta větší, aby výsledný produkt odpovídal původní velikosti maňásků.

3/ Sádrový model je upevněn na podložce, připraven na skenování.

4/ Objekt je osvětlován projektorem, ten na něj promítá příčné i podélné pruhy různé šíře. Projekci snímá kamera, která zachycuje zakřivení pruhů na objektu. Z něj se počítá 3D model. Data se přenášejí do počítače, kde probíhá softwarové zpracování.

5/ Jednotlivá skenování se opakují, objekt je vždy natočen do jiného úhlu. Spojením se získá kompletní model.

6/ Skenování je dokončené, model upravený, připravený k 3D tisku.

7/ Vytisklý 3D model jsem zaformovala do sádry a měla tak konečně odrazový můstek pro další tvorbu. Do základní sádrové formy jsem vymáčkala materiál a ten poté přetvářela pomocí malých špachtlí. Zkoušela jsem mnoho variant.

8/ Jeden z prvních modelů, varianta pusinek.



9/ Varianta vmačkaného materiálu ze sádrové formy, tentokrát pokus z materiálu FIMO určený přímo k výrobě panenek. Tento materiál se mi bohužel neosvědčil. S hmotou se pracovalo velmi špatně, byla tuhá a praskala.

10/ Další varianty, tentokrát klej. U něj jsem také nezůstala, opět se mi s ním špatně pracovalo.

11/ Nakonec bylo nejlepší vmačkávat do formy obyčejnou sochařskou hlinu. Dala se v neporušeném stavu vyjmout z formy a následně

dobře a dlouho upravovat. I po dalším zaformování do konečné sádrové formy na porcelán držela tvar.

12/ Varianta s vyplazeným jazykem a upraveným tvarem očí. Toto je jen nástřel, není to konečná varianta tohoto výrazu.

13/ Realizace porcelánu v Roxal Dux v Duchcově. Snažila jsem se o co nejtenčí střepek, aby hlavičky byly nejlehčí.

14/ Nevyretušovaný porcelán vyndaný z formy. Ten musí vyschnout

a poté se dá brousit brusným papírem. Po tomto procesu následuje přežah.

15/ Po přežahu se výrobky glazují. Ručně se namáčí do kádě s rozmíchanou glazurou.

16/ Hlavička maňáska po výpalu. Porcelán se konečně zbarvil do odstínu, který předtím nebyl patrný, do béžova.



17/18/19/ Po výpalu se hlavičky malovaly speciálními barvami, které se ještě následně zapékaly v elektrické troubě. Černou barvou jsem vybarvovala oči, červenou pusinku a lehce ji i natupala na tváře, nos a bradu, aby obličej dostal plasticitu. Jen pomocí barev se dá obličejík snadno obměňovat. Pokud by se například oči namalovaly více kulaté, změnilo by to tvar obličejí. Nebo kdyby se přimalovalo obočí, byla by to výrazem hned jiná postava.

Poté už byl jen potřeba ušít a připevnit tělíčko. Nakoupila jsem několik barev látek, vycházela jsem z původních barev, které se k výrobě těchto hraček používaly, tedy červená, tmavě modrá a zelená.



TECHNICKÝ VÝKRES

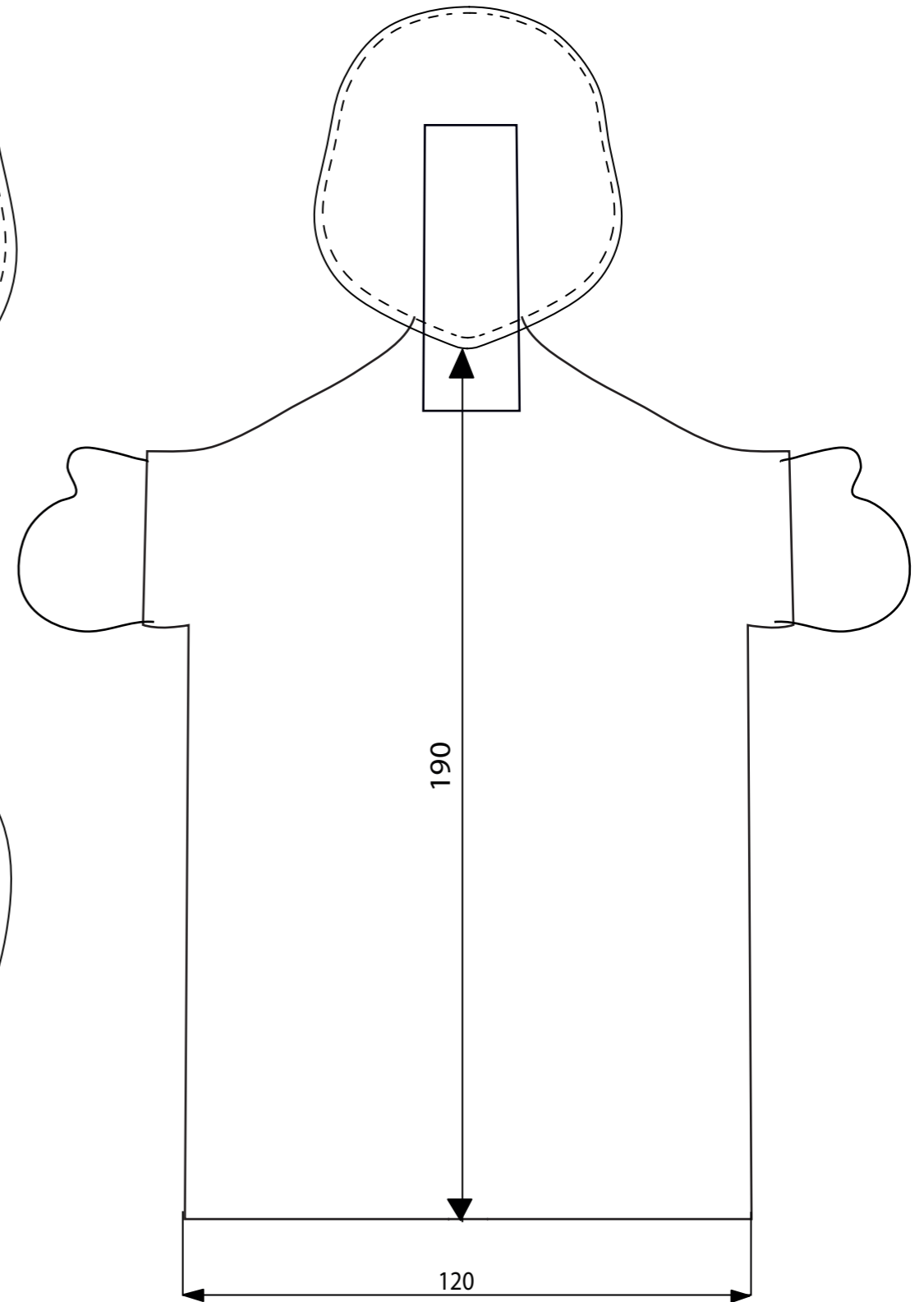
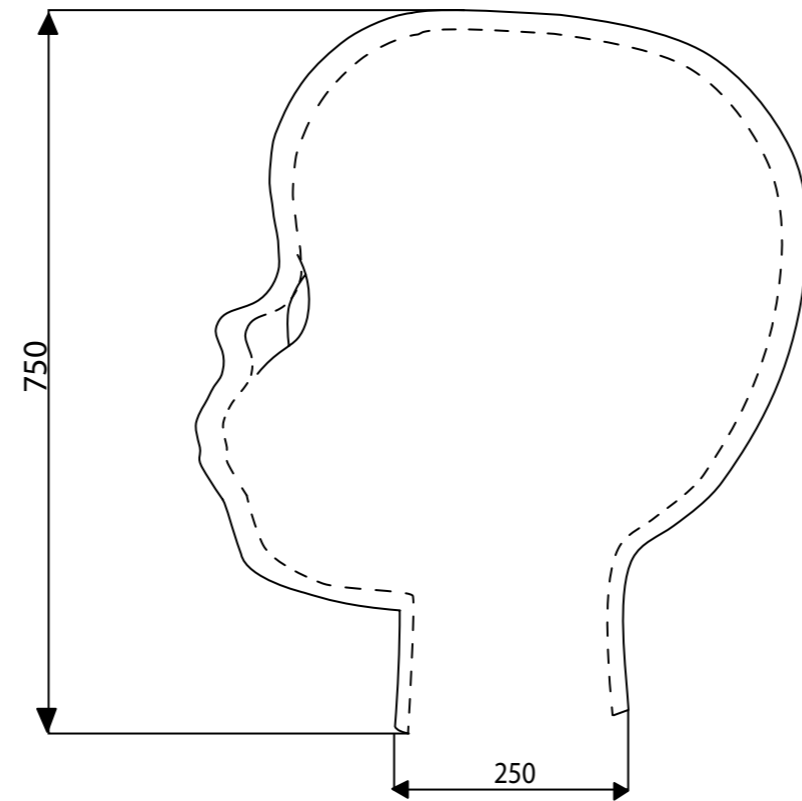
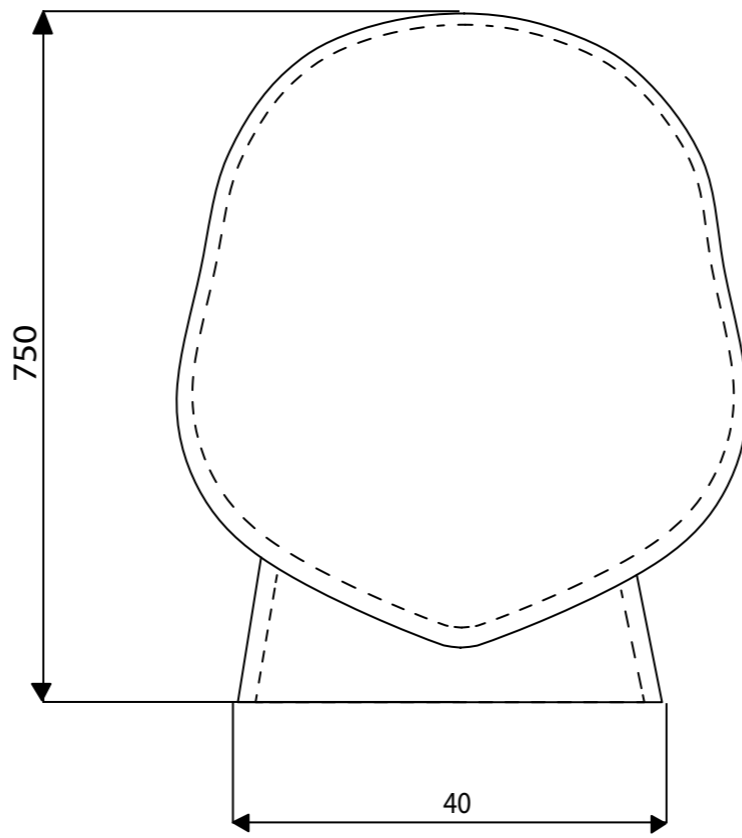
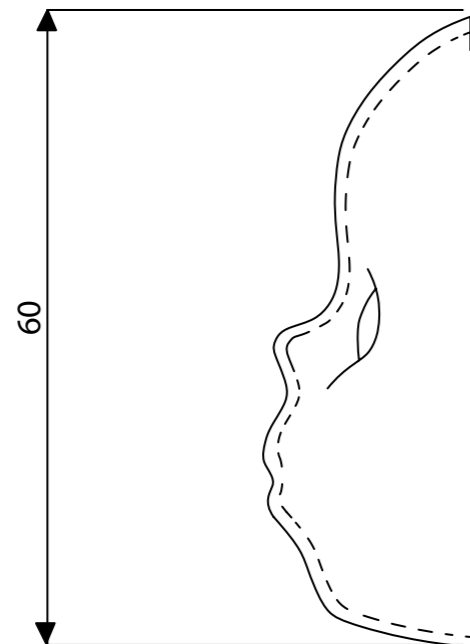
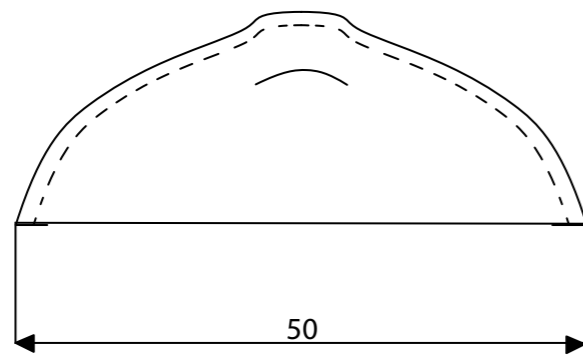
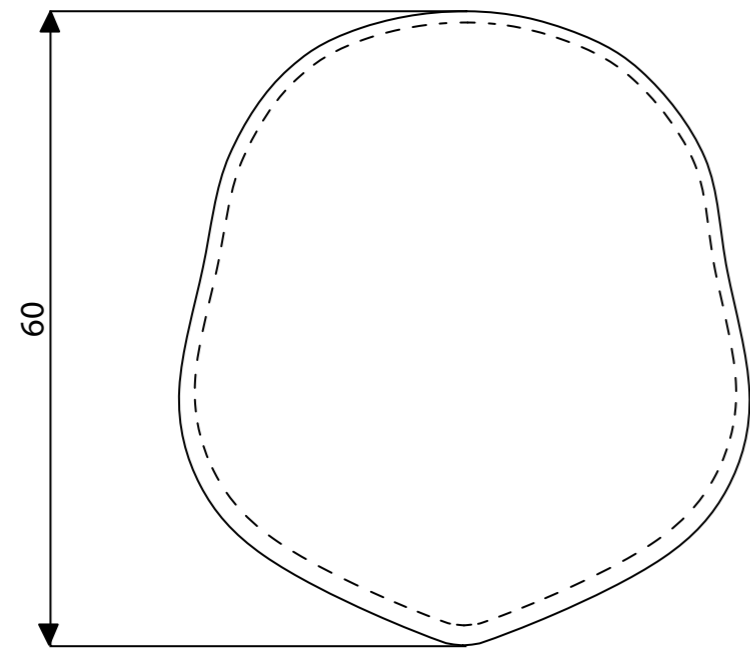

STŘIHY

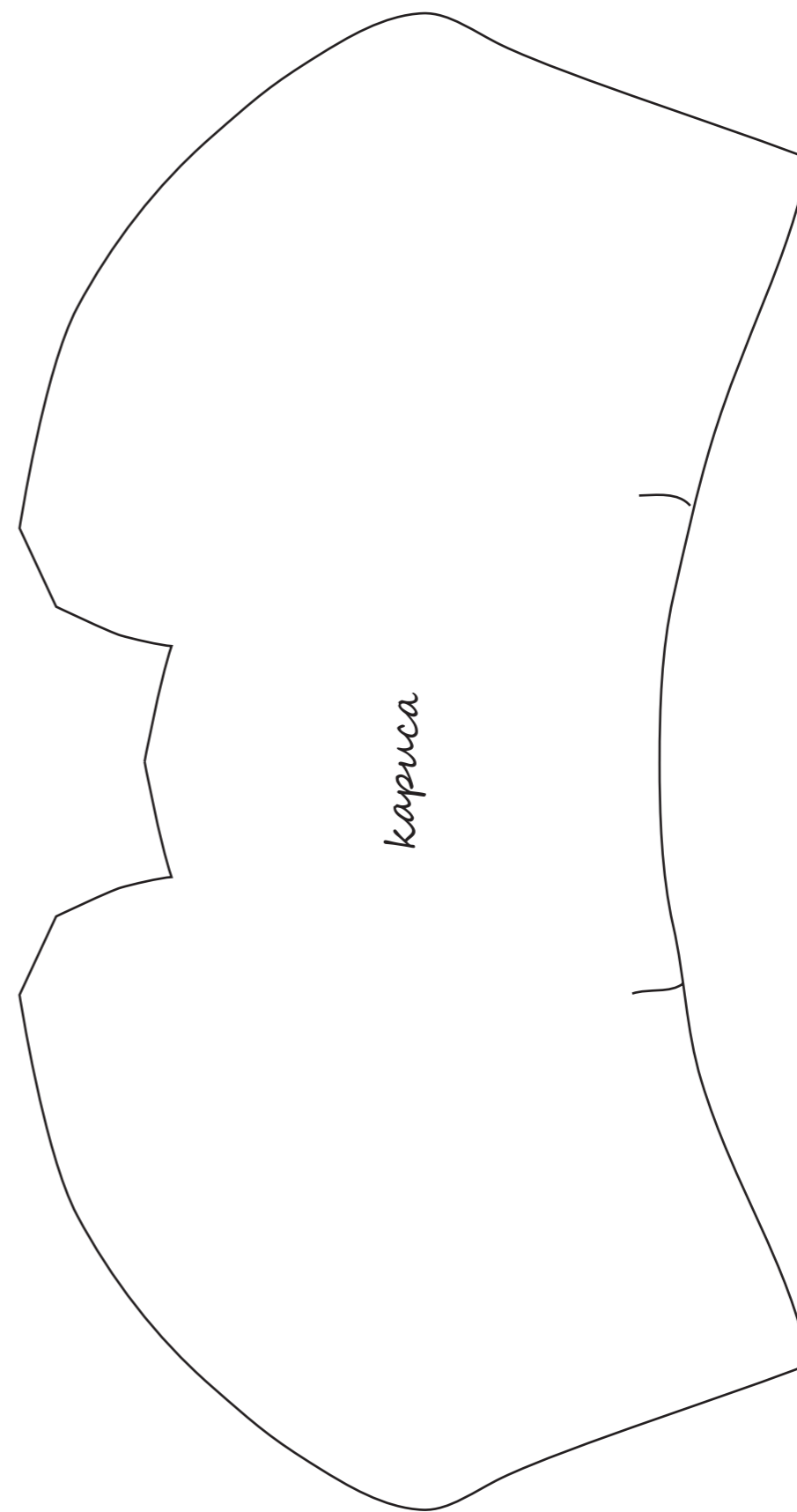



VÝSLEDNÝ NÁVRH

první varianta

První několikrát skloňovaná barevná varianta loutek, která vychází z původního typu hračky, resp. její hlavičky. Obličejová maska je z béžového porcelánu a po jeho obvodu je k ní přilepena látková kapucka vycpána vatou. Do ní je vsunutá porcelánová trubička pro lepší ovládání maňásků. Kde přesně se nachází je čitelné z technického výkresu. Původní ruličky byly z kartonu, který po čase sešel.

Barevnost jsem vybírala tak, aby k sobě ladili, ale také jsem vycházela z barev, které se používaly dříve. Tělo je ušito z klasického látkového plátna v dostatečné velikosti pro ruku dospělého člověka. Ručičky jsou ušity z filcu a sladěné s pleťovkou. Materiál na vlásky jsem hledala dlouho, nakonec padla volba na ozdobné třásně, které po důkladném rozčesání vypadají jako vlásky.





Myslím, že po estetické stránce je maňásek zdařilý. Barevná série rozhodně působí mile a přátelsky. U svítící kolekce je rozhodující, jak se na tuto hračku díváte. Porcelán je dobře omyvatelný, takže by hračka měla být při správné údržbě v rámci možností hygienická. Tento materiál je samozřejmě křehký, takže není určen do rukou malých dětí. Aby se však rozbil, musel by upadnout z výšky na tvrdý povrch. Jeho výroba byla v celku ekologická a z hlediska životnosti jsme se s tímto materiálem posunuli na úplně jiný stupeň.

Dokáží si představit dva své cílové zákazníky. Tím prvním by mohl být divadelní soubor, který by tyto maňásky užíval při svých představeních. Tím druhým je rodič. Hračku může kupovat jako světelnou dekoraci a nebo jako klasického maňáška, se kterým si bude dítě hrát.





VÝSLEDNÝ NÁVRH

druhá varianta

Tato „černá“ série je určena hned ke dvěma variantám. První variantou, jak se dají tito maňásci použít, je černé maňáskové divadlo. To využívá černé scény a osvětlovány jsou jen rekvizity nebo herci. Na dalších fotkách je vidět, jak prosvětlená hlavička pomocí led pásku vypadá.

Maňásek se dá také použít jako stojací světýlko na noční stolek k usínání, pokud se dítě bojí usínat po tmě. Tlumené teplé světlo působí velmi vlídně.

Tato série má také celou hlavičku z porcelánu s velmi tenkým střepek, aby co nejlépe zářila. Tento fakt se promítl do výroby, která byla díky tomu složitější. Porcelán se dal špatně vyjmout z formy a také jsem měla obavu, aby se nezhroutily při výpalu. Vše nakonec dobře dopadlo.

Protože se mi úplně nelíbilo, že by byli holohlaví i ve stavu, kdy by nesvítili, rozhodla jsem se jim ušít sundávací kapucu a ještě jsem jim přilepila trs vlásků.

Při technickém řešení osvětlení se vyskytly nečekané obtíže, všechny jsme je ale zvládli vyřešit. Nečekali jsme, že se porcelánová hlavička tak rychle zahřeje a že bude nutné řešit odvod tepla.











ZÁVĚR

Když se ohlédnu na konci tohoto semestru zpět, jsem ráda, že mám hotovo. Po celou dobu práce jsem si představovala, jaký asi bude výsledek. Vždy mi přišla do cesty nějaká nečekaná překážka, nějakým kouzlem se mi ji však pokaždé podařilo vyřešit. I když jsem s mým oblíbeným porcelánem již několikrát pracovala, odnesla jsem si zase několik nových zkušeností. To převážně díky ochotným zaměstnancům závodu Royal Dux, kteří mi neváhali pomoci a zásobili mne cennými radami. Jsem vděčná, že jsem si konečně mohla vyzkoušet malování na porcelán.

Zpětně vidím několik věcí, které bych chtěla udělat jinak, ale tak je to vždycky. Například bych svítícím variantám maňásků prořízla pusinku, aby byl svítící efekt patrnější.

Můj projekt se v průběhu také odchýlil od zamýšleného zadání. Z několika variant materiálů vyhrála jen jedna a ze složitějšího oblečení jsme

zvolili jednoduchost. Porcelán maňáskům sluší a pro můj účel je ideální.

Přála bych si, aby toto celé byl jen začátek. Čeho, to mám v hlavě lehce nastíněné, nebudu tu o tom však ještě psát. Doufám také, že nad těmito postavkami zaplesá srdce pamětníka i náhodného dítěte, a že si zase získají vaši přízeň. Třeba budou pro někoho jiné a zajímavější, než hračky z přeplněných hračkářství. Neříkám, že jsou pro všechny, vím ale, že je ocení ti nejlepší fajnšmekři.

ZDROJE

Textová dokumentace

- 1/ Z vyprávění Jany Barešové ve Státním archivu v Příbrami
- 2/ Hybínová, Marica, Výroba textilních hraček pro 2. a 3. ročník SOU učební obor švadlena se zaměřením na textilní hračky, vyd. 1., Ščerbanovský, Jiří, Nakladatel: Praha: SPN - pedagogické nakladatelství 1985, str. 10
- 3 / <http://www.muzeumhracek-rk.cz/historie-hracek/>
- 4 / <http://www.cesky-jazyk.cz/slovnicek-pojmu/loutkove-divadlo/>
- 5 / Sborník Podbrdská XVIII/2011
- 6/ Hybínová, Marica, Výroba textilních hraček pro 2. a 3. ročník SOU učební obor švadlena se zaměřením na textilní hračky, vyd. 1., Ščerbanovský, Jiří, Nakladatel: Praha: SPN - pedagogické nakladatelství 1985, str. 13
- 7/ <http://expo58.blogspot.cz/2015/02/o-dobrem-designu-manascich-z-hamira.html>
- 8/ Sborník Podbrdská XVIII/2011
- 9/ https://cs.wikipedia.org/wiki/Černé_divadlo

Obrazová dokumentace

- 1/ <http://www.historicke-kocarky-panenky.cz/panenky/index.html>
- 2/ www.dama.cz
- 3/ www.veselepohadky.cz
- 4/ www.ondalek.cz
- 5 / <http://expo58.blogspot.cz/2015/02/o-dobrem-designu-manascich-z-hamira.html>
- 6-14/ Státní okresní archiv, fond Hamiro Příbram
- 15/ 16/ 17/ iinternet

PODĚKOVÁNÍ

Ráda bych poděkovala všem, kteří se jakýmkoliv způsobem podíleli na mém ať už bádání nebo samotnému tvoření. Je to Ing. Jana Barešová a Státní okresní archiv Příbram, doc. Pavel Jarkovský ak.soch., díky kterému jsem svou práci mohla realizovat v Royal Dux v Duchcově, dále celé fabrice, SUPS a VOŠ v Jablonci nad Nisou, Janu Pickovi a v neposlední řadě mé úžasné rodině.